

ЭНЦИКЛОПЕДИЧЕСКІЙ СЛОВАРЬ.



ЭНЦИКЛОПЕДИЧЕСКІЙ СЛОВАРЬ.



ТОМЪ V. Буны — Вальтеръ.

ИЗДАТЕЛИ: { Ф. А. БРОКГАУЗЪ (ЛЕЙПЦИГЪ).
 { И. А. ЕФРОНЪ (С.-ПЕТЕРБУРГЪ).



С.-ПЕТЕРБУРГЪ.
Типо-Литографія (И. А. Ефрона), Прачешный пер., № 6.
1891.

„ЭНЦИКЛОПЕДИЧЕСКІЙ СЛОВАРЬ“,

начатый проф. И. Е. Андреевскимъ,

ПРОДОЛЖАЕТСЯ ПОДЪ РЕДАКЦІЮ

К. К. Арсеньева

и заслуженнаго профессора

Е. Е. Петрушевскаго.

При участіи редакторовъ отдѣловъ:

Проф. А. Н. Векетова . . .	отдѣлъ	біологическихъ наукъ.
С. А. Венгерова	„	исторіи литературы.
Проф. А. И. Воейкова . . .	„	географіи.
Проф. Н. И. Карѣва . . .	„	исторіи.
Проф. Д. И. Менделѣва . . .	„	химико-технической и фабрично- заводской.
Проф. В. Т. Собичевскаго . . .	„	сельскохозяйственный и лѣсо- водства.
Владимира Соловьева . . .	„	философіи.
Проф. Н. Ѳ. Соловьева . . .	„	музыки.

ОТЪ РЕДАКЦІИ.

Со второй половины девятаго полутома Словаря—со статей на букву *В.*—начинается отвѣтственность новой редакціи. Ея дѣятельность выразилась уже нѣсколько ранѣе, отчасти доставленіемъ нѣкотораго числа статей, о которыхъ не успѣлъ позаботиться покойный И. Е. Андреевскій, отчасти просмотромъ и передѣлкой статей, имъ окончательно не редактированныхъ; но значительно большая часть матеріала на букву *В.* была собрана и обработана прежней редакціей.

Въ такомъ сложномъ дѣлѣ, какъ изданіе Энциклопедическаго Словаря, система специализаціи труда представляетъ, безспорно, весьма значительныя удобства. Одновременно съ раздѣленіемъ главной редакціи между двумя лицами, признано было полезнымъ пригласить, для ближайшаго завѣдыванія наиболѣе важными или обширными отдѣлами, особыхъ редакторовъ, имена которыхъ уже извѣстны нашимъ читателямъ. Одинъ изъ нихъ, Д. И. Менделѣевъ, объяснилъ, въ предисловіи къ 8-му полутому, въ какихъ предѣлахъ и на какихъ основаніяхъ онъ намѣренъ вести отдѣлъ технологіи и химіи. За организаціей редакціи послѣдовало приглашеніе новыхъ сотрудниковъ, такъ что общее число лицъ, работающихъ для словаря, недалеко отъ цифры 100. Въ настоящее время составъ сотрудниковъ Словаря, прежнихъ и новыхъ, можетъ служить достаточнымъ ручательствомъ за научную цѣнность и точность свѣдѣній, которыя будутъ даны въ Словарѣ. Не подлежитъ, въ нашихъ глазахъ, никакому сомнѣнію и то, что дѣло, за которое мы взялись, будетъ доведено до конца. Но если главная редакція считаетъ себя обезпеченной въ этомъ отношеніи, ей остается еще стремиться къ другой цѣли, которую мы постараемся выяснитъ въ нижеслѣдующихъ строкахъ.

Названіе Словаря Брокгауза: *Conversations-Lexicon*—почти объясняетъ, для чего и для кого онъ издается. Во всякомъ случаѣ рядомъ редакціи Словаря Брокгауза, въ тринадцати его изданіяхъ, впродолженіе ста лѣтъ, выработанъ нѣкоторый типъ сборника свѣдѣній. Въ началѣ изданія нашего Словаря предполагалось близко слѣдовать Брокгаузу, въ большинствѣ случаевъ—переводить его; но уже въ первыхъ вышедшихъ книжкахъ начались отступленія отъ этого плана. Согласившись принять на себя редакцію Словаря и познакомившись съ содержаніемъ вышедшихъ книжекъ, мы не сочли полезнымъ возвратиться къ первоначальному предположенію, но рѣшили дать еще болѣе обширный перевѣсъ самостоятельнымъ статьямъ, какъ вообще, такъ и въ особенности по всѣмъ предметамъ, относящимся къ

Россіи. Развивая одинъ рядъ статей, мы неизбежно должны будемъ сокращать другой. Придется даже совсѣмъ отказаться отъ помѣщенія у насъ нѣкоторыхъ статей, имѣющихся у Брокгауза *). Различіе между составомъ обѣихъ Словарей объясняется не пренебреженіемъ къ иностранному, а вполне естественнымъ стремленіемъ собрать въ русскомъ Энциклопедическомъ Словарѣ какъ можно больше русскаго или касающагося Россіи. Полной географіи Россіи до сихъ поръ не существуетъ: **) Словарь долженъ представить для нея какъ можно болѣе матеріала, также какъ и для исторіи народнаго просвѣщенія, для научной литературы, народныхъ мѣстныхъ обычаевъ и т. д. Русская терминологія различныхъ техническихъ производствъ и вообще различныхъ мѣстныхъ названія различныхъ предметовъ и все подобное тоже должно пайти мѣсто въ Словарѣ, настолько широкое, насколько это при данномъ объемѣ возможно. При всемъ томъ Словарь, будучи русскимъ по преимуществу, долженъ сохранить все иностранное—сколько-нибудь важное, замѣчательное или необходимое для справокъ.

Словарь долженъ быть энциклопедическимъ и въ отношеніи разнородности и многочисленности отдѣловъ, его составляющихъ. Онъ не долженъ быть ни преимущественно техническимъ, ни преимущественно историческимъ или географическимъ. Энциклопедическій Словарь издается для всѣхъ, и хотя въ немъ не можетъ заключаться *все*, но должно быть сохранено такое соотношеніе между предметами, чтобы ни одинъ изъ нихъ не былъ не только изгоняемъ, но даже подавляемъ другими. Достигнуть пропорциональности между частями—въ особенности теперь, когда предпріятіе находится въ полномъ ходу и не допускаетъ коренныхъ измѣненій въ его планировкѣ,—можно только строгимъ различіемъ, въ содержаніи статей, существеннаго отъ несущественнаго, и устраненіемъ, въ ихъ формѣ, всего излишняго, не идущаго прямо къ дѣлу — вступленій, переходовъ, распространеній и т. п. Въ Словарѣ не должно быть мѣста для многого, вполне допустимаго или даже желательнаго въ газетной или журнальной статьѣ. Объединительная работа редакціи должна считаться, однако, съ индивидуальностью авторовъ. Наилучшій результатъ будетъ

*) Такъ напримѣръ, изъ числа иностранныхъ городовъ включаются нами въ Словарь только тѣ, которые имѣютъ довольно значительное число жителей или представляютъ что-либо особенно замѣчательное, между тѣмъ какъ русскіе города помѣщаются рѣшительно всѣ, съ присоединеніемъ еще мѣстечекъ, селъ и деревень, имѣющихъ болѣе 3-хъ тысячъ жителей или почему-либо заслуживающихъ вниманія.

**) Географическій Словарь Семенова—превосходный трудъ, но первые тома его изданы 25-тъ лѣтъ тому назадъ, когда положеніе Россіи было совершенно иное; въ составъ этого словаря не вошли, притомъ, ни Царство Польское, ни Финляндія, ни наши новыя пріобрѣтенія на Кавказѣ и въ Средней Азіи, ни сопредѣльныя съ Россіей страны Азіи и Славянскія страны. Нашему Словарю, до нѣкоторой степени, приходится замѣнять географическій. Въ этихъ видахъ редакціей особенно усиленъ составъ соотрудниковъ по географіи Россіи и странъ съ ней сопредѣльныхъ. По физической географіи новая организація дѣла оградится въ особенности на нашихъ дальнихъ окраинахъ. Въ статьяхъ, посвященныхъ Европейской Россіи, особенное вниманіе будетъ обращено на дѣятельность земства и другихъ мѣстныхъ учреждений.

достигнуть тогда, когда всѣ участники Словаря, путемъ личнаго опыта, выработаютъ приблизительно однородный способъ сжатаго, но интереснаго и легко доступнаго изложенія, не въ ущербъ личнымъ особенностямъ каждаго, но такъ, чтобы онѣ не шли въ разрѣзъ съ характеромъ Энциклопедическаго Словаря. Кромѣ статей значительнаго объема, другихъ — меньшихъ, и третьихъ, содержащихъ только краткія опредѣленія или просто ссылки на другія слова, найдется еще много терминовъ, которые не будутъ помѣщены отдѣльно въ ряду другихъ словъ, но, упоминаемые въ статьяхъ, найдутъ себѣ мѣсто въ алфавитномъ дополнительномъ указателѣ, который будетъ напечатанъ въ концѣ всего изданія. Для облегченія присканія такихъ терминовъ въ указателѣ будутъ представлены не только названія соответственныхъ статей, но также страницы, гдѣ надо искать объясненіе термина.

Новая редакція получаетъ нерѣдко письма отъ читателей Словаря, съ различными замѣчаніями, большую часть которыхъ мы считаемъ полезными, принимаемъ съ благодарностью и постараемся ими воспользоваться. Дополнительный указатель, — а, въ случаѣ надобности, и дополнительный томъ, — дадутъ возможность пополнить пробѣлы, образовавшіеся въ прошедшемъ, или тѣ, которые, несмотря на всѣ старанія, могутъ еще проскальзывать отъ времени до времени. Необходимо, однако, имѣть въ виду, что Энциклопедическій Словарь не можетъ и не долженъ обнимать собою, — какъ этого ожидаютъ, повидимому, нѣкоторые подписчики, — всѣхъ словъ русскаго языка. Это — задача словарей иного рода. Въ Энциклопедическомъ Словарѣ не слѣдуетъ искать указаній на этимологическое происхожденіе словъ, употребляемыхъ въ общезитіи, или перечня ихъ различныхъ значеній. Онъ долженъ содержать въ себѣ лишь такія слова, которыя играли или играютъ роль въ религіи, наукѣ, литературѣ, искусствѣ, законодательствѣ, государственной и общественной жизни, земледѣліи, промышленности, торговлѣ и другихъ отрасляхъ народной дѣятельности, матеріальной и духовной.

Издаваемый для всѣхъ, Энциклопедическій Словарь долженъ сохранять, по возможности, тотъ объективный характеръ, который съ самаго начала старалась дать ему прежняя редакція; но объективность не должна переходить въ безцвѣтность и безразличность. Предметы, о которыхъ идетъ рѣчь въ Словарѣ, должны быть не только изображаемы, но и освѣщаемы, лишь бы освѣщеніе это не было тенденціознымъ или одностороннимъ. Отъ участниковъ Словаря нельзя требовать, чтобы они, изложивъ различныя мнѣнія по спорному вопросу, воздерживались безусловно отъ ихъ разбора; пужно только, чтобы они не вдавались въ личную полемику и не нарушали спокойнаго тона, свойственнаго Словарю. Въ особенности необходима сдержанность въ сужденіяхъ о современныхъ русскихъ дѣятеляхъ, еще не сошедшихъ со сцены. И здѣсь, однако, редакція не считаетъ возможнымъ ограничиваться всегда однимъ сообщеніемъ біографическихъ данныхъ и перечнемъ сдѣланнаго или написаннаго; она удерживаетъ за собою право характеристики, въ смыслѣ указанія основ-

ныхъ свойствъ и важнѣйшихъ сторонъ дѣятельности даннаго лица. Отступая, въ этомъ отношеніи, отъ образца, представляемаго нѣмецкимъ Словаремъ Брокгауза, редакція принимаетъ въ расчетъ значительную разницу между положеніемъ нѣмецкихъ и русскихъ читателей. Въ Германіи существуетъ множество специальныхъ словарей и другихъ изданій, изъ которыхъ можно почерпнуть свѣдѣнія о выдающихся современникахъ; у насъ число такихъ источниковъ гораздо меньше, вслѣдствіе чего краткость отзывовъ о современныхъ дѣятеляхъ, доходящая до сухости, была бы въ нашемъ Словарѣ скорѣе недостаткомъ, чѣмъ достоинствомъ. Тѣмъ же соображеніемъ объясняются и большіе, сравнительно съ нѣмецкимъ Словаремъ Брокгауза, размѣры, отводимые нами для нѣкоторыхъ руководящихъ статей въ области знанія и жизни. Отсюда и нѣсколько большій объемъ нашего изданія, оправдываемый, какъ намъ кажется, потребностями русскаго образованнаго общества.

Предпринятое нами дѣло понесло, въ самомъ началѣ, чувствительную потерю въ лицѣ Э. К. Брандта. Прошло немного времени послѣ его смерти и не сдѣлана еще полная оцѣнка его дѣятельности, но уже изъ первыхъ краткихъ некрологовъ его видно, какую потерю понесли его многочисленные слушатели и наука *). Въ Словарѣ Э. К. Брандтъ являлся распространителемъ знанія естественныхъ наукъ, путемъ общепонятнаго и занимательнаго изложенія. Принявъ участіе въ этомъ изданіи почти съ самаго начала, онъ успѣлъ внести въ него весьма цѣнный вкладъ своими трудами. Послѣ него осталось нѣсколько статей, которыя въ 10-мъ полутомѣ и нѣсколько далѣе еще не разъ напомнятъ читателямъ о покойномъ. За мѣстѣмъ Э. К. Брандта въ завѣдываніи біологическимъ отдѣломъ согласился, по просьбѣ редакціи, заслуженный профессоръ А. Н. Бекетовъ.

*) Краткая біографія Э. К. Брандта, съ перечнемъ его сочиненій, напечатана въ IV томѣ нашего Словаря, стр. 594—5.



Б.

Буны (Groins)—это стѣнки, идущія отъ берега въ перпендикулярномъ къ нему направленіи: онѣ состоятъ изъ камней, свай, забранныхъ досками, или плетней, заполненныхъ хрящемъ или камнемъ. Каждая буна защищаетъ часть берега, котораго длина почти въ 5 разъ болѣе длины Б. Въ концѣ Б. вода вымываетъ въ днѣ яму, ширина которой равняется почти четверти длины Б., а вымытая земля ложится между бунами. Строенія такого рода, представляя собою препятствіе теченію, вредно дѣйствуютъ на дно русла рѣки, а потому пользоваться ими на рѣкахъ слѣдуетъ какъ временнымъ сооруженіемъ, пока будутъ сдѣланы лучшія укрѣпленія. Точно такія же Б., только значительно прочнѣе, устраиваются для защиты морскихъ береговъ. Онѣ не только останавливаютъ движеніе песка или другихъ предметовъ вдоль берега, переносящихъ наклонными волнами или теченіями прибывающей воды, но и способствуютъ осажденію этихъ веществъ; такимъ образомъ Б., удерживая наносы прибываемые къ берегу, выдвигаютъ его все болѣе въ море. Когда пространства между бунами будутъ наполнены, тогда наносы, обходя концы Б., будутъ двигаться прежнимъ порядкомъ. Б. поэтому принадлежатъ къ числу лучшихъ средствъ для защиты скалъ, береговъ и набережныхъ стѣнъ отъ подмывовъ со стороны моря и предохраненія разрушенія берега отъ вторженія моря въ материкъ.

Э. Ф.

Буньковская упряжь — русская упряжь съ бубенчиками и наборомъ; названа такъ, вѣроятно, по большому селу Буньково Московской губерніи, Богородскаго уѣзда.

Буняковскій (Викторъ Яковлевичъ)—знаменитый русскій математикъ, род. 3 дек. 1804 г. въ мѣстечкѣ Барѣ Подольской губ., гдѣ отецъ его, родомъ изъ Малороссіи, состоялъ на службѣ подполковникомъ конно-польскаго уланскаго полка. † 30 ноября 1889 г. Первоначальное образованіе В. получилъ въ Москвѣ, въ домѣ графа А. П. Тормасова, друга его отца, умершаго уже въ 1809 г., а затѣмъ въ 1820 г. былъ отправленъ, вмѣстѣ съ сыномъ графа, за-границу, гдѣ онъ пробылъ 7 лѣтъ; сначала жилъ въ Кобургѣ, гдѣ бралъ частные уроки, затѣмъ слушалъ лекціи въ лозаннской академіи; послѣдніе же два года провелъ въ Парижѣ, слушая въ Сорбоннѣ и Collège de France лекціи такихъ знаменитыхъ ученыхъ, какъ Лапласъ, Фурье, Пуассонъ, Коши, Лежандръ, Амперъ и друг. Втеченіе 1824 г. В. получилъ степени бакалавра и лиценціата,

а 19 мая 1825 г., по публичной защитѣ диссертации, состоявшей изъ двухъ работъ; одной по аналитической механикѣ, а другой по математической физикѣ, удостоенъ былъ парижскимъ факультетомъ наукъ (Faculté des sciences) степени доктора математики. Приѣхавъ въ Петербургъ, В. занялся педагогическою дѣятельностью, сначала (1826—1831) былъ преподавателемъ математики въ 1-мъ кадетскомъ корпусѣ, затѣмъ (1827—1864) въ офицерскихъ классахъ морского вѣдомства; съ 1846—1859 г. читалъ лекціи въ петербургскомъ университетѣ по аналитической механикѣ, дифференціальному и интегральному исчисленіямъ и по теоріи вѣроятностей. Нѣкоторое время В. былъ профессоромъ математики въ Горномъ институтѣ и въ Институтѣ путей сообщенія. Въ 1828 г. В. былъ избранъ академіею наукъ адъюнктомъ по чистой математикѣ, чрезъ два года экстраординарнымъ академикомъ, а въ 1836 г. получилъ званіе ординарнаго академика; съ 1864 г. былъ вице-президентомъ академіи наукъ; это званіе В. оставилъ лишь за нѣсколько мѣсяцевъ до своей кончины.

Обширна и плодотворна была ученая дѣятельность В. Списокъ сочиненій В. («Liste des travaux mathématiques de Victor Bunia-kowsky etc.» Спб., 1883), имъ самимъ составленный, содержитъ 108 названій. Преимущественно В. работалъ надъ теоріей чиселъ и теоріей вѣроятностей. Его сочиненіе: «Основанія математической теоріи вѣроятностей» (Спб., 1846) представляетъ особенно плѣнительный вкладъ въ науку; оно содержитъ, кромѣ теоріи, исторію возникновенія и развитія теоріи вѣроятностей и множество приложений ея: къ вопросамъ о человѣческой жизни, къ вспомогательнымъ кассамъ и страховымъ учрежденіямъ, къ опредѣленію правдоподобія свидѣтельствъ и преданій, къ задачамъ судопроизводства, къ опредѣленію погрѣшностей при наблюденіяхъ, къ вычисленію вѣроятныхъ потерь въ войскѣ во время сраженій и т. п. До В. было очень мало математическихъ сочиненій на русскомъ языкѣ и его «Лексиконъ чистой и прикладной математики» (1839) содѣйствовалъ установленію у насъ математическихъ терминовъ и выраженій; слова лексикона расположены по французскому алфавиту съ переводомъ на русскій языкъ и съ подробнымъ объясненіемъ, по-русски же, значенія cadaго термина. Словарь этотъ доведенъ до буквы Е; по смерти В. въ его бумагахъ найдена рукопись «Наброски для математическаго лексикона Буна-

ковскаго, буквы Е, F, G, H, I, J, K, L, которая, согласно надписи, сдѣланной рукою Буяковскаго: «Не печатать, а передать въ архивъ Академіи Наукъ, какъ пособие для справокъ продолжителямъ моего Математическаго Лексикона», хранится теперь въ отдѣлѣ рукописей II отдѣленія библиотеки Академіи. Наибольше осызательную практическую пользу принесли труды Б., содѣйствовавшіе учрежденію эмеритальныхъ кассъ; главныя изъ работъ этого рода напечатаны въ «Морскомъ Сборникѣ» (1858).

Высокія заслуги Б. были оцѣнены его современниками и потомками. Б. былъ почетнымъ членомъ всѣхъ русскихъ университетовъ и многихъ ученыхъ обществъ; сложивъ съ себя званіе вице-президента Академіи Наукъ, онъ былъ провозглашенъ почетнымъ вице-президентомъ; при Академіи Наукъ учреждена премія его имени за лучшія сочиненія по математикѣ. Отношеніе къ Б. его современниковъ и признаніе ими его заслугъ лучше всего выразились во время празднованія его 50-лѣтняго юбилея. См. «Описаніе празднованія докторскаго юбилея вице-президента Императорской Академіи Наукъ, академика, тайнаго совѣтника В. Я. Буяковскаго, 19 мая 1875 г.» (СПб., 1876). А. Ждановъ.

Буякъ—герой малорусскихъ сказокъ, имя котораго напоминаетъ половецкаго хана Буяка, разорившаго русскія области въ концѣ XI ст. Въ мѣстностяхъ приднѣпровскихъ о томъ же лицѣ ходятъ также историческія преданія и пѣсни, записанныя у Кольберга: «Рокисіе» (I, 345—6). Малорусское преданіе о Б. сложилось, по мнѣнію Халанскаго («Великорусскія быліны», стр. 36—37), подъ непосредственнымъ вліяніемъ кавказскихъ и, можетъ-быть, черкесскихъ сказаній и обычаевъ.

Буокосое озеро—средняя часть Фирвальдштетскаго озера въ Швейцаріи, къ Ю. отъ Риги, съ живописными окрестностями; вблизи его расположена часто посѣщаемая туристами деревня Буоксъ.

Буоль-Шауэнштейнъ (Buol-Schaunstein)—австрійскій знаменитый графскій родъ, давшій цѣлый рядъ государственныхъ дѣятелей. Карлъ-Фердинандъ Б. (1797—1865) былъ съ 1848—50 посломъ въ Петербургъ, а послѣ смерти Шварценберга занялъ мѣсто министра иностранныхъ дѣлъ и въ качествѣ австрійскаго уполномоченнаго принималъ участіе въ заключеніи Парижскаго трактата 1856 г. Съ началомъ войны съ Италіей Б., въ маѣ 1859 г., уступилъ свой постъ гр. Рехбергу.

Буон mano—правильная постановка руки на инструментѣ.

Буонаaccordo—старинный струнный съ клавишами инструментъ, трехугольный спинетъ, съ очень узкими клавишами, приспособленными для дѣтской руки.

Буонакорси (Піетро Буонацсорсі)—итальянскій живописецъ (род. 1500, † 1547). Его называли также Перино-дель-Вага—имя, унаслѣдованное имъ отъ флорентинскаго живописца Ваги, который былъ его первымъ учителемъ. Отправившись въ Римъ, Б. сдѣлался ученикомъ Рафаэля и, по его рисункамъ, ра-

боталъ надъ дѣльными украшеніями и декоративною живописью для внутреннихъ помѣщеній Ватикана. Работы эти доставили ему громкую репутацію и массу заказовъ на внутреннее декорированіе дворцовъ и церквей. Известны также его работы въ Генуѣ и Пизѣ, преимущественно по стѣнной живописи. Впослѣдствіи онъ съ успѣхомъ занимался также изготовленіемъ моделей для обоевъ, раскрашанія потолковъ, вышиванія и т. п.

Буонаротти, Микель Анджело—см. Микель Анджело.

Буонаротти (Филиппо Микеле Буонаротти)—политическій дѣятель, род. въ 1761 г. въ Пизѣ и получилъ тщательное образованіе въ старинной семьѣ, считающей въ числѣ своихъ предковъ знаменитаго Микель Анджело. Познакомившись съ энциклопедистами и въ особенности съ сочиненіями Руссо, Б. сдѣлался горячимъ приверженцемъ идей, воодушевлявшихъ первыхъ дѣятелей великой Французской революціи. Навлекши на себя своимъ свободомысліемъ гнѣвъ великаго герцога тосканскаго Леопольда I, Б. бѣжалъ (1790) въ Корсику, гдѣ сталъ издавать журналъ: «l'Amico della liberta italiana» и основывать демократическіе союзы, развѣтвленія которыхъ распространились по всей Италиі. Когда была провозглашена во Франціи республика, Б. явился въ Парижъ и сразу занялъ вліятельное положеніе въ клубѣ якобинцевъ и партіи монтаньяровъ. Въ 1793 г. конвентъ даровалъ Б. званіе французскаго гражданина и послалъ его въ Корсику, чтобы воспрепятствовать Паоли (см. это см.) передать островъ въ руки англичанъ. Но онъ явился туда слишкомъ поздно. Черезъ нѣкоторое время Б. былъ назначенъ гражданскимъ комиссаромъ въ итальянскую армію. Послѣ паденія Робеспьера (1794) онъ былъ арестованъ, но черезъ нѣсколько мѣсяцевъ выпущенъ. Послѣ того какъ демократическое общество Пантеонъ, въ которомъ сгруппировались наиболѣе революціонные элементы Парижа и президентомъ котораго былъ Б., было закрыто, пламенный демагогъ тѣсно сблизился съ Бабёфомъ (см. это сл.). Арестованный и преданный суду вмѣстѣ съ Бабёфомъ, онъ, вмѣсто защиты, смѣло возложилъ судьямъ свой идеалъ социальнаго переустройства. Осужденный къ ссылке, онъ отвергъ предоставленную ему возможность бѣжать и былъ посаженъ въ шербургскую крѣпость, а затѣмъ заключенъ на о-вѣ Олеронѣ. Впослѣдствіи заключеніе было замѣнено для Б. простымъ полицейскимъ надзоромъ въ одномъ изъ маленькихъ городковъ департамента Морскихъ Альпъ. Въ 1801 г. Наполеонъ хотѣлъ привлечь на свою сторону Б., предложивъ ему важный служебный постъ; но Б., угадывая честолюбивые замыслы знакомаго ему съ о-ва Корсики Бонапарта, отвергъ его предложенія. Непримиримый революціонеръ и республиканецъ, Б., пользуясь своимъ мѣстожительствомъ на границѣ Франціи и Италиі, стремился завязать болѣе тѣсныя отношенія между республиками обѣихъ странъ. Переведенный въ 1806 г. въ Гренобль, Б. не переставалъ составлять замыслы противъ Наполеона. Послѣ реставраціи Бурбоновъ, Б. поселился въ Женевѣ, продолжая съ

непреклонной энергией пропагандировать свои идеи. Находясь в постоянных сношениях с карбонарскими вентами (см. это сл.) и масонскими ложами, Б. являлся душою всёх республиканско-революционных попыток. Жестокое подавление движения 1820—21 г. в Пьемонтѣ и Неаполѣ не лишило его мужества; и несмотря на свои скудные средства, добываемыя уроками, онъ давалъ широкое гостеприимство всёмъ бѣглецамъ и изгнанникамъ. В 1828 г. онъ принужденъ былъ оставить Женеву и отправился въ Бельгію, гдѣ издалъ «la Conspiration de Babeuf». Июльская революція (1830) во Франціи оживила его надежды и призвала его въ Парижъ, но вскорѣ онъ былъ изгнанъ оттуда. Б. † въ 1837 г., оставшись до конца своей жизни строгимъ, неподкупнымъ идеалистомъ-республиканцемъ.

Буонафедде (Аппианъ Buonafede) — итальянскій философъ (род. 1716 † 1793). Уже 24 лѣтъ отъ роду былъ назначенъ профессоромъ богословія въ Неаполѣ; въ 1745 г. вступилъ въ орденъ Целестиновъ и впоследствии сдѣлался генераломъ этого ордена. Произведенія его, преимущественно философскаго и критическаго содержания, отличаются чистотою и ясностью языка и ѣдкостью критики. Наибольше важными сочиненіями Б. считаются: «Della Istoria e della indole di ogni filosofia», «Della Restaurazione d'ogni filosofia ne secoli XVI, XVII e XVIII», «Istoria critica e filosofia del suicidio» и мн. др.

Буониччино—см. Моретто.

Буонкомпанья—см. Бонкомпанья,

Буонончини—см. Буонончини.

Буонисегна (Duccio di Buoninsegna) — живописецъ изъ Сены, жилъ около 1285—1320 гг., глава мѣстной школы, облагородившей типы византизма и особенно выдвинувшей изображеніе женской кротости. Б. приписывается много картинъ духовнаго содержания; особенно замѣчательно его изображеніе Мадонны съ ангелами въ сѣнской церкви.

Буонталанти (Бернардо, назыв. также Бернардо делле Джирандоле, род. въ 1536 г., † 1603) — итальянскій живописецъ и архитекторъ. Рано лишившись родителей, погибшихъ при наводненіи, Б. былъ взятъ подъ особое покровительство герцога Козимо I и получилъ благодаря этому основательное художественное образованіе у лучшихъ художниковъ того времени. Особенно плодотворна была его дѣятельность въ качествѣ строителя массы великолѣпныхъ и грандіозныхъ зданій въ Итали, какъ напр.: увеселительнаго замка Пратолино; дворцовъ: Риккорди, вел. герцога въ Пизѣ; фасада св. Троицы во Флоренціи и мн. др. Не менѣе замѣчателенъ онъ какъ инженеръ, создавшій много важныхъ государственныхъ сооружений: мостовъ, плотинъ, укрѣпленій во Флоренціи и Неаполѣ. Во Флоренціи Б. основалъ школу, изъ которой потомъ вышло много извѣстныхъ художниковъ и инженеровъ.

Буилейрумъ (Wurleium) — установленный Турнефоромъ родъ травянистыхъ и кустарныхъ растений изъ семейства зонтичныхъ (Umbelliferae), отличающійся отъ другихъ зонтичныхъ совершенно пѣльными и пѣльнокрайными, паралельнонервными листьями. У насъ

въ черноземностепной полосѣ и Польшѣ, также въ средн. Европѣ часто встрѣчаются виды *B. rotundifolium* L., ласкавки, аминька, съ проросшими стеблями листьями; *B. falcatum* L., съ сидлыми листьями. Изъ кустарныхъ видовъ особенно красотою отличается присредиземноморскій вѣчнозеленый *B. fruticosum* L. T.

Бура—см. Боръ и его соединенія.

Бура (тинкаль) кристаллизуется въ носимметрической системѣ и по внѣшнему виду кристалловъ, обусловленному преобладаніемъ клинопинакоида и призмы, напоминаетъ столбчатые авгитовыя кристаллы. Кристаллы Б. прозрачны, безцвѣтны или сѣроваты, обладаютъ жирнымъ блескомъ, растворимы въ водѣ (1 ч. въ 14 ч. воды); вкусъ сладковато-щелочной. Передъ паяльной трубкой сильно пучится и сплавляется въ прозрачное стекло, окрашивая пламя въ желтый цвѣтъ. Химическій составъ— $\text{Na}_2\text{B}_4\text{O}_7 + 10\text{H}_2\text{O}$ соответствуетъ 16% натра, 37% борной кислоты и 47% воды. Б. встрѣчается готовой въ природѣ или получается искусственнымъ путемъ изъ борной кислоты, напр. въ Тосканѣ. Б. въ большомъ количествѣ отлагается по краямъ тибетскихъ самосадочныхъ соляныхъ озеръ, откуда впервые Б. и была ввезена въ Европу подъ мѣстнымъ названіемъ тинкала. Изъ другихъ мѣсторожденій слѣдуетъ еще указать нѣкоторыя мелкія озера Калифорніи, въ особенности мелководное озеро «Cleate», въ илу котораго находятъ крупныя кристаллы Б. Интересно, что искусственные ромбоэдрическія кристаллы Б. содержатъ меньше воды, а именно $5\text{H}_2\text{O}$. Техническое примѣненіе Б. довольно разнообразно, такъ какъ она употребляется при дуженіи, глазированіи, лакированіи, въ медицинѣ и т. д.

Ф. Л.

Бура (фальсифик.). — Чистая, нефальсифицированная Б. характеризуется слѣдующими реакціями: 1) сѣроводородный газъ, пропущенный черезъ прозрачный водный растворъ буры, не производитъ никакого осадка, ни мути, ни окраски; растворъ остается безъ всякихъ измѣненій (въ противномъ случаѣ, къ Б. примѣшаны металлическія соли); 2) растворъ соды, прибавленный къ раствору буры, не производитъ ни мути, ни осадка (въ противномъ случаѣ въ бурѣ находятся щелочно-земельныя соли); 3) въ слабомъ растворѣ буры, подкисленномъ азотной кислотой, растворъ азотнокислаго серебра не даетъ осадка (въ противномъ случаѣ, въ бурѣ находятся хлористыя соединенія); 4) растворъ сѣрнокислаго барія, если даетъ осадокъ съ растворомъ буры (отъ нерастворимаго соединенія борной кислоты съ баритомъ), то этотъ осадокъ долженъ раствориться отъ прибавленія азотной кислоты и слабого нагреванія (если осадокъ въ этихъ условіяхъ не растворяется, то значить къ бурѣ примѣшаны сѣрнокислыя соли). Наибольше часто фальсифицируютъ буру квасцами и каменной солью; первая примѣсь опредѣляется по 4-му испытанію (на сѣрнокислыя соли), вторая—по 3-му (на присутствіе хлористыхъ соединеній). А. А. н.

Бура (мед. и.; двууглекислый натръ, *Natrium bicarbonicum*, *Borax*)—съ давнихъ временъ употребляется въ медицинѣ. Прежде ее принимали внутрь при самыхъ разнообразныхъ

страданияхъ; въ настоящее время ею пользуются почти исключительно въ формѣ обмываній, примочекъ, впрыскиваній при различныхъ воспаленияхъ кожи и слизистыхъ оболочекъ, такъ какъ бора обладаетъ не только стягивающими, но и довольно сильными антисептическими свойствами, задерживая гніеніе животныхъ тканей. Б. также пользовались для консервирования пищевыхъ веществъ, но послѣднія, отъ примѣси ея, теряютъ въ значительной степени свою удобоваримость.

Г. Г.

Бора (Bora)—древнегреческій городъ пелопоннесской страны Ахайи, недалеко отъ лѣваго берега р. Бурайкосъ, у подножія отвѣсной скалы, изъ которой вытекалъ источникъ Сибариръ. Въ 373 г. до Р. Х. Б. вмѣстѣ съ г. Гелике были разрушены землетрясеніемъ, но вскорѣ вновь отстроены жителями. Къ г. Б. принадлежало устроенное въ скалистомъ гротѣ святилище Геракла Бурайкоса съ оракуломъ. Часть стѣнъ и фундаменты древняго города открыты только въ недавнее время.

діам. въ миллім.: 6 7 8 8½ 9¼ 10 10½ 11 12 12½ 13 14 15¼ 17 19 20½ 22 27 28.
число штукъ въ связкѣ: 18 17 16 15 14 13 12 11 10 9 8 7 6 5 4 3 2 1½ 1.

Буравы по роду употребленія бываютъ:

а) ложечные—для колесниковъ, отъ 1¼—2 дюйм. въ діам.

б) винтообразные — плотничные, дл. 1 арш., выдѣлываемые въ Англіи; бываютъ діаметр. отъ ¾ до 2½ дюйм.

в) тоже короткіе; болѣе извѣстны фирмы фабрики «Watkin» въ Англіи; выдѣлываются отъ ¾ до 2 дюйм. діам.

г) винтообразные для токарныхъ станковъ, діаметр. въ ½, ⅔, ⅞, 1⅛, ¾, 1⅜, 7/8, 1⅞ и 1 дм. и дліною до 15 дм. — Выдѣлываются въ Англіи съ превосходной полировкой.

д) бочарные—для просверливанія въ бочкахъ отверстій для шпунтовъ. Это—коническій жолобъ, окачивающійся винтомъ, съ деревяннымъ на другомъ концѣ черенкомъ; этого рода буравы бываютъ отъ 1 до 3 дм. въ діаметрѣ.

е) тоже—для вытаскиванія шпунтовъ изъ бочекъ. Это обыкновенный винтовой буравъ, вращающійся въ станкѣ о двухъ лапахъ, которыми онъ опирается на бочку, когда движущійся въ немъ буравъ подымаетъ вверхъ шпунтъ.

ж) ложечные, съ крючкомъ на концѣ, употребляются для высверливанія ступицъ и для колодезниковъ и бываютъ отъ 2½ до 4½ дюйм. въ діаметрѣ. Э. Ф.

Б) Посадочный или сажальный Б.—железная лопата со спирально изогнутою пластиной и заостренною оконечностью, употребляемая для приготовления ямокъ при посадкѣ лѣсныхъ деревьевъ, причемъ ею работаютъ, какъ буромъ, постепенно ввинчивая въ почву и дѣлая тамъ одинъ или нѣсколько полныхъ оборотовъ для взрыхленія послѣдней. Наиболѣе извѣстны буравы или спиральныя лопаты: а) Вирманса (см. это слово), у которой вся пластинка изогнута въ видѣ буквы S (въ поперечномъ сѣченіи); весомъ 3½—5 фунт., смотря по плотности почвы на которой

Буравчикъ (Fretborg)—самый обыкновенный инструментъ для сверленія въ деревѣ небольшихъ дыръ, съ черенкомъ изъ пальмово-го дерева и желѣзкомъ удлиненообразной формы. Выдѣлываются по нумерамъ разной величины, отъ № 0—№ 24. Кромѣ буравчиковъ съ удлиненообразнымъ желѣзкомъ, выдѣлываются буравчики и съ винтовымъ наръзомъ, двухъ размѣровъ—½ и ⅔ дм.

Буравы: А)—Б.—сверло, плотничный и столярный, употребляется на приготовленіе дыръ или отверстій въ древесныхъ матеріалахъ и. смотря по требованію размѣровъ ихъ, бываетъ различной толщины и устройства, причемъ и получаетъ различныя частныя названія, но въ общемъ состоитъ изъ стального цилиндрическаго прута, на заостренномъ концѣ котораго сдѣлана винтообразная или спиральная острая наръзка. Противоположный конецъ окончивается втулкою или кольцомъ, куда вставляется деревянная ручка. Самые лучшіе буравы выдѣлываются въ Штири и продаются бунтами или связками:

приходится ею работать. Сообразно съ качествами почвы измѣняется и самое устройство лопаты: на каменистыхъ почвахъ острые края пластины лопаты дѣлаются съ выемками, а на почвахъ поросшихъ высокими сорными растеніями, для обрѣзыванія послѣднихъ вокругъ приготовляемой ямки, придѣлываются къ верхней части пластины два серпообразныхъ ножа и б) Ланга, у которой спирально изогнутъ только заостренный конецъ пластины, при слабомъ изогнутіи остальной части, отчего лопата очень легко проникаетъ въ почву и весьма хорошо разрыхляетъ ее. По опытамъ въ Швейцаріи даже неопытныя рабочія могутъ втеченіе дня приготовить ямки и посадить въ нихъ до 750 деревьевъ. Особый типъ представляетъ собою в) Американскій буравъ или Волькена, состоящій изъ удлиненнаго желѣзнаго параболическаго конуса, на поверхности котораго спирально прикрѣплена заостренная стальная пластинка. Смотря по размѣрамъ орудія, имъ можно приготовлять ямки различной величины—отъ 2 до 18 дюймовъ шириною. По изслѣдованіямъ проф. Гесса рабочій въ состояніи приготовить эгмтъ буромъ въ одинъ день на суглинисто-песчаной почвѣ около 90—100 ямокъ, шириною 10 дюймовъ и среднею глбиною 6—12 дюйм., причемъ для образованія каждой ямки приходится повернуть буравъ до 15 разъ, вынимая 3—4 раза для выбрасыванія разрыхленной земли.

В) Взрывочный буравъ составляетъ одно изъ приспособленій для расклевыванія шней при крочеваніи послѣднихъ. Вслѣдствіе свилеватости волоконъ древесины въ нижней части ствола, вблизи корней, и значительной плотности корневой древесины, расколка шней представляетъ много затрудненій, для устраненія которыхъ приходится обращаться къ дѣйствию пороха, вводя его въ пень чрезъ особый каналъ. Чтобы удобнѣе и безопаснѣе можно было зажигать порохъ, уже въ прош-

ломъ столѣтій придуманъ Бургсдорфомъ особый снарядъ, названный взрывочнымъ винтомъ или буравомъ (Sprengschraub), который, съ теченіемъ времени, значительно усовершенствованъ фонъ Бергомъ (на Гарцѣ), Урихомъ, Фриболиномъ и Кананомъ (въ Англіи). Устройство и употребленіе всѣхъ этихъ взрывочныхъ буравовъ очень просто: въ пнѣ, который желательно расколоть, просверливаютъ обыкновеннымъ плотничнымъ буравомъ-сверломъ отверстіе (сбоку, въ наклонномъ направленіи, или же вертикально вдоль сердцевины), въ нижнюю часть котораго вкладываютъ бумажный патронъ, съ порохомъ, вѣсомъ $\frac{1}{4}$ фунта (отъ 22 до 37 золотн.), а въ верхнюю вынчиваютъ длинной накладной ручкой желѣзную или стальную втулку, внутри которой находится продольное отверстіе — зажимательный каналъ, снаружи же нарѣзанъ винтъ. Зажиганіе пороха производится или при помощи зажимательной нитки, проведенной отъ пороха чрезъ каналъ трубки наружу, или же пистолетомъ, помѣщеннымъ наверху зажимательнаго канала, наполненнаго порохомъ, и разбиваемымъ куркомъ (въ буравѣ Фриболина). Ударъ курка въ пистолъ можетъ быть сдѣланъ рабочимъ, стоящимъ на довольно значительномъ разстояніи отъ пня, въ безопасномъ мѣстѣ, посредствомъ длинной веревки. Въ послѣдніе годы, вслѣдствіе замѣны пороха динамитомъ, взрывочные буравы потеряли свое практическое значеніе въ лѣсномъ хозяйствѣ.

Г) Лѣсной пристоковый буравъ проф. Пресслера (der forstliche Zuwachsbohrer) состоитъ изъ цилиндрической стальной трубки, на внѣшней поверхности которой, вблизи одного конца, нарѣзанъ винтъ съ острыми краями, другой же конецъ, четырехгранной формы, вкладывается въ отверстіе, сдѣланное въ боку второго, тоже полагъ внутри, металлическаго цилиндра, замѣняющаго собою, при употребленіи этого инструмента, ручку и служащаго футляромъ для него при переноскѣ. Для большей прочности бурава и удобства его употребленія въ послѣднее время, по идеѣ проф. Неймейстера, то мѣсто второго цилиндра, гдѣ вкладывается въ него четырехгранная оконечность бурава, съ одной стороны значительно утолщено, а съ другой, противоположной, сдѣлана въ немъ вырѣзка на половину толщины цилиндра. Во внутренности цилиндра бурава входитъ стальная, очень узенькая пластинка, оканчивающаяся рядомъ небольшихъ зазубринокъ на ея поверхности и снабженная на другомъ концѣ плоской круглой головкой, кнопкой; на этой пластинкѣ нанесены дѣленія на линіи или на миллиметры.

Употребленіе пристоговаго бурава очень просто: при помощи ручки онъ вынчивается въ желаемомъ мѣстѣ ствола растущаго дерева (обыкновенно на высотѣ груди или шеи человека), перпендикулярно къ его оси, сперва въ кору, а потомъ и въ древесину, на большую или меньшую глубину, смотря по тому сколько нужно имѣть для изслѣдованія, а слѣдовательно сколько необходимо прорѣзать годичныхъ слоевъ. Внутренняя полая часть цилиндра-бурава немного суживается къ заостренному концу, отчего представляется возможность, послѣ того

какъ буравъ вошелъ въ древесину на требуемую глубину, отдѣлить отъ древесины небольшую пробу, помѣстившуюся внутри бурава и имѣющую форму длиннаго и узкаго цилиндра. Для достиженія послѣдней цѣли — оторванія этого кусочка древесины отъ общей массы ствола и вынутія его — служить вышеупомянутая узкая пластинка съ зазубринками, которая вводится снизу внутрь бурава, по поверхности его, и нѣсколько придавливается нажиманіемъ на кнопку. Потомъ бураву дается движеніе въ обратную сторону вывинчиваніемъ его изъ ствола дерева на нѣсколько оборотовъ, и затѣмъ вытягивается изъ бурава пластинка за кнопку, причѣмъ вмѣстѣ съ нею вынимается отсюда и цилиндрическая проба древесины длиною отъ 2 до 5 дюйм., смотря по размѣрамъ бурава, при толщинѣ около двухъ линій. На вынутыхъ пробахъ измѣряется ширина годичныхъ слоевъ; для большаго удобства этого измѣренія, проба вкладывается въ мѣдный полый полуцилиндръ—эпидосметръ (см. это слово), на края котораго нанесены дѣленія, а для точнѣйшаго опредѣленія границъ годичныхъ слоевъ проф. Пресслеръ совѣтуетъ покрывать поверхность пробы древесиной спиртовымъ растворомъ анилина.

В. Собичевскій.

Д) Буравъ земляной—это инструментъ, которымъ высверливаются въ землѣ отверстія для установки столбовъ, надолбовъ, граничныхъ знаковъ, а въ садоводствѣ для вставки въ эти отверстія дренажныхъ трубокъ. Буравъ земляной состоитъ изъ желѣзнаго стержня, толщиной отъ $\frac{1}{2}$ — $\frac{5}{8}$ дюйм., длиною 5 футъ, на верхнемъ концѣ котораго имѣется обоймица и въ ней деревянная ручка, служащая для поворота бурава, а на нижнемъ концѣ улитообразный буравъ, диаметромъ отъ 5 до 9 дюйм. Одинъ человекъ въ день такимъ буравомъ, дам. въ 5 дюйм., можетъ въ грунтахъ средней твердости сдѣлать отверстій, глубиною въ 1 арш., отъ 20 до 30, смотря по времени года. Если работа производится въ сыпучемъ грунтѣ, то для успѣшности въ выниманіи этимъ буромъ песка изъ отверстія, полезно его смачивать, вливая въ отверстіе немного воды. — Буравы земляные выдѣляются въ Варшавѣ и стоятъ: въ 5 дюйм. 3 рубля, въ 7 дюйм. 5 рублей и въ 9 дюйм. 7 рублей за штуку.

Э. Ф.

Бураковѣ или свекловичный догоносикъ (*Cleonus punctiventris*, см. табл. Вредныя насѣкомыя)—жукъ изъ семейства слониковъ или догоносиковъ, имѣетъ 13 мм. длины. Онъ чернаго цвѣта и покрытъ бѣло-сѣрыми чешуйками и тонкими волосками. Хоботокъ его короткій, сверху сплюснутый; сяжки довольно короткіе и толстыя. Грудной щитъ спереди сужень. Надкрылія удлиненыя, на концѣ отдѣльно закруглены; крылья развиты. Б. водится въ Южной Россіи, Австріи и изрѣдка въ Юго-восточной Германіи, а также въ Сибири и на Кавказѣ. Онъ появляется, смотря по мѣстности, отъ половины апрѣля до половины мая, приближительно во время посѣва свекловицы, сначала въ небольшомъ количествѣ, а затѣмъ повсхождъ свекловицы численность его на поляхъ быстро увеличивается. Б. създа-

еть всю надземную часть молодых всходовъ, и, переходя съ одного растенія на другое, истребляютъ цѣлые ряды свекловичныхъ всходовъ, такъ что приходится производить второй, а иногда и третій посѣвъ. Болѣе старой свекловицѣ Б. почти не вредитъ, такъ какъ только съ краевъ объѣдаетъ листья. Жукъ этотъ очень остороженъ и при малѣйшемъ шумѣ перестаетъ ползати, приподнимаетъ переднюю часть тѣла и начинаетъ водить сляжками въ разныя стороны. При приближеніи человека онъ прижимается къ землѣ, на которой его трудно замѣтить, или же переворачивается на спину и притворяется мертвымъ. Въ пасмурные дни онъ сидитъ спокойно подъ комьями земли, а летаетъ всего болѣе послѣ полудня въ теплый и солнечный день. Въ половинѣ мая начинается спариваніе. Оплодотворенная самка отыскиваетъ рыхлую почву и въ ней, непрерывно около свекловичнаго растенія, выдвигаетъ хоботкомъ ямку, въ которую кладетъ одно личко и потомъ засыпаетъ землею. Каждая самка кладетъ 10—16 личекъ. Въ іюлѣ вылупляются безногія бѣлыя личинки, имѣющія 25 мм. длины; голова личинокъ желтая съ темнотурными верхними челюстями и съ бурнымъ сердцевиднымъ пятномъ. Личинки Б. углубляются въ землю и, встрѣчая корень молодой свеклы, начинаютъ объѣдать самую молодую часть его; по мѣрѣ роста корня и личинки углубляются въ землю. Если личинокъ на одномъ корнѣ не много (2—3), то онъ еще не пропадаетъ; но если ихъ больше, что бываетъ чаще, то растеніе погибаетъ. Съ одного растенія личинки переходятъ на другое и такимъ образомъ уничтожаютъ цѣлые ряды свекловицы. Присутствіе личинокъ Б. обнаруживается завядшею ботвою. Въ первой половинѣ іюля личинка устраиваетъ въ землѣ кругловатое, вѣсколко удлиненное углубленіе, въ которомъ превращается въ куколку. Жуки выходятъ изъ куколокъ, начиная съ конца іюля, втеченіе всей осени, жуки остаются въ землѣ втеченіе всей зимы и появляются на поверхности земли только слѣдующею весною. Для истребленія этого вреднаго насѣкомаго предложены слѣдующія мѣры: 1) уничтоженіе сорныхъ травъ на поляхъ, такъ какъ Б. очень любитъ лебеду. 2) Возвращеніе посѣвовъ свекловицы на одну и тѣ же поля черезъ значительные промежутки времени, такъ какъ замѣчено, что количество Б. и причиняемый ими вредъ тѣмъ больше, чѣмъ скорѣе свекловица засѣвается на прежнемъ мѣстѣ. 3) Скапываніе полей канавками глубиною въ 6—7 вершковъ; въ эти канавки Б. собираются въ большомъ количествѣ и тамъ ихъ удобно уничтожать. 4) Собираніе жуковъ руками и уничтоженіе ихъ. Оно должно начинаться при первомъ появленіи ихъ и продолжаться до іюня, т. е. до окончанія откладки ими личекъ. Э. Брандтъ.

Бураксіе песчаники и ярусъ — см. Третичная система.

Буракъ. — Такъ очень часто называютъ въ южныхъ губерніяхъ всякую свекловицу, даже сахарную, но преимущественно это названіе относится къ мангольдъ (*Beta vulgaris Cida L.*), двухлѣтнему растенію изъ того же семейства маревыхъ (*Chenopodeae*

DC.), хотя впрочемъ въ Англіи и кормовая свекла тоже извѣстна подъ именемъ мангольда. Названный видъ столовой свеклы имѣетъ жидкій, тощій корень и сильно развитую ботву, состоящую изъ листьевъ съ болѣе или менѣе толстыми ребрами бѣлаго, свѣтлозеленаго, оранжеваго и краснаго цвѣта и темно-зеленой, а иногда желтой или красной пластинкой. Онъ принадлежитъ къ огороднымъ растеніямъ, не воздѣлываемымъ на поляхъ, и относится къ разряду шпинатныхъ, т. е. такихъ растеній, листовыя части которыхъ, въ вареномъ видѣ, употребляются въ пищу человека; черешки и ребра листьевъ Б. называютъ свекольникомъ. Разведеніе Б. особенно развито у насъ въ Малороссійскихъ губерніяхъ, а за-границей—въ Швейцаріи и въ нѣкоторыхъ мѣстностяхъ Германіи. Изъ различныхъ сортовъ Б. наиболѣе извѣстны: желтый обыкновенный или швейцарскій; серебристый кудрявый широкостебельный или французскій, изъ котораго готовятъ у насъ во Франціи особое блюдо: «*Poigée à carde blanche*» и лионскій, бѣлоребристый; остальные сорта, какъ напр. бразильскій пестролистный, чилийскій желтый и красный и друг. принадлежатъ къ декоративнымъ растеніямъ, разводимымъ для украшенія садовъ. Для лѣтняго пользованія съютъ Б. большею частью въ парникахъ и потомъ, въ видѣ рассады, высаживаютъ на хорошо удобренныя гряды, размѣщая тамъ растенія въ разстояніи 7—8 вершковъ; но для сохраненія зимою посѣвъ производятъ ранней весной прямо на грядкахъ, высѣвая сѣмена, предварительно вымоченныя въ водѣ, рядами въ бороздки, или, еще лучше, мѣстами, причемъ изъ 4—5 растеній, появившихся на каждомъ мѣстѣ, выбираютъ въ послѣдствіи одно лучшее, а остальные выдергиваютъ. Осенью выкапываютъ Б. и сажаютъ въ землю въ подвалѣ, гдѣ они могутъ довольно долго сохраняться и, не требуя много свѣта для своего роста, продолжать расти, доставляя бѣлую, тѣсную ботву. Сѣмена Б. довольно крупны (въ одномъ лотѣ ихъ до 700 штукъ) и сохраняютъ свою всхожесть втеченіе трехъ лѣтъ.

С. Въ Малороссіи и на Югѣ Россіи бураки столь же важны для народнаго продовольствія, какъ капуста на Сѣверѣ. Втеченіе нашихъ долгихъ зимъ супы изъ квашеной капусты и Б., т. е. щи и борщъ, составляютъ главные растительные противоскорбутные виды пищи. На Сѣверѣ готовятъ борщъ изъ свѣжей свеклы, а чтобы придать ему кислый вкусъ прибавляютъ въ него уксусъ; но настоящій малороссійскій борщъ готовятъ изъ квашеной свеклы. Для квашенія сырую свеклу рѣжутъ ломтами, кладутъ въ кадку, причемъ въ середину свеклы помѣщаютъ краюху калача ржаного хлѣба и затѣмъ наливаютъ водою и кладутъ на свеклу деревянный кругъ, на который помѣщаютъ камень, т. е. гнетъ—для того, чтобы свекла была всегда подъ водою. Черезъ нѣсколько времени, особенно въ теплѣ, свекла закисаетъ, и въ такомъ видѣ сохраняется долгое время, причемъ каждый разъ, какъ изъ кадки взята часть свеклы, ее дополняютъ такимъ же количествомъ свѣжей свеклы,

такъ что запасъ квашеной остается какъ бы неизскающимъ.

Приготовляя борщъ, выбираютъ самую красную свѣжую свеклу и протираютъ ее на тержѣ. Это пюре держать отдѣльно и, когда борщъ готовъ, то его кладутъ за нѣсколько минутъ до подачи столько, сколько нужно, чтобы борщъ имѣлъ желаемый красный цвѣтъ. Въ употребленіи также салатъ изъ свеклы, для котораго рѣжутъ ломтиками вареную свеклу, причѣмъ для французскаго салата прибавляютъ въ него вилкою вдоль разорванные стебли сельдерея, рѣзанныя поперекъ на мелкіе кусочки листики булдырьяна (*mâche*, *doucette*; нужно думать, что названіе булдырьянъ происходитъ отъ *Valeriane*. Къ семейству Валерьяновыхъ принадлежатъ и *mâche*). Свеклу одну или съ придаткомъ упомянутыхъ салатовъ готовятъ, какъ обыкновенный салатъ. Въ обычаѣ у насъ также класть ломтики вареной свеклы въ уксусъ съ придачею пряностей,—получается маринованная свекла, которая также подается, какъ салатъ—см. Свекла.

Кашинск. А

Буракъ—см. Берестяныя издѣлія.

Буракъ—см. Ракеты.

Бурано (*Burano*)—городъ на одномъ изъ острововъ Венеціанскихъ лагуновъ, въ 9 км. къ сѣверо-востоку отъ Венеціи, около 5 тыс. жит., занимающихся рыбнымъ промысломъ, приготовленіемъ веревковъ, канатовъ и нитяныхъ кружевъ. Въ Б. достойны осмотра каедральный соборъ и прекрасныя дворцы.

Буранъ—сильная снѣжная вьюга или млятель. Различаютъ Б. снизу—когда не идетъ снѣгъ, а лишь вздымается лежащій на поверхности земли снѣгъ, и Б. сверху—когда, кромѣ того, идетъ снѣгъ.

Буратитъ—минераль, представляющій смѣсь основныхъ углекислыхъ солей цинка и мѣди.

Бурашево—небольшое село Тверской губерніи и уѣзда. Близъ села, въ разстояніи не болѣе четверти версты, съ 1884 года открыта психіатрическая колонія, содержащая на счетъ земства и находящаяся въ завѣдываніи врача, съ помощью трехъ ординаторовъ, при 5 фельдшерахъ и 4-хъ фельдшерцахъ, со штатомъ служащихъ и рабочихъ свыше 200 ч. об. п. Колонія призрѣваетъ бесплатно около 400 чел. душевно-больныхъ (250 мужчинъ и 150 женщинъ) и 60 чел. платныхъ пансионеровъ. Вакантныхъ мѣстъ почти не бываетъ. Для занятій больныхъ устроены мастерскія; есть ферма, амбулаторная лечебница для приходскихъ, пользующаяся бесплатно до 3000 чел. ежегодно, и аптека. Недавно учреждена школа садоводства, огородничества и пчеловодства, гдѣ во время каникулъ могутъ обучаться бесплатно также учителя и учительницы начальныхъ земскихъ школъ, съ тѣмъ, чтобы приобретенныя знанія передавались ими въ ихъ школахъ. Всѣ эти учрежденія обходятся земству болѣе 86000 руб. ежегодно. Въ настоящее время здѣсь же устраивается богадѣльня на 100 чел. въ память избавленія Царскаго Семейства отъ опасности 17 октября 1888 г.

А. Б-нъ.

Бурашевская школа пчеловодства Императорскаго Вольнаго Экономическаго общества—см. Сельскохозяйственные школы.

Бурачевъ—см. Алиссумъ.

Бурачевъ (Степанъ Анисимовичъ)—корабельный инженеръ и писатель, генерал-лейтенантъ, род. въ 1800 г.; воспитывался въ училищѣ корабельной архитектуры, по окончаніи котораго оставленъ былъ въ немъ преподавателемъ. Съ 1821 г. Б. служилъ 10 лѣтъ въ Астрахани, кула, по его представленію, была переведена изъ Казани верфь; здѣсь же по его чертежамъ построено до 30 судовъ. Въ 1831 г. Б. переведенъ въ Петербургъ преподавателемъ теоріи и практики кораблестроенія въ офицерскихъ классахъ при Морскомъ корпусѣ, гдѣ состоялъ до 1864 года. По своей спеціальности Б. издалъ: «Наука и искусство корабельнаго зодчества», «Попытка упростить пиротехнику и вообще отопленіе» (СПб., 1867) и др.

Въ своей литературной дѣятельности Б., по мѣткому опредѣленію Ап. Григорьева («Оппозиція застою», сочиненія, I, 580), былъ весьма послѣдовательнымъ представителемъ чистаго застоя. Отличительнымъ свойствомъ его направленія было отрицательное отношеніе ко всему современному и стремленіе насильственно удержать отжившую старину. Въ критическихъ статьяхъ «Маяка», авторомъ которыхъ являлся преимущественно Б., постоянно раздавались сѣтованія на упадокъ и растлѣніе современной литературы, на ея безнравственность и безбожіе, на стремленіе новыхъ писателей возводить въ идеаль преступленіе; новая поэзія, по мнѣнію Б., представляла «вертепъ разбойниковъ»; всѣ герои Пушкина были «уголовными преступниками»; Пушкинъ,—писатель съ дарованіемъ чисто-внѣшнимъ, «до полусмерти» захваченный друзьями,—«уронилъ русскую поэзію по крайней мѣрѣ десятилѣтія на четыре». Осуждая, наряду съ Пушкинымъ, также и Лермонтова, В., съ другой стороны, признавалъ «колоссомъ» Марлинскаго и ставилъ романы Булгарина въ рядъ высокихъ литературныхъ образцовъ. Подобныя взгляды, въ соединеніи съ крайнимъ ханжествомъ, проводились въ «Маякѣ» во все время существованія этого журнала съ большою послѣдовательностью и наложили на него совершенно своеобразный отпечатокъ. II. М.

Бурачниковыя или шероховатолиственныя (*Borragineae* Juss. s. *Asperifoliae* L.)—семеиство травянистыхъ растений и кустарниковъ изъ группы двудольныхъ, болшинство представителей его усажено жесткими волосками. Цвѣтки, состоящіе изъ пятизубчатой чашечки, правильнаго или неправильнаго пятилепестнаго вѣнчика, 5 сросшихся съ вѣнчикомъ тычинокъ, четырехгнѣздной, рѣже двугнѣздной или двѣльной завязи и одного столбика. Б. насчитывается до 900 видовъ; встрѣчаются какъ въ умѣренномъ поясѣ, такъ и подъ тропиками. Многія Б. содержатъ слизь и вязущія вещества (*Echium*, *Pulmonaria*, *Lithospermum*, *Cordia* и др.); изъ другихъ готовится краска (*Alcanna tinctoria* L., алканна, *Echium violaceum* L., *Lycopsis nigricans* Lam.); нѣкоторыя разводятся въ садахъ (напр. *Cynoglossum ophthalodes* L., американская незабудка). Плоды

вестъ-индскаго дерева *Cordia Sebestena* L. употребляются въ пищу. Къ Б. принадлежатъ, между прочимъ, бурачникъ, незабудка, геліотропъ (см. эти слова). Г. Т.

Бурачникъ (борачъ, огуречная трава, огуречница, *Boiago officinalis* L.)—травянистое растение изъ семейства бурачниковыхъ (*Boiaginaceae*), съ глубоко-пятираздѣльной чашечкой, пятираздѣльнымъ, крупнымъ, голубымъ, колосовиднымъ вѣнчикомъ и жестковолосистымъ стеблемъ и листьями. Встрѣчается въ огородахъ и сорныхъ мѣстахъ до Петербургской и Вятской губ., родомъ изъ Юго-восточной Европы. Все растение богато солями (особенно селитрой) и отличается огуречнымъ запахомъ; листья его идутъ въ салатъ, а прежде они употреблялись въ медицинѣ (*Herba et flores Boiaginis*), какъ мягчительное и успокаивающее средство. Г. Т.

Бурал лягушка (*Rana temporaria*, см. таблицу Безхвостые гады, рис. I, т. III, 320) имѣетъ отъ 7,5 до 10,5 см. длины. Голова ея широкая, съ тупою мордою. Барабанная перепонка меньше глаза.* Языкъ большой съ глубокою выемкою назадъ. Нѣбные зубы малы. Плавающая перепонка не достигаетъ до конца пальцевъ. Во время метанія икры у самца большой палецъ переднихъ ногъ бываетъ покрытъ шероховатою, морщинистою черною кожей. Верхняя сторона тѣла этой лягушки болѣе свѣтлаго или болѣе темнаго бурого цвѣта; отъ барабанной перепонки къ переднимъ ногамъ идетъ темное боковое пятно; нижняя сторона тѣла бѣловатая или красноватая. Б. лягушка водится во всей Европѣ и Азій и имѣетъ самое широкое распространеніе изъ всѣхъ европейскихъ безхвостыхъ гадювъ. Она держится въ лѣсахъ и на равнинахъ въ травѣ, преимущественно въ тѣнистыхъ и влажныхъ мѣстахъ и рѣдко входитъ въ воду. Пищу ея составляютъ насѣкомыя, улитки, черви и личинки насѣкомыхъ, истребленіемъ которыхъ она приноситъ значительную пользу огородничеству, садоводству и земледѣлію. Яйца откладываетъ въ воду кучами, заключенными въ студенистую массу. По откладкѣ они падаютъ на дно; но студенистая масса, въ которую они заключены, жадно всасываетъ воду, разбухаетъ и они скоро всплываютъ наверхъ. Головастики выплываютъ раньше, чѣмъ у другихъ лягушекъ. Различаютъ три разновидности этой лягушки: *Rana platyrhina*, отличающаяся болѣею величиною, неуклюжимъ строеніемъ, очень тупою мордою и сильно выдающимися впередъ глазами; *R. oxypinna* меньше, стройнѣе, имѣетъ болѣе острую морду и выпуклый лобъ; *R. agilis*, стройна, имѣетъ острую морду, плоскій лобъ и сдвинутые къзади глаза. Э. Брандтъ.

Бурал марганцовая руда—см. Манганитъ.

Буралестеклянная голова—см. Бурый жѣлѣзнякъ.

Бурба или Бурбина—см. Бурвась.

Бурбакъ (Шарль Бурбакъ)—франц. ген. (грекъ по происхожденію), родился въ 1816 г., учился въ Сен-сирскомъ военномъ училищѣ. Въ 1851 г. назначенъ командиромъ 1-го полка зуавовъ, въ 1854, въ званіи бригаднаго генерала, отправленъ былъ въ Крымъ, гдѣ особен-

но отличился въ сраженіи подъ Инкерманомъ. Послѣ этого Б. служилъ въ Алжирѣ; затѣмъ, въ итальянскую кампанію 1859 г., командовалъ дивизіею. Во время Франко-прусской войны онъ сначала командовалъ гвардіею и участвовалъ въ сраженіи при Марсѣ-Ла Турѣ. Запѣтый съ прочими французскими войсками въ Мецъ, онъ участвовалъ въ сраженіи 7-го октября; потомъ посланъ былъ съ порученіемъ къ императрицѣ Евгеніи и отъ нея уже не вернулся въ Мецъ, а отдалъ себя въ распоряженіе правительства народной обороны; командовалъ сначала Сѣверною французскою арміею, потомъ вновь сформированнымъ 18 корпусомъ и наконецъ отрядомъ изъ 18 и 20 корпусовъ, съ которыми участвовалъ въ сраженіяхъ подъ Орлеаномъ. Впослѣдствіи отрядъ его былъ усиленъ еще двумя корпусами и принялъ названіе арміи, съ которою Б., по настоянію Гамбетты, двинулся на освобожденіе крѣпости Вельфортъ. Операция эта кончилась полною неудачею: французы принуждены были отступить на швейцарскую территорію. Здѣсь Б. покушался на самоубійство, но рана его оказалась не смертельною. Выздоровивъ и вернувшись во Францію, онъ опять получилъ въ командованіе корпусъ.

Бурбоннъ (*Bourbonnais*)—слегка холмистая мѣстность въ центрѣ Франціи, къ С. отъ Оверни, богатая хлѣбомъ, фруктами, виномъ, желѣзомъ, мраморомъ и минеральными источниками; съ 1327 по 1523 г. она образовала герцогство Бурбонъ, затѣмъ отдѣльную провинцію въ 7900 квадр. километровъ, занимавшую весь теперешній департ. Аллье и часть департ. Шеръ. Главнымъ городомъ былъ Муленъ (*Moulins*). Ср. Allier, «L'ancien B.» (Пар., 1834); Nicolau, «Description générale du B.» (Муленъ, 1875).

Бурбонскій семейный договоръ.—Такъ называется послѣдній изъ 3-хъ государственныхъ договоровъ, заключенныхъ между Испаніей и Франціей при Бурбонахъ въ XVIII столѣтіи, по которому послѣдняя заручилась помощью Испаніи въ борьбѣ съ Англіей изъ-за колониальнаго господства. Французскія морскія силы были уже почти совсѣмъ истощены частыми войнами, когда Шуазелю удалось по Парижскому договору, отъ 15 авг., 1761 г., втянуть въ войну съ Англіей Испанію. И другая боковая линія Бурбоновъ, господствовавшая въ Неаполѣ, Сициліи и Пармѣ, присоединилась къ этому союзу, имѣвшему цѣлью взаимное охраненіе владѣній, принадлежавшихъ Бурбонскому дому.

Бурбонъ (*Bourbon*)—названіе многихъ мѣстностей во Франціи.—Бурбонъ-Ланси (*B.-Lancey*)—городъ со старымъ замкомъ и 1604 жит. въ департ. Саоны и Луары, въ Бургундіи, въ округѣ Шаролль; во время первой Французской революціи и послѣ 1848 г. переименованъ былъ въ Вельвю-ле-Банъ (*Belleveules-Bains*); расположенъ въ 3-хъ километрахъ отъ праваго берега Луары и славится своими горячими сѣрнатыми ключами (41—56° Ц.), известными уже римлянамъ подъ названіемъ *Aquae Nisineii*. Здѣсь было найдено много римскихъ монетъ, статуетокъ и другихъ древностей. Б.-л'Аршамбо (*B.-l'Archambault*)—городъ съ

2452 жит. въ деп. Алье (прежнее Бурбоннэ), въ долині рѣчки Буржъ, въ 26 км. отъ Муленъ (Moulins), извѣстно по развалинамъ стараго замка, пріобрѣтеннаго вмѣстѣ съ Авинтанией еще Пыпиномъ Короткимъ въ 761 г. и служившаго долгое время резиденціей Бурбонновъ. Въ 1793 г. замокъ этотъ былъ разрушенъ. И эта мѣстность славится своими цѣлебными ключами и называлась у римлянъ Aquae Borbonis, въ средніе вѣка—Burgo Archembaldi, и во время Первой революціи—Bourges-les-Bains. Недавно открыты здѣсь остатки мраморныхъ римскихъ термъ.—Б.-Вандэ (В.-Vendée) главный городъ департамента Вандей—см. Ла-Рош-сюр-Ионъ.

Бурбонъ (Луизъ-Марія Bourbon) — инфантъ Испаніи, кардиналъ и архіепископъ толедскій, род. въ 1777 г., сынъ инфанта Луиса, брата Карла III. Въ 1800 г. Б. получилъ кардинальскую шляпу и епископство въ Севилью, затѣмъ архіепископство въ Толедо. Во время оккупациі Испаніи французами Б. былъ избранъ президентомъ регентства въ Кадицѣ и въ этой должности утверждалъ всѣ декреты національнаго собранія кортесовъ; такъ, его подпись находится между прочимъ на конституціи 1812 г. и на декретѣ, отмѣняющемъ инквизицію. У возвратившагося въ 1814 г. короля Б. впалъ въ немилость и былъ отстраненъ отъ дѣлъ; вскорѣ затѣмъ у него, какъ у горячаго конституціоналиста, была отнята епархія, а онъ самъ лишенъ всѣхъ доходовъ и власти. Послѣ Мартовской революціи 1820 г. король однакожъ призвалъ вновь Б. и сдѣлалъ его президентомъ юнты. При образованіи конституціоннаго управленія Б. получилъ мѣсто въ государственномъ совѣтѣ. † 1823 г.

Бурбонъ (Шарль, коннетабль де Bourbon) — происходилъ изъ младшей вѣтви дома Б. и былъ сыномъ графа Жильберта де Монпансье, род. въ 1490 году. Благодаря браку съ Сузанной, наслѣдницей послѣдняго представителя старшей линіи Б., герцога Пьера де Б.-Божэ, онъ сдѣлался однимъ изъ могущественнѣйшихъ вассаловъ французской короны; владѣнія его приносили до 120000 экю ежегоднаго дохода. При Людовикѣ XII, способствовавшемъ лично этому браку, храбрый, щедрый и популярный герцогъ занялъ выдающееся мѣсто при дворѣ и въ государственномъ управленіи, и сумѣлъ сохранить его также при Францискѣ I, сдѣлавшемъ его коннетаблемъ. Сраженія при Аньедѣ и Мариньяно, а также вскорѣ затѣмъ послѣдовавшая осада Милана — обязали своимъ благоприятнымъ исходомъ исключительно ему. Вскорѣ однакожъ эти хоршія отношенія измѣнились. Враждебная Б. партія, пріобрѣла у короля большее значеніе; Б. былъ отозванъ изъ Милана, удаленъ отъ государственныхъ дѣлъ и даже титулъ коннетабля былъ у него отнятъ. Со смертью Сузанной въ 1522 г. дѣла еще ухудшились. Несмотря на то, что жена сдѣлала Шарля Б. наслѣдникомъ всѣхъ своихъ правъ, мать короля, Луиза Савойская, въ качествѣ племянницы герцога Пьера, выступила также съ претензіями на корону. По нѣкоторымъ рассказамъ причина разрыва коннетабля съ королевскимъ домомъ лежала въ томъ,

что онъ отвергъ любовь королевы — вдовы. Какъ бы то ни было, но возвращеніе опять къ ничтожному сравнительно положенію графа Монпансье далеко не улыбалось Шарлю, и вотъ онъ рѣшился, заручившись помощью Карла V и Генриха VIII Англійскаго, отвоевать себѣ обратно права и владѣнія. Въ августѣ 1522 года началъ онъ съ ними тайные переговоры, по которымъ предполагалось одновременное вторженіе союзниковъ во Францію съ 3-хъ различныхъ сторонъ: съ Рейна, со стороны Пиреней и Ламанша. Но еще переговоры не окончились, какъ все было раскрыто и Б. долженъ былъ бѣжать. Вслѣдъ затѣмъ дѣйствительно послѣдовавшая нападенія союзниковъ Б. на Францію потерпѣли неудачу, и такъ какъ сами французы вторглись, въ свою очередь, въ Италію и театр войны былъ перенесенъ туда же, Б. принужденъ былъ также перейти Альпы. Въ званіи «императорскаго наместника» Шарль Б. былъ однимъ изъ полководцевъ Карла V, которые одержали весной 1524 блестящую побѣду при Гатинарѣ и вытѣснили французовъ изъ Италиі. Б. повелъ побѣдоносное войско черезъ Альпы, осадилъ Антѣбъ, Фрежу, Тулонъ, объявилъ себя графомъ Прованскимъ, состоящимъ въ ленной зависимости отъ Англіи и приступилъ къ осадѣ Марселя. Осада эта, однако, не увѣчалась успѣхомъ, Б. принужденъ былъ отступить — и съ этого же времени, счастье оставило императорскія войска. Францискъ I опять перешелъ Альпы и занялъ Павію. Но Б. не отчаивался: изъ продажи своихъ фамильныхъ драгоценностей онъ выручилъ сумму, на которую нанялъ нѣмецк. ландкнехтовъ и съ ними разбилъ при Павіи 24 февр. 1525 г. французское войско, а самого короля взять въ плѣнъ. Теперь оставалось Шарлю Б. возобновить только нападеніе на Францію; но происшедшія послѣ Мадридскаго мира какія-то недоразумѣнія между союзниками заставили его вмѣстѣ съ войскомъ остаться въ Италиі. 6 мая 1527 г. Б., вмѣстѣ съ Георгомъ фонъ-Фрундсбергомъ, принималъ, во главѣ нѣмецкихъ наемныхъ войскъ, участіе въ осадѣ Рима и палъ однимъ изъ первыхъ при восхожденіи на стѣну города. Бенвенуто Челлини былъ однимъ изъ многихъ, оспаривавшихъ честь нанесенія ему этого смертельнаго удара. Б. погребенъ въ Газтѣ. Ср. Schwarzenau, «Der Connetable Karl von B.» (Берлинъ, 1852).

Бурбонъ-ле-Венъ (Bourbonne-les-Bains) — городъ въ департаментѣ Верхней Марны, въ Вогезахъ; находится на холмѣ, 870 футовъ надъ уровнемъ моря. Климатъ горный, умѣренный, но измѣнчивый; мѣстоположеніе весьма привлекательное. Средняя температура лѣта 17,5° Ц. Въ Б. имѣется 10 минеральныхъ источниковъ, изъ которыхъ нѣкоторые, открытые буреніемъ, мало разнятся между собою по составу, имѣя приблизительно 6% хлористаго натра изъ 7,7% всего твердаго остатка; температура источниковъ 58—65° Ц. Кромѣ того, имѣются еще газовыя ванны. Устройство водъ весьма хорошее и современное. Б. называютъ французскимъ Висбаденомъ; по своимъ контингентомъ больныхъ съ огнестрѣльными ранами, язвами, рубцами, контрактурами, подагрой и ревматизмомъ, онъ скорѣе напоми-

насть Теплицъ и нѣкоторыя другія военно-лѣчебныя мѣста. Употребительная температура ваннъ большею частью—35—36,5° Ц. съ постепеннымъ увеличеніемъ ихъ продолжительности до 1 часа. Послѣ ванны беруться души съ температурою въ 37,5° до 44° Ц. Лучшій изъ источниковъ—Fontaine de la place, имѣющій 59° Ц., сравниваютъ съ висбаденскимъ Kochbrunnen; его пьютъ горячимъ и потому онъ сильно возбуждаетъ. В. находится на разстояніи 7¼ часовъ ѣзды отъ Парижа.

Бурбоны (Bourbon) — старый французскій родъ, который, благодаря своему родству съ королевскимъ домомъ Капетинговъ (см. это сл.), занималъ долгое время французскій и другіе престолы. Название свое ведетъ отъ замка В. въ прежней провинціи Бурбоннѣ. Первый сенбюр этого рода, упоминаемый въ исторіи, былъ Адемаръ, основавшій 921 г. пріорство Сувиньи, въ Бурбоннѣ. Его четвертый преемникъ, Аршамбо I, измѣнилъ названіе родового замка, присвоивъ къ нему свое имя, вслѣдствіе чего получились Bourbon l'Archambault (см. это сл.). При его наслѣдникахъ владѣнія В. значительно увеличились, такъ что уже Аршамбо VII могъ получить руку Агнесы Савойской, что сдѣлало его шуриномъ Людовика Толстаго. Его сынъ Аршамбо VIII имѣлъ лишь одну дочь Маго, и владѣнія его, поэтому, перешли послѣ долгаго спора въ 1197 г. къ Гюи де Дампьерру, ея второму мужу. Сынъ ихъ, Аршамбо IX, былъ настолько могущественъ, что графиня Бланка Шампанская сдѣлала его пожизненнымъ протекторомъ своего графства, а король Филиппъ Августъ возвелъ его въ коннетабли Оверни.—Аршамбо X оставилъ двухъ дочерей, Маго и Агнесу, которыя обѣ вышли замужъ за членовъ Бургундскаго дома. Только вторая изъ нихъ оставила наслѣдницу въ лицѣ Беатрисы, вышедшей въ 1272 году замужъ за Роберта, шестого сына Людовика Святого, короля французскаго. Соединившись такимъ образомъ узамъ родства съ королевскимъ домомъ Капетинговъ, Бурбоны, какъ побочная вѣтвь этого рода, приобрѣли, послѣ смерти послѣдняго мужскаго потомка другой вѣтви, Валуа, законныя права на французскій престолъ. Сынъ Беатрисы и Роберта, Людовикъ I Хромой, наслѣдовалъ отъ отца графство Клермонъ. Карлъ Красивый въ 1327 г. сдѣлалъ его герцогомъ. Старшій сынъ его, Петръ I, второй герцогъ Бурбонъ, былъ убитъ въ битвѣ при Пуатье, гдѣ онъ собственнымъ тѣломъ прикрылъ и этимъ спасъ короля Иоанна. Его сынъ и наслѣдникъ, Людовикъ II, называемый Добрымъ, долженъ былъ въ качествѣ заложника послѣдовать вмѣстѣ съ плѣннымъ королемъ въ Англію и вернулся во Францію только послѣ мира, заключеннаго въ Бретини въ 1360 году. Послѣ смерти Карла V (1380) Людовикъ, вмѣстѣ съ 3 другими королевскими принцами, избранъ былъ въ опекуны юнаго Карла VI. Въ 1391 г. онъ предпринялъ на 80 судахъ морскую экспедицію противъ разбойничьихъ государствъ на сѣвероафриканскомъ берегу. Иоаннъ I, четвертый герцогъ В., отличавшійся рыцарски изысканнымъ обращеніемъ, въ битвѣ при Азенкуръ былъ взятъ въ плѣнъ и увезенъ въ Англію,

гдѣ и умеръ. Карлъ I, герцогъ В., принималъ дѣятельное участіе въ заключеніи Аррасскаго мира, затѣмъ нѣсколько разъ возставалъ противъ Карла VII. Иоаннъ II, герцогъ В., (по прозванію Добрый, сражавшійся съ англичанами въ 1450 году при Форминьи и въ 1453 г. при Кастильонѣ, умеръ бездѣтнымъ; ему наслѣдовалъ братъ Карлъ II, кардиналъ и архіепископъ лионскій, который умеръ спустя годъ, послѣ чего все имущество и владѣнія главной вѣтви В. перешли къ боковой линіи Бурбонъ-Божѣ (В.-Beaujeu), а именно къ Петру, графу Божѣ. Послѣдній, любимецъ и личный другъ Людовика XI, женился на его дочери Аннѣ, и былъ во время малолѣтства Карла VIII однимъ изъ регентовъ Франціи. Онъ былъ восьмымъ герцогомъ Бурбоновъ, хотя болѣе извѣстенъ подъ именемъ sire de Beaujeu. Права его дочери Сузанны на наслѣдство стали однакожъ оспариваться Шарлемъ Бурбономъ (см. это слово), знаменитымъ коннетаблемъ. Желая помирить обѣ стороны, Людовикъ XII соединилъ ихъ бракомъ, послѣ чего Шарль сдѣлался девятымъ герцогомъ В. За то, что онъ вступилъ въ союзъ съ императоромъ Карломъ V противъ Франціи, самостоятельность герцогства В. была въ 1523 году уничтожена, и оно было включено въ составъ государства.

Изъ различныхъ боковыхъ линій этого же рода, послѣ изгнанія коннетабла, особое значеніе приобрѣла линія Вандомъ (Vendôme). Она ведетъ начало отъ Якова В., графа де ла Маршъ, второго сына Людовика Хромого, и при посредствѣ брака Антона В., герцога Вандомъ, съ Жанной д'Альбрѣ достигла сперва наваррскаго престола, а затѣмъ, послѣ смерти послѣдняго представителя дома Валуа, заняла французскій престолъ, въ лицѣ Генриха IV, и наконецъ чрезъ бракъ и счастливыя войны—престолъ испанскій и неаполитанскій. Изъ другихъ боковыхъ линій можно назвать еще Монпансье, Конде, Конти и Суассонъ. Только отдѣльные члены этихъ линій носили фамилію В.; таковъ, напр., кардиналъ Шарль де В., который, подъ именемъ Шарль X, былъ выставленъ католической лигой, какъ кандидатъ на французскій престолъ. Династія В. на французскомъ престолѣ начинается съ Генриха IV (см. это сл.), сына Антона, герцога Вандомъ и короля наваррскаго, который послѣ умерщвленія въ 1589 г. Генриха III, послѣдняго Капетинга изъ дома Валуа, сдѣлался согласно Салійскому закону о престолонаслѣдіи прямымъ наслѣдникомъ французскаго престола. Отъ своей второй жены, Маріи Медичи, Генрихъ IV имѣлъ пятерыхъ дѣтей въ томъ числѣ Людовика XIII (см. это сл.), наслѣдовавшаго ему въ 1610 году Гасфона, герцога Орлеанскаго, умершаго безъ мужскаго потомства; изъ числа трехъ дочерей Генриха — Генриетта-Марія вышла замужъ за Карла I Англійскаго. Людовикъ XIII, женатый на Аннѣ Австрійской, дочери Филиппа III Испанскаго, оставилъ двухъ сыновей: Людовика XIV (см. это слово), и Филиппа, который получилъ титулъ герцога Орлеанскаго и сдѣлался родоначальникомъ младшей Бурбонскій династіи. Сынъ Людовика XIV отъ брака съ Маріей-Те-

резией Австрийской, дочерью Филиппа IV, дофиня Луи, по прозванию Monsieur, умеръ уже въ 1711 году, оставивъ отъ брака съ Маріей-Анной Баварской трехъ сыновей: 1) Людовика, герцога Бургундскаго (см. это сл.); 2) Филиппа, герцога Анжуйскаго, впоследствии (съ 1700 г.) короля Испаніи, и 3) Шарля, герцога Беррійскаго. Герцогъ Людовикъ Бургундскій умеръ уже въ 1712 г.; жена его, Марія-Аделаида Савойская, родила 3-хъ сыновей, изъ которыхъ двое умерли въ раннемъ дѣтствѣ, а оставшіеся въ живыхъ сдѣлались въ 1715 г. наследниками Людовика XIV, подъ именемъ Людовика XV (см. это сл.). Последний имѣлъ отъ Маріи Лешинской, дочери низложеннаго польскаго короля Станислава, сына дофина Луи, женившася на Маріи-Жозефинѣ Саксонской и умершаго въ 1765 году, оставивъ 3-хъ сыновей: 1) Людовика XVI (см. это сл.), наследовавшаго въ 1774 году своему дѣду, Людовику XV; 2) Луи-Станислава-Ксаверья, графа Прованскаго, который въ 1814 году занялъ французскій престолъ подъ именемъ Людовика XVIII (см. это сл.), и 3) Шарля-Филиппа, графа Артуа, наследовавшаго только что названному брату подъ именемъ Карла X (см. это сл.). Отъ жены Людовика XVI, Маріи Антуанетты Австрийской, родились: 1) дофинъ Луи, умершій въ 1789 г.; 2) Луи, называемый Людовикомъ XVII (см. это сл.) и умершій въ 1795 году, и 3) Марія - Терезія-Шарлотта, называемая Madame royale, впоследствии герцогиня Англемская (см. это сл.), умершая въ 1851 году. Людовикъ XVIII не имѣлъ дѣтей, Карль же X оставилъ двухъ сыновей: 1) Луи-Антуана, герцога Англемскаго (см. это сл.), считавшагося дофиномъ до революціи 1830 г. и умершаго безъ потомства въ 1844 г., и 2) Шарля Фердинанда, герцога Беррійскаго (см. это сл.), убитаго 1820 года. Отъ послѣдняго осталось двое дѣтей: 1) Марія-Луиза-Терезія, называемая Mademoiselle d'Artois, вышедшая замужъ за герцога Паркскаго и умершая въ 1864 году; 2) Анри-Шарль-Фердинандъ-Марія Діедоннъ, герцогъ Бордосскій, впоследствии графъ Шамборъ (см. это сл.), сдѣлавшійся представителемъ старшей вѣтви В. Приверженцы называли его Геприхомъ V, съ тѣхъ поръ какъ дядя ему уступилъ свои права на престолъ. Со смертью его въ 1883 году угасла старшая линия Бурбоновъ.

Орлеанская линія, вступившая на французскій престолъ въ 1830 г. и низложенная въ 1848 г., ведетъ свое начало отъ втораго сына Людовика XIII и брата Людовика XIV, герцога Филиппа I Орлеанскаго (см. это слово), ум. въ 1701 г. Онъ оставилъ отъ втораго брака съ Елизаветой-Шарлоттой Пфальцской, Филиппа II (см. это сл.), герцога Орлеанскаго, регента Франціи во время несовершеннолѣтія Людовика XV. Сынъ послѣдняго Луи-Филиппъ, герцогъ Орлеанскій, † 1762 г., оставилъ сына, тоже Луи Филиппа, герцога Орлеанскаго, умершаго въ 1785 г. Его сынъ Луи-Жозефъ-Филиппъ, герцогъ Орлеанскій (см. это сл.), прозванный Этадте, погибъ въ 1793 г. на эшафотѣ. Старшій сынъ его Людовикъ-Филиппъ (см. это слово), носившій при жизни

отца титулъ герцога Шартрскаго, а затѣмъ— герцога Орлеанскаго, съ 1830 по 1848 г. былъ королемъ Франціи и ум. 1850 г. Подробность объ этой вѣтви дома Бурбоновъ — см. Орлеанскій домъ.

Испанская линія. Людовикъ XIV посадилъ въ 1700 году своего внука Филиппа, герцога Анжуйскаго, на испанскій престолъ, и тотъ подъ именемъ Филиппа V (см. это сл.) положилъ начало испанской Бурбонской династіи. Ему наследовалъ сынъ его Фердинандъ, умершій бездѣтнымъ; потомъ царствовали Карль III, братъ Фердинанда, и Карль IV, сынъ Карла III, низвергнутый Наполеономъ. Старшій сынъ Карла IV, послѣ паденія имперіи, вступилъ на испанскій престолъ подъ именемъ Фердинанда VII, а второю сыномъ, донъ Карлосъ, долгое время былъ претендентомъ на испанскую корону. Послѣ смерти Фердинанда VII остались двѣ дочери: 1) Изабелла-Марія-Луиза, которая, вступивъ на испанскій престолъ подъ именемъ Изабеллы II (см. это сл.), принуждена была въ 1868 г. отъ него отказаться; сынъ ея, Альфонсъ, занялъ вновь престолъ въ 1875 г., подъ именемъ Альфонса XII; а послѣ его смерти, послѣдовавшей въ 1885 г., наследовалъ нынѣ царствующій 5 лѣтній сынъ его Альфонсъ XIII. 2) Луиза-Марія-Фердинанда, супруга герцога Антона Монпансе.

Неаполитанская линія. Вслѣдствіе войны за Испанское наследство, королевство Обѣихъ Сицилій перешло отъ Филиппа V испанскаго къ императору Карлу VI Габсбургу. Послѣ Вѣнскаго мира младшій сынъ Филиппа V, донъ Карлосъ, въ 1735 году сталъ королемъ обѣихъ Сицилій подъ именемъ Карла III. Когда послѣдній долженъ былъ наследовать брату своему Фердинанду VI на испанскомъ престолѣ, онъ предоставилъ корону Неаполя и Сициліи своему третьему сыну, названному Фердинандомъ IV, съ условіемъ, что эта корона не должна впредь соединиться съ короной Испаніи. Въ 1806 г. Фердинандъ IV долженъ былъ бѣжать изъ Неаполя, но послѣ паденія Наполеона опять сдѣлался королемъ Обѣихъ Сицилій подъ именемъ Фердинанда I (см. это сл.). Ему наследовалъ сынъ Францискъ I, оставившій престолъ своему сыну Фердинанду II (см. это слово), которому наследовалъ сынъ его подъ именемъ Франциска II. Францискъ II въ 1860 г. лишился престола, и владѣнія его перешли къ новому Итальянскому королевству.

Герцогства Парма и Пiacенца были отданы Австріи по Аахенскому миру 1748 г. младшему сыну Филиппа V, донъ Филиппу, съ тѣмъ однако условіемъ, что, въ случаѣ неимѣнія мужскаго потомства, или если таковое займетъ престолъ обѣихъ Сицилій или испанскій, оба герцогства переходятъ обратно къ Австріи. Филиппу наследовалъ въ 1765 г. сынъ его Фердинандъ I. Сынъ послѣдняго, Людовикъ, получилъ въ 1802 г. Тоскану съ титуломъ короля Этрурїи; ему наследовалъ сынъ его Карль-Людвигъ-Фердинандъ, вскорѣ, однако, вынужденный отказаться отъ престола (Этрурїя перешла къ Франціи). По Вѣнскому конгрессу Парма и Пiacенца перешли къ супругѣ Напо-

леона Марин-Луизъ, а парижской Бурбонской линии было дано взаменъ герцогство Лукка. Послѣ смерти Марин-Луизы (1847 г.) Парма и Пиаченца перешли вновь къ линии Б., которая, со своей стороны, еще раньше возвратила герцогство Лукку Тосканѣ. Представителемъ ея въ это время былъ Карлъ III, умерщвленный въ 1854 г. Отъ его брака съ дочерью герцога Беррийскаго осталось 4-ро дѣтей, изъ которыхъ старшій, Робертъ-Карлъ-Людовикъ-Марія, наследовалъ отцу, причѣмъ управление государствомъ перешло къ матери-регентшѣ. Волненія 1859 г. заставили его сложить корону. Ср. Coiffier Demoret, «Histoire du Bourbonnais et des Bourbons» (2 т., Пар., 1828); Achaintre, «Histoire chronologique et généalogique de la maison royale de B.» (2 т., Пар., 1825); La Mure, «Histoire des ducs de B.» (3 т., Пар., 1860—68); Dussieux, «Généalogie de la maison de B.» (Пар., 1869).

Бурбуль (Bourboule)—мѣстечко во французскомъ департаментѣ Пюи-де-Домъ (Овернь), на р. Дордони, у подножя огромной гранитной скалы въ 846 мет. высоту, въ 7,5 км. къ СЗ. отъ Монъ-Доръ. Въ Б. находится нѣсколько горячихъ ключей (31—54° Ц.), содержащихъ поваренную соль и мышьякъ и употребляемыхъ при наложныхъ болѣзняхъ, золотухѣ, хроническомъ ревматизмѣ, анеміи.

Бурбе (Виржиния Bourbier) — французская актриса, родилась въ первыхъ годахъ нынѣшняго столѣтія. Послѣ неудавшагося лѣбота на сценѣ Comédie Française, въ 1828 году Б. приняла ангажементъ на михайловскую сцену въ Петербургѣ, гдѣ милостивость и изящная игра вскорѣ доставили ей симпатіи публики. Изъ многихъ ролей, граничныхъ ею въ Спб., особенно ей удалась роль Тизбы въ «Ангело» Виктора Гюго, въ которой Б. простилась въ 1841 г. съ петербургской публикой. Возвратясь въ Парижъ, она получила ангажементъ въ Одеонѣ, гдѣ имѣла блестящій успѣхъ. Черезъ два года покинула сцену. † въ 1857.

А. Ум.

Бурванск или **Барвани**—вассальное государство въ британской Остъ-Индіи, на лѣвомъ берегу Нарбады; пространство 5176 кв. км., жителей около 60 т. Главное занятіе населенія—скотоводство; продукты страны: хлѣбъ, опиумъ, хлопокъ и сахаръ. Государя принадлежать къ старинному раджпутанскому роду и царствуютъ здѣсь съ XIV в. съ титуломъ «рана». Съ 1860 г. по 1873 г. Б. подчинена было англійскому управленію, что значительно способствовало многимъ улучшеніямъ и ея процвѣтанію; теперь приноситъ своимъ правителямъ около 100000 р.

Бурвасъ или **Бурба**—счетная монета въ Египтѣ и Тунисѣ=6 асперамъ въ первомъ и 12—во второмъ (около $\frac{1}{4}$ — $\frac{1}{2}$ коп.).

Бурга.—Такъ называется въ Архангельской губерніи артель, общество смѣльчаковъ, отоханковъ, отправляющихся въ Бѣлое море за промыслами морскихъ звѣрей.

Бургавь (Германъ Воегнааве) — одинъ изъ знаменатѣйшихъ врачей XVIII столѣтія, род. 1668 въ маленькой деревнѣ Вооргоудъ (предмѣсть Лейдена), въ Голландіи, и уже на 11 году жизни приобрѣлъ, подъ руководствомъ

отца, обширныя свѣдѣнія въ латынскомъ и греческомъ языкахъ и изящныхъ наукахъ. Рассказываютъ, что около этого времени у него образовалась язва на голени, отъ которой тогдашніе врачи не могли излечить его втеченіе цѣлыхъ 7 лѣтъ, пока онъ самъ себя не вылечилъ, и что будто бы это обстоятельство и опредѣлило его будущее назначеніе. На 15 году жизни, лишившись отца, Б. отправился въ Лейденъ, изучалъ тамъ исторію, натуръ-философію, логику и метафизику, даже еврейскій и халдейскій языки, чтобы читать Священное писаніе въ оригиналѣ и добывалъ себѣ скудные средства къ жизни частными уроками. Согласно желанію отца, онъ сначала готовилъ себя для духовнаго званія, отъ котораго однако его оттолкнула крайняя нетерпимость тогдашняго духовенства ко всякому, сколько-нибудь самостоятельному мнѣнію. Съ тѣхъ поръ онъ окончательно посвятилъ себя медицинѣ. Получивъ докторскую степень, онъ въ 1701 г. сдѣлался профессоромъ медицины въ Лейденѣ, а въ 1709 г. профессоромъ ботаники и медицины. Въ это время имъ изданы 2 главнѣйшихъ его сочиненія: «Институціи» и «Афоризмы», написанныя имъ для учениковъ и составлявшія какъ бы объяснительный текстъ къ его лекціямъ. Въ 1715 г. ему была передана кафедра практической медицины, причѣмъ онъ открылъ больницу, гдѣ 2 раза въ недѣлю демонстрировалъ своимъ ученикамъ больныхъ, чтобы научить ихъ, какъ нужно наблюдать и лечить болѣзни. Наконецъ, 1718 г., вопреки его желанію, университетъ поручилъ ему кафедру химіи. По остроумному выраженію одного изъ его биографовъ, Б. одной своей особой представлялъ цѣлый факультетъ. Онъ же первый въ Нидерландахъ сталъ читать лекціи о глазныхъ болѣзняхъ. Ум. 23 сент. 1738 г. отъ болѣзни сердца.

Слава Б. какъ практическаго врача не уступала его извѣстности, какъ теоретика. Со всѣхъ странъ къ нему стекались болѣные, и даже коронованныя особы не находили для себя унизительнымъ дѣлать ему визиты. Въ доказательство его необычайной извѣстности часто приводится письмо, полученное имъ отъ одного китайскаго мандарина по адресу: «Бургаве, врачу въ Европѣ». Городъ Лейденъ долженъ былъ раздвинуть свои укрѣпленія и выстроить новые дома, чтобы дать помѣщеніе его многочисленнымъ слушателямъ. Когда, однажды, послѣ 6 мѣсячной болѣзни, онъ въ первый разъ появился на улицѣ, то городъ отпраздновалъ это событіе иллюминаціей. Послѣ его смерти ему воздвигли въ Лейденѣ простой, но достойный его имени памятникъ съ надписью: «Salutifero Voeghaavi genio sacrum». Дочери своей онъ оставилъ состояніе въ 4 милл. франковъ. Это подало поводъ къ обвиненію его въ корыстолюбію; но изъ его биографіи извѣстно, что онъ отличался чрезвычайной благотворительностью, но только любилъ помогать втайнѣ.

Что касается его ученыхъ заслугъ, то Б. имѣлъ уже правильное понятіе о происхожденіи нервовъ изъ сѣраго вещества центральныхъ нервныхъ органовъ и объ ихъ распространеніи къ периферіи, много способствовалъ распространенію вѣрнаго взгляда Бриссо на

мѣстонахождение катарактовъ и полагаю возможнымъ излечивать оспу, посредствомъ препаратовъ ртути и скурьюмы. Въ своей вступительной рѣчи отъ 1709 г. «De commendando studio Hippocratico» онъ доказывалъ, что можно быть хорошимъ врачомъ, владея лишь немногими лекарственными, если держаться подальше отъ произвольныхъ гипотезъ. Во всѣхъ своихъ трудахъ онъ исходилъ изъ того предположенія, что самый вѣрный руководитель въ лабиринтѣ системъ — исторія медицины, а основаніе всякаго знанія лежитъ въ наблюденіи при помощи чувствъ, но что психическіе процессы, равно какъ первоначальныя физическія и послѣднія метафизическія причины явленій одинаково недоступны физическому методу. Въ этомъ духѣ работалъ онъ самъ и училъ работать своихъ учениковъ, къ которымъ принадлежали такіе люди, какъ Гальеръ, ванъ Свитенъ, де Гаанъ и Прингле. Его знаменитѣйшія сочиненія: «Institutiones medicae in usus exercitacionis annuae domesticos» (Лейд. 1708) и «Aphorismi de cognoscendis et curandis morbis, in usum doctrinae medicae» (Лейд. 1709) долгое время служили основаніемъ для практическаго преподаванія медицины. Слава Б. зиждется не на его систематическихъ ученіяхъ, а на постоянномъ устою и письменномъ заступничествѣ за необходимость точнаго метода въ медицинѣ. Ср. Burton, «An account of the life and writings of B.» (Лонд. 1743, 2 т.); Jonnson, «Life of H. B.» (Лонд. 1834); Kesteloot, «Loifrede op H. B.» (Лейденъ, 1825).

Д. Ф.

Бурганъ-Каау (Авраамъ Каау-Boerhaave)—профессоръ анатоміи и физиологіи петербургской Академіи Наукъ, меньшей братъ Германа Каау-Б., родился въ 1715 году въ Гагѣ. Медицинское образованіе получилъ въ Лейденѣ подъ руководствомъ знаменитыхъ профессоровъ и дяди своего Германа Б. Докторомъ медицины признанъ за диссертацию: «De scirrho». Произнесенная на латинскомъ языкѣ рѣчь: «De gaudiis alchimistarum» доставила ему званіе члена Императорской Академіи Наукъ. По рекомендаціи брата своего въ 1746 г. Б. былъ опредѣленъ врачомъ при Адмиралтейскомъ госпиталѣ, а по смерти знаменитаго Вейтбрехта занялъ при Академіи катедру анатоміи и физиологіи. Многочисленныя, написанныя прекраснымъ латинскимъ языкомъ, сочиненія его доказываютъ, что Б. былъ однимъ изъ образованнѣйшихъ и трудолюбивѣйшихъ врачей своего времени. Несмотря на глухоту, Б. имѣлъ въ столицѣ отличную практику. Онъ скончался въ С.-Петербургѣ 14 июля 1758 г. Большая часть сочиненій Б. напечатана въ изданіяхъ Академіи Наукъ. Отдѣльно издано: «Собраніе различныхъ наилучшихъ наставленій и предохранительныхъ средствъ отъ скотскаго падежа» (выстъ съ Шрейберомъ, Спб., 1763).

Бурганъ-Каау (Германъ Каау-Boerhaave)—лейбъ-медикъ и архіатеръ, сынъ Маргариты Б., сестры знаменитаго Германа Б. и гаагскаго врача Якова Каау. Будучи бездѣтенъ, Германъ Б. усыновилъ молодого Германа Каау. Б. род. въ 1705 г., медицинское образованіе получилъ подъ руководствомъ своего дяди въ лей-

денѣ въ 1729 г., по защищеніи диссертациі: «De argento vivo», признанъ докторомъ медицины. Въ 1740 г., по рекомендаціи русскаго лейбъ-медика Рибейро-Санхеса, Б. былъ приглашенъ въ Спб. По удаленіи могущественнаго Лестока (1747), императрица Елисавета Петровна въ 1748 г. пожаловала его тайнымъ совѣтникомъ, первымъ лейбъ-медикомъ съ содержаніемъ 7000 руб. въ годъ и назначила его директоромъ медицинской канцеляріи (архіатеромъ), въ какомъ званіи онъ и умеръ въ Москвѣ 7-го октября 1751 г. Отъ него осталось множество прописанныхъ для императрицы Елисаветы рецептовъ, изъ которыхъ Species restorales Boerhaavii (грудной чай Бургава) и теперь еще употребляется въ нашихъ аптекахъ.

Бургалезская шерсть (laine bourgalese) — сортъ испанской шерсти.

Бургалтайское дацанство (приходъ) Забайкальской области, верхнеудинскаго округа, вѣдомства Закамской ввородческой управы, состоитъ изъ трехъ буратскихъ родовъ: сойготскаго, булбувскаго и куркутскаго.

Бурганпуръ—см. Варгомпуръ.

Бургасскій заливъ — на Черномъ морѣ, у береговъ Восточной Румелии.

Бургасъ (Burgas) — портовый городъ въ Восточной Румелии, на берегу залива того же названія, защищенный съ сѣвера Балканами; имѣетъ 5000 жит., между которыми много грековъ и турокъ; двѣ мечети, одна православная, одна армянская и одна католическая церкви; таможенное и санитарное управление. Вся почти торговля находится въ рукахъ грековъ; предметами вывоза служатъ: абахъ (родъ шерстяной матеріи изъ Сивно), масло, сыръ. Въ 15 км. къ СЗ. лежатъ купальни Лиции, очень посѣщаемыя лѣтмомъ. Въ 1829 г. Бургасъ былъ занятъ русскими войсками.

Бургбернгеймъ (Burgbernheim) — въ средней Франконіи. Минеральныя воды, принадлежащая къ типу слабыхъ водъ горькой соли.

Бургграфъ (средневѣк. Burcgravius или Burgcomes) — первоначально начальникъ округа замка, исполнявшій на ряду съ военными обязанностями и судейскія; обыкновенно владѣльцы поручали эту должность надежному лицу изъ нисшала дворянства. Б. пользовался довольно обширною властью въ своихъ мѣстныхъ распоряженіяхъ. Когда округи замковъ мало-по-малу разрослись въ города, власть многихъ Б. усилилась, и они стали называться штаттграфами (comites urbis). Но, въ общемъ, съ возрастаніемъ могущества городовъ, значеніе Б. стало падать. Лишь нѣкоторымъ Б. удалось сдѣлать свою власть потомственною, какъ напр. въ Нюрнбергѣ, Мейсенѣ, Магдебургѣ.

Бурддорфъ (Burgdorf) — швейцарскій промышленный городъ въ Бернскомъ кантонѣ, при выходѣ изъ Эмменской долины, 6581 жит. Здѣсь Песталотца основалъ въ 1798 г. свое извѣстное воспитательное заведеніе.

Бургеръ (Іоганнъ Burger)—проф. сельскаго хозяйства въ кладенбургскомъ лицейѣ (род. 5 августа 1773 г., † 28 января 1842 г.). Будучи медикомъ по профессіи и занимааясь

сперва, какъ любитель, садоводствомъ, Б. настолько пристрастился вообще къ сельскому хозяйству, что началъ серьезно изучать его теоретически и практически и вскорѣ приобрѣлъ извѣстность, какъ профессоръ, ученый и опытный практикъ, ведшій рациональное хозяйство въ своемъ собственномъ небольшомъ имѣннѣи и занимавшійся оцѣнкою другихъ имѣннѣи. Изъ литературныхъ трудовъ его слѣдуетъ упомянуть: а) «Abhandlungen über die Naturgeschichte, Kultur und Benutzung des Mais» (1809); б) «Versuche über die Darstellung des Zuckers aus dem Saft inländischer Pflanzen» (1812); в) «Ueber die Theilung der Gemeindeweiden» (1816—сочиненіе, удостоенное премии) и г) «Lehrbuch der Landwirtschaft» (1819; 4-е изданіе этого сочиненія переведено на русскій языкъ въ 1838 г.). В. С.

Бурги—см. Замки.

Бургинонь (Жакъ)—итальянскій живописецъ—см. Куртуа.

Бургиноны (Bourguignons)—политическая партія во Франціи, во время смутъ первой половины XV вѣка (1410—35) выступившая противъ партіи арманьяковъ. Во главѣ ихъ стояли герцоги бургундскіе Іоаннъ Неустрашимый и Филиппъ Добрый. Б. опирались главнымъ образомъ на сочувствіе и поддержку городского населенія Сѣверной Франціи, между тѣмъ какъ арманьяковъ поддерживало преимущественно населеніе Юга.

Бургмайръ (Гансъ Burgkmaier)—нѣмецкій живописецъ (род. 1472, † 1531), одинъ изъ лучшихъ представителей старинной Аугсбургской школы. Первоначально обучался у своего отца; близкое знакомство съ Дюреромъ оказало на него нѣкоторое вліяніе, но творчество его развивалось самостоятельно. Картины Б. отличаются жизненностью, оригинальностью, силой и разнообразіемъ мотивовъ. Хотя въ его произведеніяхъ отражается, по преимуществу, бытъ современной ему эпохи, но во многихъ его картинахъ замѣтно вліяніе Возрожденія, и его даже можно считать однимъ изъ первыхъ представителей этого направленія въ германской живописи. Въ аугсбургской королевской галлерей можно видѣть превосходную картину Б., такъ наз. «Rosenglanz», а также прекрасное изображеніе трехъ главныхъ римскихъ церквей; въ Нюренбергѣ—имѣются двѣ Мадонны Б. Другія картины, а также многочисленныя портреты Б. находятся въ разныхъ картинныхъ галлерейхъ Германіи. Б. былъ также искуснымъ рѣзчикомъ на деревѣ и исполнилъ массу работъ этого рода для императора Максимилиана I.

Бургомистръ (нѣмец. Bürgermeister)—Такъ въ старину назывались у насъ опредѣляемые по выборамъ городскихъ обществъ должностныя лица городского управления, председательствовавшія въ магистратахъ и ратушахъ а отчасти замѣнявшія собою со временъ Петра Великаго прежнихъ «земскихъ головъ» (см. это сл.). Бургомистры губернскихъ городовъ считались заурядъ въ IX классѣ государственной службы, а уѣздныхъ—въ X классѣ, и пользовались преимуществами этихъ классовъ, пока пребывали въ должностяхъ. Они избирались на 3 года и получали жалованье изъ город-

скихъ доходовъ. Кромѣ того, бургомистры, заслужившіе одобреніе, получали отъ общества похвальные листы; дома, въ которыхъ они жили, во время ихъ служенія свободны были отъ постоя во всѣхъ городахъ, кромѣ столицъ; нѣкоторые изъ нихъ получали именованіе степенныхъ. Въ настоящее время съ преобразованиемъ городского управления, должность эта сохранилась у насъ лишь въ Остзейскомъ краѣ, гдѣ въ г. Ригѣ существуютъ еще особыя «гласныя бургомистры» (Wortführende Bürgermeister). Ср. Св. Зак., изд. 1857 г., т. III, Уст. служб. по выб., ст. 302, 303, 428—430; т. IV, Уст. зем. пов., п. 14, ст. 270; т. XII, Уст. гор. и сельск. хоз., ст. 60. Въ нѣмецкихъ грамотахъ названіе Б. давалось обыкновенно новгородскимъ «посадникамъ». Подробнѣе о Б.—см. Городское устройство.

Бургонскія вина—получаются съ виноградниковъ департамента Котъ д'Оръ, въ которомъ подъ виноградомъ занято около 37540 гектаровъ (до 34000 десятинъ). Въ 1875 году департаментъ Котъ д'Оръ доставлялъ французамъ 2088814 гектолитровъ (16710512 ведеръ) вина; но въ 1887 г. получено вина всего 543138 гектолитровъ (4345104 ведра), такъ какъ грибная болѣзнь и филлоксера сильно опустошили виноградники. Въ окрестностяхъ Бона, Дижона и Нью получаютъ самыя высокія Б. вина, слава о которыхъ извѣстна всему міру. Окрестности этихъ городовъ, составляющія площадь не болѣе 4000 гектаровъ (около 3600 десятинъ), даютъ Франціи 4¹/₂ милл. франковъ валового дохода. Красныя Б. вина отличаются роскошнымъ рубиновымъ цвѣтомъ; букетъ Б. винъ ниже ихъ вкуса, который отличается необыкновенной мягкостью и гармоничностью. Продолжительное и изобильное употребленіе высокаго красныхъ Б. винъ, а также и бѣлыхъ вызываетъ болѣзнь подагры. Къ краснымъ винамъ 1-го класса относятся: Шамбертенъ, Романе-кюги (получается ежегодно не болѣе 4000 бутылокъ), Кло-де-Вужо, Мюсинья. Къ винамъ 2-го класса относятся вина окрестностей Нью: Vonnep-Mages, Apontheuses, Muladières и т. д. Вина окрестностей Макона стоять въ 3 классѣ. Изъ бѣлыхъ винъ болѣе славятся—Шабли, Монтраше, Шевалье-Монтраше, Батаръ-Монтраше и т. д. Крѣпость Б. винъ доходитъ до 12¹/₂%, алкоголя. Красныя Б. вина болѣе часто подвергаются заболѣваніямъ, а именно ихъ поражаетъ виннокислое броженіе и горечь.

А. А.—изв.

Бургонь (Bourgogne)—см. Бургундія.

Бургосъ (Burgos)—нѣкогда столица испанской провинціи того же имени, расположенъ въ плодородной долинѣ на берегу р. Арлансона, насчитываетъ 28327 жит., которые ведутъ оживленную торговлю шерстью и сыромъ; процвѣтаютъ еще производства чулочное и суконное; станція желѣзной дороги Ирунь-Мадридъ. Въ Б.—великолѣпный готическій соборъ XIII стол. (гробницы многихъ королей), памятникъ Сиды, который родился въ окрестностяхъ Б., и прахъ котораго съ 1842 г. покоится въ мѣстной ратушѣ; дагѣ, статуя Карла III, архіепископска семинарія, алек-

ляціонный судъ, цитадель, значительный арсеналъ. Основанъ Б. въ IX или X стол., былъ резиденціей графовъ и королей Старой Кастиліи; въ 1574 г. въ немъ учреждена была архіепископская кафедра. 10 ноября 1808 г. близъ Б. французы одержали побѣду надъ испанцами; съ 19 сент. по 29 окт. 1812 г. городъ тщетно осаждался Веллингтономъ.

Провинція Б. занимаетъ площадь въ 14196 кв. км. съ 351293 жит. (1886), которые занимаются земледѣліемъ, винодѣліемъ, садоводствомъ (маслины), скотоводствомъ; добывается въ большомъ количествѣ желѣзо, а также соль, мѣдь и серебро. Провинція орошается рѣками Эбро, Дуэро, Писуэрра, Арлансонъ и Арланса, прорываются горными хребтомъ Б. и нѣсколькими меньшими; климатъ, благодаря сѣверному вѣтру, часто суровый.

Бургосъ (Франсиско Burgos) — испанскій государственный дѣятель и писатель, род. 1778, † 1845 г.; въ юности изучалъ богословіе и юриспруденцію; при Іосифѣ Бонапартѣ былъ субъ-префектомъ и послѣ его паденія долженъ былъ бѣжать во Францію. Здѣсь въ изгнаніи онъ написалъ первыя свои произведенія; возвратившись на родину въ 1817 г., онъ редактировалъ періодическія изданія: «Miscelanea de comercio, artes y literatura» и «Imparcial». Съ 20-хъ годовъ Б. занималъ различныя должности по финансовому вѣдомству; въ 1835 г., при регентствѣ Христины, былъ назначенъ министромъ внутреннихъ дѣлъ, проявилъ тутъ обширную организаторскую дѣятельность, и ему были предоставлены также портфель министра финансовъ. Подвергшись однако ожесточеннымъ нападкамъ за свои реакціонныя воззрѣнія, онъ вынужденъ былъ выйти въ отставку въ 1836 г. Введенное на него обвиненіе въ подкупъ при устройствѣ гебгардскаго займа не подтвердилось, и онъ былъ слѣдственной комиссіей оправданъ. Изъ его сочиненій можно назвать въ свое время извѣстныя комедіи: «Los tres iguales», «El balle de Mascara», «El optimista y el pesimista», знаменитую «Oda á la razon» и мн. др.

Бургоанъ (Bourgoing) — промышленный городъ во Франціи, въ департаментѣ Изеры, въ плодородной долинѣ, вблизи богатой торфяной залежи. Къ Б. примыкаетъ фабричное предмѣстье Жалле (Jallieu). Въ Бургоанѣ и Жалле насчитывается вмѣстѣ болѣе 7000 жит.

Бургоанъ (Жаля-Франсуа, баронъ де Bourgoing) — французскій дипломатъ и писатель, родился 1748, † 1811; получилъ образованіе въ страбургскомъ университетѣ, рано выступилъ на дипломатическое поприще въ качествѣ атташе и секретаря посольствъ; въ 1791 г. былъ назначенъ полномочнымъ министромъ при мадридскомъ дворѣ, затѣмъ посланъ въ Копенгагенъ и Стокгольмъ; при Наполеонѣ получилъ назначеніе въ Саксонію, участвовалъ въ Эрфуртскомъ конгрессѣ. Досугъ свой Б. посвящалъ литературѣ; наиболее цѣнныя произведенія его: «Tableau de l'Espagne moderne» (1789); «Mémoires historiques et philosophiques sur Pie VI» (1798); «Correspondance d'un jeune militaire» (1778—романъ); «Voyage du duc du Châtellet en Portugal» (1808) и др.

Бургоанъ (Тереза-Этьеннетта Bourgoin) — французская актриса, родилась 1781, † 1833; въ 1801 — 29 году выступала въ Théâtre Français въ роляхъ первыхъ любовницъ. Ея красота и выдающаяся игра сдѣлали ее очень любимой въ аристократическихъ сферахъ. Прекрасный приемъ Бургоанъ встрѣтила во время своихъ гастролей въ Лондонѣ и Петербургѣ, а также въ Эрфуртѣ (во время конгресса).

Бургавы (Burgaves). — Такъ въ насмѣшку, по заглавію извѣстной драмы Виктора Гюго, въ которой всѣ главные дѣйствующие лица — старики, назывались, во времена президентства Людовика-Наполеона, предводители орлеанистовъ и легитимистовъ во Франціи, соединившихся съ цѣлью воспрепятствовать успѣху президента, а также укрѣпленію республиканскаго строя. Сюда принадлежали, между прочимъ, Ватимениль, Монталамберъ, Беррье, Брольи и Тьеръ.

Бургдорфъ (Фридрихъ-Августъ-Людвигъ Burgsdorf, родился въ 1747 году, умеръ въ 1802 г.) — оберъ-форстмейстеръ въ Бранденбургѣ, ученикъ знаменитаго лѣсовода Гледича и преемникъ его по завѣдыванію лѣсною школою въ Тегелѣ (возлѣ Берлина); извѣстенъ какъ авторъ классическаго сочиненія по естественной исторіи главнѣйшихъ древесныхъ породъ — «Versuch einer vollständigen Geschichte vorzüglicher Holzarten» (2 части, Берлинъ, 1783—1800). Кромѣ того, имъ написаны: «Forsthandbuch» (1788—1795); «Abhandlung vom Umwerfen oder Ausroden der Waldbäume» (1801) и «Anleitung zu einer sichern Erziehung und zweckmässigen Anpflanzung der einheimischen und fremden Holzarten, welche in Deutschland und ähnlichen Klimaten im Freien fortkommen» (1787). Послѣднее сочиненіе переведено на русскій языкъ студентами московскаго университета въ школѣ практическаго земледѣлія «подъ руководствомъ оной школы Главнаго Директора, тайнаго совѣтника Бакунина» и озаглавлено: «Руководство къ надежному воспитанію и насажденію иностранныхъ и домашнихъ деревъ, которыя въ Германіи, равномѣрно въ средней и южной части Россіи на свободѣ произрастать могутъ» (Москва, 1801—1803, двѣ части).

В. С.

Бургундскіе талеры — см. Альбертовъ талеръ.

Бургундскій бѣлый — виноградная лоза (синонимы: пино бѣлый, клеверъ, эпинетъ, бѣлый гамэ). Кисть маленькая и плотная. Ягоды мелкія, желтыя, продолговатыя и тонко-кожля. Листья 3-хъ и 5-ти лопастныя. Выдерживаетъ осенніе заморозки и мало страдаетъ отъ вредныхъ грибковъ. Спѣетъ рано. Даетъ отличное вино (шабля) для шампанскаго.

А. А. ив.

Бургундскій красный — виноградная лоза (синонимы: руландеръ, сѣрый пино, вилибонеръ, шпейсеръ — на Рейнѣ). Междоузлія отъ 3—4 дюйм. Листья кругловатыя, болѣею частью трехъ-лопастныя. Кисть, небольшая. Ягоды мелкія, продолговато-круглыя. Спѣетъ рано. Даетъ прекрасное вино.

Бургундскій сипій (Франція) — виноградная (лоза синонимы: асмансхейсеръ,

трумеръ, пиньоло—Италія, франкъ-пино, пладорё, овернья, нуарьёнъ, тернантъ, пино-нуаръ)—виноградная лоза. Кустъ средняго роста; междуузлія отъ 2—3 дюйм. Глазки на верхній покрыты бѣловатыми или коричневыми пушкомъ. Листья средней величины, круглыя, толстыя, 3-хъ и 5-ти лопастныя, сверху темно-зеленыя, снизу—свѣтлѣе и пушстыя. Длина черешка такая же, какъ и длина нерва. Кисть небольшая, плотная. Плодоножки короткія, толстыя. Сокъ Б. сянго содержитъ отъ 25% и болѣе сахара и 0,6% кислотъ.

Бургундія (франц. Bourgogne)—бывшая французская провинція, когда-то самостоятельное королевство и герцогство, занимала 25714 кв. км., въ центрѣ восточной Франціи, въ бассейнахъ рр. Сены, Луары и Роны и граничила на С. съ Шампаньей, на З. съ Бурбонне и Ниверне, на Ю. съ Дрфинэ и Лионне, на В. съ Савойей, Швейцаріей и Франшконтэ. Въ настоящее время изъ Б. образовались департаменты: Эна (Ais), Саоны и Луары, Кот-д'Оръ и Юнны. Рѣкою Саоной Б. раздѣляется на сѣверную, гористую Верхнюю Б. и южную, низменную Нижнюю Б. Страна получила название отъ германскаго племени бургуновъ (Burgundii, Burgundiones), жившаго первоначально въ области рр. Нецы и Варты. Въ III стол. до Р. Х. бургуны переселились по верхнему теченію р. Вислы, откуда были вытѣснены гетидами. Въ великомъ переселеніи народовъ Б. постепенно все передвигались на ЮЗ., пока въ области р. Майна не сдѣлались сосѣдями аллеманновъ, съ которыми находились въ постоянной враждѣ. Отсюда они вмѣстѣ съ другими германскими племенами дѣлали частыя набѣги на сосѣднюю Галлію, но въ 277 г. по Р. Х. были разбиты импер. Пробромъ. Въ 413 году, съ согласія римлянъ, бургуны, съ королемъ Гунтаромъ во главѣ, основали государство по лѣв. берегу Рейна, между Лаугеромъ и Наге, съ главнымъ городомъ Вормсомъ (Бургундія Нибелунгова цикла). Вслѣдствіе возмущенія противъ римлянъ, въ 435 г., наемная дружина гунновъ опустошила ихъ государство. Король Гундикаръ былъ убитъ и остатокъ бургундскаго народа былъ переселенъ Азіемъ въ Сабудию (Савойю). Здѣсь король Гундиохъ основалъ новое Бургундское государство въ области рѣки Роны. При его сыновьяхъ Гунлобадѣ, Годагизелѣ и Хильперихѣ Б. распалась на 3 части, съ главными городами Лионъ, Вьеннъ и Женева. Но Гунлобадъ, умертвивъ братьевъ, объединилъ подъ своей властью всѣхъ бургуновъ. Онъ издалъ первый кодексъ бургундскихъ законовъ—«Lex Gundobada»—и значительно ослабилъ распри между католиками и арианами (большая часть бургуновъ приняла христіанство отъ арианскаго духовенства); † въ 516 г.

Его преемникъ Сигизмундъ, перешедшій въ католичество, былъ разбитъ сыновьями франкскаго короля Хлодвига и вмѣстѣ съ женою и дѣтми утопленъ въ колодецѣ въ Кульмее. Братъ его Годомаръ сначала (524) разбилъ франковъ при Везеронсѣ, но потомъ былъ самъ разбитъ (532) ими и Б. была присоединена къ Франкскому государству. Послѣ раздѣленія этого государства (561), Бургундія то получала са-

мостоятельность, то присоединялась къ одной изъ частей Франкскаго государства—Австразіи или Нейстрии. Въ IX вѣкѣ, при распаденіи Франкскаго государства послѣ Карла Великаго, Бургундія опять возродилась какъ самостоятельное государство. Вozo, графъ Вьенскій, съ помощью папы Іоганна VIII провозгласилъ себя на Мантванскомъ съѣздѣ вельможъ королемъ Б. и Прованса (880). Такъ возникло государство Цис-юранской Б., получившее название Арелатскаго (см. это сл.), отъ главнаго города Арля, и простиравшееся отъ Альпъ до р. Роны и отъ Средиземнаго моря до Саоны. Но уже въ 887 г. отъ него отдѣлилась сѣверная часть, образовавшая особое Транс-юранское или Верхне-бургундское государство, съ королемъ Рудольфомъ I. Сынъ его Рудольфъ II (934) соединилъ опять оба государства. Рудольфъ III, тѣснимый своими васалами, назначилъ наслѣдникомъ императора Генриха II, своего племянника. Послѣ смерти Генриха II новый императоръ, Конрадъ II, объявилъ Б. леномъ Германской имперіи и послѣ продолжительной борьбы съ претендентами на бургундскій престолъ, герцогомъ Эрнстомъ Швабскимъ и графомъ Одо Шампанскимъ, добился (1038) коронованія своего сына, въ послѣдствіи императора Генриха III, бургундскимъ королемъ, на сеймѣ въ Золотурнѣ. Съ тѣхъ поръ нѣкоторые германскіе императоры короновались въ Арлѣ бургундскими королями; но съ паденіемъ Гогенштауфеновъ связь Б. съ Германіей становилась все слабѣе. Въ послѣдній разъ короновался въ Арлѣ (1364) бургундскимъ королемъ императоръ Карлъ IV. Мало-по-малу Б. распалась на множество мелкихъ самостоятельныхъ государствъ, которыя, за исключеніемъ Савойи и Монбельяра, были присоединены къ Франціи.

Такую же почти судьбу имѣло герцогство Бургундское (фр. Bourgogne въ тѣсномъ смыслѣ), основанное въ 884 г. братомъ Вozo, Рихардомъ, граф. Отанскимъ. Герцогство простиралось отъ Шалона на Саонѣ до Шатильона на Сенѣ. Послѣ смерти Рихарда герцогство досталось его сыну Рудольфу (Раулю), который въ 923 взомелъ на французскій престолъ и † 936, не оставивъ потомства. Генрихъ, братъ французскаго короля Гуго Капета, женатый на внучкѣ Рихарда, наслѣдовалъ герцогство, которое такимъ образомъ перешло къ боковой вѣтви Капетинговъ, угасшей въ 1361 г. Іоаннъ, король французскій, отчасти по праву сюзерена, отчасти по родству съ послѣднимъ герцогомъ Бургундскимъ присоединилъ герцогство къ французской коронѣ. Но въ 1363 г. онъ отдалъ его въ ленъ младшему сыну своему Филиппу Смѣлому, явившемуся родоначальникомъ новой линіи Бургундскихъ герцоговъ. Съ этого времени начинается самая блестящая пора въ исторіи Бургундскаго герцогства. Торговля, ремесла, искусства, и вмѣстѣ съ ними благосостояніе гражданъ и богатство страны подаялись и процвѣтали. Филиппъ Смѣлый вступилъ въ бракъ съ Маргаритой, единственной дочерью и наслѣдницею Людвига III, графа Фландрскаго, и такимъ путемъ приобрѣлъ дѣтствующія области Фландріи и Франшконтэ. Назначеніе Филиппа регентомъ Франціи, вслѣдствіе ду-

шевной болѣзни Карла VI, привело его къ непримиримой враждѣ съ Людовикомъ, герцогомъ Орлеанскимъ, братомъ короля. Филиппу наследовалъ сынъ его Иоаннъ Неустрашимый, продолжавшій борьбу съ герцогомъ Орлеанскимъ, пока послѣдній не былъ убитъ въ Парижѣ подосланными Иоанномъ убійцами. Возгорѣвшаяся вслѣдствіе этого война между Франціей и Б. закончилась миромъ 1419 г.; но во время свиданія дофина (впослѣдствіи Карла VII) съ Иоанномъ на мосту близъ Монтеро, послѣдній былъ убитъ однимъ изъ свиты дофина. Сынъ его и преемникъ Филиппъ Добрый, чтобы отомстить за убійство отца, соединился съ Генрихомъ V Англійскимъ и вмѣстѣ съ нимъ вступилъ въ Парижъ. Между нимъ и англичанами возникли, однако, неудовольствія и онъ заключилъ миръ съ Франціей въ Аррасѣ (1435). Владѣнія свои онъ увеличилъ приобретениемъ Геннегау, Лимбурга, Намюра, Брабанта и Люксембурга; но ему приходилось вести безпрерывную борьбу съ непокорными фландрскими городами. Сынъ его Карлъ Смѣлый (1467—77) увеличилъ свои владѣнія покупкой Гельдерна и Брюфена и сдѣлался однимъ изъ могущественныхъ государей своего времени. Начало правленія онъ ознаменовалъ усмирениемъ возмущившихся гражданъ городовъ Лютиха и Гента. Короля Людовика XI, явившагося къ нему въ Пероннъ безъ достаточнаго прикрытія, онъ задержалъ и принудилъ отказаться отъ притязаній на Бургундію. Съ цѣлью возвести Бургундію въ самостоятельное королевство, Карлъ задумалъ связать брачными узами свою дочь Марію съ сыномъ императора. Недовѣріе къ возраставшему могуществу Б. помѣшало осуществленію честолюбивыхъ плановъ Карла Смѣлаго, противъ котораго образовалась коалиція изъ Франціи, Австріи и Швейцаріи. Бургундскія войска, большею частью тяжело-вооруженныя рыцарскими доспѣхами, были разбиты легкой швейцарской пѣхотой, уже снабженной новымъ огнестрѣльнымъ оружіемъ, при Грансонѣ (1476), Муртенѣ и Нанси (1777); въ послѣднемъ сраженіи убитъ самъ Карлъ Смѣлый. Единственная его дочь и наследница Марія принесла Бургундію въ приданое Максимилиану, эрцгерцогу австрійскому. Но значительную часть герцогства (именно Бургундией въ тѣсномъ смыслѣ) завладѣлъ Людовикъ XI, на правахъ сюзерена, и по Арраскому миру (1482) Б. была признана составною частью Французской монархіи. Въ 1529 г. это было подтверждено императоромъ Карломъ V въ Камбрѣйскимъ мирномъ договорѣ. Остальныя бургундскія владѣнія, оставшіяся подъ властью Австріи, перешли послѣ Карла V къ сыну его, Филиппу II Испанскому. Исторію ихъ—см. подъ сл. Франшконгъ.

Литература: Barante, «Histoire des ducs de B.» (10 т. Пар., 1824); Leborde, «Les ducs de B.» (6 т. 1749); Dubois, «La Bourgogne depuis son origine» (1867); Binding, «Geschichte des burgund. roman. Königreichs» (Лейпц., 1868); Jahn, «Geschichte der Burgundionen» (Галле, 1874).

Бургундская мраморная, краснокочанная капуста — очень выносливый сортъ

имѣющій небольшой, весьма плотный, сверху сплюснутый кочанъ, у котораго въ пазухахъ первыхъ большихъ листьевъ образуются другіе мелкіе кочны, величина въ яйцо. Наружные листья, зеленого цвѣта съ красивыми ребрами и жилками, довольно многочисленны. С.

Бургундскій (герцогъ Луи, de Bourgogne)—внукъ Людовика XIV, родившійся въ августѣ 1682 г. въ Версали и сдѣлавшійся послѣ смерти отца, дофина Луи (1711), наследникомъ престола. Б. представлялъ, если вѣрить Сень-Симону, рѣдкій примѣръ того, что можетъ сдѣлать разумное воспитаніе изъ ребенка, даже при наличности всѣхъ врожденныхъ пороковъ. Съ дѣтства, испорченный до крайности, Луи, подѣвъ благотворнымъ влияніемъ своихъ воспитателей, герцога де Бовилле и Фенелона, превратился мало-по-малу въ нравственнаго человека, столь строгаго къ себѣ, что это почти шокировало при его положеніи въ свѣтѣ. Среди тогдашняго блестящаго версальскаго двора, герц. Бургундскій выдѣлялся чудачкомъ: высокій, нѣсколько сгорбленный, вѣчно сосредоточенный, умѣющій вести только серьезные разговоры, онъ рѣзко отличался отъ остальнаго общества и не пользовался популярностью даже среди народа. Еще болѣе способствовало этой непопулярности то, что назначенный главнокомандующимъ войсками въ 1708 г., Б., вслѣдствіе излишней осторожности и нерѣшительности, проигралъ сраженіе при Уденаардѣ и потерялъ крѣпкій Лилль. На престолѣ ему не пришлось вступить: вскорѣ послѣ смерти Людовика XIV Б. одновременно съ женой, принцессой Аделаидой Савойской, и двумя сыновьями заболѣлъ и умеръ отъ оспы. Оставшійся въ живыхъ третій сынъ его, Людовикъ, сдѣлался, такимъ образомъ, наследникомъ французскаго престола и вступилъ на него подъ именемъ Людовика XV. Ср. Proyart, «Vie du Dauphin, rége de Louis XV» (Парижъ, 1782, 2 т.).

Бургундскій законъ — см. Законъ Бургундскій.

Бургундскій округъ — одинъ изъ 10 округовъ, на которые императоромъ Максимилианомъ I (1512) была раздѣлена Германская имперія и обнимавшій графство Бургундское и 17 нидерландскихъ провинцій. Исторію его см.: Германія, Нидерланды, Франшконте.

Бургунду (Бургунту)—часть хребта Байкальскихъ горъ, въ Иркутской губ., въ верховьяхъ округа, лежащаго на СЗ. берегу Байкала. Этотъ хребетъ видѣется съ СВ. береговъ Байкала, между Мудиной Губой и мысомъ Горячихъ водъ, въ видѣ скалистаго непрерывнаго гребня, до половины своей высоты покрытаго лѣсомъ. Горы этой цѣпи состоятъ изъ кристаллическихъ сланцевъ, съ сильными развитіемъ хлоритовыхъ породъ, съ переходомъ въ хлоритовый гнейсъ и гранитъ; паденіе пластовъ NNW; гольцы Б. состоятъ изъ сіенита и сіенито-гранита. Ср. «Извѣстія восточно-сибирскаго отдѣла Императорскаго русскаго географическаго общества» (1881, т. XII, кн. 2).

Ф. Ш.

Бургунь—колоды въ Закаспійской обл. къ востоку отъ Б.-Валханской гряды, около

Узбоя, одного изъ такъ называемыхъ древнихъ руслъ р. Аму-Дарьи. Нѣсколько выше колодезь Б. русло Узбоя стѣсняется до 20 саж. скалистыми обрывомъ, выступающимъ у лѣваго берега, а затѣмъ преграждается известковымъ кряжемъ, вышиною отъ $\frac{1}{2}$ до 2 саж. Такимъ образомъ, въ этомъ мѣстѣ былъ нѣкогда порогъ, или даже небольшой водопадъ, преграждавшій теченіе предполагаемаго русла.

и. В. М.

Бургустанъ—гора, въ 15 верстахъ отъ Кисловодска. Нѣкогда тутъ жили христіане, доказательствомъ чему служатъ развалины, очевидно, городовъ и масса находимыхъ здѣсь монетъ, оружія, крестиковъ, а также камней съ надписями (вѣроятно, надгробные). Съ горы археологи перевезли много памятниковъ въ Пятигорскъ и другія мѣста. *И. К.—сѣ.*

Бургоохъ (Burgvogt)—такъ иногда назывался въ средне-вѣковой Германіи чиновникъ, исполнявшій судебнo-полицейскія порученія у бургграфа, или же самъ бургграфъ.

Бургшнитъ (Даниель Bургшнит) — нюрнбергскій литейщикъ (род. 1796 † 1858), съ большимъ искусствомъ исполнявшій литейныя работы по моделямъ извѣстнѣйшихъ художниковъ; имъ отлиты: памятники Дюреру (1846 г., по модели Рауха), Бетховену въ Боннѣ (1847 г., по модели Генеля), статуя императора Карла IV въ Прагѣ, бронзовыя двери Гётевской галлерей въ Веймарскомъ замкѣ и др.

Бургштальская битва произошла въ 1632 г. близъ Нюрнберга, между войсками Густава-Адольфа и Валленштейна, и кончилась (впервые для Густава Адольфа) поражениемъ шведовъ.

Бургштэдтъ (Burgstädt)—промышленный городъ, въ лейпцигскомъ округѣ королевства Саксоніи; жит. 5981 (1885). Здѣсь въ 1750 году была основана первая ситцевая фабрика.

Бургштейнфуртъ (Burgsteinfurt) — промышленный городъ въ монастырскомъ округѣ Пруссіи, при р. Аа, съ 4908 жит. (1885).

Бургъ (Burg)—фабричный городъ близъ Магдебурга, на рѣкѣ Иле (Ihle), соединяющейся въ этомъ мѣстѣ съ каналомъ, построеннымъ въ 1865—1871 гг. для сообщенія Гавеля съ Эльбой, лежитъ на желѣзно-дорожной линіи Берлинъ-Магдебургъ; имѣетъ гимназію и высшую женскую школу, госпиталь и воспитательный домъ, 16414 жит. (1885), между которыми много французскихъ колонистовъ, такъ что до начала XIX стол. въ одной изъ 4-хъ церквей все богослуженіе отправлялось на французскомъ языкѣ. Главное занятіе жителей — на 10 паровыхъ фабрикахъ сукна, выдѣлывающихъ преимущественно такъ называемое солдатское сукно; есть также нѣсколько красильнъ, два чугуно - литейныхъ и машинодѣлательныхъ завода, нѣсколько табачныхъ фабрикъ и т. далѣе. Бургъ принадлежитъ къ старымъ городамъ, упоминаемымъ уже въ источникахъ III вѣка. Ср. Wolter, «Mittelungen aus der Geschichte der Stadt B.» (Бургъ, 1881).

Бургъ-ан-Брессъ (Bourg - en - Bresse) или Бургъ—главный городъ Энского департа. (Ain) во Франціи, въ древней области Брессы,

у пересѣченія пяти жел. дорогъ, съ красивой церковью, новымъ зданіемъ префектуры, лицеемъ, нормальной школой для учителей и учительницъ, институтомъ для глухонѣмыхъ, библіотекой (25000 томовъ), музеемъ, кабинетомъ научныхъ коллекцій и 16272 жит. (1886). Особенно развита здѣсь фабрикація искусственныхъ минеральныхъ водъ и глиняныхъ издѣлій; торговля ведется хлѣбомъ, виномъ, скотомъ. Вблизи города красивая церковь Бру (Brou), построенная въ 1511—36 гг. въ готическомъ стилѣ, съ замѣчательными мавзолеями Савойской династіи. На другой изъ площадей Б.—памятникъ генералу Жуберу, на другой—бронзовая статуя врача Биша (одно изъ лучшихъ произведеній Давида Анжерскаго). Б. существовалъ уже въ римскую эпоху, принадлежалъ вполсѣдствіи Бургундіи, а съ XII-го в. Савойѣ, въ 1601 г. перешелъ къ Франціи. Б.—родина астронома Лаланда и писателя Эдгара Кине.

Бургъ-Шлицъ (Burg-Schlitz)—замокъ въ великомъ герцогствѣ Мекленбургъ-Шверинскомъ, въ такъ наз. Мекленбургской Швейцаріи, принадлежитъ теперь графамъ Бассевицъ. Богатая библіотека, естественно-научныя и археологическая коллекціи, роскошный паркъ. Передъ замкомъ сооруженъ памятникъ Бюхеру въ видѣ высокаго гранитнаго обелиска (13 метровъ вышины).

Бургъ-лоофъ—африканская страна въ равнинѣ между Сенегаломъ и Гамбіей, съ главнымъ городомъ Квамъ-Кроръ или Гираркоръ.

Бурда—см. Борда.

Бурдалу (Bourdaloue)—французскій духовный ораторъ, родился въ 1632 г.; 16-ти лѣтъ вступилъ въ орденъ іезуитовъ; занималъ затѣмъ катедру реторики, философіи и богословской морали въ буржской академіи; съ 1670 г. часто произносилъ проповѣди передъ дворомъ, съ большимъ успѣхомъ. Въ 1686 г. Б. былъ отправленъ въ Лангедокъ для обращенія протестантовъ въ католицизмъ. Послѣдніе годы своей жизни онъ исключительно посвятилъ попеченію о больницахъ, тюрьмахъ и богоугодныхъ заведеніяхъ; скончался въ 1704 г. Сочиненія его лучше всего изданы Бретоно (Paris, 1704 — 37 гг., 16 томовъ); нов. изд. 1882 г. въ Лиллѣ, въ 6 т. (на русскомъ яз.: «Избранныя слова Б.», 4 т., Спб. 1821—25 г.). Ясность и безыскусственность изложенія, сила діалектики составляютъ неотъемлемыя достоинства рѣчей Б. и отводять ему одно изъ первыхъ мѣстъ между проповѣдниками временъ Людовика XIV. См. о немъ: Feugère, «B., sa prédication et son temps» (2-е изд., Парижъ, 1875 г.); Lauras, «B., sa vie et ses oeuvres» (Пар., 1881 годъ); Blampignon, «Étude sur B.» (Пар., 1886) и др.

Бурдалыкъ — городъ въ Бухарскомъ ханствѣ, столица Бурдалыкского бекства, расположенъ недалеко отъ рѣки, на правомъ берегу Аму-Дарьи, въ 127 верстахъ отъ Карши и въ 145 в. отъ г. Бухары. Нѣкогда Б. имѣлъ важное значеніе, въ настоящее же время значительно упалъ.

и. В. М.

Бурдастыя собаки — см. Брудастыя собаки.

Бурдахъ (Карль-Фридрихъ Burdach)— выдающийся физиологъ, род. 12 июня 1776 г. въ Лейпцигѣ, гдѣ онъ и учился и въ 1798 г. получилъ степень доктора философіи, а въ 1800 г.— доктора медицины. Послѣ того какъ онъ прожилъ тамъ нѣкоторое время въ качествѣ практическаго врача, а также выступилъ въ 1798 г. въ качествѣ приватъ-доцента, а въ 1807 году сталъ экстраординарнымъ профессоромъ, онъ перешелъ въ 1811 г. въ качествѣ ординарнаго профессора анатоміи и физиологіи въ Дерптъ и отсюда въ 1814 году въ Кенигсбергъ, гдѣ умеръ 16 июля 1847 года. Пройдя стадіи нервной патологіи, бронуизма, натуръ-философіи и хеміатріи, хорошо знакомый съ Кантомъ, Фихте, Шеллингомъ и Гегелемъ, Б. держался въ медицинскихъ наукахъ совершенно самостоятельнаго направленія. Всѣ его работы отличаются ясностью мысли, систематическимъ раздѣленіемъ, строго логической формой и изящнымъ языкомъ. Въ первое время его дѣятельность была посвящена самымъ различнымъ наукамъ, что доказываютъ его руководства по энциклопедіи медицины и методологіи, діететики, физиологіи, патологіи, системѣ фармакогнозіи и литературѣ врачебной науки. Позднѣе онъ обратился исключительно къ анатоміи и физиологіи и въ этихъ областяхъ имѣеть выдающіяся заслуги. Къ его обширнымъ вкладкамъ въ науку въ этой области принадлежатъ: прекрасный трудъ «*Vom Bau und Leben des Gehirns und Rückenmarks*» (2 т., Лейпцигъ, 1819—26) и «*Physiologie als Erfahrungswissenschaft*» (6 т., Лейпцигъ, 1826—40; 2 изд., томъ 1—3, 1835—38). Изъ позднѣйшихъ трудовъ Бурдахъ заслуживаютъ особаго упоминанія слѣдующіе: «*Gerichtsärztliche Arbeiten*» (1 томъ, Штутгартъ, 1839), «*Blicke ins Leben*» (4 т., Лейпцигъ, 1842—48), даже «*Umriss einer Physiologie des Nervensystems*» (Лейпцигъ, 1844) и популярное сочиненіе: «*Der Mensch nach den verschiedenen Seiten seiner Natur*» (Штутгартъ, 1836—1837).—Его сынъ, Эрнстъ Бурдахъ, род. въ Лейпцигѣ 25 февраля 1801 г., учился въ кенигсбергскомъ университетѣ, гдѣ получилъ ученую степень, занявъ мѣсто прозектора, а позднѣе сталъ ординарнымъ профессоромъ анатоміи. Онъ также приобрѣлъ извѣстность нѣсколькими физиологическими и анатомическими сочиненіями. Такъ, онъ напечаталъ: «*Beitrag zur mikroskopischen Anatomie der Nerven*» (Кенигсбергъ, 1837) и «*Anthropologie für das gebildete Publicum*» (Штутгартъ, 1847). Кромѣ того, онъ работалъ въ качествѣ сотрудника надъ шестымъ томомъ «*Физиологіи*» своего отца. Онъ † 10 октября 1876 г. *Н. Кн.*

Бурдянь—см. Бардянь.

Бурдеттъ (Францискъ Burdett)—членъ англійскаго парламента, род. 1770, † 1844 г. Получилъ образованіе въ Вестминстерѣ и Оксфордѣ, путешествовалъ затѣмъ по Европѣ; благодаря женитбѣ оказался владѣльцемъ огромнаго состоянія. Въ 1796 году Бурдеттъ былъ избранъ въ парламента, къ составу котораго принадлежалъ въ продолженіе 36 лѣтъ; сначала стоялъ на сторонѣ лудвигской оппозиціи, былъ противникомъ политики Питта и подерживалъ министерство Фокса; въ 1810 г.

подвергся аресту за свое посланіе къ избирателямъ (что доставило ему большую популярность); въ 1819 г. боролся противъ ограниченной свободы печати. Б. велъ также продолжительную агитацію за права католиковъ въ Ирландіи и за билль о реформѣ Грея. По проведеніи послѣдней реформы онъ совершенно неожиданно перешелъ къ тори, вслѣдствіе чего потерялъ свое прежнее вліяніе, хотя и былъ избранъ вновь.

Бурджанъ — названіе придунайскихъ болгаръ, встрѣчаемое у восточныхъ писателей, особенно у Масуди.

Бурдигала—старинное названіе города Бордо (см. это сл.).

Бурдильонъ (Иосифъ).—Подъ этимъ псевдонимомъ Вольтеръ написалъ брошюру о разогласіи церквей въ Польшѣ; брошюра имѣеть два русскихъ перевода, изъ которыхъ каждый имѣеть по два изданія. Ранній переводъ принадлежитъ В. Тредьяковскому, болѣе поздній—кн. Василію Мещерскому, который переводилъ «по порученію Ивана Васильевича Плецеева», а мотивировалъ переводъ книжки тѣмъ, что «въ ней Всеавгустѣйшая наша монархія самымъ справедливымъ образомъ почтена и хвалами вознесена». Оба изданія вышли въ Москвѣ, первое—въ 1776, а второе—въ 1778 г. Автора брошюры Мещерскій на своихъ переводахъ почему-то не выставилъ. Привожимъ точное оглавленіе брошюры по переводу Тредьяковского: «Опытъ историческій и критическій о разгласіяхъ церквей въ Польшѣ. Сочиненъ Иосифомъ Бурдильономъ, профессоромъ права общенароднаго, а съ французскаго переведенъ В. Т.» (Спб., 1768). Во второмъ изданіи, вышедшемъ въ Москвѣ въ 1787 г., имя и фамилія переводчика пропечатаны вполне. Тредьяковскій, обращая вниманіе на стиль и правописаніе французскаго подлинника, вѣрно угадалъ автора этой брошюры: «Небольшая сія тетрадь», говоритъ онъ въ предисловіи къ своему переводу, «сочиненная въ превосходное почтеніе Греческому Православію предъ Римскою церковію и въ толикуюжъ славу и хвалу Самодержицѣ нашей Великой, Прещедрой Екатерины II... хотя и возвѣщаетъ въ заглавной своей Титлѣ Автора себѣ Иосифа нѣкоего Бурдильюна, но мнится, что сіе имя есть поддѣльное вмѣсто примаго сочинителя, и что истинный сея книжки Авторъ есть одинъ изъ славнѣйшихъ во всей Европѣ Филологъ французскій». Замѣчательно, что (кажется, тогда же) вышелъ и греческій переводъ брошюры вмѣстѣ съ французскимъ текстомъ и со множествомъ подстрочныхъ примѣчаній на греческомъ языкѣ. Мѣсто и время этого перевода, хотя и не обозначены, но, судя по шрифту, надо полагать, что и этотъ переводъ сдѣланъ въ Россіи. *А. Э.*

Бурдяний (Федоръ Алексѣевичъ)—артистъ Имп. театровъ и писатель, род. въ 1825 году; воспитывался въ одной изъ московскихъ гимназій и свою артистическую дѣятельность началъ въ провинціи въ 1841 г.; затѣмъ игралъ на московскихъ сценахъ и въ 1847 г. прибылъ въ Спб. На Александринскую сцену принять только въ 1851 г. Исполненная въ 1853 роль Бородинка («Не въ свои сани не са-

дись», ком. Островскаго) окончательно упрочила за нимъ репутацію солиднаго артиста. Исполняя въ началѣ своего артистическаго поприща комическія и бытовые роли въ водевиляхъ и комедіяхъ, Б. впоследствии перешелъ на главные роли, преимущественно репертуара комедій А. Н. Островскаго, дружбаю котораго пользовался до конца жизни. † 24 февр. 1887 г. Лучшими его ролями были, безспорно, мастерскіе типы купцовъ въ комедіяхъ Островскаго. Въ его большемъ репертуарѣ особенно выдавались роли: Краснова («Грѣхъ да Бѣда»), Хрюкова («Шутники»), Врусова («Тяжелые дни»), Большова («Свои люди сочтемся»), Бородкина («Не въ свои сани не садись»), Любима Торцова («Вѣдность не пороку»), Шелемишева («Общее благо»), Ильюши («Не въ деньгахъ счастье») и много др.—Свои досуги Ѳ. А. Бурдинъ посвящалъ и литературѣ. Такъ, онъ издалъ 4-е тома переводныхъ пьесъ, подъ заглавіемъ: «Сборникъ театральныхъ пьесъ»; написалъ руководство для молодыхъ актеровъ—«Краткая азбука драматическаго искусства» (Москва, 1836). «Его воспоминанія» частью напечатаны въ «Историческомъ Вѣстникѣ» (1886, № 1) и въ «Вѣстникѣ Европы».

А. Ум.

Бурдонетъ — пучекъ сложенной корпии, нѣрѣдко перевязанный ниткой по срединѣ, для введенія въ раны, фистулы и т. под. съ цѣлью содѣйствовать выдѣленію ихъ секрета и воспрепятствовать его накопленію въ нихъ.

Бурдонъ (франц. bourdon) — органныя трубы большихъ размѣровъ (преимущественно четырехгранныя, деревянныя), отъ 8—32 футовъ длины, закрытыя съ одного конца, съ боковымъ отверстіемъ для звука. Звукъ ихъ басовый. Бурдономъ также называются низкія трубки волынки; это названіе давали еще въ старину низкимъ выдерживаемымъ тонамъ на струнныхъ инструментахъ. Выдержанный тонъ въ басу называется тоже гуммель-басомъ.

Бурдонъ (Себастьянъ Bourdon) — французскій живописецъ, род. 1616, † 1671 г. После долгихъ мытарствъ въ молодости попалъ въ Римъ, гдѣ ему оказалъ содѣйствіе Клодъ Лорренъ. Въ 1643 году явился въ Парижъ, написалъ тамъ «Распятіе св. Павла» для церкви Notre-Dame (теперь хранится въ Луврѣ) и нѣкоторыя др. картины. Во время междоусобной войны Б. удалился въ Швецію и сдѣлался здѣсь въ 1652 г. придворнымъ живописцемъ королевы Христини. По возвращеніи въ Парижъ, былъ однимъ изъ основателей, затѣмъ и ректоромъ академіи живописи. Б. успѣшно занимался также гравированіемъ, и гравюры его очень цѣнятся любителями. Въ Петербургѣ, въ Эрмитажѣ, имѣется картина Б.: «Христосъ мертвый у ногъ Богоматери». Биографія Б. написана Ponsonailhe'емъ (Парижъ, 1886 г.).

Бурдонъ-де-ла-Кроньеръ (Жанъ-Жозефъ-Леонардъ Bourdon-de-la-Crosnière) — французскій педагогъ и дѣятель Революціи (род. 1758, † 1815 г.). Событія 1789 года заставили его директоромъ одного парижскаго воспитательнаго заведенія. Горячо отдавшійся политической борьбѣ, онъ былъ избранъ членомъ

конвента, примкнулъ въ термидоръ къ противникамъ Робеспьера и вмѣстѣ съ Баррасомъ повелъ національную гвардію противъ террористовъ, захвативъ Робеспьера и его приверженцевъ. Участвовалъ въ якобинскомъ разговорѣ 1795 г., попалъ въ тюрьму, но скоро былъ освобожденъ по амнистіи того же года; былъ также членомъ совѣта 500. Увлеченный политической, Б. не переставалъ интересоваться педагогическими вопросами: выпускалъ брошюры и велъ устную пропаганду въ смыслѣ преобразованія воспитательной системы и школьнаго дѣла, а послѣ событія 18-го фруктидора возвратился исполнѣ къ преподавательской дѣятельности.

Бурдонъ де-л'Оазъ (Франсуа - Луи Bourdon de l'Oise) — дѣятель Франц. революціи; сначала былъ адвокатомъ, затѣмъ сдѣлался прокуроромъ при парламентѣ въ Парижѣ; въ 1792 г. участвовалъ во взятіи Тюльери 10 августа и попалъ послѣ этого въ члены конвента. Выступивъ противъ Робеспьера, онъ былъ исключенъ имъ изъ всѣхъ революціонныхъ клубовъ. Съ тѣхъ поръ происходитъ переворотъ въ его дѣятельности: онъ становится врагомъ республики и защитникомъ дворянства и духовенства. Директоріей Б. былъ осужденъ на ссылку въ Гвіану; гдѣ и скончался въ 1797 г.

Бурдюковъ — ст. Московско-Ярославско-Вологодской ж. д., въ 21 в. отъ Вологды.

Бурдюковы. — Извѣстія объ этомъ родѣ начинаются съ Андрея Бурдюка, находившагося въ 1468 г. въ походѣ войскъ великокняжескихъ на Устюгъ и на Казань. Но положительно считать Андрея Бурдюка родоначальникомъ Б. нельзя, по недостаточности генеалогическаго матеріала объ этомъ родѣ.

Бурдюкъ, бурдючекъ — мѣхъ животнаго, содранный съ него черезъ шейное отверстіе безъ другихъ разрѣзовъ; полученный такимъ образомъ щельный кожаный мѣшокъ выворачивается шерстью внутрь; кожа снаружи протирается солью, а внутри пропитывается дегтемъ, отверстія шеи, ногъ и другія перевязываются, одна лапка оставляется для вливанія жидкости и бурдюкъ готовъ къ употребленію: для наполненія и хранения жидкостей. Большіе бурдюки, отличающіеся замѣчательною прочностью, приготовляются изъ шкуры буйволовъ и быковъ, а бурдючки изъ шкуры козлятъ и ягнятъ. Въ старину бурдюкъ служилъ, особенно въ азіатскихъ странахъ, единственнымъ средствомъ для сохраненія, а главное для перевозки, вина, масла и т. п. жидкостей; но съ распространеніемъ бондарнаго промысла его употребленіе болѣе и болѣе ограничивается. Въ Закавказьѣ, однако, и нынѣ бурдюки имѣютъ значительное распространеніе. Имѣя малый вѣсъ и большую вмѣстимость, бурдюкъ очень удобенъ для перевозки, особенно вывочной. Въ Б. возятъ и носятъ всякія жидкости, начиная отъ воды и нефти и кончая винами. Главныя массы закавказскихъ винъ, производимыхъ для мѣстнаго потребленія, перевозятся въ бурдюкахъ. Въ военномъ хозяйствѣ бурдюки пріобрѣтаютъ нѣкоторое походное значеніе, когда приходится быстро соорудить переправы черезъ рѣки въ пустынныхъ мѣстахъ: надутые воздухомъ и связанные досчатими перекладинами и настл-

кой, они представляютъ чрезвычайно удобную плавучую платформу, для плота или моста. Связанныя вѣсть нѣсколько платформъ образуютъ прочный понтонный мостъ, черезъ который нерѣдко въ азійскихъ войнахъ Россіи приходилось переправлять войска и даже артиллерійскія орудія. *С. Гулшамбаровъ Д.*

Буре или **Бури** — по сѣверной мнелогіи считается дѣдомъ Одина; провозмезъ отъ великана Имира и коровы Аудумлы: сначала, въ первый день, появились человѣческие волосы, во въ второй — голова, на третій — все туловище. Б. былъ красивый, сильный мужчина высокаго роста. У него былъ сытъ Веръ (Vör), отъ котораго и родился Одиъ.

Бурѣ — страна внутри западной Африки, у верховьевъ Нигера, съ богатыми золотыми росыпями, изъ которыхъ добывается золото, отличающееся своимъ свѣтло-желтымъ цвѣтомъ; главный городъ Диди.

Буреваль, буреломъ, бой — лѣсъ пологанный бурю. Хотя буря и сильный вѣтеръ почти сплюснута, а потому вредъ, причиняемый лѣсу тѣмъ и другимъ одинаковъ, но въ лѣсоводственной терминологіи принято различать буреломъ отъ вѣтровала: ель, пихта, сосна и осина, при произрастаніи послѣднихъ двухъ на мокрой и болотистой почвѣ, легко валятся бурю и вѣтромъ, выворачиваются изъ почвы съ корнями; это вѣтроваль. Напротивъ того дубъ, букъ, ясень, кленъ, лиственница и сосна, растущая на боровой почвѣ, глубоко вѣдряясь своими корнями въ почву, представляютъ большое противодѣйствіе бурѣ и вѣтру, которые ломаютъ у нихъ вѣтви, верхину, а иногда и стволы, производя буреломъ. Степень вреда, причиняемаго лѣсу бурю и вѣтромъ, кромѣ древесныхъ породъ, изъ которыхъ состоитъ лѣсъ, зависитъ: а) отъ качества почвы — на плотныхъ почвахъ скорѣе бываетъ буреломъ, на рыхлыхъ — вѣтроваль; б) отъ возраста, — молодыя и средневозрастныя насажденія меньше страдаютъ, чѣмъ приспѣвающія и спѣлыя; в) деревья, выросшія въ сомкнутыхъ полныхъ насажденіяхъ и потомъ случайно выставленныя дѣйствію бурѣ и вѣтра, сильнѣе повреждаются, чѣмъ постоянно произраставшія на свободѣ, или на опушкѣ, съ краю лѣса, которая обнаруживаютъ замѣчательную, въ этомъ отношеніи, устойчивость. Для предупрежденія и отклоненія вреда, причиняемаго лѣсу бурями и вѣтромъ, служатъ: веденіе рубокъ въ надлежащемъ направленіи и соответственное распредѣленіе ихъ, что достигается установленіемъ извѣстнаго порядка или послѣдовательности въ рубкѣ лѣса и соединеннаго съ тѣмъ распредѣленія насажденій въ будущемъ по возрастамъ (см. Вѣтроваль, Опушка, Сѣчь).

В. С.

Буревѣстникъ (Procellaria) — родъ птицъ изъ отряда плавающихъ, семейства буревѣстниковыхъ (Procellariidae см. таблицу Плавающихъ птицъ или плавунъ, Natatores). Б. отличаются большою головою, короткою шею и сильно развитымъ туловищемъ; клювъ короче головы, сильный и толстый, съ глубокими бороздами по бокамъ; на концѣ его большой крючокъ; ротовая щель идетъ далеко назадъ; ноздри помѣщаются на костяныхъ трубкахъ,

расположенныхъ на спинкѣ клюва. Ноги не очень большія, но сильныя, сжатыя съ боковъ; три передніе пальца соединены плавательною перепонкою, а задній недоразвитъ и имѣетъ видъ бородавочки. Крылья длинныя и острые; концы ихъ заходятъ закончикъ хвоста. Хвостъ округленный, состоящій изъ 12—14 рулевыхъ перьевъ. Опереніе густое; окраска мало различается по полу, возрасту и временамъ года. Б. суть вполне морскія птицы, живущія въ обоихъ полушаріяхъ лишь въ высокихъ широтахъ и отличающіяся быстрымъ и продолжительнымъ полетомъ. Отъ враговъ они защищаются тѣмъ, что выпрыскиваютъ на нихъ жирное и вонючее содержимое своего желудка. При приближеніи бури они, какъ рассказываютъ моряки, часто садятся на корабли и тѣмъ какъ бы предсказываютъ ее; отсюда произошло и самое названіе этихъ птицъ. Извѣстно 40 видовъ Б., изъ которыхъ назовемъ слѣдующіе:

Б. арктической или сѣверной (*P. glacialis*, см. табл. Плавунъ, Natatores) достигаетъ до 50 см. длины и до 1,10 м. въ размахѣ крыльевъ. Передняя часть спины и плечи пепельно-сѣрыя, маховыя перья черноватые, клювъ желтый, у основанія сѣро-зеленый; ноги желтыя; остальныя части тѣла бѣлыя. Этотъ Б. лѣтомъ очень обыкновененъ въ Баффиновомъ заливѣ, Дэвисовомъ проливѣ, у Курильскихъ и Алеутскихъ острововъ, у Янъ-Майена, Шницбергена и у западнаго берега Исландіи, а изрѣдка встрѣчается и у береговъ Германіи. Питается онъ моллюсками, медузами, рыбою, гниющимъ мясомъ китовъ и тюленей. На Нью-Фаундлендѣ Б. съ жадностію пожираютъ всякіе отбросы отъ трески и потому въ большомъ количествѣ летаютъ вокругъ рыбаковъ, занимающихся заготовленіемъ этой рыбы. Б. гнѣздятся на самыхъ крутыхъ и малодоступныхъ скалахъ, собираясь въ огромныхъ количествахъ. Каждая самка откладываетъ только одно яйцо. Самое южное мѣсто гнѣздованія Б. сѣвернаго — маленький островъ Сентъ-Кильда у западнаго берега Шотландіи. Для бѣдныхъ обитателей дальняго Сѣвера эта птица очень важна, потому что даетъ имъ хорошую свѣжую пищу: она имѣетъ вѣжное, бѣлое, не особенно сильно пахнущее ворвань мяско, которое, будучи прокопчено или просолено, служитъ зимнимъ запасомъ; кромѣ того, отъ этого Б. получается еще много жира, идущаго какъ на освѣщеніе, такъ и въ пищу, и большое количество пуха и перьевъ для постелей. Въ концѣ августа на одномъ только Вестманъ-Эрѣ, маленькомъ островкѣ у южнаго берега Исландіи, ежегодно просаливается на зиму болѣе 20000 жирныхъ молодыхъ птицъ. Рыбаки не безъ основанія довѣряютъ его способности предугадывать погоду и выбѣгаютъ въ море сообразно съ тѣмъ приближается ли эта птица къ берегамъ или же улетаетъ въ открытое море. Б. капскій (*P. capensis*), котораго старые путешественники называли также капскимъ голубемъ, имѣетъ только 38 см. длины при размахѣ крыльевъ въ 1,10 м. Голова и задняя часть тѣла темно-сѣрыя, спина, покровныя перья крыльевъ и хвоста бѣлыя съ темно-сѣрыми

пятнами, нижняя сторона тѣла бѣлая; маховыя перья черныя съ бѣлымъ внутреннимъ опахаломъ; рулевыя перья—бѣлыя, съ черною полосою на концѣ; клювъ черный; ноги бурочерныя. Водится въ южномъ полушаріи, от 25 до 50° ю. ш. Б. исполинскій или южный (*P. giganteus*) достигаетъ до 90 см. длины и до 2 м. въ размахъ крыльевъ. Верхняя сторона тѣла его черная съ мутно-бѣлыми краями перьевъ; нижняя сторона бѣлая; клювъ ярко-желтый; ноги блѣдно-желтыя. Молодые птицы одноцвѣтныя, шоколадно-бурныя. Водится въ умеренныхъ и холодныхъ частяхъ южнаго полушарія. Б. исполинскій летаетъ очень быстро и продолжительно. Питается онъ различными отбросами и рыбою, но въ его желудкѣ находили также и птицъ.

Э. Брандт.

Буренскій хребетъ — см. Малый Хинганъ.

Хингалонный, колодливый лѣсъ, колодникъ, выскоръ (Арханг., Вятск.), выскорь, выскордъ (Волог.), выскиръ (Новгор.), выскирнякъ (Арханг.), лежина (сѣверн. губ.), лежень (Рязанск.), падинникъ (Тверск., Псковск.) — древесные матеріалы, изъ пострадавшихъ отъ бурелома деревьевъ.

Буренинъ (Викторъ Петровичъ)—поэтъ и журналистъ, сынъ художника, родился въ 1841 году въ Москвѣ; учился въ московскомъ дворцовомъ архитектурномъ училищѣ, но, не чувствуя склонности къ этой специальности, посвятилъ себя литературѣ. Первыми печатными произведеніями его были юмористическіе куплеты: «Шабашъ на Лысой горѣ, или журналистика въ 1862 г.» (въ «Искрѣ» 1862 г., № 46) и «Драматическія сцены» по поводу выхода «Современника» (въ «Современникѣ» 1863 г., кн. 4), за подписью «Владиміръ Монуменговъ». Затѣмъ на страницахъ «Искры» 1863—66 гг. появился цѣлый рядъ юмористическихкихъ стихотвореній Б., подписанныхъ тѣмъ же псевдонимомъ. Рядомъ съ этими юмористическими стихотвореніями, на страницахъ тѣхъ же двухъ журналовъ и «Библ. для Чтенія» стали появляться и пьесы серьезнаго содержанія. Въ «Вѣстникѣ Европы» Буренинъ помѣстилъ рядъ переводовъ изъ А. де Виньи, Гюго, Байрона и др. и нѣсколько оригинальныхъ стихотвореній — переработокъ былинъ. Въ тоже время онъ сотрудничалъ въ «Отечественныхъ Запискахъ», редакціи Некрасова, здѣсь въ числѣ различныхъ пьесъ Б., переводныхъ и оригинальныхъ, напечатанъ былъ и цѣлый рядъ юмористическихкихъ его стихотвореній—пародій, подъ общимъ заглавіемъ: «Военно-политическіе отголоски» (1871 г., кн. 1 и 3). Стихотворенія эти подписаны псевдонимомъ: «Выборгскій пустынный», равно какъ и «Пѣсьн о Педифилѣ и Педемахъ», напечатанныя въ томъ же журналѣ (1871 г., кн. 6). Нѣкоторые стихотворенія Б. помѣщены въ «Бесѣдѣ», «Дѣлѣ» и др. журналахъ. Начиная съ 1866 г., Б. сталъ преимущественно посвящать свое время газетной дѣятельности, работая въ качествѣ одного изъ постоянныхъ сотрудниковъ «Санкт-петербургскихъ Вѣдомостей», редакціи В. О. Корша, гдѣ еженедѣльно, почти втеченіе 10 лѣтъ, появлялись его обзоры «Журналистики», подписанные буквою Z. Съ 1876 года онъ

состоитъ членомъ редакціи газеты «Новое Время» и здѣсь еженедѣльно печатаетъ свои «Критическіе очерки». Кромѣ стихотвореній и критическихъ статей, Буренинъ печаталъ и въ «Петербургскихъ Вѣдомостяхъ», и въ «Новомъ Времени» беллетристическія произведенія. Въ отдѣльномъ изданіи появились слѣдующіе сборники сочиненій Б.: «Очерки и пародіи» (Спб. 1874); «Былое», стихотворенія (Спб., 1880); «Стрѣлы», стихотворенія (Спб., 1880; 2 изд. Спб., 1889); «Пѣсни и шаржи», новыя стихотворенія (Спб., 1886); I. «Мертвая нога» (таинственный процессъ) и II. «Романъ въ Кисловодскѣ» (3 изд. Спб., 1889—двѣ повѣсти); «Изъ современной жизни. Фельетонные рассказы Мастагата Беллетриста и пр.» (Спб. 1879); «Критическіе очерки и памфлеты» (Спб. 1884); «Литературная дѣятельность Тургенева. Критическій этюдъ» (Спб., 1884); «Критическіе этюды» (Спб., 1888). Б. написалъ еще либретто къ оперѣ П. Кюи «Анжело» (Спб., 1875) и драматическія произведенія: «Медея» (Спб. 1884, въ сотрудничествѣ съ А. Сувориннымъ); «Смерть Агриппины» (Спб. 1886); «Комедія о княжнѣ Забавѣ Путятишнѣ и бояринѣ Василиѣ Минулишнѣ» (М., 1890). Въ 1891 г. вышло 2-ое изд. его фельетоновъ—пародій, озаглавленныхъ «Хвостъ», и раньше печатавшихся въ «Новомъ Времени», подъ псевдонимомъ Графъ Алексій Жасминовъ.

Братъ его Константинъ Петровичъ—педагогъ, образованіе получилъ въ петербургскомъ университетѣ по физико-математическому факультету; сначала былъ преподавателемъ математики въ Смоленской, а впоследствии—IV московской гимназіи. Ум. въ 1882 г. Составленные Б., отчасти въ сотрудничествѣ съ А. Малининымъ, учебники по разнымъ отдѣламъ физико-математическихъ знаній, выдержали множество изданій: «Собраніе ариметическихкихъ задачъ» (18 изд.); «Руководство къ ариметикѣ» (Москва, 1888, 16 изд.); «Руководство къ космографіи и физической географіи» (Москва, 1888, 8 изд.); «Руководство къ физикѣ и собраніе физическихкихъ задачъ» (Москва, 1887, 8 изд.); «Руководство алгебры и собраніе алгебраическихкихъ задачъ» (М., 1890, 8 изд.); «Рѣшенія ариметическихкихъ задачъ» (М., 1887) и др.

Буреніе. Искусство буренія земли, бывшее еще, мжно сказать, въ колыбели въ началѣ XIX столѣтія, во второй половинѣ получило такое развитіе и усовершенствованіе, что помощью его представлялось возможнымъ пробурить величайше въ мірѣ тоннели Сентъ-Готтардскія, длиной 14 верстъ, Монть-Сенискій—11¹/₂ верстъ, Сентъ-Бернардскій—12¹/₂ в. и т. д., и достигнуть глубины въ вертикальныхъ скважинахъ земли, напр. въ Шперенбергѣ, въ Пруссіи, 4100 футовъ. Вотъ тѣ предѣлы, до которыхъ въ настоящее время достигли энергія и изобрѣтательность человѣка. Въ послѣдніе 15—20 лѣтъ всѣ системы прежнія и изобрѣтенныя новыя (цифровая) получили весьма значительныя усовершенствованія, а въ особенности алмазное Б.; американское: канатное и на деревянныхъ штангахъ съ ножицами, равно ударное и вращательное при буреніи тоннелей. Алмазнымъ буреніемъ возможно въ настоящее время вести скважи-

ны до 12 дюйм. диаметромъ, вслѣдствіе усовершенствованія трубчатого бура съ алмазною короною. Американскія системы буренія подняли свою производительность черезъ увеличеніе вѣса ударнаго инструмента. Для выбора въ данномъ случаѣ той или другой изъ нижеописанныхъ системъ буренія можно руководствоваться слѣдующими правилами, предложенными инженеромъ Фаукомъ.

1) Для совершенно мягкихъ, но и не обваливающихся грунтовъ, при глубинѣ до 100 саж. и при маломъ диаметрѣ, слѣдуетъ употреблять обыкновенный буръ на штангахъ.

2) Для тѣхъ же породъ, но на большую глубину, слѣдуетъ примѣнять ударную систему Фовеля съ чисткою скважины водою.

3) Для песчано-глинистыхъ породъ можно предложить вращательный, затѣмъ ударный способъ В. съ промывкою водою и опущеніемъ обсадныхъ трубъ.

4) Для немного твердыхъ, необваливающихся грунтовъ, при средней величины диаметрѣ, В. съ ножницами на канатѣ или на деревянныхъ штангахъ.

5) При грунтахъ средней и большой твердости и такихъ же диаметрахъ скважинъ—алмазное В.

6) Для скважинъ большихъ диаметровъ, при часто измѣняющихся напластованіяхъ, употребить свободно падающій инструментъ: а) для

ручного В.—обыкновенный Фабіана; б) для парового В.—автоматически дѣйствующій приборъ съ большимъ подъемомъ ударнаго инструмента, и в) для малыхъ диаметр. Фабіановскій инструментъ съ отбоемъ рычага и паровымъ двигателемъ. Всѣ системы В. можно раздѣлить на двѣ большія группы: А) вращательное и В) ударное; какъ то, такъ и другое можетъ производиться ручнымъ и машиннымъ способомъ. Какова бы ни была система В. и къ какой бы она группѣ ни принадлежала, приготовительныя работы къ В. всегда будутъ однѣ и тѣже. Работы эти состоятъ въ устройствѣ буровой башни и установкѣ направляющей трубы въ томъ мѣстѣ, гдѣ будетъ производиться В. скважины. Буровая башня (такъ называется постройка въ видѣ усѣченной пирамиды, обыкновенно деревянная) возводится надъ буровой скважиной для помѣщенія въ ней рабочихъ и разнаго рода приспособленій для производства В. Буровыя башни бываютъ открытыя и закрытыя, т. е. обшитыя досками для защиты отъ дождя и вѣтра. При ручномъ В. на довольно значительную глубину, до 50 сажень и даже болѣе, ограничиваются треногами, ведя работу на открытомъ мѣстѣ. Въ буровой башнѣ устраивается деревянный станокъ, называемый буровымъ. Въ этомъ станкѣ устанавливается рычагъ, или балансиръ, для подъема ударнаго прибора, ремневые шкивы принимающіе движущую

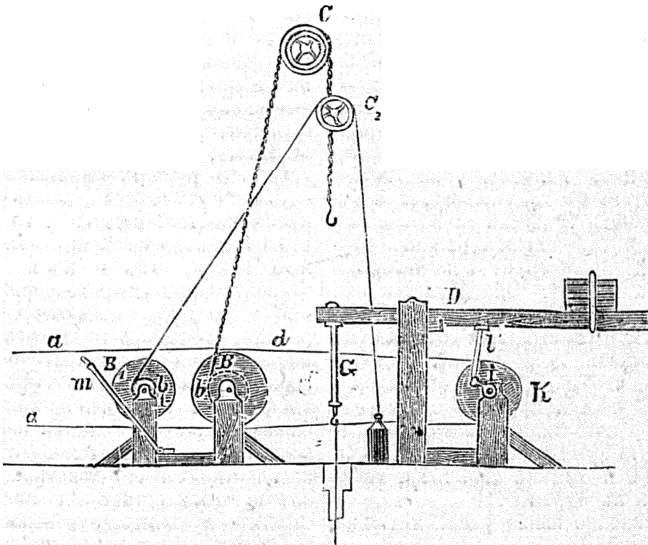

Буровой станокъ Ленца.

щую силу отъ локомотива, канатные барабаны, шестерни, зубчатые колеса, приборы для регулированія длины буровыхъ штангъ во время работы, насосы и т. д. Устройство бурового станка для каждой системы В. бываетъ различно, но въ общемъ разнится мало. Въ Баку на Кавказѣ, гдѣ примѣнены почти всѣ системы В., исключая алмазной, въ большомъ употребленіи буровой станокъ Ленца, какъ самый практич. Паровая машина посредствомъ ремня

(а) приводитъ въ движеніе деревянное колесо В и валъ в, на который навивается цѣпь, перекинутая черезъ блокъ С, которая имѣетъ на своемъ концѣ крюкъ для подыманія и опусканія штангъ и др. приспособленій. Во время поднятія или опусканія штангъ рычагъ или балансиръ отодвигается немного назадъ. Когда въ скважину опущены всѣ штанги и приборы, то рычагъ выдвигаютъ впередъ, тѣмъ подвѣсное на немъ кольцо приводилось къ серединѣ

скважины; въ такомъ положеніи его оставляютъ, соединяя конецъ рычага со штангою, выходящею изъ скважины, посредствомъ уравнительнаго прибора G (см. Буровые инструменты). Затѣмъ цѣпь свиваютъ съ вала b и ремень d надвигаютъ на колесо K, сообщающее рычагу D качательное движеніе посредствомъ кривошипа j и штанги l, и на колесо A, насаженное на тотъ-же валъ b, по другую сторону, за колесомъ B на чертежѣ не видное. Вотъ все устройство по передачѣ движенія бурового станка Ленца. Когда скважину надо очистить, то отодвигаютъ рычагъ, какъ это дѣлали раньше; вынимаютъ изъ скважины всѣ штанги съ долотомъ, и посредствомъ каната, перекинутаго черезъ блокъ c, и навернутаго на валъ b, вращающійся вмѣстѣ съ колесомъ B, опускаютъ въ скважину желонку (см. Буровые инструменты) или черпакъ. Колесо B, приводится въ движеніе треніемъ съ колесомъ V, для чего посредствомъ рычага ш оно можетъ быть по произволу придвигаемо и отодвигаемо отъ колеса B. Для регулированія качаній рычага (балансира) на другомъ его концѣ привѣшиваютъ грузъ, который по мѣрѣ удлиненія штангъ долженъ увеличиваться настолько, чтобы вѣсъ всѣхъ спущенныхъ въ скважину штангъ уравновѣшивался бы грузомъ противовѣса. Шкивы для подъемныхъ канатовъ надо по возможности отодвигать одинъ отъ другого, чтобы потомъ при работѣ крюки, вертлюги и проч. не задыкали одинъ за другой. Канаты для глубокихъ скважинъ слѣдуетъ употреблять плоскіе, такъ какъ при навивкѣ ихъ не бываетъ вовсе толчковъ, такъ вредно дѣйствующихъ при соскакиваніи во время навиванія. Одновременно съ постройкою башни и устройствомъ бурового станка приступаютъ къ установкѣ въ скважинѣ, направляющей трубы (матигцы). Для этого въ томъ мѣстѣ, гдѣ будетъ скважина, роютъ колодезь глубиною отъ 7 до 20 футовъ, смотря по тому, на какой глубинѣ встрѣтятся твердый грунтъ, на которомъ можно установить матигцу. Она дѣлается изъ чугуна, дерева, или желѣза, значительно большаго диаметра чѣмъ скважина, и должна быть установлена вертикально по отвѣсу, и съ такимъ расчетомъ, чтобы середина ея находилась на отвѣсной линіи, проходящей черезъ точку привѣса бурового инструмента къ рычагу станка. Когда матигца установлена и устройство башни и станка окончено, тогда можно приступить къ буренію.

Буреніе, какъ сказано выше, раздѣляется на 2 группы, а именно:

А) Вращательная система буренія бываетъ ручная и машинная. Первая употребляется для развѣдки грунтовъ, для строительнаго дѣла на небольшую глубину, до 10 саж.— и тогда для этого выгодно употреблять ручной буръ, изобрѣтенный горнымъ инженеромъ С. Войславомъ, описанный подъ названіемъ Буръ ручной (см. это слово). Ручной способъ вращательнаго буренія—самый обыкновенный и вмѣстѣ съ тѣмъ самый старинный, и если онъ примѣненъ къ грунтамъ мягкимъ или даже и средней плотности, но однообразно расположеннымъ, и если буровая скважина небольшого

диаметра и стѣнки не обсыпаются, то работа производится успѣшно и стоитъ недорого, такъ какъ употребляемые для сего инструменты весьма просты и дешевы. Въ прежнее время, когда для очистки инструмента и скважины требовалось каждый разъ вынимать его, работа шла тихо, стоила непомерно дорого и поэтому не имѣла болѣе широкаго примѣненія. Для наглядности возьмемъ, на примѣръ, буровую работу, на глубинѣ 15 саж. и посмотримъ, сколько нужно было времени для поднятія лишь за одинъ разъ всѣхъ штангъ и бурового инструмента. Положимъ, что среднее время, нужное для развинчиванія и поднятія одной саженой штанги, равно 5 минутамъ, то для вынутія инструмента съ глубины 15 саж. потребуется время въ 15 разъ болѣе, т. е. 75 минутъ или 1 ч. 15 м. Кромѣ потери времени, отъ постояннаго развинчиванія и свинчиванія штангъ, происходитъ порча винтового наръза на нихъ, а также и частые обвалы стѣнокъ скважины. Все это настолько дѣлало работу затруднительной и дорогою стоющей, что приисканіе лучшаго способа буренія занимало всѣхъ лицъ, близко стоящихъ къ этого рода работамъ.

Въ началѣ сороковыхъ годовъ французскій инженеръ Фовель (Fauvelle) началъ употреблять для буренія поляя штанги и накачивать и нагнетать въ нихъ воду, которая, по мѣрѣ углубленія бура, подымалась обратно кверху между стѣнками его и скважины, унося съ собою землю, осколки породъ каменистыхъ, грязь и пр. Это изобрѣтеніе составило эру въ буровой техникѣ. При такомъ устройствѣ не можетъ быть никогда скопленія грязи на днѣ скважины и надобности въ подъемѣ инструмента, а потому можно безошибочно утверждать, что этимъ изобрѣтеніемъ Фовеля трудность буренія уменьшилась на девять десятыхъ. Буръ Фовеля, кромѣ описанныхъ выше преимуществъ, имѣетъ и то важное значеніе, что одинаково свободно дѣйствуетъ, какъ на не большой, такъ и на весьма значительной глубинѣ. Опыты, произведенные при примѣненіи этого бура, показали, что производство работъ, обошлось въ 15 разъ дешевле, чѣмъ посредствомъ бура стараго образца. При всѣхъ своихъ достоинствахъ буръ Фовеля имѣетъ тотъ недостатокъ, что не можетъ быть употребленъ вездѣ съ одинаковою выгодною, такъ какъ не вездѣ имѣется вода въ достаточномъ количествѣ для его дѣйствія. Несмотря на это, онъ все-таки остается до настоящаго времени самымъ лучшимъ буровымъ инструментомъ во всѣхъ нынѣ существующихъ системахъ буренія при производствѣ работъ по сверленію, какъ вертикальныхъ, такъ и горизонтальныхъ скважинъ.

Работы по буренію на сплошныхъ штангахъ обыкновеннымъ буромъ или ложкою (рѣзакъ) производятся такъ: сначала на глубину одной сажени ввинчиваніе бурава производятъ особымъ штанговымъ ключемъ, поворачивая слѣва направо, и наблюдая, чтобы тотчасъ, какъ только буравъ или ложка наполнятся выбуренной землею доверху, что бываетъ послѣ углубленія бура на 14—15 дюйм.; вынимать ихъ, дабы не засосался инструментъ. Для

дальнѣйшаго углубленія навинчиваются штанги, которыя поднимаются и опускаются на блокъ, подвѣшенномъ въ треногѣ. Крюкъ, которымъ захватываются штанги, подвѣшенъ или соединенъ съ канатомъ вертлюгомъ, для свободнаго поворота въ обѣ стороны подвѣшенныхъ къ нему штангъ. Крюкъ этотъ, имѣющій форму вилки, для предупрежденія соскальзыванія штангъ запирается крючками. Подъемъ штангъ и опусканіе производится лебедкою, къ которой приставляется двое рабочихъ.

На Кавказѣ, въ Баку при всѣхъ системахъ начинаютъ буреніе ручнымъ способомъ посредствомъ особыхъ цилиндрическихъ открытых или закрытыхъ буровъ (см. Буровые инструменты). Первые употребляются въ грунтахъ глинистыхъ и вязкихъ, а вторые въ сыпучихъ, какъ песокъ. Эти буры очень употребительны, такъ какъ ими вмѣстѣ производится и очистка скважины. Буреніе этими инструментами производятъ на довольно большую глубину, если грунтъ мягкій; но глубина эта не должна превышать 150 или 200 футъ (что зависитъ отъ твердости проходимыхъ породъ), такъ какъ при большей глубинѣ происходитъ скручиваніе штангъ и ихъ поломка. Для начала же буренія на небольшую глубину приемъ этотъ очень практиченъ.

При буреніи скважинъ для развѣдокъ грунта и другихъ надобностей въ мѣстахъ, гдѣ буръ проходитъ по слоямъ сыпучаго и водянистаго песку или глы, необходимо укрѣплять въ этихъ мѣстахъ стѣнки скважины, что и дѣлается посредствомъ опусканія желѣзныхъ трубъ диаметра меньшаго, чѣмъ скважина отверстія. При буреніи же отверстія для добычанія соли или нефти, одновременно съ началомъ буренія опускаютъ и обсадныя желѣзныя трубы. Трубы эти дѣлаютъ изъ листового желѣза въ $\frac{1}{8}$ до $\frac{3}{16}$ дюйма толщиною, длиною 5 фут. и соединяются заклепками. Опусканіе трубъ составляетъ весьма важную часть буренія. Для того, чтобы трубы опускались свободно, имѣется расширитель (см. Буровые инструменты), который опускается впереди трубы вмѣстѣ съ буромъ и расширяетъ скважину на $\frac{1}{2}$ или 2 дюйма вокругъ трубъ. Несмотря на это, на значительной уже глубинѣ, вслѣдствіе тренія ихъ объ стѣны скважины, которыя часто обсыпаются, трубы не могутъ опускаться отъ собственного вѣса, а нужно употреблять для этого усиліе въ видѣ домкратовъ или гидравлическихъ прессовъ съ силою отъ 10 до 15 тоннъ.

Самое простое укрѣпленіе буровыхъ скважинъ производится посредствомъ коническихъ трубъ, въ которыхъ верхній диаметръ немногимъ больше нижняго, и въ этомъ мѣстѣ онъ соединяется заклепками, число которыхъ въ каждомъ ряду равно числу дюймовъ диаметра трубъ, напр. при 4 дюйм. труба склепывается 8 заклепками. Буреніе на пустотѣлыхъ штангахъ съ протылкою скважинъ водою производится ручнымъ и машиннымъ способомъ. Въ обоихъ случаяхъ наконечникъ бываетъ трубчатый буръ со стальною или алмазною коронкою; первый примѣняется къ грунтамъ мягкимъ, а второй къ твердымъ. Для вращенія трубъ при ручномъ буреніи употребляют-

ся зажимъ съ ручками (см. Буровые инструменты), который прикрѣпляется къ трубамъ и трубчатыми рычагами, надѣваемыми на ручки, приводится во вращательное движеніе подобно тому, какъ и на сплошныхъ штангахъ. При горизонтальныхъ буровыхъ скважинахъ вращательное движеніе буру общается посредствомъ колеса съ ручками. Работа производится непрерывно, до совершеннаго заполнения породкою трубчатого бура, причѣмъ насосъ долженъ быть постоянно въ дѣйствиіи, дабы буровая грязь не могла осѣсть и засосать инструментъ. Въ послѣднее время при буреніи въ мягкихъ породахъ примѣняютъ расширитель для расширенія скважинъ подъ предохранительными трубами. Для опусканія трубъ надвѣливаютъ на нихъ винтовыми или гидравлическими прессами, для чего на рѣзбу трубы навинчиваютъ чугунный наконечникъ съ двумя по сторонамъ отверстиями, черезъ которыя проходятъ винты прессы; третье отверстіе для пропуска воды. Для буренія въ породахъ твердыхъ употребляется трубчатый буръ съ алмазами. Первое примѣненіе алмазовъ для буренія сдѣлано было Лешотомъ въ Швейцаріи; затѣмъ способъ этотъ значительно усовершенствованъ въ Америкѣ и въ послѣднее время англійскимъ капитаномъ Бомономъ. Усовершенствованія относятся къ буровымъ станкамъ, штангамъ и алмазной коронкѣ. Преимущество этой системы буренія заключается въ большой быстротѣ работы и въ томъ, что выбуренныя породы вынимаются въ видѣ столбиковъ, кусковъ порядочной длины, по которымъ не только можно различать измѣненія въ напастованіи, но и уголъ паденія. При буреніи этого рода углубляются заразъ до 15 фут., т. е. до полнаго заполнения бура породкою, если послѣдняя на то позволяетъ. Такъ какъ трубчатый буръ съ алмазною коронкою долженъ имѣть болѣе быстрое вращательное движеніе, чѣмъ со стальною, то онъ приводится въ движеніе паровою машиною, какъ насосъ, накачивающей воду. Для горизонтальнаго вращательнаго буренія имѣются особыя гидравлическія буровыя машины, посредствомъ которыхъ уже пробуровано столько замѣчательныхъ по своей длинѣ туннелей, какъ Сень-Готарскій, Сень-Бернардскій и у насъ Сурамскій на Кавказѣ (см. Буровые инструменты).

Способъ производства работъ буровыми машинами по прорытію туннелей состоитъ въ извѣстныхъ общихъ приемахъ, практиковавшихся при буровыхъ работахъ подобнаго рода за-границей и у насъ въ Россіи, независимо отъ тѣхъ особенностей, которыя могутъ встрѣтяться въ каждомъ отдѣльномъ случаѣ. Для подобнаго рода работъ, обыкновенно прежде всего избирается система буровой машины, и когда таковая выбрана, то приступаютъ вначалѣ къ буренію ручнымъ способомъ, если не желаютъ терять время, пока всѣ приспособленія къ машинному буренію будутъ окончены. Затѣмъ къ мѣсту буренія укладываются два рельсовые пути и ведутся по длинѣ будущаго туннеля, удлинаясь по мѣрѣ хода работъ, черезъ каждые 7 футъ. Одновременно ведутся и всѣ другія работы, какъ плотничныя, по уста-

повкъ крѣпей, кружалъ, подмостей, такъ и каменные работы по возведенію стѣнъ, дабы дать возможность дальнѣйшему производству буренія. Буровая машина на особой тѣлѣжкѣ движется по путямъ и можетъ быть во всякое время выведена наружу. Другіе пути укладываются параллельно первымъ и предназначаются для передвиженія небольшихъ вагончиковъ съ матеріалами, выбуренною породою и инструментами. Посрединѣ между рельсами устраивается широкая канава, постоянно удлиняемая, для укладки желѣзныхъ трубъ проводящихъ сгущенный воздухъ, воду и свѣтлый газъ или электрическіе провода. При постройкѣ туннелей черезъ Сурамскій перевалъ на Кавказѣ употреблены были гидравлическія буровыя машины Брандта, давшія блистательные результаты. Въ этихъ машинахъ стержень оканчивается коронкою со стальными зубьями. Стальная коронка изготовляется изъ трубчатой вязкой стали высшаго качества. На коронкѣ имѣлось 3 зуба, которыми очень успѣшно выбуривалась порода и скважина очищалась водою, поступающею изъ цилиндровъ машины, въ трубчатый буровой стержень. Буры имѣли скорость отъ 4 до 5 оборотовъ въ минуту. Глубина скважинъ достигала до 1 сажени, причемъ оказалось, что для пробуренія одного погоннаго метра скважины нужно отъ 9 до 12 минутъ времени, когда буръ проходитъ сланцеватую глину или песчанку. Обѣ системы горизонтальнаго машиннаго буренія, какъ ударная, такъ и вращательная, совершенствуются одна передъ другою и въ настоящее время нельзя сказать, которой слѣдуетъ дать предпочтеніе. Ударная система находится въ постоянномъ примѣненіи при постройкѣ туннелей уже болѣе 30 лѣтъ, а вращательная—болѣе 15 лѣтъ, и для правильнаго сужденія о преимуществѣ той или другой системы необходимо сопоставить ихъ теоретическія и практическія стороны.

Система вращательнаго буренія имѣетъ то преимущество, что машины этой системы, во 1-хъ, работаютъ непрерывно, во 2-хъ, употребляютъ усиліе на раздробленіе только одного кольца скважины, относительно малаго объема, въ 3-хъ работаютъ спокойно и, въ 4-хъ, допускаютъ при буреніи на 50% болѣшій діаметръ скважинъ, чѣмъ при ударной системѣ, а потому нужное количество скважинъ менѣе; съ практической же точки, недостаткомъ этой системы состоитъ въ томъ, что машина выбрасываетъ воду, которую необходимо затѣмъ отвести, и не доставляетъ никакой вентиляціи, между тѣмъ какъ при ударной системѣ отлично вентилируется одновременно воздухъ въ штольнѣ. Это послѣднее преимущество ударной системы столь важно, какъ это подтвердилось на опытѣ, при постройкѣ Кохемскаго, Брондлейдскаго и Креберскаго туннелей, что можно машинами этой системы проникнуть вглубь до 900 сажень, съ каждой стороны, не нуждаясь въ особой вентиляціи, а потому въ настоящее время болѣею частью при проведеніи длинныхъ туннелей употребляются ударныя буровыя машины. Что касается до расхода силы, издержекъ на устройство и успѣха работъ, то таковыя для обихъ

системъ оказываются одинаковыми. Въ виду вышеизложеннаго еще мѣстныя обстоятельства могутъ вліять на выборъ той или другой системы буренія. Итакъ тамъ, гдѣ имѣется естественный напоръ воды, полезно пользоваться вращательными машинами, потому что такое даровое давленіе представляетъ большое сбереженіе. По мнѣнію извѣстнаго спеціалиста профессора Ржига, успѣхъ работъ, при насто-ящемъ состояніи буровыхъ машинъ (1887 г.), не менѣе 1,65 саж. при обыкновенномъ ходѣ работъ и при усиленной работѣ 2,55 саж. ежедневнаго выдвиганія скважины впередъ. Успѣхъ работы въ Сурамскомъ туннелѣ превысилъ эту цифру и достигъ небывалаго результата 2,90 саж. единичнаго средняго успѣха. Щитовыя буровыя машины тоже употребляются (см. Буровыя машины) при сверленіи туннелей въ тѣхъ мѣстахъ, гдѣ заставляеть тѣснота мѣста, напр. подъ улицами, или когда боится просачиванія воды при проходѣ подъ дномъ рѣки. Машины этой системы, особенно пригодны въ грунтахъ мягкихъ, глинистыхъ. При надавливаніи машины домкратами или гидравлическими прессами, глинистый грунтъ выжимается черезъ отверстіе щита и нагружается въ вагончики, которыми и отвозится по рельсамъ къ подъемной шахтѣ. По мѣрѣ подвиганія машины, вставляются чугунныя кольца, составляющія оболочку туннеля. Если бы встрѣтился камень или скала, то слѣдуетъ ихъ предварительно раздроблять особыми снарядами и далѣе вести работу щитовою машиною. Средній успѣхъ суточной работы 1,80 саж., что можно считать весьма выгоднымъ.

В) Ударное буреніе производится долотами ручнымъ и машиннымъ способомъ. Въ настоящее время существуетъ нѣсколько системъ этого рода буренія, а именно:

1) Обыкновеннымъ долотомъ на стальныхъ желѣзныхъ штангахъ. Это самая примитивная система и, несмотря на это, имѣетъ и по сіе время довольно большое примѣненіе при буреніи на небольшую глубину, когда скважина малаго діаметра, не болѣе 3 дюймовъ. При благоприятныхъ геологическихъ условіяхъ—этой системою доходили до 90 сажень глубины, причемъ очистка скважины производилась желонкою (см. Буровыя инструменты). Опусканіе и подниманіе штангъ производится обыкновенною лебедкою, поднимающею грузъ до 250 пуд.

2) Долото, укрѣпленное на пустотѣлыхъ штангахъ, съ промывкою скважины водою. Эта система удобопримѣнима въ скважинахъ небольшого діаметра и при нетвердыхъ грунтахъ, такъ какъ при твердыхъ каменныхъ породахъ вода не въ состояніи подымать крупные куски камня на большую высоту. Въ глинистыхъ же грунтахъ, а въ особенности сыпучихъ и плавучихъ, этотъ способъ буренія не имѣетъ себѣ подобнаго, по быстротѣ и чистотѣ работъ; при этомъ надо имѣть въ виду, что для грунтовъ сыпучихъ и плавучихъ необходимы опускныя трубы. Производство работъ—очень просто. На нижнемъ концѣ штанги укрѣплено долото, а верхній конецъ соединенъ съ буровымъ станкомъ и насосомъ. Для соединенія преимуществъ буренія

съ промывкою скважины водою съ свободно падающимъ инструментомъ, инженеръ А. Фаукъ изобрѣлъ особаго устройства, автоматически дѣйствующій, свободно падающій инструментъ. Особую практичною оказавшаяся эта система въ грунтахъ нетвердыхъ или образующихъ частые обвалы. Такимъ инструментомъ можно, не вынимая его, бурить на 50 фут., а какъ забой скважины остается постоянно чистымъ, то отсюда и видно, почему такъ велика успѣшность работы.

3) Долото, укрѣпленное на проволочномъ канатѣ. Эта система буренія примѣнена была съ успѣхомъ Г. Кольбомъ въ Баваріи въ началѣ семидесятихъ годовъ. Буровой инструментъ составляютъ: долото, ударная штанга съ направляющими корзинками и вертлюгъ. Особое устройство послѣдняго съ ударною штангою и составляетъ сущность этой системы, въ которой можно заставить долото поворачиваться во время работы. При подъемѣ канатъ, натягиваясь, — раскручивается болѣе или менѣе, сообразно вѣсу инструмента, и этимъ способомъ поворачиваютъ долото; при паденіи же долота канатъ сразу освобождается отъ груза и вновь сручивается, а съ нимъ вмѣстѣ отворачивается и долото. Система эта, въ не особенно твердыхъ породахъ, превосходитъ предыдущія и съ свободно падающимъ инструментомъ, такъ какъ при этой системѣ грунтъ скорѣе разрыхляется, и подъемъ инструмента, а также очистка скважины производятся быстрѣе.

4) Буреніе на ножницахъ посредствомъ каната или штанги. Эта система буренія — составляетъ переходъ отъ буренія долотомъ на сплошныхъ штангахъ къ буренію съ свободно падающимъ инструментомъ. Ножницы (см. Буровые инструменты) одинаково хорошо дѣйствуютъ какъ на канатахъ, такъ и на деревянныхъ штангахъ. Буреніе этою системою имѣетъ наибольшее примѣненіе въ Америкѣ: на канатахъ употребляется въ Пенсильваніи и носитъ названіе пенсильванскаго, а на деревянныхъ штангахъ — канадскаго. Канатное буреніе на ножницахъ употребляется въ глубокихъ скважинахъ, болѣе 100 сажень, такъ какъ на такой глубинѣ вѣсъ штангъ былъ бы ужъ очень великъ. Этимъ способомъ буренія достигаютъ глубины 300 саж., причемъ производство самой работы весьма просто. Сначала опускаютъ малое долото и пробуриваютъ имъ скважину въ $\frac{1}{2}$ сажени, вынимаютъ его, очищаютъ скважину и опускаютъ долото большихъ размѣровъ для расширенія отверстія и т. д. Для приданія лучшаго направленія ножницамъ, ширина ихъ дѣлается на 1 дюймъ менѣе діаметра скважины. Нижній конецъ каната посредствомъ обоймицы скручивается съ верхнею частью ножницъ. Канатъ изготовляется изъ самой лучшей пряди, діаметромъ отъ $1\frac{1}{2}$ до 2 дюйм. Подъемъ инструмента не превышаетъ 3 фут., при 45 ударахъ въ минуту. Очистка скважины дѣлается желонкою. Пенсильванская система буренія примѣняется съ большою выгодною тамъ, гдѣ проходима скважиною породы однообразнаго сложения на значительной глубинѣ и не обсыпаются (въ

послѣднемъ случаѣ опускаются желѣзные трубы для предохраненія скважинъ отъ обвала). Были примѣры, — углублялись этою системою буренія на 800 футовъ въ продолженіе 20 дней; обыкновенно же пробуриваютъ отъ 10 до 15 фут. въ день — при условіи, чтобы породы не были очень тверды и не образовали обваловъ. Система эта по своей простотѣ и дешевизнѣ и при подходящихъ геологическихъ условіяхъ не имѣетъ себѣ подобной. Для управленія ею, при такой громадной производительности, нужны всего двое рабочихъ и паровой двигатель, безъ котораго она, впрочемъ, не можетъ вовсе примѣняться. Во всякомъ случаѣ нужно имѣть сказанныхъ 2 рабочихъ весьма опытныхъ въ дѣлѣ этого рода буренія, такъ какъ безъ навыка весьма трудно воспринимать точныя ощущенія посредствомъ каната со столь значительной глубины, какъ 2000 футовъ, и управлять на основаніи этихъ ощущеній ходомъ всей работы. Буреніе на ножницахъ съ деревянными штангами, или канадское, производится тѣми же инструментами, что и на канатахъ, кромѣ замѣны каната деревянными штангами. Этою системою пробуриваются скважины большого діаметра и на очень значительную глубину, такъ напр. въ Америкѣ, около Сентъ-Луи, проведена буровая скважина на глубину 3800 футовъ. Въ этой системѣ легко могутъ быть примѣнены ножницы, приспособенныя для проведенія воды въ скважину и тогда при не особенно твердыхъ породахъ буреніе можетъ производиться съ большою выгодною, такъ какъ не придется часто вынимать долото для очистки скважины.

5) Долото, укрѣпленное къ свободно падающему инструменту. Всякій свободно падающій инструментъ производитъ при паденіи ударъ на породу въ буровой скважинѣ и сила этого удара находится въ зависимости отъ массы ударнаго прибора и высоты его паденія. Изъ физики извѣстно по закону Галилея, что пути, проходимые падающимъ тѣломъ, относятся какъ квадраты времени паденія; слѣдовательно, всякое свободно падающее тѣло проходитъ, напр., въ 2 секунды пространство въ 4 раза большее, чѣмъ въ 1 секунду. Поэтому для достиженія наибольшей производительности свободно падающаго инструмента надо найти наибольшую высоту подъема и величину вѣса его. Первая не превосходитъ, въ настоящее время, $4\frac{1}{2}$ фута, а вторая 20 пудовъ. При этихъ данныхъ буреніе можетъ производиться съ успѣхомъ лишь тогда, когда имѣются отличной выдѣлки долота и другіе ударные инструменты, независимо отъ діаметра скважины и степени твердости проходимыхъ породъ. Въ послѣднее время свободно-падающій инструментъ начали примѣнять ко всѣмъ буровымъ системамъ, а въ особенности къ канатному. Изобрѣтеніе, слѣданное въ Кельвѣ Guilleaume'омъ, въ устройствѣ пустотѣлаго проволочнаго каната можетъ создать самую совершенную систему буренія, если изобрѣтеніе это на практикѣ дастъ хорошіе результаты. Эта система канатно-водяного буренія съ свободно-падающимъ, автоматически дѣйствующимъ инструментомъ, пред-

ставить самую совершенную из системъ, какую только можно себя представить въ настоящее время. При производствѣ работъ подобнаго рода системою, кромѣ хорошихъ инструментовъ, надо имѣть и отличныхъ рабочихъ. Свободно-падающій инструментъ на сплошныхъ штангахъ имѣетъ большое примѣненіе въ Европѣ, а у насъ на Кавказѣ, въ Баку, гдѣ утробляется инструментъ Фабіана. Въ усовершенствованной системѣ этого рода требуется имѣть три прибора: а) долото; б) расширитель (когда скважина укрѣпляется обсадными трубами), и в) свободно падающій инструментъ (см. Буровые инструменты). Бурение состоитъ въ томъ, чтобы буровой инструментъ поднять на требуемую высоту, которая бываетъ отъ 1 до 2 футовъ, и затѣмъ сбросить его. Бурение можетъ производиться ручнымъ и машиннымъ способомъ. Изъ перечисленныхъ ударныхъ системъ въ Европѣ для глубокихъ скважинъ примѣняется единственно штанговая система съ свободно-падающимъ инструментомъ, для различныхъ диаметровъ и глубины, какъ оказавшаяся наиболее выгодной и только въ рѣдкихъ случаяхъ примѣняютъ канатную. Въ Америкѣ, гдѣ геологическія напластованія однообразны на весьма значительную глубину, самаго большаго успѣха въ работѣ достигаютъ, употребляя канатное или на деревянныхъ штангахъ съ ножницами бурение. Относительно ударныхъ буровыхъ машинъ, говорено уже подробно при описаніи буренія туннелей и горизонтальныхъ штоленей.

Литература: v. L. Serlo, «Bergbaukunde» (1873; здѣсь подробно описаны: способъ Фовеля, свободно-падающіе инструменты Цобеля, Кинда и др.); А. Лоренцъ, «Постройка туннелей съ примѣненіемъ бурильныхъ машинъ» (перев. С. Вейсслата, 1883); А. Фаунъ, «Руководство къ буренію скважинъ и т. д.» (1887; подробно описаны системы ударнаго буренія); С. Войславъ, «Исслѣдованіе грунта и развѣдка полезныхъ ископаемыхъ, посредствомъ ручнаго буренія» (1889); Г. Романовскій, «О буреніи Дибарскаго артезианскаго колодца» (1883); проф. Ржигъ, «Подробное описаніе буровыхъ машинъ» (въ «Журналѣ Министерства Путей Сообщенія», 1887 г.); тамъ же, гг. 1847 и 1852; М. С. Кербедъ, «Постройка двухъ туннелей на Новороссійской вѣтви Владикавказской жел. дор.» (1890); Teskleburg, «Handbuch d. Tiefbohrkunde» (1889). Э. Ф.

Буреничь или **Бореничь** (Мартинъ)—хорватскій поэтъ, род. около 1510 г., ум. около 1562 г. Въ своихъ стихахъ описывалъ несчастную любовь, но не избѣгалъ также духовныхъ и дидактическихъ сюжетовъ. Его сочиненія изданы Тампариней 1562 г., въ Венеціи, и Кукульевичемъ въ Загребѣ 1858.

Бурей (Ниманъ-бирра или Нюмень)—р. Амурской области, лѣвый большой притокъ р. Амура, извѣстна была въ XVII стол., во время казачьихъ походовъ на Амуръ, подъ названіемъ р. Быстрой. Б. начинается двумя истоками, бѣгущими съ горныхъ вышинъ М. Хингана, въ очень узкой долині, среди отвѣсныхъ скалъ, поднимающихся у ложа рѣки до 600 фут. По слияніи обоихъ истоковъ, Б. тердсть характеръ горной рѣки. Волѣдствіе зна-

чительнаго паденія русла, понижающагося уступами, верхнее теченіе рѣки то быстро, мелко и порожисто, то довольно медленно и глубокое. При впаденіи Умалятына, рѣка Б. падаетъ съ трехфуговой высоты, горы отодвигаются, покидая ея берега, рѣчная долина расширяется до 2½ версты и рѣка течетъ среди холмистой долины, разбиваясь на протоки. Принявъ справа р. Нюманъ, она входитъ въ гористую мѣстность, берега ея вновь обставлены гранитными утесами, поднимающимися до 800 фут. надъ ложемъ рѣки. Пробившись черезъ нѣсколько параллельно идущихъ съ С. къ Ю. хребтовъ Турана, при выходѣ изъ котораго на рѣкѣ находится послѣдній порогъ В., принявъ затѣмъ съ лѣвой стороны довольно значительную р. Тырму, течетъ въ низменной мѣстности и только изрѣдка къ правому берегу ея подходятъ горы; луга, сопровождающіе ея теченіе покрываются болѣе роскошною южною растительностью, а хвойные лѣса смѣняются лиственными; на ея островахъ—орѣховое и пробковое дерево и акація перевиты лозами дикаго винограда. При впаденіи въ Амуръ подъ 49°23' с. ш. и 147°20' в. д. (Ферро) на правомъ берегу Б. тянется песчаное обнаженіе—Цагалянъ. Длина теченія рѣки—723 версты или 771 км. (103,9 миль), въ верховьяхъ своихъ Б. течетъ съ СВ. на З. и ЮЗ., а затѣмъ съ С. на Ю., слегка отклоняясь къ З. Отъ истоковъ до Нюмана паденіе рѣки 5 фут. на версту, а отсюда до устья 1½ фут.; судоходство возможно на протяженіи 270 в. до впаденія въ нее р. Тырмы. Поверхность Бурейнскаго бассейна 48104 кв. вер. или 54744,4 кв. км. (993,96 кв. м.).

Ср. Миддендорфъ, «Путешествіе на Сѣверъ и Востокъ Сибири» (1860 г.); «Труды Сибирской Экспедиціи Импер. Русскаго Географич. общ.» (1868 г.); «Вѣстникъ Импер. Русскаго Географическаго Общества» (1858 г., т. XXII); Ф. Шперкъ, «Россія дальняго Востока» (1885 г.); И. Стрѣльбицкій, «Исчисленіе поверхн. Россійск. Имперіи» (1889 г.). Ф. Ш.

Буржа (Абель Burja)—писатель о Россіи, род. въ 1752 г., † въ 1816 г. Въ 1777 г. Б., бывшій учитель французской гимназіи, поступилъ гувернеромъ въ семейство Татищевыхъ, близъ Москвы, затѣмъ путешествовалъ вмѣстѣ съ своими воспитанниками по Россіи и Европѣ и свои впечатлѣнія описалъ въ сочиненіи: «Observations d'un voyageur sur la Russie, la Finlande, la Livonie, la Courlande et la Prusse» (Берл., 1785; 2-е изд., въ Мاستрихтѣ, 1787). Съ 1787 г. Б. занималъ кафедру математики въ берлинской военной академіи.

Бурже (Bourget, lac du) — наибольшее озеро въ бассейлѣ рѣки Роны, находится на высотѣ 237 мет. надъ уровнемъ моря, въ 10 километр. къ сѣверу отъ Шамбери, въ франц. департ. Савойѣ, между дѣвными горъ Монъ-дю-Ша (Mont du Chat) и Монъ-де-ля-Шарвазъ (Charvaz); имѣетъ 17 км. въ длину, до 3 въ ширину; занимаетъ площадь въ 85 кв. км., а глубина достигаетъ 78 метровъ. Черезъ озеро протекаетъ рѣка Лейссъ, которая падаетъ въ озеро съ юга, и, выйдя въ сѣверной его части, сливается, при посредствѣ

канала де-Савьерь, съ Реной. Какъ берега озера, такъ и окружающія его горныя цѣпи принадлежать къ юрской системѣ, а болота, тянущіяся по обѣимъ концамъ озера, свидѣтельствуютъ о томъ, что это озеро занимало когда-то гораздо большую площадь. Левый берегъ высокъ, крутъ и скалистъ, а правый, по которому тянется линия Монь-Сенасской жел. дор., представляетъ холмистую мѣстность съ виноградниками, хлѣбными полями и рощами каштановъ. Кромѣ мѣстечка Ле-Бурже, по которому названо самое озеро, на берегу его расположены: аббатство Готъ-Комбъ (Haute Combe), пристань Port de Puer, ведущая въ отстоящее въ 1 1/2 км. отъ озера купальное мѣсто Aix-les-Bains, и замокъ Шатильонъ.

Бурже (Поль Bourget) — современный французскій критикъ и романистъ, достигшій громкой извѣстности своими психологическими романами, родился въ Амьенѣ въ 1852 г., слушалъ лекціи въ Ecole des Hautes Etudes въ Парижѣ, намѣревался посвятить себя греческой филологіи, но вскорѣ бросилъ лингвистику и отдался литературной критикѣ, поэзи и роману. Началъ писать въ «Revue de Deux Mondes» и въ «Nouv. Revue», издавалъ «Parlement» вмѣстѣ съ Андрѣ Мишелемъ. Б. выступилъ на литературной поприщѣ, подобно многимъ другимъ французскимъ писателямъ, съ нѣсколькими сборниками стиховъ: «Poésies» (1872—76), «La Vie inquiète» (1875), «Edel» (1878), «Les Aveux» (1882). Затѣмъ появились два тома его критическихъ этюдовъ: «Essais de psychologie contemporaine» (1883) и «Nouveaux Essais» (1885). Уже въ стихахъ и психологическихъ этюдахъ творчество Бурже обрисовывается тѣми-же чертами, которые окрѣпили и опредѣлили въ полномъ въ его послѣдующихъ романахъ. Въ «Aveux» и другихъ стихахъ Бурже близокъ къ поэтамъ-декадентамъ своей разочарованностью, скептицизмомъ, пессимизмомъ и въ особенности пристрастіемъ ко всему искусственному—дандизмомъ. «Essais de Psychologie» — не объективные критическіе этюды, а разборъ тѣхъ литературныхъ теченій, которыя наиболѣе отразились на самомъ авторѣ. Б. разсматриваетъ здѣсь тѣхъ изъ новѣйшихъ писателей, міросозерцаніе которыхъ ему наиболѣе близко и которые оказали на него непосредственное вліяніе. Рѣзко отразился на немъ Бодляръ, любовью къ которому дышетъ блестящій этюдъ, посвященный болѣзненному творчеству автора «Fleurs du mal». Отъ него Б. наследовалъ странную смѣсь чувственности съ мистицизмомъ и особую настойчивость анализа, лишающаго человѣка способности къ непосредственному наслажденію и присущаго лишь очень тонкимъ нервнымъ организаціямъ. Отъ Ревана перешла къ Бурже аристократическая надменность и главнымъ образомъ дилетантизмъ, которымъ онъ восторгается въ философѣ, опредѣляя его какъ «расположеніе ума, весьма интеллигентное и вмѣстѣ съ тѣмъ сладострастное, которое влечетъ насъ попеременно къ различнымъ формамъ жизни и ведетъ насъ къ подлаживанію подъ всѣ формы, не отдаваясь ни одной». Отъ Тэна Б. заимствовалъ научный складъ ума, извѣстные приемы письма и пристрастіе къ обобщеніямъ, отъ Дюма сы-

на—нервное безпокойство о морали въ драмахъ любви. Писателямъ «артистическимъ», какъ Флоберу, Гонкурамъ, Лек. де-Лиллю, онъ придаетъ мало значенія, хотя превосходно ихъ понимаетъ. Наибольшее же значеніе изъ писателей предъидущаго поколѣнія для Бурже имѣетъ Стендаль, прямымъ послѣдователемъ котораго онъ себя считаетъ.

Съ 1883 г. Б. отдается преимущественно роману; съ тѣхъ поръ появились «Cruelle Enigme», «L'irréparable», «Crime d'Amour», «André Cornélis», «Mensonges» (1888), «Le Disciple» (1889), «Coeur de femme» и въ послѣднее время «Physiologie de l'amour» и «Pastels». Во всѣхъ своихъ романахъ Б. занятъ тщательнымъ анализомъ малѣйшихъ и притомъ наиболѣе тонкихъ оттѣнковъ жизни человѣческаго сердца вообще и женскаго въ частности. Героини своихъ Б. выбираетъ почти исключительно въ великосвѣтской средѣ, отчасти по тому, что жизнь людей этого круга, избавленная отъ матеріальныхъ заботъ и не трагичная жизненныхъ силъ на борьбу за существованіе, болѣе посвящена чувству и чувственности и представляетъ болѣе случаевъ запутанности отношеній. Кромѣ того, Б., порция въ Гонкурахъ и другихъ писателяхъ-артистахъ то, что онъ называетъ l'amour du bibelot (пристрастіе къ мелкимъ художественнымъ вещичкамъ), самъ — поклонникъ прекраснаго во всѣхъ его проявленіяхъ и съ такимъ же наслажденіемъ и знаніемъ дѣла описываетъ роскошную обстановку и подробности изящнаго туалета, какъ и психическое состояніе героини въ критическій моментъ жизни. Тема романовъ Б. — «страсти любви», которыя онъ изслѣдуетъ съ проницательностью психолога и съ точностью анатома. Самые замѣчательные въ этомъ отношеніи изъ романовъ Б. — «Crime d'amour», «Mensonges» и «Disciple». Въ первомъ героиня, Елена Шазель — жертва человѣка, доведеннаго разрушающей силой анализа до отрицанія нравственной отвѣтственности за свои поступки и до полного скептицизма относительно чистоты души у другихъ людей. Онъ соблазняетъ Елену, не будучи въ состояніи полюбить ее и не вѣря въ чистоту молодой женщины. Елена, покинутая, мститъ ему добровольнымъ паденіемъ, виновникомъ котораго является такимъ образомъ онъ самъ. Эта мысль вызываетъ въ немъ страшную тревогу, искреннія угрызения совѣсти и наконецъ великое состраданіе къ человѣчеству. Онъ возвращается къ Еленѣ, испрашиваетъ у нея прощенія — и она прощаетъ его. И ее тоже зрѣлице чужого страданія (ее мужа) приводитъ къ понятію объ истинно-христіанской жизни. Романъ этотъ является, такимъ образомъ, исторіей искушенія двухъ душъ, очистившихся страданіемъ. — Въ «Mensonges» Б. пытливымъ и безстрастнымъ ножемъ анализа раскрываетъ всю ложь, на которой построена жизнь людей, лишенныхъ идеала. Цѣлая галерея современныхъ, сложныхъ по своей психологіи типовъ выведена въ этомъ по истинѣ глубокомъ произведеніи. Центръ романа — «свѣтская женщина» (M-me Morenes), всецѣло занятая культомъ самой себя и своей красоты. Она мирится съ цѣлой свѣтью лжи, вовлекая туда и чистаго юно-

шу-поэта, котораго она отчасти любить, но больше ради новизны незнакомой ей до того романтической любви, а не ради его самого. Другой тип растлѣнной безпринципной души—Клодь Ларше, у котораго, однакоже, не вовсе исчезло во душѣ пониманіе добра. Вѣчнымъ анализомъ онъ довелъ себя до яснаго пониманія лжи и грязи своей жизни, своей любви къ презираемой имъ женщинѣ; но въ душѣ его нѣтъ положительныхъ вѣрованій и убѣжденій, и, презирая себя, онъ съ особымъ сладострастіемъ слѣдитъ затѣмъ, какъ все ниже падаетъ его нравственная личность. Яркимъ продуктомъ царства лжи въ романѣ Б. является также баронъ Дефоржъ, другъ М-ше Моренесъ, оплачивающій ея туалеты и бриллианты. Всѣ нравственные стремленія и сомнѣнія замѣнены въ его душѣ холоднымъ, расчетливымъ эгоизмомъ, жаждущимъ въ жизни лишь одного—возможно большаго комфорта. Измѣна М-ше Моренесъ его не волнуетъ; въ разыгравшейся драмѣ онъ изъ всѣхъ участвующихъ считаетъ себя наиболѣе счастливымъ, такъ какъ онъ требуетъ отъ жизни лишь комфорта, а отъ любовницы — только физической красоты, въ то время какъ другіе терзаются ложью жизни, не будучи въ состояніи удалить ее изъ своего существованія.

Въ разсмотрѣнныхъ романахъ Б.—психологъ, занятый изслѣдованіемъ явленій душевной жизни, а не ихъ оцѣнкой; особенностью ихъ — тщательность анализа. Каждое чувство анатомируется какъ на секціонномъ столѣ; цѣлыя страницы посвящены разсмотрѣнію всѣхъ разнообразныхъ причинъ, побудившихъ М-ше Моренесъ, не любя Ренэ, назначать ему свиданія, или описанію сложнаго чувства, которое влекло К. Ларше къ Колеттѣ. Но Б., унаслѣдовавъ отъ Стендаля силу анализа, внесъ въ свои произведенія новый элементъ, заимствованный, повидимому, у русскихъ романистовъ и въ особенности у Достоевскаго. Мы говоримъ о такъ наз. *religion de la souffrance humaine*, т. е. преклоненіи предъ страданіемъ и вѣрѣ въ его очистительную силу. Это черта не всегда искренняя у Бурже—въ «*Crime d'amour*», напр. она совсемъ дѣлана и какъ бы придѣлана для эффектнаго конца; но она свидѣтельствуетъ о серьезномъ отношеніи къ нравственнымъ задачамъ. Б.—моралистъ; онъ вѣритъ въ совершенствованіе человека и ищетъ средствъ для врачеванія зла въ жизни. Теорія всеврачующей силы страданія у него навязна извнѣ; но онъ искрененъ и самобытенъ какъ моралистъ въ «*Disciple*», надѣлавшемъ такъ много шума при своемъ появленіи. Въ этомъ романѣ Б. рѣшаетъ утвердительно вопросъ объ отвѣтственности ученыхъ за послѣдствія своихъ нравственныхъ теорій. Онъ предостерегаетъ молодежь отъ излишняго скептицизма и отъ эгоизма, пользуящагося своими силами только для личнаго благосостоянія. «*Disciple*», не смотря на крупныя недостатки, подкупаетъ горячимъ стремленіемъ автора уврачевать зло бездушныхъ научно-нравственныхъ ученій. Послѣдняя книга Бурже «*Nouv. pastels*», заключаетъ нѣсколько рассказовъ въ высшей степени изящныхъ и тонкихъ; особенно поэтиченъ рассказъ «*Un*

Saint», гдѣ Б. обнаруживаетъ глубокое знаніе искусства и разныхъ европейскихъ музеевъ.

Изъ произведеній Бурже на русскомъ яз. имѣются: «Андрѣ Корнели» («Сѣв. Вѣстникъ», 1887, 1—3); «О Тургеневѣ» («Сѣв. Вѣстникъ», 1887, 1); «Тѣнъ» («Русская Мысль», 1887, № 7); «Въ сѣтяхъ лжи» («Наблюдатель», 1888, 1—3) или «Ложь» («Сѣв. Вѣстникъ», 1888, 1—5); «Очерки современной психологіи. Этюды о выдающихся писателяхъ нашего времени» съ характеристикою Жюльа Леметра, перев. Э. Ватсона, Спб., 1888); «Ученикъ» («Сѣв. Вѣстникъ», 1889, 4, 6 и 7); «Алина. Рождественскій рассказъ» («Русская Мысль», 1889, 12); «Сердце Женщины» («Сѣв. Вѣстникъ», 1890); «Очерки парижскихъ нравовъ» (Спб., 1891); о его романѣ «*Le disciple*» появилось нѣсколько статей, между прочимъ въ «Вѣстникѣ Европы» (1889 г., № 10), «Пантеонѣ Литературы», «Недѣльѣ» и «Русскихъ Вѣдомостяхъ» (1890 г., статья Н. К. Михайловскаго). З. В.

Буржела (Клодь Bourgelas), родился въ Лионѣ 1712 года и умеръ 1799 года. Онъ основалъ во Франціи ветеринарныя школы и ввелъ преподаваніе иппіатрики—науки лечить лошадей. Изучивъ юридическія науки, онъ сначала сдѣлался адвокатомъ, но желаніе выдвинуться побудило его перейти въ военную службу, и черезъ нѣкоторое время онъ былъ назначенъ начальникомъ кавалерійской академіи въ Лионѣ. Состоя въ кавалеріи, Б. получилъ склонность къ лошадамъ и сдѣлался отличнымъ наѣздникомъ. Тогда во Франціи ветеринарное искусство не составляло науки и было занятіемъ несвѣдущихъ шарлатановъ. Видя это, Б. твердо рѣшился изучить предметы ветеринарной науки—анатомію, патологію и гигиену, и успѣлъ въ этомъ при помощи знаменитаго хирурга Понто, познакомившаго его также съ медициною. По ходатайству Б. было открыто въ 1762 г. въ Лионѣ первое въ Европѣ ветеринарное училище, которое, спустя 2 года, получило названіе «королевскаго». Французское правительство ассигновало для этого 50000 франковъ. вмѣстѣ съ тѣмъ Буржела былъ назначенъ генеральнымъ комиссаромъ всѣхъ конскихъ заводовъ. Не довольствуясь преподаваніемъ, теоретическимъ и практическимъ, онъ заботился о составленіи книгъ для руководства учащимся. Сочиненіе «*Nouveau Newcastle*» (разсужденіе о кавалерійской службѣ), изданное въ 1747 г., было неудовлетворительно и поэтому Б. написалъ въ 1753 г. «*Elements d'hippiatrique*» (1750—53), книга замѣчательная и обнаруживающая въ авторѣ наблюдательный умъ. Ветеринары обязаны ему также сочиненіемъ; «Какъ ковать и содержать лошадей», «Ветеринарною энциклопедіею» и значительнымъ числомъ записокъ по зоотоміи, зоофизиологіи и ветеринарной патологіи. Въ 1765 году онъ былъ назначенъ директоромъ ветеринарной школы въ Альфорть. Буржела велъ переписку съ знаменитыми учеными своего времени; письма его заключаютъ въ себѣ много драгоценныхъ наблюденій. Изъ его сочиненій наибольшаго вниманія заслуживаетъ: «*Traité de la conformation extérieure du cheval*» (1769). Меньшее значеніе имѣетъ его трактатъ о чумѣ рогатаго

скота, которая была в то время еще мало известна во Франции. Буржела быть членомъ парижской и берлинской академій наукъ.

А. Л.

Буржинский (Станиславъ-Антонъ, изъ Буржина)—польскій государственный дѣятель XVIII в. Онъ особенно приобрѣлъ известность послѣ 1731 года, когда былъ сдѣланъ литовскимъ инстингаторомъ; въ этомъ званіи онъ на всѣхъ сеймахъ защищалъ идею автономіи Литвы. Въ 1765 г. издано въ Варшавѣ «Zebrawie wszystkich sejmów i praw polskich ad statum», составленное Б., который умеръ за два года до этого, въ 1763 г.

И. Л.

Буржинский (Петръ) — современный польскій юристъ, профессоръ краковскаго университета, авторъ сочиненій: «Prawo prywatne polskie» (Краковъ, 1864). «O stosunkach majątkowych między osobami różnokrajowemi» (Краковъ, 1844). «Wykład prawa cywilnego francuskiego» (Краковъ, 1852).

Буржуа — билонная фр. монета, въ царствованіе Филиппа Красиваго (1235—1314). Б. были простые и двойные или Б.-форты. Простой Б. или сэнгль (Single) замѣнялъ денье паризискъ, а буржуа-фортъ — такой же дубль (см. эти сл.).

И. ф. В.

Буржуазія — см. Третье Сословіе.

Буржъ (Bourges) — главный городъ Шерскаго департамента во Франции, при р. Yèvre и Беррійскомъ каналѣ; 37341 жителей (1886). Въ Б. нѣсколько суконныхъ, полотняныхъ, проводочныхъ и другихъ фабрикъ; торговля производится, главнымъ образомъ, хлѣбомъ, пенькою, лѣсомъ и скотомъ. Со времени Франко-прусской войны въ Б. возникъ рядъ учреждений для военныхъ надобностей, какъ-то: арсеналъ, пушечный заводъ, пиротехническая школа, практическая артилерійская школа и др. Кромѣ того, въ Б. имѣются: духовная семинарія, учительскій институтъ, лицей, публичная библиотека съ 20000 томовъ, нѣсколько ученыхъ обществъ, музей и театр. Буржъ—мѣстопробываніе архіепископа, префекта, корпуснаго командира, апелляціоннаго и торговаго судовъ; родина Людовика XI (въ память послѣдняго воздвигнута тутъ статуя). Въ Б. сохранилось много замѣчательныхъ памятниковъ средневѣковаго искусства: кафедральный соборъ Свѣтъ-Этьеннъ, построенный въ готическомъ стилѣ, со множествомъ изваяній и картинъ на стеклѣ (одна изъ красивѣйшихъ церквей Франціи); дворецъ архіепископа, зданіе префектуры, ратуши, двѣ сторожевыя башни римскаго происхожденія. Буржъ городъ очень древній, былъ нѣкогда укрѣпленнымъ в одномъ изъ важнѣйшихъ городовъ Галліи, подъ именемъ Avericum; имѣлъ около 40000 жит.; въ 52 г. до Р. X. былъ завоеванъ Юліемъ Цезаремъ, затѣмъ сдѣланъ столицей области Aquitania prima. Въ средніе вѣка Б. былъ главнымъ городомъ провинціи Берри и славился своимъ богатствомъ и университетомъ. При королѣ Карлѣ VII, тутъ часто имѣлъ свое пребываніе дворъ. Въ новѣйшей исторіи Б. извѣстенъ какъ мѣсто, гдѣ происходилъ въ 1849 г. знаменитый политическій процессъ Вланки, Луи Блана, Распайя и др. по дѣлу о майскомъ покушеніи 1848 г.

Бурзера (Bursera) — установленный Жакономъ (Jacquin), въ честь неаполит. врача Б., родъ вестиндскихъ деревьевъ изъ семейства Burseraceae. Сокъ B. gumifera L. употребляется какъ средство для заживленія ранъ и даетъ смолу «гомартъ», поступающую въ продажу въ видѣ крупныхъ, снаружи бѣловатыхъ и кристаллическаго строенія, а внутри зеленовато-желтыхъ съ слюистымъ строеніемъ, кусковъ. Запахъ смолы напоминаетъ запахъ скипидара, а при нагреваніи — тмина. Идетъ на приготовленіе лаковъ.

Бурзерацемъ (Burseraceae) — семейство двудольныхъ тропическихъ растений, насчитывающее около 150 видовъ. Большинство видѣляютъ млечный сокъ, затвердѣвающий въ смолы и бальзамы, имѣющие техническое примѣненіе.

Буря. — Бурей называется вѣтеръ, настолько сильный, что представляетъ опасность для судоходства, ломаетъ или вырываетъ съ корнемъ деревья и т. д.; скорость такого вѣтра обыкновенно принимаютъ свыше 24 метр. въ секунду или 85 км. въ часъ. Буря, наблюдаемая въ какомъ-либо мѣстѣ земли, составляется въ большинствѣ случаевъ частью огромнаго вихря въ нѣсколько сотъ километровъ въ діаметрѣ. Такіе вихри являются на всей землѣ за исключеніемъ нѣкоторыхъ мѣстъ тропическихъ странъ. Всего лучше изучены законы бурь умеренныхъ странъ и то сравнительно недавно, благодаря примѣненію особаго метода, заключающагося въ сравненіи одновременныхъ наблюденій на значительномъ районѣ. Впервые этотъ методъ былъ примѣненъ во Франціи при Леверье въ 1855 году. Для удобства сравненія, данныя наблюденій наносятся на обыкновенную географическую карту при тѣхъ пунктахъ, въ которыхъ наблюденія произведены (см. Метеорологическія станціи), причемъ особенно важное значеніе имѣютъ: высота барометра, направленіе и сила вѣтра, температура, облачность и осадки. Пункты, въ которыхъ высота барометра была въ данное время одинакова, соединяютъ на картахъ линіями, которыя называются линіями равныхъ упругостей воздуха или линіями равныхъ давленій, или изобарами. Получаемыя такимъ образомъ карты носятъ названіе метеорологическихъ одновременныхъ или, чаще, синоптическихъ картъ. Синоптическія карты составляются обыкновенно для 7 час. утра, иногда для 9 час. вечера, рѣже для 1 час. дня (въ эти часы въ большинствѣ метеорологическихъ станцій Европы производятся наблюденія) каждаго дня. Подробныя (утреннія и вечернія) карты печатаются при «Метеорологическомъ Бюллетенѣ», издаваемомъ Главной Физической обсерваторіей. Наиболе подробныя карты, охватывающія большую часть Сѣверной Америки, сѣверную часть Атлантическаго океана и Европу, издаются совмѣстно Копенгагенскимъ метеорологическимъ институтомъ и Гамбургскою морскою обсерваторіей (Cartes Synoptiques journalières). Что касается другихъ странъ, то для нихъ, вслѣдствіе недостатка набл. деній, синоптическихъ картъ пока не существуетъ; попытки составленія ихъ, однако, дѣ-

дались въ Остѣ-Индіи и Японіи (подробности о синоптическихъ картахъ см. въ статьѣ: Синоптическія карты). Изученіе синоптическихъ картъ привело къ слѣдующимъ весьма важнымъ результатамъ по отношенію къ бурямъ умѣренныхъ широтъ.

Атмосферное давленіе рѣдко бываетъ одинаково на значительномъ районѣ: обыкновенно оно мѣстами ниже, мѣстами выше. Неравномѣрность въ распредѣленіи его служитъ причиною вѣтра, который дуетъ изъ мѣстности, въ которой давленіе или упругость воздуха больше, къ мѣстности, въ которой оно меньше, но не прямо, а съ нѣкоторымъ отклоненіемъ, являющимся слѣдствіемъ вращенія земли около оси; въ сѣверномъ полушаріи отклоненіе происходитъ вправо, а въ южномъ влѣво (предполагая наблюдателя стоящимъ въ области съ большей упругостью и смотрящаго по направленію къ области съ меньшей). Этотъ законъ извѣстенъ подъ именемъ закона Бейсъ-Балло (Buys Ballot, «Comptes Rendus», 1857, XXV). Изобары обнаруживаютъ весьма часто существованіе въ атмосферѣ областей, въ центральной части которыхъ высота барометра значительно ниже, чѣмъ вокругъ. Такія области называются областями барометрическихъ минимумовъ, а центральныя части ихъ — барометрическими минимумами. Изобары, расположенныя въ этихъ областяхъ, обыкновенно имѣютъ видъ концентрическихъ овальныхъ кривыхъ линій. Каждая частица воздуха въ области барометрическаго минимума движется, согласно закону Бейсъ-Балло, стремясь къ центральной части, но отклоняясь нѣсколько въ сторону. Отклоненіе въ каждомъ полушаріи происходитъ въ одну сторону, но величина его бываетъ различна. Изслѣдованія І. Б. Шпиндлера показываютъ, что въ Россіи она приблизительно равна 65° (І. Б. Шпиндлеръ, «Зависимость силы вѣтра отъ барометрическаго градиента на берегахъ Балтійскаго моря», въ «Метеорол. Сборникъ», изд. Акад. Наукъ, 1889, т. VII). Вслѣдствіе этого, вокругъ барометрическаго минимума происходитъ вращательное движеніе воздуха, вихрь, въ которомъ воздухъ вращается по направленію, обратному движенію часовой стрѣлки въ сѣверномъ полушаріи и по движенію ея—въ южномъ. Такія вихреобразныя движенія вокругъ барометрическихъ минимумовъ въ настоящее время, вообще, принято называть циклонами. Въ циклонѣ, какъ показали изслѣдованія Гульберга и Мона, движеніе воздушныхъ частицъ происходитъ приблизительно по кривымъ, называемымъ логарифмическими спиралями (Guldberg et Mohn, «Etudes sur les mouvements de l'atmosphère», 1879). Впрочемъ, это относится лишь къ циклонамъ, стоящимъ на мѣстѣ. Циклоны, кромѣ вращательнаго движенія, обладаютъ еще поступательнымъ, что легко обнаруживается синоптическими картами, взятыми для нѣсколькихъ дней подрядъ. Въ умѣренныхъ широтахъ того и другого полушарія поступательное движеніе циклоновъ происходитъ, вообще говоря, къ востоку, хотя случаются движенія и по другимъ направленіямъ. Рѣже всего они движутся къ западу. За передвиженіемъ ихъ всего удобнѣе прослѣдить,

если на карту нанести пути ихъ. Получаемыя такимъ образомъ линіи имѣютъ весьма разнообразный видъ: большею частью это кривыя близкія къ прямымъ, направленнымъ отъ запада къ востоку, иногда эти кривыя съ большими изгибами, иногда онѣ имѣютъ видъ петель и проч. (см. І. Б. Шпиндлеръ, «Пути циклоновъ въ Европѣ», приложеніе къ «Мет. Бюлл. Главн. Физ. Обс.», 1878 г.; Э. Е. Лейста, «Пути циклоновъ въ Россіи», «Метеор. Сборникъ», 1883; В. И. Срезневскій, «Пути циклоновъ въ Россіи», «Метеор. Сборникъ», 1885; Керсновскій, «Пути циклоновъ въ Россіи», «Метеор. Сборникъ», 1889). Скорость движенія циклоновъ весьма различна. Обыкновенно въ сутки они проходятъ около 650 килом., т. е. приблизительно разстояніе, равное разстоянію отъ Петербурга до Москвы. Зимой движеніе болѣе быстро, лѣтомъ болѣе медленное. Случается, что циклонъ въ сутки проходитъ разстояніе равное 1600 килом.; но нерѣдки и случаи, когда онъ нѣкоторое время, напр., нѣсколько сутокъ, стоитъ на мѣстѣ (А. В. Клоссовскій, «Новѣйшіе успѣхи метеорологіи», 1882; также П. И. Броуновъ, «Европейскія буря»). Сила вѣтра зависитъ отъ разности давленія въ двухъ точкахъ, отстоящихъ одна отъ другой на единицу разстоянія или градіента. Его обыкновенно выражаютъ въ милліметрахъ давленія на градусъ меридіана (111 км. или 105 верстъ).

По изслѣдованіямъ Э. Е. Лейста, въ Европѣ Б. наступаетъ въ среднемъ выводѣ при градіентѣ въ 2,5 мм. Не всѣ циклоны, однако, имѣютъ такой градіентъ, слѣдовательно сопровождаются бурей; съ другой стороны, бываютъ и такіе, у которыхъ градіентъ раза въ два, даже въ три больше. Наибольшій градіентъ, а слѣдовательно и наиболѣе сильныя вѣтры въ нашихъ странахъ, какъ показали изслѣдованія англійскаго метеоролога Клемента Лея, находятся въ южной и юго-восточной частяхъ циклона, притомъ въ нѣкоторомъ разстояніи отъ центра (Clement Leis, «Zeitschrift der Oesterr. Gesellsch. für Meteorologie», 1875 г.). Изслѣдованія Г. Б. Шпиндлера показываютъ, что самая бурная область въ европейскихъ циклонахъ находится обыкновенно въ разстояніи 370—673 км. отъ центра. Въ центральной части вѣтры слабые—перемѣннаго направленія. Сила вѣтра зависитъ не отъ одного только барометрическаго градиента, но также и отъ другихъ факторовъ, между которыми важное значеніе имѣетъ треніе воздуха о земную поверхность. Величина тренія различна для разнаго рода поверхности. Этимъ объясняется то обстоятельство, что при одномъ и томъ же градіентѣ морскіе вѣтры сильнѣе континентальныхъ и лѣтомъ сильнѣе, чѣмъ зимою. Въ большинствѣ случаевъ высота барометра въ центральной части циклона служитъ мѣрою силы послѣдняго. Въ европейскихъ циклонахъ, сопровождаемыхъ бурей, наиболѣе обыкновенна высота барометра въ центрѣ 730—740 мм., но бываетъ и выше и ниже; выше 760 и ниже 710 бываетъ весьма рѣдко. Самая меньшая высота изъ наблюдавшихся до сихъ поръ была 694 мм. въ циклонѣ, прошедшемъ надъ Шотландіей 26 января 1884 г.

Относительно формы циклонов, о которой можно судить по формѣ изобаръ, изслѣдованія Бекана европейскихъ циклоновъ и Луммаза какъ европейскихъ, такъ и американскихъ, показали, что они въ большинствѣ случаевъ въ горизонтальномъ сѣченіи имѣютъ видъ оваловъ, причѣмъ большая ось превышаетъ малую, въ $1\frac{1}{2}$ раза. Замѣчательно, что большая ось циклоновъ обыкновенно направлена приблизительно въ сторону ихъ передвиженія (А. В. Клоссовскій, «Новѣйшіе успѣхи метеорологій», 1882).

Горизонтальные размѣры циклоновъ крайне различны. При своемъ образованіи они обыкновенно имѣютъ нѣсколько десятковъ километровъ въ діаметръ, но, постепенно увеличиваясь, нерѣдко достигаютъ громадной величины. Бываютъ такіе, что вихрь охватываетъ всю Европу. Случается, что циклонъ, центръ котораго находится на Атлантическомъ океанѣ, одною стороною касается берега Европы, а другою—берега Соединенныхъ Штатовъ. Иногда при увеличеніи размѣровъ въ циклонѣ образуется второстепенный минимумъ давления и вмѣстѣ съ тѣмъ второстепенный вихрь. Такіе второстепенные циклоны движутся нѣкоторое время вмѣстѣ съ главными, а затѣмъ удаляются отъ нихъ въ сторону, причѣмъ нерѣдко усиливаются и достигаютъ большихъ размѣровъ. По прошествіи нѣкотораго времени послѣ образованія, иногда нѣсколькихъ часовъ, а иногда нѣсколькихъ сутокъ, недѣли и даже болѣе, атмосферное давление въ циклонахъ выравнивается и они исчезаютъ.

Въ Европу циклоны приносятся болѣею частью съ Атлантическаго океана, нѣкоторыя же образуются надъ нею. На океанѣ они гораздо сильнѣе; когда же вступаютъ на сушу, то обыкновенно ослабѣваютъ и по прошествіи нѣсколькихъ дней исчезаютъ. Въ области циклона большая часть неба покрыта облаками, во многихъ мѣстахъ идетъ дождь (темпер. выше 0°) или снѣгъ (ниже 0°). Самыми сильными ливнями мы обязаны циклонамъ. Подъ вліяніемъ ихъ у насъ выпадаетъ иногда до 50 мм. дождя въ сутки, случается и болѣе. Дожди, сопровождающіе циклоны, бываютъ иногда столь сильны и продолжительны, что рѣки выступаютъ изъ береговъ и наводняютъ окрестности. Такъ было, напр., въ Германіи 22—24 ноября (н. ст.) 1890 г. Подъ вліяніемъ весьма медленно двигающагося съ сѣвера на югъ циклона выпало столь много дождя, что многія рѣки западной и южной Германіи выступили изъ береговъ и залили прибрежныя страны. Сильная буря увеличила бѣдствіе, которое усугубилось еще тѣмъ, что вслѣдствіе наступившихъ затѣмъ холодовъ вода, не успѣвшая стечь, замерзла и покрыла землю ледяною корою. Наводненія подъ вліяніемъ циклоновъ происходятъ также и вслѣдствіе того, что вѣтры задерживаютъ теченія рѣкъ, заставляя послѣднія выходить изъ береговъ (см. Наводненія).

Причина большой облачности и осадковъ, сопровождающихъ циклоны, заключается въ восходящемъ движеніи воздуха. Сильно разрѣженный, а слѣдовательно легкій воздухъ циклона, окруженный воздухомъ болѣе густымъ, слѣдовательно болѣе тяжелымъ, стре-

мится кверху. Переходя въ болѣе высокіе, болѣе разрѣженные слои атмосферы, онъ расширяется. Работа расширения совершается на счетъ теплоты поднимающагося воздуха, отчего температура послѣдняго понижается. Водяной паръ, находящійся въ восходящемъ воздухѣ, приближается къ степени насыщенія, достигаетъ ея и переходитъ въ капельножидкое состояніе, причѣмъ образуются облака, дождь, снѣгъ, а иногда и градъ.

Такимъ образомъ буря, большая облачность и осадки суть обыкновенные спутники циклоновъ. Нерѣдко они сопровождаются также грозами. По изслѣдованіямъ проф. А. В. Клоссовскаго наиболѣе обильные осадки и грозы въ европейскихъ циклонахъ являються не вблизи центра, а чаще всего близъ края области циклона, между изобарами 745 и 760 мм., а также въ рѣзко выдающихся выпуклостяхъ изобаръ, указывающихъ на существованіе второстепенныхъ циклоновъ (А. В. Клоссовскій, «Грозы Россіи», 1886 г.).

Вслѣдствіе того, что въ центральной части циклоновъ воздухъ разрѣженъ, въ томъ мѣстѣ, черезъ которое циклонъ проходитъ, наблюдается сначала паденіе барометра, а потомъ повышеніе. Паденіе барометра обыкновенно начинается за нѣкоторое время до наступленія сильнаго вѣтра, почему и служитъ указаніемъ на приближеніе бури и соединеннаго съ нею ненастья.

Океаническіе циклоны, вообще говоря, сильнѣе континентальныхъ; причина этого заключается въ томъ, что на океанѣ условія болѣе благоприятны для ихъ образованія и развитія, чѣмъ на континентахъ; именно, съ одной стороны водного пара больше, а съ другой—трѣніе движущагося воздуха о водную поверхность меньше, отчего движеніе быстрѣе, а слѣдовательно дѣйствіе двухъ вышеупомянутыхъ силъ, возрастающихъ съ возрастаніемъ скорости, значительнѣе. Вступая съ океана на континентъ, циклоны обыкновенно ослабѣваютъ и вскорѣ исчезаютъ. Что касается причины поступательнаго движенія циклоновъ, то на первый взглядъ кажется, что она заключается въ движеніи того воздуха, среди котораго циклонъ образовался. Въ такомъ случаѣ должна уноситься вся масса воздуха циклона. Для нижняго слоя воздуха, однако, какъ показываютъ синоптическія карты, это предположеніе оказывается невѣрнымъ. Въ самомъ дѣлѣ, если бы это было такъ, то въ передней половинѣ циклона вѣтры должны были дуть не внутрь его области, а изнутри и въ центральной части должны бы наблюдаться вѣтеръ по направленію передвиженія циклона и со скоростью, равной скорости послѣдняго, но ни того, ни другого не замѣчается. Значитъ, надо допустить, что переносится лишь разрѣженіе, которое постоянно имѣетъ дѣло все съ новыми массами воздуха (явленіе это подобно распространенію звуковой волны: частицы воздуха поступательнаго движенія не имѣютъ, онѣ обладаютъ лишь колебательнымъ движеніемъ около своихъ положеній равновѣсія; поступательно движутся лишь разрѣженіе и сгущеніе волны, которыя имѣютъ дѣло все съ новыми и новыми частицами возду-

ха). Это относится, впрочемъ, лишь къ самому нижнему слою атмосферы. Наблюдения надъ облаками, какъ они ни малочисленны, показываютъ, что въ болѣе высокихъ слояхъ переносится вся масса воздуха циклона теченіями, тамъ постоянно существующими; причемъ, чѣмъ выше, тѣмъ влияние этихъ теченій все болѣе и болѣе замѣтно. Въ умѣренныхъ широтахъ того и другого полушарія верхнія теченія всегда направлены къ востоку; они то, повидимому, и уносятъ болѣе высокія части циклоновъ. Внизъ же, въ тотъ слой атмосферы, который находится у самой земной поверхности и который вслѣдствіе большого сопротивленія, представляемаго послѣднею, въ движеніи верхнихъ слоевъ участія почти не принимаетъ, передается лишь разрѣженіе, которое подъ влияніемъ вышеуказанныхъ причинъ можетъ усиливаться или ослабѣвать. Кромѣ этой причины, на движеніе циклоновъ, по всей вѣроятности, оказываютъ влияние еще и другіе факторы, какъ-то: распределеніе температуры, влажности и давления по горизонтальному направлению какъ въ нижнемъ, такъ и въ болѣе высокихъ слояхъ (см. Монъ, «Ученіе о погодѣ», въ переводѣ проф. Д. И. Менделѣева; В. П. Кешперъ, «Zeitschrift der Oest. Ges. für Meteorologie», 1880; П. И. Броуновъ, «Поступательное движеніе циклоновъ въ Европѣ», «Записки Импер. русск. геогр. общ.», 1882). Весьма разнообразное распределеніе этихъ факторовъ въ умѣренныхъ широтахъ, повидимому, служитъ причиною тѣхъ уклоненій отъ движенія къ востоку, которыя замѣчаются въ движеніи циклоновъ умѣренныхъ широтъ. Большой барометрической градиентъ, а слѣдовательно и Б. происходитъ не только подъ влияніемъ однихъ циклоновъ, а также и подъ влияніемъ областей высокаго давления, или антициклоновъ. Въ примѣръ можно привести Черное море, на которомъ, какъ показываютъ изслѣдованія Б. И. Срезневскаго («О буряхъ Чернаго и Азовскаго морей», «Записки по гидрографіи», 1888), 34% бурь являются подъ влияніемъ антициклоновъ и 23% подъ совмѣстнымъ влияніемъ циклоновъ и антициклоновъ. Подъ влияніемъ послѣднихъ также происходитъ явленіе новороссійской бory (см. Бора), этого грознаго бича сѣверо-восточной части Чернаго моря.

До сихъ поръ говорилось о буряхъ умѣренныхъ широтъ. Перейдемъ къ бурямъ тропическихъ странъ. Съ законами тропическихъ бурь ознакомились гораздо раньше, чѣмъ съ законами бурь умѣреннаго пояса. Такъ, уже въ 1801 г. полковникъ Кешперъ на основаніи 20-лѣтнихъ наблюденій въ Остъ-Индіи высказалъ мысль, что остъ-индскіе ураганы суть не что иное, какъ громадныхъ размѣровъ вихри. Въ 30-хъ—40-хъ годахъ Редфильдъ, Райдъ, Пиддингтонъ и Томъ опредѣлили направленіе вращенія и пути урагановъ Атлантическаго, Индійскаго и Тихаго океановъ (см. Reye, «Wirbelstürme», 1876). Тропическіе циклоны въ сущности ничѣмъ не отличаются отъ нашихъ, различаю только въ деталяхъ. Размѣры ихъ въ нѣсколько разъ меньше, но зато барометрической градиентъ гораздо больше и вѣтры сильнѣе; первый иногда доходитъ до 60 ми-

лим. на 111 кллом., скорость же вѣтра нѣрѣдко достигаетъ 60 метровъ въ секунду. Бури наблюдаются во всѣхъ частяхъ урагана за исключеніемъ центральной, гдѣ царствуетъ полная тишина. Сила урагана чрезвычайна: онъ сноситъ и разрушаетъ все, что попадаетъ ему навстрѣчу, и бѣда тому селенію или кораблю, которые онъ встрѣчаетъ на своемъ пути. Причина страшной силы урагановъ, повидимому, заключается въ весьма сильной конденсаціи водяного пара въ связи съ отклоняющей силой вращенія земли и съ центробѣжной силой, изъ которыхъ послѣдняя особенно значительна въ тропическихъ ураганахъ, вслѣдствіе большой кривизны путей воздушныхъ частицъ. Ураганы всегда сопровождаются страшнѣйшими ливнями и замѣчательными по своей энергіи электрическими явленіями. Въ самой серединѣ урагана въ густыхъ тучахъ наблюдается какъ бы разрывъ, сквозь который видно голубое небо. Это явленіе моряки называютъ глазомъ бури.

Движеніе урагановъ весьма замѣчательно: оно весьма медленное, притомъ происходитъ въ сѣверномъ полушаріи сначала на западъ, потомъ на сѣверозападъ, затѣмъ на сѣверъ и на сѣверовостокъ, въ южномъ—на западъ, юго-западъ, югъ и юго-востокъ. Пути, ими описываемые, близки къ параболамъ. Вначалѣ размѣры ихъ очень малы (нѣсколько километровъ въ діаметрѣ), сила же велика; но по мѣрѣ движенія все болѣе и болѣе увеличиваются и вмѣстѣ съ тѣмъ ослабѣваютъ и когда они переходятъ въ умѣренныя широты, то ничѣмъ не отличаются отъ нашихъ циклоновъ. Особенно силою и правильностью отличаются ураганы, пронсящіяся надъ океанами. Изъ нихъ наилучше изучены: вѣстъ-индскіе, Индійскаго океана у береговъ Африки, ураганы Бенгальскаго залива и Китайскаго и Японскаго морей (Тайфуны). Причина образованія и поступательнаго движенія урагановъ, повидимому, также, что и циклоновъ умѣренныхъ широтъ. Въ томъ слѣб, въ которомъ находится большая часть ихъ, въ тропическомъ поясѣ происходитъ движеніе на западъ съ постепеннымъ уклоненіемъ къ полюсамъ, которое, по всей вѣроятности, и увлекаетъ ихъ съ собою. Болѣе правильное распределеніе температуры и влажности обуславливаетъ и болѣе правильное движеніе урагановъ. Распределеніе урагановъ во времени неравномѣрно. Есть времена года, въ которыя они появляются особенно часто, и есть такія, въ которыя ихъ, по крайней мѣрѣ въ нѣкоторыхъ моряхъ, никогда не бываетъ, какъ это видно изъ таблицы, составленной Доберкомъ, представляющей числа урагановъ въ разныхъ моряхъ тропическихъ странъ («Observations and Researches made at the Honkong Observatory in the year 1884»). Въ ураганахъ наибольшій барометрической градиентъ, а слѣдовательно и наиболѣе сильный вѣтеръ наблюдаются: въ ураганахъ сѣвернаго полушарія съ правой стороны, въ ураганахъ южнаго полушарія—съ лѣвой. Поэтому моряки указанная часть урагана считается самою опасною, и если корабль попадаетъ въ ураганъ, то надо стараться не попасть въ эту часть. Для этого надо опредѣлить, какая часть урагана

пройдемъ надъ кораблемъ, что возможно сдѣлать на основаніи слѣдующаго. Если надъ даннымъ мѣстомъ сѣвернаго полушарія проходить правая часть циклона, то вѣтеръ въ этомъ мѣстѣ мѣняется свое направленіе такъ, какъ движется часовая стрѣлка, если же проходить лѣвая, то обратно часовой стрѣлкѣ; въ южномъ полушаріи наоборотъ. Если проходить центръ, то до прохожденія центра вѣтеръ не мѣняется своего направленія, а только усиливается; во время прохожденія центра вѣтеръ сразу стихаетъ; когда центръ прошелъ, вѣтеръ сразу усиливается, но дуетъ уже съ противоположной стороны. Затѣмъ, если приближается центръ урагана, то барометръ весьма быстро падаетъ; а если удаляется, то онъ весьма быстро повышается; если центръ проходитъ въ сторонѣ, то эти измѣненія происходятъ не въ столь сильной степени. Такимъ образомъ, слѣдя за измѣненіемъ вѣтра и за ходомъ барометра, можно судить о томъ, какая часть урагана пройдетъ надъ кораблемъ и сообразно съ этимъ направить путь послѣдняго. Наконецъ, надо еще упомянуть о томъ, что В., и нерѣдко весьма сильныя, происходятъ также подъ вліяніемъ смерчей и торнадъ (см. Смерчи, Торнадъ).

Во многихъ европейскихъ и другихъ государствахъ центральными метеорологическими учрежденіями въ приморскіе и приозерные порты посылаются предостереженія въ тѣхъ случаяхъ, когда можно ожидать наступленія въ нихъ бури. Первая мысль о возможности примѣненія телеграфа къ предсказанію бури пришла французу Ромму въ 1793 году. Тогда во Франціи только что введены были такъ называемые воздушные телеграфы. Первая же попытка примѣненія телеграфа была сдѣлана въ 1851 году во время всемірной Лондонской выставки, куда присылались ежедневно телеграммы о состояніи погоды съ разныхъ мѣстъ Великобританіи. Правильно организована была штормовая система впервые во Франціи, благодаря усиліямъ Леверье и Лизъ, въ 1860 году. Въ 1861 г. она была введена въ Англію. Затѣмъ въ хронологическомъ порядкѣ слѣдуютъ: Голландія, Испанія, Португалія, Италія, Норвегія, Остъ-Индія, Соединенные Штаты, Россія. Въ Россіи первыя предостереженія посланы 10 окт. 1874 г. Послѣ Россіи штормовая система была введена въ Германію. Въ Россіи это дѣло ведется слѣдующимъ образомъ. Въ главной физической обсерваторіи въ С.-Петербургѣ, въ отдѣленіи метеорологическаго бюлетеня и штормовыхъ предостереженій ежедневно получаютъ депеши съ 96 русскихъ и съ 56 иностранныхъ метеорологическихъ станцій, содержащія наблюденія утра даннаго дня и 9 час. вечера наканунѣ. Кромѣ того, изъ нѣсколькихъ пунктовъ присылаются еще наблюденія, произведенныя въ 1 часъ пополудни даннаго дня. На основаніи этихъ наблюденій ежедневно составляются двѣ синоптическія карты: одна для утра даннаго дня, другая для вечера наканунѣ. На основаніи ихъ составляется сужденіе о предстоящей погодѣ вообще и о буряхъ въ частности. Въ случаѣ приближенія В. къ Балтійскому морю, Ладожскому и Онежскому озе-

рамъ, Черному и Азовскому морямъ въ порты этихъ бассейновъ посылаются предостереженія, въ портахъ же, по полученіи депеши, вывѣшиваются штормовые сигналы (см. Штормовые сигналы). Число портовъ, въ которыхъ вывѣшиваются штормовые сигналы на основаніи депеши главной физической обсерваторіи, слѣдующее: на Балтійскомъ морѣ и прилежащихъ къ нему озерахъ 13, на Черномъ и Азовскомъ моряхъ 10. Подобно тому, какъ въ Россіи, организована штормовая система и въ другихъ государствахъ. Что касается стени удачиности посылаемыхъ главной физической обсерваторіей предостереженій, то въ 1890 г., какъ видно изъ отчета директора ея, академика Вильда, она была слѣдующая:

	Балт. море.	Черное море.
Вполнѣ удачныхъ предостереженій	65%	64%
Удачныхъ	21 »	11 »
Запоздавшихъ	6 »	13 »
Неудачныхъ	8 »	12 »

Не предсказанныхъ бурь было: Балтійское море 7%, Черное море 18%. Соединяя вполнѣ удачныя и не удачныя вмѣстѣ, можно сказать, что проценъ удачныхъ предостереженій вообще въ 1890 г. былъ: Балтійское море 86%, Черное море 75%. Изъ всѣхъ государствъ, въ которыхъ существуютъ штормовыя системы, въ наиболѣе благоприятныхъ условіяхъ находятся Сѣверо-Американскіе Соединенные Штаты. Тамъ предостереженія посылаются въ гавани Атлантическаго океана, а В. идутъ съ Запада; слѣдовательно, прежде чѣмъ онѣ дойдутъ до берега, онѣ могутъ быть прослѣжены на громадномъ пространствѣ территоріи Соединенныхъ Штатовъ, гдѣ находится много хорошихъ станцій. Надъ Европою же болѣею частью проносятся В., приходящія съ Атлантическаго океана, на которомъ до сихъ поръ еще не удалось устроить метеорологическихъ станцій, соединенныхъ телеграфомъ съ Европою. Кромѣ того, организація системы штормовыхъ предостереженій въ Соединенныхъ Штатахъ достигла такой высокой степени совершенства, какъ ни въ одномъ государствѣ Европы: около полутора ста станцій присылаютъ въ Вашингтонъ, гдѣ находится центральное депо, телеграммы три раза въ день; на станціяхъ, кромѣ того, дѣлаются наблюденія въ полночь, и если они покажутъ какое либо внезапное возмущеніе въ атмосферѣ, то объ этомъ немедленно телеграфируютъ въ депо, гдѣ существуетъ ночное дежурство. По этой причинѣ предостереженія, посылаемыя въ Соединенныхъ Штатахъ удачнѣе, чѣмъ у насъ и вообще въ Европѣ.

Бури магнитныя. Около 1535 г. стало извѣстно, что магнитная ось стрѣлки, т. е. правая, соединяющая оба ея полюса, вообще говоря, не совпадаетъ съ географическимъ меридіаномъ, но отклоняется отъ него на нѣкоторый уголъ, для разныхъ мѣстъ земли различный. Этотъ уголъ называется магнитнымъ склоненіемъ (см. это сл.). Говоря о склоненіи, различаютъ склоненіе западное и восточное, смотря по тому, къ западу или востоку отъ географическаго меридіана въ

данномъ мѣстѣ отклоненъ сѣверный полюсъ стрѣлки. Магнитная стрѣлка, подпертая въ центрѣ тяжести, вообще не остается горизонтальною, но составляетъ съ горизонтальною плоскостью нѣкоторый уголъ, который назвали магнитнымъ наклоненіемъ (см. это сл.). Наклоненіе, въ разныхъ мѣстахъ различно и увеличивается отъ экватора къ полюсамъ, причемъ почти во всемъ сѣверномъ полушаріи книзу направленъ сѣверный полюсъ стрѣлки, а почти во всемъ южномъ—южный. Въ двухъ мѣстахъ земли, на магнитныхъ полюсахъ земли, наклоненіе равно 90°; эти полюсы значительно удалены отъ географическихъ полюсовъ, т. е. концовъ земной оси. Магнитныя склоненіе и наклоненіе опредѣляютъ направленіе, по которому въ данномъ мѣстѣ дѣйствуетъ магнитная сила земли. Въ началѣ XIX столѣтія, благодаря Гумбольдту, стали опредѣлять еще третій элементъ—величину этой силы. Позднѣ Пуассонъ и Гауссъ развили способы опредѣленія величины или напряженія магнитной силы земли. Склоненіе, наклоненіе и напряженіе называются элементами земного магнетизма. Величины элементовъ земного магнетизма въ каждомъ мѣстѣ земли непрерывно измѣняются. Для того, чтобы можно было удобно слѣдить за этими измѣненіями, употребляютъ приборъ, называемый магнитографомъ (см. это сл.). Движенія магнитовъ подобныхъ приборовъ фотографируются на бумагѣ, приводимой въ движеніе часовымъ механизмомъ. На бумагѣ получаются кривыя линіи, по которымъ можно измѣрять измѣненія, происходящія въ элементахъ земного магнетизма. Фотографическія записи магнитографа показываютъ, что существуютъ правильныя періодическія суточные измѣненія элементовъ земного магнетизма. Но бываютъ дни, когда кривыя записей являются съ зигзагами, свидѣтельствующими о неспокойномъ состояніи магнитной стрѣлки. Эти отклоненія отъ нормальнаго хода элементовъ земного магнетизма принято называть возмущеніями. Сильныя возмущенія называютъ магнитными бурями. Въ Европѣ магнитныя бури достигаютъ: для склоненія $\pm 1^\circ$, наклоненія $\pm 10'$, а иногда бываютъ и больше.

Магнитныя бури были открыты еще въ 1749 г. физиками Цельсіемъ и Гюртеромъ. Эти же ученые замѣтили, что существуетъ связь между ними и полярными сіяніями. Въ 60-хъ годахъ настоящаго столѣтія англійскій ученый Себайнъ (Sabine) открылъ 11-ти-лѣтній періодъ возмущеній и нашелъ связь между ними и явленіемъ солнечныхъ пятенъ: втеченіе приблизительно 11 лѣтъ количество и размѣры солнечныхъ пятенъ увеличиваются, а вмѣстѣ съ тѣмъ учащаются и увеличиваются въ размѣрахъ и магнитныя возмущенія; въ слѣдующія 11 лѣтъ происходитъ уменьшеніе тѣхъ и другихъ, затѣмъ снова увеличеніе и т. д. Около того же времени Лумизъ и Фрицъ нашли подобную же связь между солнечными пятнами и полярными сіяніями. Въ 1847 г. Барловъ открылъ, что одновременно съ магнитными бурями въ телеграфныхъ проводахъ, когда батарея не бываетъ введена, обнаруживаются токи, указывающіе на существованіе въ это

время земныхъ токовъ. Такимъ образомъ установилась связь между цѣлымъ рядомъ весьма интересныхъ явленій. Чтобы дать лучшее понятіе о магнитныхъ буряхъ опишемъ одну изъ нихъ, весьма замѣчательную, тщательно изученную Г. И. Вильдомъ (H. Wild, «Das Magnetische Ungewitter vom 30 Januar bis 1 Februar 1881», «Mémoires de l'Académie Impériale des Sciences de St.-Petersbourg», VII Série, томъ XXX, № 3, 1882). Эта буря произошла въ ночь съ 31 января на 1 февраля (новаго стиля) 1881 года. Чтобы прослѣдить эту бурю на возможно ббльшемъ пространствѣ, Г. И. Вильдъ собралъ соответственныя наблюденія съ 11 обсерваторій: Торонто, Стонигорстъ, Кью, Лиссабонъ, Коимбра, Утрехтъ, Брюссель, Вѣна, Циковеи, Бомбей и Мельбурнъ, записи которыхъ вмѣстѣ съ записями Павловской магнитной обсерваторіи дали хорошій матеріалъ для изслѣдованія. Кромѣ того, получены были часовыя наблюденія изъ Тифлиса, Екатеринбургa, Гельсингфорса и нѣкоторыхъ зарубежныхъ обсерваторій. Собираемъ наиболѣе значительныя между наибольшими уклоненіями величинъ элементовъ въ ту и другую сторону отъ нормальнаго хода ихъ:

	Скло- неніе.	Накло- неніе.	Полная сила.
Торонто	1°27'	0°11'	0,0720
Павловскъ	2°33'	0°25'	0,0641
Стонигорстъ . . .	1°30'	0°35'	0,0454
Мельбурнъ	0°36'	0°12'	0,0062
Тифлисъ	0°22'	0°19'	0,0116

Полная сила выражена въ единицахъ Гаусса (см. Мѣры абсолютныя). Возмущеніа во всѣхъ элементахъ наступили одновременно, а именно въ 9 ч. 40 м. вечера павловскаго средняго времени 30 января, но оставались слабыми до 10 ч. 34 м. утра 31 января, когда повсюду началось возмущеніе болѣе сильное. Наибольшей силы оно достигло вездѣ между 5 и 11 ч. вечера 31 января. Около 8 ч. утра 1 февраля элементы повсюду возстановили свой нормальный суточный ходъ, прерванный возмущеніемъ. Періодъ наибольшихъ возмущеній вполнѣ совпалъ съ тѣмъ временемъ, когда во всемъ сѣверномъ полушаріи до параллели 44°, гдѣ только небо не было покрыто облаками, наблюдались весьма яркія сѣверныя сіянія и въ телеграфныхъ линіяхъ происходили сильныя токи, мѣшавшіе передачѣ депешъ. Во всѣхъ названныхъ выше обсерваторіяхъ записи магнитныхъ элементовъ оказались въ главныхъ чертахъ сходными между собою, за исключеніемъ Циковеи, Бомбея, Торонто и Мельбурна, въ которыхъ ходъ возмущеній былъ обратный.

Непосредственная причина магнитныхъ бурь, повидимому, заключается въ земныхъ токахъ, идущихъ по меридіональному направленію. Къ этому результату по крайней мѣрѣ привели Г. И. Вильда наблюденія Павловской магнитной обсерваторіи: оказывается, что всегда съ усиленіемъ земного тока, идущаго отъ сѣвера къ югу, увеличивается отклоненіе сѣвернаго полюса стрѣлки къ западу (H. Wild, «Termins Beobachtungen der Erdmagnetischen Elemente und Erdströme im Observatorium

zu Pawlowsk», «Mémoires de l'Académie Imp. des Sc. de St.-Petersbourg», VII Série, томъ XXXIII, № 5, 1885). Что же касается происхождения земныхъ токовъ, то на этотъ вопросъ наука пока не въ состояніи дать опредѣленнаго отвѣта. Еще меньше можно сказать о причинѣ связи между дѣятельностью солнца и явленіями земного магнетизма вообще. Изъ многихъ попытокъ, сдѣланныхъ въ этомъ направленіи, вниманія заслуживаетъ новѣйшая теорія земного магнетизма, предложенная американскимъ профессоромъ Бигеловымъ, по которой магнитныя явленія на землѣ являются слѣдствіемъ индуктированныхъ токовъ, происходящихъ въ землѣ отъ движенія ея въ пространствѣ, представляющемъ магнитное поле солнца («Amer. Journal of Sciences», III Ser., vol. XLI, 1891, стр. 76). П. Броуновъ.

Значеніе бурь въ плодоводствѣ. Извѣстная степень вентиляціи столь же необходима для жизни дерева, какъ и для жизни человѣка: при маломъ доступѣ вѣтра появляются паразиты, подтачивающіе организмъ, и, кромѣ того, оплодотвореніе цвѣтка происходитъ неудовлетворительно. Однако, слишкомъ сильныя воздушныя теченія приносятъ плодовымъ деревьямъ очень большой вредъ, стряхивая урожай до наступленія созрѣванія, а также ломая вершины, отламывая вѣтви и даже выворачивая цѣлыя деревья вмѣстѣ съ корнями. Мѣстности, совершенно открытыя, даже вовсе непригодны для плодоводства, вслѣдствіе указанныхъ вредныхъ дѣйствій вѣтра. Къ такимъ мѣстностямъ принадлежатъ, напримѣръ, равнинныя части сѣвернаго Кавказа, гдѣ буря свирѣствуютъ почти безпрерывно, и лѣтомъ и зимою, причѣмъ въ долины нижняго Терека и на Кумыкскомъ плоскогорьѣ господствуютъ восточныя вѣтры съ Каспія, въ долинѣ Кубани—западные. Нѣкоторыя изъ этихъ мѣстностей, напр. притеречья, наполнены виноградниками, не боящимися бурь, но фруктовыхъ садовъ тамъ вовсе нѣтъ, и крупно-фруктовое плодоводство могло пріютиться лишь въ мѣстностяхъ, ближайшихъ къ горамъ, благодаря защитѣ лѣсистыхъ предгорій.

Вредное дѣйствіе бурь тѣмъ ощутительнѣе, чѣмъ выше стволъ плодового дерева: могучая крона такъ называемаго штамба, у котораго сучья прикрѣплены на высотѣ 4—5 аршинъ, представляетъ напору вѣтра большую площадь, чѣмъ меньшая крона болѣе низкаго дерева, которая, благодаря своей меньшей величинѣ, менѣе открыта и для которой даже незначительныя неровности поверхности почвы могутъ уже представить достаточную защиту. Поэтому естественно, что именно въ центральной Россіи, благодаря открытому положенію нашей равнины, давно уже перестали разводить плодовые деревья высокими штамбами, какъ въ Германіи, а стали отдавать предпочтеніе низкорослымъ формамъ, такъ называемому полштамбу, у котораго оголенная отъ сучьевъ часть занимаетъ всего 1—1½ арш., а иногда только полъ-аршина и даже одну четверть.

Бури (Buri или Buré)—небольшой полуостровъ, съ рейдомъ того же названія, въ

Африкѣ, у Чермнаго моря, къ Ю. отъ Масови.

Бури—паровое остиндское судно.

Буриданъ (Jean Buridan)—философъ-схоластикъ; неизвѣстенъ съ точностью ни годъ его рожденія, ни годъ смерти; родился въ Бетювѣ, въ провинціи Артуа, и жилъ въ XIV вѣкѣ, преподавалъ долгое время философію въ Парижѣ, а въ 1347 г. состоялъ ректоромъ парижскаго университета. Преданіе (послужившее послѣдствіемъ сюжетомъ для одной средневѣковой драмы) о томъ, что Б. въ юношескіе годы находился въ близкой связи съ королевой Жанной Наварской (по другой версіи — Маргаритой Бургундской), затѣмъ былъ брошенъ въ Сену и спасся вплавь мало заслуживаетъ довѣрія.

Ученикъ Вильгельма Оккама, Б. принадлежалъ къ школѣ номиналистовъ, слѣдуя въ особенности ученію Аристотеля въ томъ видѣ, въ какомъ его истолковывали въ средніе вѣка. Комментарія на Аристотеля и трактаты о логикѣ—предметъ большей части сочиненій Б., о чемъ свидѣлствуютъ самыя названія ихъ: «Summula de dialectica» (Парижъ, 1487 г., in folio); «Compendium Logicae» (Венец., 1487 годъ, in fol.); «Quaestiones in X libros Ethicorum Aristotelis» (Парижъ, 1489 г., in fol. и Оксфордъ 1637 г. in 4°); «Quaestiones in VIII libros Physicorum Aristotelis, in libros de Physica et in parva naturalia» (Парижъ, 1516 г. in 4°); «In Aristotelis Metaphysica Sophismata» (1518). Номиналистомъ Б. оставался и въ вопросѣ о свободѣ человѣческой воли, которому посвятилъ много мѣста въ своихъ комментаріяхъ къ Этикѣ Аристотеля. Б. не допускаетъ существованія въ человѣкѣ этой свободы. Однимъ изъ его аргументовъ считается извѣстный разсказъ объ ослѣ, получившемъ названіе «Буриданова осла». Желая сбить съ толку своихъ противниковъ, Б., говорятъ, привелъ въ примѣръ осла, который, будучи поставленъ передъ двумя одинаковыми по виду и качеству стогами сѣна или ведрами воды, неминуемо погибъ бы отъ голода или жажды, если бы у него существовала полная свобода выбора (liberum arbitrium indifferentiae), такъ какъ при отсутствіи какого либо мотива къ предпочтенію одного предмета другому его абсолютно свободная воля не могла бы ни на одномъ изъ нихъ остановиться. Лейбницъ обсуждаетъ этотъ аргументъ въ «Теодицѣ» (I ч., 549). Шопенгауэръ въ своемъ трактатѣ о свободѣ воли указалъ на то, что этотъ классическій примѣръ, приписываемый Буридану, въ существенныхъ своихъ чертахъ былъ въ обычномъ употребленіи въ философскихъ школахъ, предшествовавшихъ Аристотелю. Его нѣтъ нигдѣ въ сочиненіяхъ Б., такъ что возможно предположить, что онъ былъ приведенъ имъ въ устной бесѣдѣ или же только приписывается Б. совершенно неосновательно. Въ своихъ работахъ по логикѣ Б. собралъ значительное количество правилъ для построенія и разрѣшенія всякаго рода силлогизмовъ и, подобно Раймонду Лилю, хотѣлъ свести къ простой механической работѣ всю дѣятельность человѣческаго ума. Въ вопросѣ нравственности Б. проявляетъ склонность къ фатализму. Здѣсь Б. интересуютъ во-

прось о томъ: способенъ ли человѣкъ къ свободному выбору мотивовъ въ своей дѣятельности. Безъ этой способности нѣтъ свободы воли; наоборотъ, при ея существованіи всякій поступокъ былъ бы для насъ безразличенъ, такъ какъ онъ былъ бы лишень разумнаго основанія и цѣли; никогда нельзя сдѣлать выбора между двумя одинаковыми во всемъ причинами, мотивами и проч. Могутъ сказать, что наша воля роковымъ образомъ стремится всегда къ достиженію высшаго блага, но что мы свободны въ выборѣ средствъ. Однако, отъ этого вопросъ нисколько не измѣняется, такъ какъ все-таки должно быть какое-нибудь основаніе для предпочтенія одного средства другому. А разъ это основаніе беретъ верхъ, не можетъ быть рѣчи о свободѣ воли; въ противномъ же случаѣ нашъ выборъ былъ бы ничѣмъ не мотивированъ, находился бы внѣ законовъ логики, что опять таки никимъ образомъ не согласуется съ идеей о свободѣ воли. Такой же диалектическо-схоластическій характеръ имѣютъ и другіе аргументы В. въ пользу несвободы воли.

Буриме (bouts-rimés)—французская игра, состоящая въ составленіи стиховъ на вперед заданныя рѣмы, обыкновенно недѣльны и смѣшныя или не имѣющія ничего общаго между собою. Изобрѣтателемъ В. считаютъ французскаго стихотворца XVII вѣка Дюло (Dulot). Игра эта была въ большой модѣ въ продолженіи XVIII вѣка. Въ наше время ее пытался возстановить Александръ Дюма, объявивъ въ 1864 году въ «Petit journal» конкурсъ на стихи по извѣстнымъ рѣмамъ; въ конкурсѣ приняло участіе 350 рѣмоплетовъ, и Дюма опубликовалъ ихъ произведенія въ особой книгѣ: «Bouts rimés publiés par Al. Dumas» (Пар., 1865). Теперь В. занимаетъ мѣсто лишь въ воскресныхъ нумерахъ нѣкоторыхъ періодическихъ изданій, для изощренія талантовъ особыхъ любителей этой забавы.

Буринда — рѣка Амурской Области, одинъ изъ наиболѣе значительныхъ лѣвыхъ притоковъ верховій Амура, впадаетъ въ него близъ станицы Толбузинской. Горы, сопровождающія узкую долину Буринды, состоятъ изъ песчаниковъ и конгломератовъ. Вершины покрыты лѣсомъ изъ лиственницы, сосны и бѣлой березы, бока же горъ поросли мелкимъ дубомъ и черной березой. Рѣка течетъ съ СЗ., длина течения до 100 верстъ. *Ф. III.*

Буринскій (Захаръ Алексѣевичъ)—магистръ словесности и субъ-библіотекаръ московскаго университета, род. въ Переяславль-Залѣскомъ въ 1780-хъ гг. Воспитаніе получилъ въ московской гимназій и университетѣ. Въ это время онъ перевелъ съ англ. Гиббона: «Краткое начертаніе исторіи свѣта» (СПб., 1805). За «Разсужденіе о томъ, какую пользу принесла Россіи война съ турками 1736 г.» М. Н. Муравьевъ утвердилъ его магистромъ словесныхъ наукъ, а затѣмъ предполагалъ отправить его за границу для приготовленія къ профессорской кафедрѣ, но Буринскій вскорѣ умеръ, именно въ 1808 г. Ему принадлежатъ еще слѣд. переводы: «Похвала сельской жизни» Виргилія (СПб., 1803); опера «Два слѣнца Толедскіе» (съ франц., Москва, 1811). Кроме того, онъ пи-

салъ стихи и издалъ: «Поэзія, или стихи, произнесенныя въ торжественномъ собраніи университета» (Москва, 1802) и «Стихи на кончину П. Ф. Глѣбова-Стрешнева, послѣдовавшую 23 октября 1807 г.»

Буриньонъ (Антуанетта Bourignon)—основательница секты буриньонистовъ, род. въ 1616 г. въ Лиллѣ; начитавшись книгъ мистическаго содержанія, убѣжала изъ родительскаго дома, чтобы уклониться отъ замужества. По смерти родителей В. оказалась обладательницей значительнаго состоянія и въ 1662 г. сдѣлалась начальницей госпиталѣ въ Лиллѣ; въ 1667 г., рассказывая о своихъ видѣніяхъ, собрала вокругъ себя толпу приверженцевъ, но въ 1671 г. должна была бѣжать и поселилась на островѣ Нордстрандъ, откуда стала распространять свои сочиненія, печатая ихъ въ собственной типографіи. Снова осужденная, она переселилась вмѣстѣ съ своимъ приверженцемъ Петромъ Пуаре (Poiret) въ Восточную Францію, основала здѣсь госпиталь и скончалась въ 1680 г. Сочиненія ея, написанныя съ увлекательнымъ краснорѣчіемъ, были изданы Пуаре (Амстерд., 1679—84 г., 25 томовъ; 2-е изд., 1717 г.).

Буриславъ—полумифическое лицо, упоминаемое въ нѣмецкихъ преданіяхъ и скандинавскихъ сагахъ, подъ именемъ Burisleif и Burisleif. Князь этотъ, по преданію, имѣлъ власть надъ поморскими славянами и значительную часть Балтійскаго моря. У него были три дочери, которыхъ онъ выдалъ замужъ: Гейру—за Олафа Тригвасона норвежскаго, Астриту—за Зигвальда англійскаго и Гунгильду—за Свена датскаго; всѣ три зятя были королями и знаменитыми богатырями. Самъ В. женился во второй разъ на сестрѣ Свена—Тарѣ.

Буринъ (Ома) — чешскій военный писатель, род. 1802 г., ум. 1874 г. Онъ былъ офицеромъ австрійскаго войска и преподавателемъ въ военныхъ школахъ; какъ знатокъ военной чешской терминологіи, онъ принялъ участіе по этой спеціальности въ словарѣ Юнгмана. Напечаталъ также «České puškarství» (въ «Часописѣ» Чешскаго музея, 1828) и «Objasnění zastaralich názvů» (тамъ же, 1836).

Бурка—родъ войлочнаго плаща безъ рукавовъ, употребляемаго кавказскими жителями. В. весьма удобна при верховой ѣздѣ для защиты отъ дождя и вѣтра. В. бываетъ гладкая и съ косицами на лицевой сторонѣ; первая цѣнится дешевле послѣдней. Она готовится преимущественно изъ темной овечьей шерсти; но если приходится употреблять другую шерсть, то ее обязательно окрашиваютъ въ черный цвѣтъ. По особому заказу готовятъ и бѣлыя В., но онѣ сравнительно дороже и встрѣчаются рѣдко. Производство бурокъ до послѣдняго времени имѣло исключительно кустарный характеръ, но съ 1888 года бурки стали готовить и на тифлисскаго паровой войлочной фабрикѣ. На Кавказѣ производствомъ бурокъ заняты преимущественно женщины. Экономическая сторона производства представляется въ слѣдующемъ видѣ: на бурку средней величины требуется около 10 фунтовъ хорошо отсортированной немюты или едва про-

мытой (перегона) шерсти (см. Шерсть) стоимостью отъ 2 р. 50 к. до 3 р.; краски и мыла идетъ на нее на 40 коп.; на подготовку шерсти и уваливание требуется 10 рабочихъ дней, а готовая бурка средняго достоинства продается на мѣстѣ скупщикамъ за 5—6 руб. Лучшія бурки готовятся въ Дагестанѣ, откуда онѣ вывозятся въ громадномъ количествѣ; главными рынками сбыта бурокъ служатъ: для сѣвера г. Темиръ-Ханъ-Шура, а для юга — г. Нуха.

С. *Гумилшбаровъ*. Д.

Буркано (Алеппо-Сирійскій, баронъ)—путешественникъ, жившій около половины XVIII вѣка, род. въ Алеппо; получилъ воспитаніе въ Вѣнѣ и тамъ же умеръ въ 1766 г. Б. извѣстенъ по своему замѣчательному альбому (впослѣдствіи приобретенному Гёте), содержащему болѣе 3500 привѣтствій, афоризмовъ, эпиграммъ, шутокъ, анекдотовъ и пр. Онъ говорилъ почти на всѣхъ европейскихъ языкахъ и многихъ азіатскихъ и проводилъ жизнь въ непрерывныхъ путешествіяхъ.

Буркардъ-Вальдисъ, баснописецъ—см. Вальдисъ.

Буркгардтъ (Генрихъ-Христіанъ Burckhardt)—лѣсоводъ, родился 1811, † 1879. Изучивъ лѣсное хозяйство и прослушавъ университетскій курсъ въ Геттингенѣ, онъ состоялъ нѣкоторое время преподавателемъ въ мионденской лѣсной школѣ, а потомъ послѣдовательно занималъ различныя административныя должности, до директора включительно, по лѣсному вѣдомству въ Ганноверѣ. Пользовался большою извѣстностью между современниками, какъ практическій дѣятель по лѣсному хозяйству, и занимаетъ видное мѣсто въ лѣсоводственной литературѣ своимъ классическимъ сочиненіемъ: «Säen und Pflanzen nach forstlicher Praxis» (1-е изд. 1855 г., 5-е 1880 г.), переведеннымъ въ 1876 г. Н. С. Шафрановымъ на русскій языкъ подъ заглавіемъ: «Искусство и посадка лѣса». Изъ остальныхъ сочиненій Буркгардта слѣдуетъ упомянуть: «Der Waldwerth» (1860); «Hülfsstafeln für Forsttaxatoren in 3 Abtheilungen» (1852—1858); «Die Theilforsten und ihre Zusammenlegung zu Wirthschaftsverbänden», 1876 года. Кроме того, имъ издано втеченіе 16 лѣтъ (1865—1881 гг.) 10 томовъ сборника: «Aus dem Walde».

Буркгардтъ (Иоганнъ-Карлъ Burckhardt), астрономъ и математикъ, род. 30 апр. 1773 г. въ Лейпцигѣ, изучалъ тамъ же математику и астрономію и написалъ: «Methodus combinatorio-analytica evolvendis tractionum continuum valoribus maxime idonea» (Лейпц., 1794). Изъ Лейпцига онъ направился въ Готу къ Заху (Zach), у котораго изучалъ астрономію практическую и которому помогалъ въ наблюденіяхъ послѣдняго надъ прямымъ восхожденіемъ свѣтилъ. По рекомендаціи Заха Б. былъ посланъ въ 1797 г. въ Парижъ къ Лаланду, который принялъ его очень радушно. Здѣсь Б. занялся преимущественно вычисленіемъ пути различныхъ кометъ, принималъ дѣятельное участіе во всѣхъ работахъ Лефрансуа-Лаланда на обсерваторіи Ecole militaire, и перевелъ на нѣмецкій яз. два первые тома «Mésalique céleste» Лаласа. Зачисленный адъюнктомъ при бюро долготъ въ Парижѣ, Б.

былъ натурализованъ въ 1799 г. и сдѣланъ французскимъ гражданиномъ. Послѣ смерти Лаланда онъ занялъ его мѣсто въ 1807 г., какъ астрономъ при обсерваторіи Ecole militaire. Б. умеръ 22 іюля 1825 г. Его сочиненіе о кометахъ (1770) получило въ 1801 г. премію отъ Института и напечатано въ «Mémoires de l'Institut» за 1806 г. Б. имѣетъ большія заслуги въ области пользованія солнечными затмѣніями для опредѣленія географич. долготы мѣстъ; онъ издалъ въ 1812 г. лунныя таблицы, считавшіяся долгое время лучшими, и напечаталъ въ 1816 г. вспомогательныя таблицы для астрономическихъ вычисленій.

Буркгардтъ (Иоганнъ-Людвигъ Burckhardt)—знаменитый путешественникъ по Востоку, родился въ Лозаннѣ въ 1784 году, получилъ высшее образованіе въ Лейпцигѣ и Геттингенѣ; въ 1806 году уѣхалъ въ Лондонъ, снабженный рекомендаціей Блюменбаха къ представителямъ африканскаго общества. Общество какъ разъ къ этому времени рѣшило снарядить экспедицію для изслѣдованія 'Внутренней Африки, пользуясь путемъ, по которому уже разъ прослѣдовалъ Горнеманнъ (изъ Египта черезъ Феццанъ къ Нигеру), и предложило начальство надъ ней Б. Подготовившись къ этому предварительными занятіями по астрономіи и арабскому языку въ Кембриджѣ, Б. въ 1809 г., подъ именемъ Ибрагима Ибн-Абдаллахъ эль-Шами, магометанскаго купца, отбылъ въ Сирію, для изученія въ Алеппо разговорнаго языка и правовъ арабскихъ. Посѣтивъ Пальмиру, Дамаскъ, Ливанъ и другія мѣстности Сирія, Б. отправился черезъ пустыню Этъ-Тихъ и Каменистую Аравію въ Каиръ, совершилъ отсюда 2 путешествія, одно вверхъ по Нилу до границъ Донголы, а другое, въ 1814 г., въ Нубію и Суакимъ при Красномъ морѣ, посѣтивъ при этомъ также Джидду и Мекку. Изъ Мекки Б. отправился было къ горѣ Арафатъ, но болѣзнь прoderжала его въ Мединѣ до апрѣля 1815 г., послѣ чего онъ вернулся въ Каиръ. Отсюда, въ ожиданіи удобнаго случая для путешествія на З., Б. посѣтилъ еще въ 1816 г. Синайскій полуостровъ. Когда же наконецъ въ 1817 г. организовался караванъ для слѣдованія въ Феццанъ, Б. внезапно заболѣлъ и умеръ; такъ какъ онъ считался магометаниномъ, то былъ погребенъ на каирскомъ кладбищѣ. Всѣ свои арабскія рукописи, въ числѣ 350 томовъ, Б. завѣщалъ кембриджской библіотекѣ, а еще равнѣе послалъ въ Англію колоссальную голову Мемнона изъ Фивъ, принявъ на себя половину издержекъ.—Описание его путешествій по Нубіи появилось въ Лондонѣ въ 1819 г., по Сиріи и Палестинѣ—въ 1822 г., по Аравіи въ 1829 г. Большое значеніе имѣютъ также его: «Notes on the Bedouins and Wahabys» (Лондонъ, 1830) и «Arabic proverbs» (Лонд., 1831). Ср. «Beitrag zu B.-s. Leben und Charakter» (Базель, 1828).

Буркгардтъ (Яковъ Burckhardt)— выдающійся историкъ и эстетикъ, род. въ 1818 г. въ Базелѣ; изучалъ тамъ же богословіе, исторію и литературу, позже учился въ Берлинѣ, издалъ цѣлый рядъ прекрасныхъ сочиненій по исторіи и литературѣ и сдѣлался профессоромъ въ базельскомъ университетѣ. Ему при над-

лежать: «Die Kunstwerke der belg. Städte» (Дюссельдорфъ, 1842); «Jakob von Hochstaden» (Боннъ, 1843); «Erzbischof Andreas v. Krain und die letzte Konzilversammlung zu Basel 1482—84» (Базель, 1853); «Die Zeit Konstantin d. Gr.» (Лейпц., 1853); «Die Kultur der Renaissance in Italien» (Базель, 1860); «Die Geschichte der Renaissance in Italien» (Штутгартъ, 1878) и др.

Буркело (Луи-Феликс Bourquelot) — французский историк и палеографъ, родился 1815, умеръ 1868; по окончаніи юрвдическаго образованія, прослушалъ курсъ въ Ecole des chartes, гдѣ впоследствии сдѣлался профессоромъ. Б. участвовалъ во многихъ историческихъ и библиографическихъ періодахъ, изданіяхъ Франціи, состоялъ членомъ архивной комиссіи, нѣкоторое время издавалъ «Littérature française contemporaine». Его сочиненія преимущественно посвящены исторіи Франціи; самое замѣчательное: «Histoire de Provence» (1839—40, 2 тома).

Бурчелло (Доменико Burchiello) — итальянскій народный поэтъ-сатирикъ, сынъ парикмахера и самъ парикмахеръ, родился кажется во Флоренціи, умеръ въ Римѣ въ 1448 году. Бурчелло написалъ цѣлую массу сонетовъ, изъ которыхъ большинство, вслѣдствіе слишкомъ мѣстнаго и личнаго характера, малопонятны, но важны въ историко-литературномъ отношеніи, какъ превосходный памятникъ народнаго языка. Изъ многочисленныхъ изданій его сонетовъ первое появилось въ Венеціи (1472), затѣмъ лучшія во Флоренціи (1568) и Лондонѣ (1757). Комментировалъ ихъ Дони (Венец., 1553). Ср. Mazzi, «Il B. Saggio di studi sulla sua vitae sulle sue poesie» (Болонья, 1878).

Буркутъ — см. Донникъ.

Буркутъ — срѣдный источникъ въ 1½ версты отъ Кишинева, на высотѣ 248 футовъ надъ уровнемъ моря. Изъ наблюденій за 33 года выведено среднее число дней съ осадками втеченіе года — 86. Около источника — номера для ваннъ. Лечащихся здѣсь, по отзыву врачебнаго отдѣленія масса, но болѣе точныхъ свѣдѣній нѣтъ. По химическому анализу пробы, сдѣланному профессоромъ Трапномъ, найдены большія количества сѣрнистаго калия, много сѣрводорода и немного сѣрнистаго натра и хлористыхъ солей. Употребляется для ваннъ.

Буркъ (Burk, слав. Бурковы) — большое село Котбускаго у., въ нижней Лузачи, въ лѣсистой и болотистой мѣстности, съ 4000 почти исключительно сербскимъ насел.; даже потомки поселенныхъ здѣсь Фридрихомъ В. нѣмецкихъ колонистовъ утратили свой языкъ и народность. Здѣсь находится лютеранская церковь съ богослуженіемъ на сербскомъ языкѣ, и нѣсколько элементарныхъ школъ. Въ окрестностяхъ лежитъ расположенное на 7 холмахъ городище (Schlossberg), гдѣ стоялъ нѣкогда замокъ, въ которомъ, по мѣстному преданію, проживалъ сербскій король (Wendenkönig), о которомъ въ народѣ сохранилось не мало пѣсенъ и разсказовъ. Въ городищѣ этомъ при археологическихъ раскопкахъ найдено много оружія и глиняныхъ сосудовъ. Мѣстность эта упоми-

нается въ актахъ уже 1353 г., и понынѣ служить хранилищемъ народныхъ преданій и пѣсенъ лужицкихъ сербовъ.

Бурла:—1) рѣка въ Кудундинской степи Томской губ.; беретъ начало изъ самосадочнаго соленаго озера Бурлинскаго, направляется къ ЮЗ. и послѣ 300 вер. медленнаго теченія впадаетъ въ Горькое озеро. Глубина отъ 1 до 2 арш., берега глинисто-песчаные. Въ иныхъ мѣстахъ рѣка пересыхаетъ, образуя, особенно въ нижней части своего теченія, горькіе плёсы.

2) Рѣка въ Кузнецкомъ округѣ, Томской губ., замѣчательна по находящимся на ней золотымъ приискамъ и течетъ въ широкой долинѣ между пологими доритовыми горами. Золото высокой пробы; попадались самородки до 1 ф. вѣсомъ.

Bur-la — шутка, небольшое музыкальное сочиненіе, въ колыбельномъ складѣ. Въ XVIII ст. оно писалось для оркестра и исполнялось передъ оперой.

Бурлаки — такъ называются въ Бессарабіи холостые (и вдовье, не имѣющіе дѣтей) люди, живущіе отдѣльными хозяйствами.

Бурлакино — ст. Костромской линіи Московско-Ярославской жел. дор., въ 14 в. къ З. отъ Нерехты, Костромской губ.

Бурлакъ (или бурлака на югѣ) — крестьянинъ, уходящій на заработки, преимущественно на рѣчныхъ суда. Судорабочіе Б. обыкновенно соединяются въ артели, съ извѣстнымъ специальнымъ распределеніемъ занятій. Обыкновенно различаютъ старшаго вѣдла и вѣдла отвѣчающаго за подмочку товара (онъ же плотникъ), далѣе лодмана (дядю или букачника на народн. яз.), шиху — передового въ лямкѣ, и двухъ косныхъ, въ хвосту, обязанныхъ лазить на дерево или мачту, а при тягѣ — ссаривать бичеву. Различаются также среди Б. коренные, взятые на весь путь съ задаткомъ, и добавочные, нанятые временно, безъ срока и безъ задатковъ. Выраженіе Б. употребляется также для обозначенія чело-вѣка холостого, бездомнаго, побродяги или грубаго, буйнаго.

Бурлакъ-Андреевъ (Василій Николаевичъ) — извѣстный актеръ и чтець, род. въ 1843 году, учился въ казанскомъ университетѣ. Не окончивъ курса, поступилъ на службу въ коммерческій флотъ, но скоро оставилъ его и съ 1873 г. окончательно посвятилъ себя сценѣ. Извѣстность Б.-А. основана, главнымъ образомъ, на его мастерскомъ чтеніи или вѣрнѣе представленіи литературныхъ произведеній, какъ наприм. разсказа Мармеладова (изъ «Преступленія и Наказанія» Достоевскаго), разсказа «Капитана Копѣйкина» Гоголя и въ особенности «Записокъ Сумашедшаго» Гоголя. Исполненіе Б.-А. роли Поприщина (въ больничномъ халатѣ) воспроизведено К. Шапиро въ цѣломъ альбомѣ фотографій, изданныхъ въ началѣ 70-хъ гг. † въ Казани 9 мая 1888 г. Б. нѣсколько подвизался и на литературномъ поприщѣ. Его «Волжскія сцены» не лишены наблюдательности. А. Ум.

Burlando — музыкальный терминъ, обозначаетъ исполненіе безъ принужденія, свободно, шута.

Burlesco (burlescamente)— музыкальный терминъ: странное, смѣшное, уродливое исполненіе.

Burletto—комическая оперетта.

Бурлингтонъ (Burlington):— 1) городъ въ сѣверо-амер. штатѣ Iowa, при Миссисиппи, съ 23459 жит. (1885), баптистскимъ университетомъ, литейнымъ заводомъ, мельницами, скотобойнями и оживленной торговлей. Основанъ нѣмцами въ 1833 г.—2) Городъ въ сѣверо-амер. штатѣ Вермонтѣ, живописно расположенный при Чемпленскомъ озерѣ, съ прекрасною гаванью, 12 тыс. жителей, университетомъ и дѣтскимъ приютомъ; ведетъ значительную торговлю лѣсомъ.—3) Городъ въ сѣверо-америк. штатѣ Нью-Джерси, при Делаварѣ, съ епископальною коллегіей, домою умалишенныхъ и 7 тыс. жит. (1885); бойкая торговля. Основанъ въ 1667 г. и первоначально назывался New Beverley.

Бурлиньское самосадочное соленое озеро, Томской губ., на Кулундинской степи, въ группѣ Амусскихъ. Оно можетъ давать соли отъ 60 до 100000 п. въ годъ. Окружность озера 20 вер.; изъ него течетъ р. Бурла.

Бурловка (синонимъ: «Желтый наливъ») —яблоко, разводимое на сѣверѣ во Владимирской и Петербургской губерніяхъ, довольно крупное, ребристое, съуживающееся болѣе къ широкоокруглому теменю; кожица блѣднолимоннаго цвѣта, съ маленькой красной на солнечной сторонѣ. Мясо бѣлое, рыхлое, кисловатое и слегка пряное. Хорошій столовый сортъ, созрѣвающий въ сентябрѣ и сохраняющійся до декабря. А. Р.

Бурлосъ (Burullos, Burlos) — озеро въ Нижнемъ Египтѣ, въ нильской дельтѣ, къ В. отъ Розетты; отдѣляется отъ Средиземнаго моря узкой песчаной косой, съ Ниломъ соединено многими каналами; изобилуетъ рыбой.

Бурлукъ Великій (Наталіевъ тожъ) — слобода Харьковской губ., волчанскаго уѣзда, при р. Большомъ Бурлуцѣ, въ 39 в. къ ЮВ. отъ уѣзднаго города. Число жит. 3600 д. об. пола, 572 двора. Въ слободѣ православи. церковь, школа, больница, 3 постоялыхъ двора, 3 лавки, 6 ярмарокъ.

Бурлы-гау—возвышенность около 300 ф. высоты, среди глинистой покрытой камышами дельты Аму-Дарьи, состоящая изъ породы болѣе древнихъ, чѣмъ рыхлыя, наносныя отложения дельты. кн. В. М.

Бурманіацеи (Burmaniaceae) — семейство однодольныхъ тропическихъ травянистыхъ растений.

Бурматая масть собаки—см. Борзая.
Бурмейстеръ (Германъ Burmeister)—извѣстный нѣм. естествоиспытатель, род. 15 января 1807 г. въ Штральзундѣ, посѣщалъ гимназію родного города, а затѣмъ съ 1826 г. изучалъ медицину, сначала въ Грейфсвальдѣ, а потомъ въ Галле, но при этомъ съ особенною любовью посвящалъ себя занятіямъ зоологію. По окончаніи ученія онъ въ Берлинѣ приобрѣлъ ученую степень по естественной исторіи и въ тоже время получалъ мѣсто преподавателя этого предмета въ кельнской реальной гимназіи. По смерти своего учителя Нитче, Б. сдѣлался въ 1837 году экстраординарнымъ профессоромъ въ Галле, гдѣ въ 1842 г.

получилъ ординарную профессору зоологіи и въ 1848 году былъ избранъ на мѣсто Дункера въ германское національное собраніе, а затѣмъ, въ Литвицѣ, въ первую прусскую камеру въ Берлинѣ, гдѣ примкнувъ къ лѣвой сторонѣ. Подъ влияніемъ тогдашняго политическаго состоянія Германіи, Бурмейстеръ взялъ лѣтомъ 1850 г. продолжительный отпускъ, а въ сентябрѣ того же года, удовлетворяя своему давнишнему желанію, отправился въ Бразилію. Тамъ онъ объѣздилъ провинціи Рио-де-Жанейро и Минасъ-Герреасъ, но въ іюнѣ 1851 года у Лагоа-Санта сломалъ себѣ ногу, что на пять мѣсяцевъ удержало его внутри страны. Въ январѣ 1852 года онъ возвратился въ Европу. Въ 1856 году снова поѣхалъ въ Южную Америку, объѣздивъ Уругвай, затѣмъ отправился черезъ Аргентину въ Мендозу, и, послѣ нѣкоторой остановки, отсюда обратно въ Розарио и Парану. Пробывъ продолжительное время въ Паранѣ, онъ двинулся въ Тукуманъ и на сѣверъ Аргентинской конфедераціи, въ мартѣ 1859 г. перешелъ Анды по неиспытанной еще ни однимъ европейцемъ дорогѣ на Копіано и затѣмъ отправился моремъ черезъ Панамакій перешеекъ на островъ Кубу. Изъ Кубы въ 1860 г. онъ возвратился въ Германію. Но уже весною 1861 г. онъ снова оставилъ свою профессору въ Галле и отправился въ Буэнос-Айресъ, гдѣ съ тѣхъ поръ и оставался директоромъ и профессоромъ въ основанномъ имъ же естественно-историческомъ музее. Въ 1870 г. онъ сталъ кураторомъ вновь устроеннаго естественно-историческаго факультета въ кордовскомъ университетѣ.

Б. оказалъ зоологіи большія услуги, преимущественно, какъ классификаторъ. Всѣ его сочиненія отличаются ясностью и общепонятностью изложенія. Его «Grundriss der Naturgeschichte» (Берлинъ, 1833, 10 изд. 1868), предназначено для обученія въ среднихъ учебныхъ заведеніяхъ. Есть русскій переводъ: «Начальныя основанія звѣрсовловія» (переводъ Воляна, Вѣна, 1852 г.); «Handbuch der Naturgeschichte» (Берлинъ, 1837)—курсъ академическій, содержащій детальное изложеніе зоологіи. Въ приложеніи къ этой книгѣ Б. издалъ: «Zoologischer Handatlas» (Берлинъ, 1835—43; 2 изд. Гибеля 1858—60). Наряду съ этимъ онъ началъ два большихъ сочиненія по энтомологіи: «Handbuch der Entomologie» (томы 1—5, Берлинъ, 1832—55) и «Genera Insectorum» (9 тетрадей, Берлинъ, 1833—46), которыя принадлежатъ къ числу самыхъ цѣнныхъ трудовъ по этой отрасли зоологіи. За ними послѣдовалъ цѣлый рядъ монографій, появившихся частью самостоятельно, частью въ различныхъ журналахъ, до нынѣ существующихъ или уже исчезнувшихъ животныхъ, напр., «Die Organisation der Trilobiten» (Берлинъ, 1843); «Die Labyrinthodonten» (3 части, Берлинъ, 1849—50); «Die fossilen Pferde der Pamprasioformation» (Буэнос-Айресъ, 1876) и т. д. Его изслѣдованія и описанія простирались также и на другія области естествознанія, какъ это доказываютъ его «Geschichte der Schöpfung» (Лейпцигъ, 1843; 7 изд. Гибеля, 1872); «Geologische Bilder zur Geschichte der Erde und ihrer Bewohner» (2 изд. въ 2 томахъ,

Лейпцигъ, 1855 г.; есть русскій переводъ Н. Михайлова: «Геологическіе этюды», 2 части Спб., 1863); «Zoonomische Briefe» (2 части, Лейпцигъ, 1856; русскій переводъ 1-й части: «Зоономическія письма», Москва, 1860). Какъ результаты его путешествій, кромѣ чрезвычайно содержательнаго «Reise nach Brasilien» (Берлинъ, 1853) и ряда мелкихъ статей, появились еще «Landschaftliche Bilder Brasiliens» (Берлинъ, 1853), «Erläuterungen zur Fauna Brasiliens» (Берлинъ, 1856, съ атласомъ) и «Systematische Uebersicht der Thiere Brasiliens» (томы 1—3; Берлинъ 1854—56). О своихъ путешествіяхъ по Аргентинѣ, кромѣ сообщеній въ Петермановскихъ «Mittheilungen» и въ берлинской «Zeitschrift für allgemeine Erdkunde», онъ далъ еще отчетъ въ «Reise durch Laplatastaaten» (2 тома, Галле, 1861) и «Ueber das Klima der Argentinischen Republik» (Галле, 1861) и «Physikalische Beschreibung der Argentinischen Republik» (томъ 1, Буэнос-Айресь, 1875). Какъ директоръ естественнo-историческаго музея, онъ издаетъ «Anales del Museo publico de Buenos Ayres». З. Б.

Бурмистръ—перешедшее къ намъ изъ Остзейскаго края названіе, даваемое иногда крестьянами въ нѣкоторыхъ мѣстностяхъ внутренней Россіи волостнымъ старшинамъ большихъ волостей. Слово это одни признаютъ сокращеніемъ слова «бургомистръ»; другіе же полагаютъ, что это видоизмѣненіе нѣмецкаго «Bauermeister»—начальникъ крестьянъ. Б. назывались иногда, во времена крѣпостнаго права, и управляющие помѣщичьими имѣніямъ.

Бурновъ (Феодоръ Стояновичъ)—болгарскій государственный дѣятель, род. въ 1824 г. Учился въ московскомъ университетѣ, послѣ чего, возвратившись на родину, сдѣлался учителемъ въ Габровѣ, а въ 1861 году основалъ въ Константинополѣ журналъ «Време», имѣвшій цѣлью защищать православіе и главенство константинопольскаго патріарха противъ притязаній католиковъ. Успѣха агитаціи Б. не имѣли, потому что болгары тогда стремились къ самостоятельной церкви. Во время Русско-турецкой войны Б. состоялъ при князѣ Черкасскомъ въ отдѣленіи «Краснаго Креста»; потомъ онъ былъ вице-губернаторомъ въ Пловдивѣ и Софіи. Князь Александръ Батенбергскій назначилъ Б. президентомъ совѣта министровъ и министромъ внутреннихъ дѣлъ, но вскорѣ Б. долженъ былъ оставить это мѣсто и устранился отъ государственной дѣятельности (см. ст. Болгарія).

Бурнонъ (Людвикъ - Викторъ, графъ Boumont)—маршалъ Франціи (1773, † 1846). Въ 1789 году былъ уже офицеромъ королевской гвардіи; въ 1793 году командовалъ отрядомъ вандейцевъ, а въ 1799 году во главѣ 2-хъ тысячъ шуановъ овладѣлъ городомъ Мансомъ. Когда возстаніе Вандей было окончательно подавлено, Б. отправился въ Парижъ, гдѣ былъ хорошо принятъ первымъ консуломъ, но по разговорамъ посаженъ въ цитадель. Успѣвъ бѣжать оттуда, онъ до 1810 г. жилъ въ Португаліи; когда же она была занята французами, явился къ Наполеону, который принялъ его на службу и назначилъ начальникомъ бригады. Съ этою бригадою Б. от-

лучался въ войнѣ 1813 и 1814 гг., и за оборону Ноjana произведенъ былъ въ дивизионныя генералы. По возвращеніи Бурбоновъ онъ перешелъ на ихъ сторону; а въ эпоху Стадней убѣхалъ за-границу, откуда вернулся вмѣстѣ съ королемъ. Затѣмъ онъ участвовалъ въ Испанской войнѣ и занималъ постъ военнаго министра. При открытіи Алжирской войны, Б. получилъ главное начальство надъ экспедиционнымъ войскомъ, и за взятіе Алжира возведенъ въ маршалы. Въ 1832 г., за отказъ признать Людовика-Филиппа королемъ Франціи, Б. былъ исключенъ изъ списка маршаловъ и приговоренъ къ изгнанію. Онъ жилъ сначала на о-вѣ Миноркѣ, потомъ въ Англіи, и въ 1833 г. принялъ начальство надъ войсками Донъ-Мигуэля, которыми, впрочемъ, командовалъ недолго. Въ 1840 г., послѣ амнистіи, онъ возвратился во Францію и поселился въ своемъ имѣніи, въ Анжу, гдѣ и умеръ.

Бурнакъ— село борисоглѣбскаго уѣзда Тамбовской губ., при рѣчкѣ Бурначкѣ и р. Савалѣ, въ 65 верст. отъ Борисоглѣбска, жителей около 5000 чел. По свѣдѣніямъ 1884 г. въ селѣ 550 домовъ; кромѣ того, въ еще не отдѣленныхъ официально отъ Б. деревнѣ Преображеновкѣ—около 100 домовъ (своя церковь) и деревнѣ Цибизовкѣ—до 60 домовъ. Бурнакъ—станція II класса Грязе-Царицынской желѣзной дороги, въ 72 вер. къ З. отъ Борисоглѣбска. Оживленное движеніе, такъ какъ здѣсь проходитъ почтовый и торговый трактъ изъ Тамбова на Новохоперскъ и Донскую область.

Бурнашевъ (Владиміръ Петровичъ)—литераторъ и дилетантъ-агрономъ, родился въ 1809 году, умеръ въ нищетѣ въ 1888 г. Много писалъ въ «Сѣверной Пчелѣ», «Отечественныхъ Запискахъ» и другихъ изданіяхъ 30-хъ и 40-хъ годовъ. Въ 1850-хъ годахъ Б. редактировалъ «Труды Императ. Вольнаго Экономическаго Общества». Ему принадлежатъ нѣсколько очерковъ отдѣльныхъ отраслей сельско-хозяйственной промышленности въ Россіи. Онъ же первый пытался составить русскій сельско-хозяйственный словарь: «Опытъ терминологическаго словаря сельскаго хозяйства» (Спб., 1844). Отметимъ также его интересныя, но мало достовѣрныя и полныя сплетень «Воспоминанія петербургскаго старожила» (въ «Русскомъ Вѣстникѣ», 1872 г.). Послѣдній трудъ его—«Разсказы о народной войнѣ 1812 г.» (изд. журн. «Досугъ и Дѣло»).

Бурнашевъ (Степанъ Даниловичъ)—писатель, курскій губернаторъ, впоследствии сенаторъ, состоялъ въ чинѣ полковника при грузинскомъ царѣ Иракліѣ Теймуразовичѣ и описалъ (въ 1786 г.) обычая и нравы нѣкоторыхъ племенъ Персіи въ сочиненіяхъ: «Описание областей азербиджанскихъ въ Персіи etc.» (Курскъ, 1793)—нынѣ исчезнувшая книга (о ней см. въ «Русскомъ Зрителѣ», 1828 г., III, 264—267), и «Описание горскихъ народовъ» (Курскъ, 1794).

Бурнашъ-Ялычевъ—см. Ялычевъ.

Бурндширдъ—гор. въ персидской провинціи Иракъ-Аджми, на верхнемъ Аб-и-Дисѣ, у подножія восточнаго отрога горной дѣви Силахоръ, главный городъ округа, управляемаго

однимъ изъ принцевъ крови, имѣеть свыше 10000 жит.; въ окрестностяхъ — прекрасная пастбища.

Бурнемуть (Bournemouth) — купальное мѣсто въ Англіи, въ графствѣ Гэмпширѣ, у образуемаго Ламаншемъ залива, открытаго для югозападныхъ вѣтровъ и защищеннаго отъ сѣверо-западныхъ, сѣверо-восточныхъ и другихъ вѣтровъ. Высокія дюны покрыты хвойными деревьями, между которыми выстроены дома. Средняя годовая температура этой мѣстности равна 145° Ц.; относительная влажность годовая равна 75—85°. Число дождевыхъ дней 103; количество дождя около 888 миллим. Воздухъ чистый, бальзамическій; почва сухая, быстро поглощающая влагу.

Л. Ф.

Бурноджоръ-кумъ — одно изъ названій бурристыхъ песковъ, расположенныхъ въ Закаспійской области между низовьями рѣки Теджена и подгорной полосой Копетъ-дага.

Бурнонитъ — минералъ, кристаллизующійся въ ромбической системѣ или въ видѣ толстотабличатыхъ (по плоскости базисинакогда), или въ видѣ столбчатыхъ, вытянутыхъ по одному направленію кристалловъ. Часто наблюдаются двойники по плоскости призмы, нерѣдко повторные. Б. стальнo-сѣраго цвѣта, приближающагося иногда къ свинцово-сѣрому или желѣзно-черному, обладаетъ сильнымъ металлическимъ блескомъ, твердостью 2,5—3 и уд. в. 5,7—5,8. По химическому составу онъ соотвѣтствуетъ 13% мѣди, 42,4% свинца, 25% сурьмы, 19,6% сѣры, что выражается формулою $CuSbS_2 + PbS$. Съ азотной кислотой онъ даетъ синий растворъ, причемъ осаждается сѣра и окись сурьмы. Передъ паяльной трубкой онъ выдѣляетъ пары сурьмы и сплавляется въ черный шарикъ, затѣмъ даетъ свинцовый налетъ, а послѣ испаренія свинца — съ содой сплавляется въ мѣдный королекъ. Б. эксплуатируется на мѣди и свинцѣ вмѣстѣ съ другими, сопровождающими его рудами. Б. нигдѣ не встрѣчается большими массами, а находится въ жилахъ вмѣстѣ съ свинцовымъ блескомъ, блеклыми рудами, мѣднымъ колчеданомъ, антимонитомъ и т. д. Красивые кристаллы находятъ въ Корваллисѣ, Шибрамѣ, Капникѣ, у Фрейберга, на Гарцѣ и т. д.

Ф. Л.

Буру или **Буру** — одинъ изъ Молуккскихъ острововъ въ нидерландскихъ владѣніяхъ Ост-Индіи. Занимаетъ, вмѣстѣ съ маленькимъ островомъ Амблау, 8771 кв. километр. Болота, тянущіяся по берегу, и горы внутри острова, покрытыя густымъ лѣсомъ, препятствуютъ развитію здѣсь земледѣія, не смотря на плодородіе почвы. Богатая и роскошная растительность; не менѣе разнообразна и фауна. Населеніе Б. (около 50000) родственно населенію окрестныхъ острововъ, но стоитъ ниже по развитію. Главные предметы вывоза — особый родъ эфирнаго масла (кайенутное), нигдѣ такъ хорошо не изготовляемое, какъ здѣсь, и сушеное мясо козудей. Торговля незначительна. Главный городъ Катвели, на юговост. берегу, служатъ вмѣстѣ съ тѣмъ гаванью Б.; тутъ находится также небольшая христіанская община изъ туземцевъ.

Буровая скважина — см. Артезианскій колодезь.

Буровскіе роды буряты кочуютъ въ Иркутской губ., верхненелскаго округа, по рр. Кудѣ, Заланцѣ, Худѣ, Адлкъ, Ленѣ, Ангѣ и Куленцѣ и при озерахъ Харагурѣ, Очуулѣ и Нуинѣ. Буровскихъ родовъ 4: въ нихъ 16 улусовъ, въ которыхъ по послѣдней переписи (10-й) считалось 4430 душъ.

Буровскіе (Юлія Burow, по мужу Pfannen-schmidt) — родилась въ 1806 году въ Восточной Пруссіи, умерла въ 1868 году. Изъ ея многочисленныхъ романовъ и разсказовъ особенно заслуживаютъ вниманія: «Frauenlos» (Кенигсбергъ, 1850); «Ein Arzt in einer kleinen Stadt» (2-е изд., Лейпцигъ, 1855); «Aus dem Leben eines Glücklichen» (Кенигсбергъ, 1852), «Novellen» (Лейпцигъ, 1853), «Erinnerungen einer Grossmutter» (Прага, 1856) и др. Произведенія ея отличаются реализмомъ (иногда доходящимъ до крайностей) и теплотой изложенія, и посвящены преимущественно изображенію мѣщанской жизни. Ею изданы, кромѣ того, нѣсколько сочиненій о женскомъ воспитаніи, сборникъ стихотвореній и автобіографія (Прага, 1857).

Буровые инструменты. 1) Буръ обыкновенный дѣлается изъ желѣза съ наконечникомъ, навареннымъ сталью. Нижняя часть бура, длиною около 3 фута, есть собственно наконечникъ, которымъ дѣлается скважина, а верхняя — стержень круглаго или квадратнаго сѣченія, отъ 1 до 1¼ дюйма въ сторонѣ и длиною отъ 7 до 10 футовъ. Такіе куски стержня называются штангами; они имѣютъ на одномъ концѣ винтъ, а на другомъ гайку съ винтовой нарѣзкою, которыми штанги свинчиваются и образуютъ стержень бура нужной длины. На верхъ стержня навинчивается голова со стремнемъ, сквозь которое продвѣвается цѣль или канатъ, которыми можно подымать буръ. Буровые наконечники бываютъ разныхъ формъ, смотря по грунту, въ которомъ производится работа; они бываютъ трехъ главныхъ видовъ: а) ложка; б) винтовья напорья и в) сверло или долото.

а) Ложка (9), или какъ называютъ иногда — рѣзакъ, это цилиндръ изъ листового желѣза съ шаровымъ дномъ и съ боковой продольной скважиной сверху до низу, коей одинъ край заостренъ; иной разъ на концѣ ея дѣлаютъ винтовое напорье или же придаютъ форму винта съ острыми лопастями. Образцы грунта входятъ внутрь цилиндра и вмѣстѣ съ нимъ подымаются на верхъ.

б) Винтовья напорья (1) дѣлаются изъ желѣза и служатъ для разрыхленія грунта, который затѣмъ вынимается ложкою.

в) Сверло или долото (4) бываетъ стальное и разной формы: съ плоскимъ, прямымъ и уширеннымъ остриемъ, съ нѣсколькими пирамидальными острями и т. д.; на верхнемъ концѣ нарѣзанъ винтъ для винчванія въ пгангу или придѣлано ухо для защѣпленія веревки.

2) Буръ трубчатый со стальною (10) или алмазною коронкою (11) — это труба желѣзная, длиною 15 футовъ, діаметромъ въ 2½, при толщинѣ стѣнокъ въ ¼ дюйма. Верхнимъ концомъ, посредствомъ переводной муфты, соединяется съ трубчатыми штангами, а на ниж-

немъ концѣ имѣеть винтовую наръзку, на которую насаживается буровая коронка, имѣющая соответствующую внутри рѣзбу. Нижний конецъ коронки толще остальной ея части на 2 линии; онъ сдѣланъ изъ литой стали, а въ другихъ случаяхъ для болѣе твердыхъ породъ, въ эту стальную коронку вставляють стѣ 8 до 12 черныхъ алмазовъ, величиною отъ 2 до 3 линий. Алмазы вставляются такъ, что только незначительная часть ихъ выступаетъ внизъ, иначе они сидятъ непрочо и выпадаютъ; они должны выступать немного наружу и внутрь коронки, чтобы удерживать постоянно буровую трубу въ свободномъ положеніи, а равно и находящійся въ ней столбикъ проходимои буромъ породы; остальные алмазы разбуриваютъ скважину. При 8 алмазахъ ихъ надо осадить въ коронкѣ такъ: два алмаза по диаметру на внутреннихъ краяхъ коронки, а другіе два на наружныхъ, по диаметру перпендикулярному къ предыдущему, затѣмъ остальные четыре алмаза между пружинами, но посерединѣ коронки. Промежутки между алмазами имѣють вырѣзы, по которымъ проходитъ накачиваемая вода и уноситъ высверленную породу.

3) Желонка или черпакъ—самый простой В., состоитъ изъ пустотлой цилиндрической трубы съ заостреннымъ нижнимъ ея ободомъ и закрытымъ верхомъ, у подошвы коей на разстояніи 3 дюйм. отъ низа сдѣланъ клапанъ. Инструментъ этотъ служитъ для удаленія изъ скважины грязи, или осколковъ камня, или частей грунта разбитого долотомъ. Онъ сдѣланъ изъ листового толстаго желѣза отъ $1\frac{1}{12}$ до $\frac{1}{2}$ дюйма, диаметромъ немного менѣе, чѣмъ скважина и длиною отъ 2 до 3 арш. Къ верхнему концу придѣлана скоба, къ которой привязывается канатъ непосредственно, или же равнѣ къ ней прививается нѣсколько штангъ для придаенія большаго вѣса. Нижний ободъ или кольцо сдѣланъ изъ стали, снизу заостренъ съ внутренней стороны кнаружи. Верхній край обода значительно шире; къ нему придѣланъ на шарнирѣ клапанъ, обитый съ нижней стороны толстой кожей, препятствующей прониканію воды, когда онъ закрываетъ отверстіе. Если требуется вынимать вязкую глину или пшывучій песокъ, иль и пр., то желонку слѣдуетъ опускать на штангахъ, чтобы она могла пройти до дна скважины; во всѣхъ остальныхъ случаяхъ ее опускають на канатъ. Въ Пенсильваніи употребляются желонки съ поршнемъ называются поршневыя, а американскія. Поршень прикрѣпленъ къ крючку, длиною, равною длинѣ желонки. Желонка внутри обточена, дабы поршень могъ свободно двигаться въ ней. На нижнемъ концѣ ея прикрѣпленъ клапанъ обыкновеннаго устройства. Для того, чтобы послѣ опущенія на дно скважины желонка не зарѣзалась въ грунтъ наглухо, край ея внизу имѣють прорѣзы, черезъ которые накачивается грязь изъ скважины. Во время подъема желонки, сначала подымается поршень, всасывая за собою и грязь, когда же онъ подымется доверху, тогда нижній клапанъ закроется, удерживая грязь до вынутія ея наружу.

4) Ножницы. — Лучшимъ инструментомъ этого рода считаются ножницы Эйэнгау-

зена, сдѣланныя на подобіе двухъ удлиненныхъ цѣпныхъ звеньевъ, двигающихся одно въ другомъ. Къ верхней части одного звена прикрѣплена деревянная штанга или канатъ, а къ нижней части другого звена—ударная часть съ долотомъ. Ножницы употребляются при буреніи, преимущественно въ Америкѣ; размѣры ихъ зависятъ отъ размѣровъ скважины. Длина хода или прорѣза бываетъ отъ 12 до 18 дюйм., а ширина ножницъ на 1 дюймъ менѣе диаметра скважины. Въ послѣднее время ножницы приспособлены къ буренію по системѣ Фовеля, которая, при небольшомъ диаметрѣ скважины и несомненно твердомъ грунтѣ, можетъ быть примѣнена удачно.

5) Штанги бываютъ желѣзныя и деревянные: а) желѣзныя (12) имѣють утолщенія, подѣ которыми подкладываются вилки и ключъ (13) при ихъ подьемѣ. Толщина ихъ зависитъ отъ размѣра бурового инструмента. Дѣлаются онѣ рѣже изъ круглаго и чаще изъ квадратнаго желѣза съ винтовыми наръзками изнутри и снаружи для взаимнаго соединенія. Для большихъ скважинъ дѣлають изъ $\frac{3}{4}$ квадратнаго желѣза и толщина ихъ доходитъ до $1\frac{1}{4}$ и рѣдко $1\frac{1}{2}$ дюйма. Длина штангъ бываетъ отъ 10 до 25 фут.; б) деревянные дѣлаются какъ можно длиннѣе, такъ какъ соединеніе ихъ стоитъ дорого, а потому короче 28 фут. не дѣлають, а бывають и въ 40 фут. Употребляемый для выдѣлки ихъ лѣсъ долженъ быть прямой, лучшаго качества, напр., лиственница, не гниющая въ водѣ, затѣмъ сосна, ясенъ и т. д. Деревянные штанги дѣлають круглыя, диаметромъ отъ 2 до 3 дюйм. Соединенія скрѣпляются особыми замками, состоящими изъ двухъ желѣзныхъ полуцилиндровъ, обхватывающихъ соединеніе штангъ на длинѣ 2 или $2\frac{1}{2}$ фут., прививаемыхъ къ нимъ винтами. Примѣненіе деревянныхъ штангъ, при большихъ скважинахъ, выгодно потому, что онѣ въ водѣ очень легки для подъема, и не бьются при размѣрѣ разрыва подъемнаго каната, что такъ часто случается при желѣзныхъ штангахъ. Будучи легкими, даютъ болѣе ясное понятіе о величинѣ подымаемаго ими, хотя бы и съ большой глубины, груза. Желѣзныя штанги выдѣлываются и полыми для случаевъ, когда скважину предполагають очистить водою. Въ прежнее время употребляли для этого газовыя трубы; но онѣ при работахъ на большой глубинѣ оказались въ винтовыхъ наръзахъ непрочными, почему начали дѣлать болѣе толстыя трубы, которые бы лучше прежнихъ сопротивлялись скручиванію, и теперь придають стѣнкамъ ихъ толщину въ $\frac{1}{2}$ дюйма, при диаметрѣ въ 2 дюйма снаружи. Въ мѣстахъ соединеній наружныхъ ихъ части пригоняются гладко, а зато уменьшается до $\frac{1}{2}$ дюйма внутренней диаметр. Несмотря на все это, на большой глубинѣ рѣзба оказалась соединеніемъ слабымъ и трубы не выдержали своего вѣса. Послѣ этого начали приготавливать эти же трубы изъ литой стали; но и онѣ не выдержали большаго давления и портились въ мѣстахъ наръзовъ. Стальные трубы, соединенныя муфтами, дали гораздо лучше результаты. Инженеръ Фаукъ предложилъ желѣзныя трубы, въ которыхъ недопускаетъ никакого ослабленія

БУРЬ РУЧНОЙ И БУРОВЫЕ ИНСТРУМЕНТЫ.

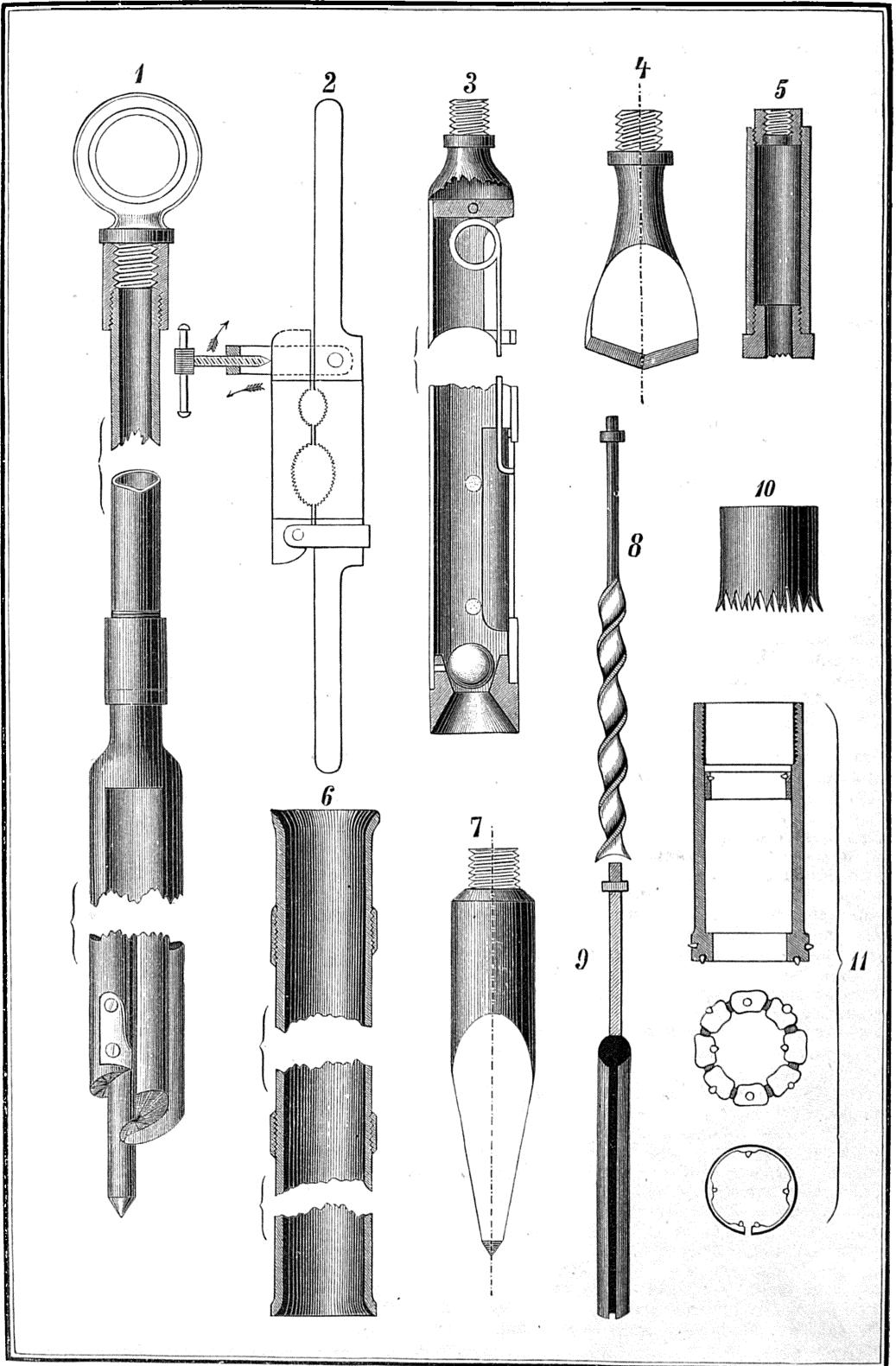

БУРОВЫЕ ИНСТРУМЕНТЫ

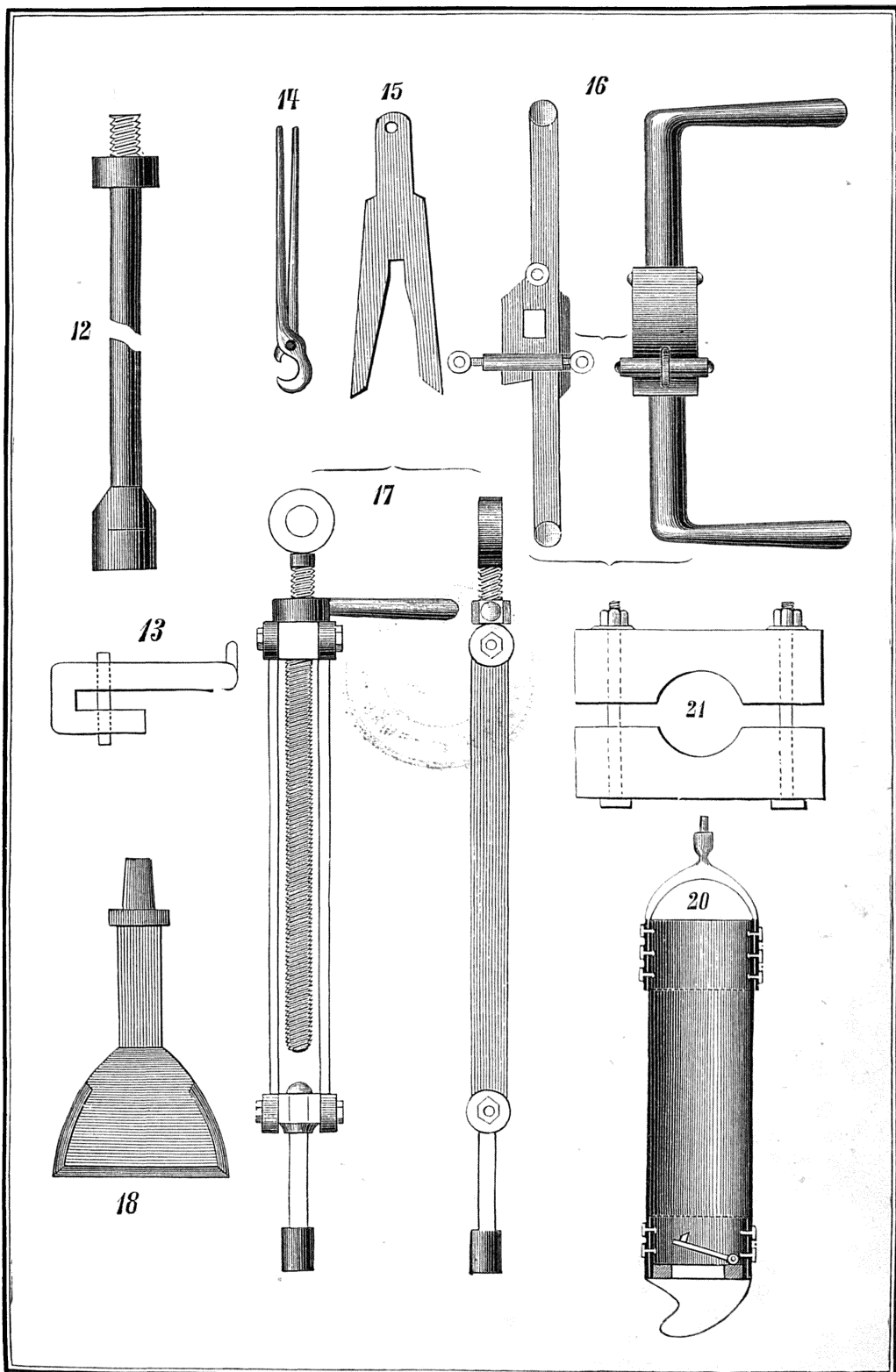

БУРОВЫЕ ИНСТРУМЕНТЫ.

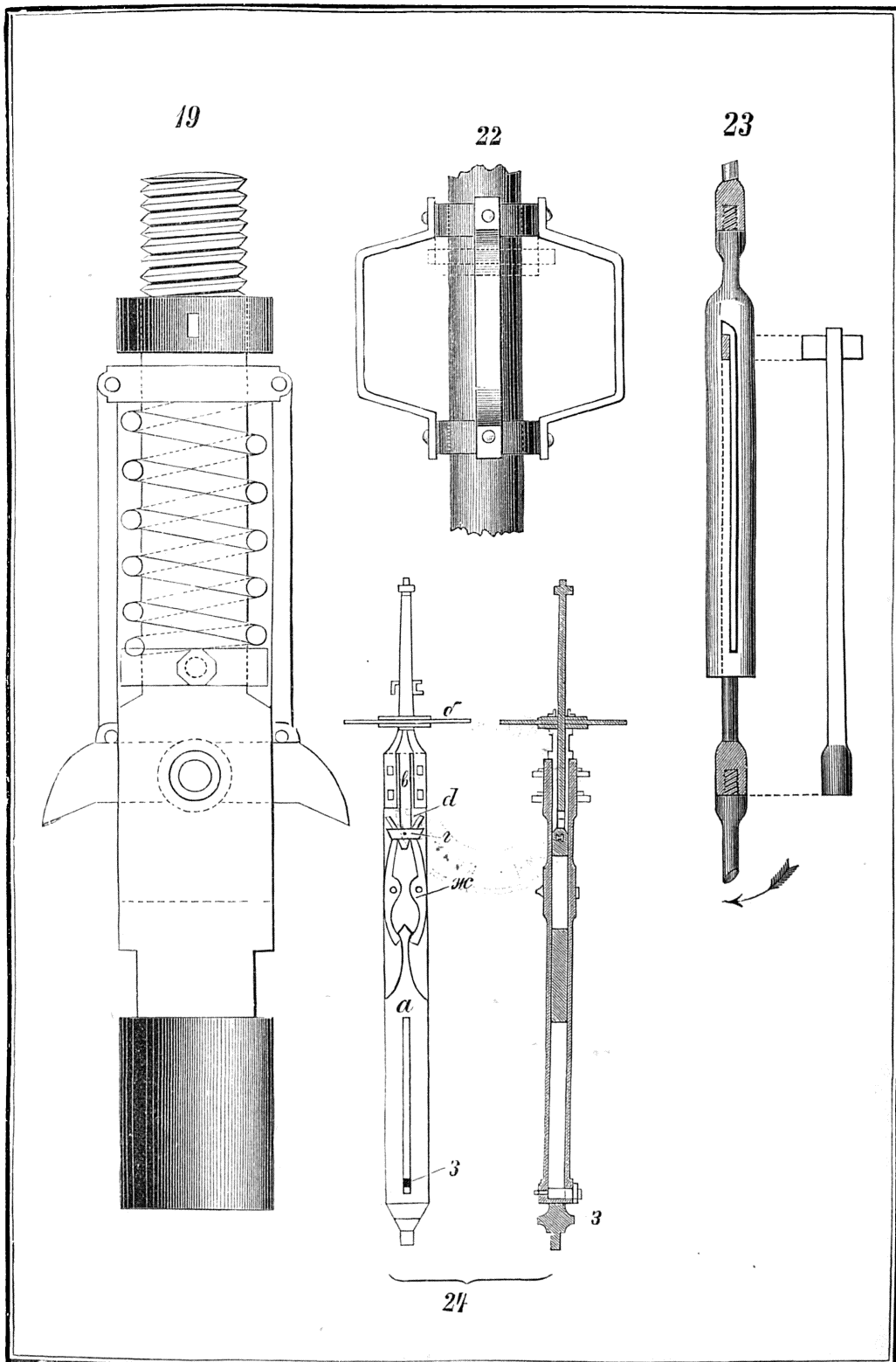

ихъ стѣнокъ наръзкою, для чего припаива-
еть къ нимъ муфты, на которыхъ послѣ и
дѣлаетъ наръзку для соединенія ихъ между
собою. Штанги эти оказались прочными на
глубинѣ 200 сажень, притомъ онѣ легче и де-
шевле стальныхъ.

Изобрѣтенныя Закомъ буровыя штанги
съ шарниромъ соединяють въ себѣ достоин-
ства каната и штанги, но на практикѣ не
имѣють большого примѣненія, потому что, не-
смотря на кажущіяся достоинства, обращеніе
съ ними неудобно и затруднительно, что, въ
свою очередь, вліяетъ на успѣшность работы.
Буровыя или ударныя штанги бывають съ
клиновымъ и съ винтовымъ замкомъ. Назна-
ченіе ихъ состоитъ въ увеличеніи вѣса долота,
къ которому онѣ прикрѣпляются возможно луч-
шимъ способомъ, клиномъ или винтомъ. Пер-
вый способъ употребляется для скважинъ боль-
шаго діаметра, второй, наоборотъ—для сква-
жинъ малаго діаметра. Длина ударной штанги
зависитъ отъ діаметра скважины, вѣса долота и
своего собственнаго діаметра; бываетъ отъ 6
до 24 футъ и вѣситъ отъ 15 до 20 пудовъ.
Чѣмъ больше скважина, тѣмъ короче и толще
ударная штанга.

Штанговые ключи (13) должны быть
утолщены въ тѣхъ мѣстахъ, которыя обхва-
тываютъ штанги, концы же могутъ быть тонь-
ше и всегда круглые.

Штанговые клещи (14) для свинчиванія
полыхъ штангъ имѣють одинъ конецъ боль-
шой, загнутый полукругомъ, другой совершенно
короткій, какъ для газовыхъ трубъ.

Штанговые вилки (15) служатъ для под-
держанія штангъ при подъемѣ и спускѣ ихъ
въ скважину.

Штанговые ручки (16), загнутыя кверху
и сдѣланныя изъ круглаго желѣза, предпо-
читаются передъ другими. Это—обоймища съ
шарниромъ, съ двумя по концамъ ручками и
нажимнымъ винтомъ.

6) Уравнительный винтъ (17) служитъ
для точнаго уравненія и удлинненія штангъ
въ предѣлахъ 20 дюйм. и вмѣстѣ съ тѣмъ для
спуска штангъ во время работы. Верхнимъ
концомъ соединяется съ рычагомъ, а къ ниж-
нему прикрѣплена штанга.

7) Долото съ ударными штангами соеди-
няется посредствомъ клина или винта; первое
соединеніе удобно для скважины діаметромъ бо-
лье 10 дюйм., второе, винтомъ—при меньшемъ
діаметрѣ. Самая лучшая форма долота (18), это
равносторонній трехугольникъ, у котораго ниж-
няя грань острая, плоская, а двѣ боковыя—
дуги круга. Къ вершинѣ этого трехугольника,
или лезвія долота, придѣланъ стержень съ коль-
цомъ и шипомъ, на которомъ или сдѣлано от-
верстіе для клина, или винтовая наръзка. Тол-
щина лезвія долота и стержня зависитъ отъ
степени твердости разбиваемаго грунта. Вы-
сота шипа равна $\frac{1}{3}$ діаметра его, а этотъ
послѣдній, для скважины діаметр. отъ 7—10 дм.,
дѣлается въ 3 дюйма, а для скважины въ 4 дм.
въ діаметрѣ—въ 2 дм. Долота выдѣлываются
изъ желѣза, насталенныя для породъ мягкихъ,
а изъ твердой закаленной стали—для скали-
стыхъ грунтовъ. Хорошія долота должны имѣть
широкія и прочныя кольца при замкахъ, для

увеличенія опорной площади. Остріе долота
должно быть горизонтально. Закалываніе до-
лота производится слѣдующимъ образомъ: рас-
каленное долото подвѣшивается и сосудъ съ
водою ставятъ такимъ образомъ, чтобы уши
долота погрузились въ воду—отъ $1\frac{1}{2}$ до 2
дюйм.: спустя 5 или 10 минутъ долото можетъ
быть охлаждено все.—Для мягкихъ породъ до-
лота употребляются тонкія и острия, а для
твердыхъ—съ толстыми лезвіями и ушами.

8) Расширитель, какъ показываетъ само
названіе, служитъ для расширенія скважинъ.
При вращательномъ буреніи употребляется для
этого обыкновенное косое долото, а при удар-
номъ—расширитель Кляда (19).—Этотъ расши-
ритель помѣщается между ударной штангой и
долотомъ. Въ средней части его, болѣе утол-
щенной, на болту вращаются 2 стальные рѣз-
ца. Верхняя круглая часть инструмента об-
хвачена спиральною пружиною, помѣщаю-
щейся между двумя кольцами; къ верхнему
прикрѣплены два стержня, которые другимъ
концомъ соединены шарнирными болтомъ съ
рѣзцами. Нижнее кольцо, нажимное, сообщаетъ
пружинѣ нужную упругость. Когда приступаютъ
къ работѣ, рѣзцы стигаютъ веревочкой и остро-
жно опускаютъ въ скважину. Когда расши-
ритель дойдетъ до дна, веревка отъ удара ло-
пается и раскрышіеся рѣзцы обуриваютъ сква-
жину. Между обсадными трубами и нерасши-
реннымъ мѣстомъ должно быть нѣкоторое рас-
стояніе—безъ чего рѣзцы не раскроются. Кро-
мѣ того, очень хорошіе расширители изобрѣ-
тены Фаукомъ и Фишеромъ съ приспособле-
ніемъ для проведенія черезъ нихъ воды.

9) Открытыя буравы—это желѣзные ци-
линдръ со стѣнками толщ. отъ $\frac{1}{2}$ — $\frac{3}{4}$ дюйм.,
къ которому внизу прикрѣплено заклепками
стальное винтовое перо. Послѣ нѣсколькихъ
оборотовъ остріе начнетъ зарѣзать землю, ко-
торая войдетъ въ цилиндръ по винтовому
перу. Если грунтъ песчаный, сыпучій, то вмѣ-
сто этого инструмента опускаютъ видоизмѣ-
ненную желонку, закрытую внизу стальнымъ
винтовымъ перомъ (20).

10) Хомутъ (21) для удержанія предохра-
нительныхъ трубъ при ихъ опусканіи состоятъ
изъ двухъ деревянныхъ брусковъ, шириною 6
и толщиною 3 дюйма, въ которыхъ въ каждомъ
вырѣзанъ полукругъ съ діаметромъ, равнымъ
діаметру трубы и свинчиваемыхъ двумя болта-
ми послѣ обхвата ими желѣзной трубы.

11) Направляющія корзинки (22) упо-
требляются всегда при буреніи скважинъ боль-
шаго діаметра для правильнаго направленія
ударной штанги, на которой обыкновенно укрѣ-
пляются въ 2, а иногда и въ 3 ряда по высо-
тѣ. Наружный діаметръ направляющей кор-
зинки долженъ быть всегда на 2 дюйм. менѣе
ширины долота.—Онѣ дѣлаются каждая изъ
четырёхъ полосъ желѣзныхъ, выгнутыхъ на
подобіе скобъ съ загнутыми концами, которыя
посредствомъ обоймицы укрѣплены на
ударной штангѣ. Такъ приготовленныя полосы
укрѣпляются къ штангѣ накрестъ.

12) Свободнопадающіе инструменты:

а) Фабіана (23)—это самый простой, самый
старый и вмѣстѣ съ тѣмъ наиболѣе употреби-
тельный изъ этого рода приборовъ; одинаково

пригоденъ, какъ для скважинъ большого, такъ и малаго діаметра, а равно и для различнаго рода грунтовъ. Верхняя часть его, патронъ, сдѣланъ изъ цѣлага куска круглаго желѣза или стали съ винтовымъ нарѣзомъ, посредствомъ котораго соединяется со штангами, и для большей прочности на нижней части сдѣлано утолщеніе. Въ общемъ приборъ состоитъ: изъ патрона, прикрѣпленнаго къ штангамъ, и падающей части, т. е. долота, ударной штанги и штока. Въ патронѣ по всей его высотѣ сдѣлано два, а иногда и четыре вертикальныхъ прорѣза, имѣющихъ вверху уширенія, сдѣланныя такимъ образомъ, что при опусканіи патрона, клинъ, закрѣпленный въ верхней части штока, заставляетъ патронъ повернуться на лѣво, настолько, что при подъемѣ патрона, клинъ обопрется на зубцахъ и подыметъ съ собою падающій штокъ прибора вмѣстѣ съ ударной штангой и долотомъ; затѣмъ, во время высшаго подъема отъ быстро поворота штанги направо ключникомъ клинъ съ зубцовъ соскользнетъ и долото съ ударной штангой свободно упадетъ на дно скважины. Зубцы и клинъ дѣлаются изъ стали, причѣмъ первые прикрѣпляются съ лѣвой стороны прорѣзовъ.

б) Кинда (24)—этотъ приборъ тоже одинъ изъ самыхъ старыхъ; въ немъ ударная часть падаетъ автоматически, а потому при большой глубинѣ скважины онъ очень удобенъ. Сбрасываніе падающей части прибора *а* происходитъ, вслѣдствіе поднятія кружка *б*, который посредствомъ желѣзныхъ полосъ *в* соединенъ съ кольцомъ *г* и клиномъ *д*. При подъемѣ кружка *б* ловильные шипцы *ж* нажимаются наверху кольцомъ *г* другъ къ другу, отчего они внизу разойдутся и дозволитъ нижней части *а* свободно упасть. Поднятіе кружка *б* происходитъ отъ давленія на него воды въ скважинѣ снизу, при опусканіи инструмента, и, на оборотъ, при подъемѣ инструмента вода давитъ сверху на кружокъ *б* и препятствуетъ раскрытію шипцовъ *ж*. Когда инструментъ подымется доверху, т. е. когда произойдетъ удар балансира отъ брусъ станка, вода при опусканіи начнетъ давить снизу и отъ сильнаго удара балансира отъ брусъ давленіе это увеличится. отчего шипцы *ж* раскроются и нижняя часть *а* упадетъ.—Продолжая опускать и дойдя до самаго низкаго положенія инструмента, шипцы, будучи все время раскрытыми, захватятъ головку нижней части *а* и, какъ только приборъ начнетъ подыматься, закроются тотчасъ, такъ какъ вода въ скважинѣ начнетъ давить сверху. Боковыя стѣнки прибора соединены съ нимъ вверху клиньяма, а внизу направляющимъ клиномъ *з*. Кромѣ вышеописанныхъ свободнопадающихъ инструментовъ, имѣются—Побеля, такъ же автоматически сбрасывающій долото, но устроенный прочнѣе предыдущаго; инструменты—Шпарре, Фаука и друг.

З. Ф.

Буровыя, или бурильныя машины, предназначенныя для сверленія горизонтальныхъ отверстій, уже существовали въ XVII столѣтіи, что подтверждается предложеніемъ, сдѣланнымъ въ 1683 году механикомъ Геннингъ-Гутманомъ магистрату города Гарца на производство буровыхъ работъ помощью

его машины. Однако, вслѣдствіе недостатковъ, какими обладали буровыя машины того времени, примѣненіе ихъ было единичное. Въ 1803 году зальцбургскій инженеръ Гайншингъ и въ 1813 г. англійскій механикъ Тревичъ сдѣлали весьма солидныя усовершенствованія въ этого рода машинахъ; затѣмъ въ 1844 г. англичанинъ Брунтъ предложилъ молота въ рудникахъ приводить въ движеніе помощью сжатого воздуха и производить одновременно вентиляцію штоленъ. Въ 1851 году французскій инженеръ Каве первый началъ работать этого рода машинама, которыя были вслѣдствіи усовершенствованы Барлетомъ, предложившимъ свою машину въ 1854 г., управленію по возведенію Монъ-Сенискаго туннеля. Женевскій профессоръ физики Колладонъ немного ранѣе, а именно въ 1852 г. построилъ бурильную машину съ пневматическою передачею, взаменъ существовавшей до того времени канатной. Строитель Монъ-Сенискаго туннеля (инженеръ Соммелье) обѣ эти идеи соединилъ въ одну и устроилъ пневматическую бурильную машину, а для сгущенія воздуха воспользовался водою горныхъ потоковъ Альпъ. Лѣтъ пятнадцать тому назадъ примѣненіе буровыхъ машинъ, дѣйствующихъ сжатымъ воздухомъ, при проведеніи туннелей было рѣдкостью и ограничивалось двумя туннелями, Монъ-Сенискимъ и Сенъ-Готтардскимъ (см. Туннель); между тѣмъ въ настоящее время буровыя машины примѣняются къ постройкѣ относительно уже и небольшихъ сооружений, напр.: у насъ на Новороссійской вѣтви Владикавказской ж. д. при постройкѣ туннелей, одного длиною 650,94 саж. и другого въ 180 сажень. Все сказанное выше относится къ ударнымъ машинама; между тѣмъ идея вращательнаго буренія, появившаяся въ 1848 въ Прагѣ и примѣненная тамъ къ сверленію известняковъ, дала очень хорошіе результаты, почему и начала разрабатываться въ Австріи (Реттингеръ), Франціи (Леша) и Германіи (Ржигъ) съ неменшимъ успѣхомъ, какъ и система ударныхъ машинъ. Въ 1864 г. инженеръ Штопфъ предложилъ производить вращательное буреніе помощью воды, находящейся подъ давленіемъ, а гамбургскій инженеръ Брандтъ разработалъ эту идею практически и построилъ вращательную машину своей системы. Первые опыты съ этою машиною произведены были въ Сенъ-Готтардскомъ туннелѣ, а съ 1877 года ими уже работали въ полномъ объемѣ при сооруженіи Зонштейнскаго туннеля у Граунзее, Брандлейтскаго въ Тюринги, Аральбергскаго въ Швейцаріи, Сурамскаго на Кавказѣ и во многихъ рудникахъ. На послѣдней всемірной выставкѣ въ Парижѣ машины Брандта награждены большою золотою медалью.

Быстрое усовершенствованіе буровыхъ машинъ началось лишь со времени примѣненія ихъ къ постройкѣ туннелей, а именно Монъ-Сенискаго, и всецѣло принадлежитъ нижеслѣдующимъ четыремъ инженерамъ: Соммелье, Граттони, Грандису и Колладону. Уже въ 1866 г. выдана была 91 привилегія на различнаго рода буровыя машины, а съ этого времени сдѣлано очень много въ нихъ усовер-

шенствованій. Самыя замѣчательныя нынѣ системы слѣдующія: Дюбуа-Франсуа, Сакса, Макъ-Кина, Сегена, Ингерзоль, Дарлингтона, Туреттини, Шрамма, Ферру, Мейера или Фредлиха и Брандта, которыя несомнѣнно оказали огромное вліяніе на успѣхъ въ этого рода работахъ, способствуя скорому преодоленію тѣхъ препятствій, которыя представляли до сихъ поръ твердыя горныя породы при прорытіи туннелей и штоленъ.

Всѣ перечисленныя выше системы буровыхъ машинъ подраздѣляются на такъ называемыя ударныя и вращательныя: первыя приводятся въ движеніе посредствомъ сжатого воздуха, а вторыя посредствомъ напора воды, отсюда и называются пневматическими и гидравлическими. Машины перваго рода выбиваютъ породу кусками, а втораго рода—цилиндрической стальной пилой, высверливаютъ цилиндрики буримой породы, которые безъ особыхъ приспособленій переламываются и крошатся во время работы. Существуетъ еще одинъ родъ машинъ (perforator), которыя сверлятъ сразу отверстія большого діаметра, отъ 6-ти до 20-ти футовъ и извѣстны подъ названіемъ «Beaumont», отъ имени изобрѣтателя, англійскаго инженера Бомона. Машины этого рода, называемыя также «щитовыми», употреблены были при прорытіи туннеля подъ Лондономъ въ Англіи, подъ рѣкою Гудзономъ въ Америкѣ и подъ каналомъ Ламаншь во Франціи, причѣмъ подъ Ламаншемъ пройденная ими въ мѣловомъ грунтѣ пробная штольня имѣетъ 884,55 саж. длины.

Щитовая машина представляетъ собою стальную трубу, оканчивающуюся рѣзцомъ и закрывающую спереди стальнымъ щитомъ—забойное мѣсто штольни. Длина такой трубы бываетъ различна и зависитъ отъ діаметра: отъ 0,75 до 1,50 саж. Діаметръ трубы бываетъ въ 6 и 10 фут., а для прорытія туннеля подъ р. Гудзономъ діаметръ щитовой машины былъ въ 20 фут. и давленіе на нее производимое гидравлическими прессами равнялось 15 тысячамъ пудовъ.

Машины этого рода имѣютъ видимое преимущество передъ описанными выше, такъ какъ вовсе устраняютъ необходимость употребленія взрывчатыхъ веществъ, представляющихъ столь большую опасность для рабочихъ и даютъ возможность болѣе легкаго устройства вентиляціи и вполнѣ обезпечиваютъ работу отъ заливанія водою, вслѣдствіе встрѣчи ключей или просачиванія грунта.

Машина Beaumont'a приводится въ вращательное движеніе сжатымъ воздухомъ, а поступательное движеніе получается отъ гидравлическихъ прессовъ. Судя по работамъ, которыя велись этою машиною подъ каналомъ Ламаншь, успѣхъ таковыхъ въ сѣрой мѣловой формации не превышаетъ 1 метра въ часъ, что представляетъ собою уже весьма хорошій результатъ. Машина эта всегда можетъ быть примѣнена, когда геологическія напластованія однообразны, подобно нижнимъ частямъ мѣловой формации, и не представляютъ твердости камня или скалистаго грунта. Подробное описаніе см. въ «Annales industrielles» (1882).

Давленіе воздуха и воды, нужное для приве-

денія Б. въ дѣйствиіе, производится помощью особыхъ аппаратовъ-насосовъ или компрессоровъ. Величина этого давленія находится въ зависимости отъ степени твердости буримой горной породы и рода машины. Если всѣ грунты раздѣлить на мягкіе, твердые и скалистые, то по даннымъ профессора Ржига нужно: 1) для ударныхъ машинъ въ грунтахъ мягкихъ отъ 1½ до 2½ атмосферъ давленія, въ твердыхъ отъ 2 до 3 и въ скалистыхъ отъ 3 до 4 атмосферъ давленія (къ этимъ цифрамъ слѣдуетъ прибавить отъ 20 до 30% на потерю давленія, происходящую отъ тренія воздуха въ трубахъ), и 2) для вращательныхъ машинъ въ грунтахъ мягкихъ отъ 40 до 60 атмосферъ, въ твердыхъ до 80 и скалистыхъ до 150 атмосферъ давленія. Въ этого рода машинахъ потери давленія вдоль проводовъ не замѣчаются. Машины щитовыя, такъ называемыя «Beaumont», требуютъ давленія сообразно діаметру штольни и твердости грунта.

Всякая ударная бурильная машина должна выполнить 6 различнаго рода движеній: 1) ударъ, 2) обратный ходъ ударнаго стержня, 3) его поворотъ, 4) поступательное движеніе его впередъ по мѣрѣ углубленія отверстія, 5) передвиженіе самой машины впередъ и 6) ея отодвиганіе назадъ. Первое и второе движенія выполняются регулировкою поршней, третье движеніе происходитъ помощью спиральной дорожки, выдѣланной на поверхности стержня, которою движется стержень по неподвижному шпуну, укрѣпленному въ рамѣ машины; четвертое происходитъ вслѣдствіе одинаковой длины поршневого цилиндра машины съ величиною передвиженія всей машины; пятое и шестое движенія производятся руками.

Всякая вращательная буровая машина должна выполнять два дѣйствія: 1) передвигать впередъ буровой стержень съ зубчатымъ стальнымъ наконечникомъ и 2) поворачивать его. Первое дѣйствіе производится особымъ механизмомъ, а второе—помощью двухъ водостолбовыхъ машинъ, приводящихъ въ движеніе безконечный винтъ, поворачивающій стержень посредствомъ зубчатаго колеса, соединеннаго со стержнемъ наглухо.

Всѣ вновь строющіяся буровыя машины отличаются отъ прежнихъ увеличеніемъ силы діаметра бурава и уменьшеніемъ числа буровыхъ сверлъ. Такъ, напр., послѣднія буровыя машины Дюбуа и Франсуа имѣютъ одинъ буръ, а Брандта два бура.

Подробное описаніе буровыхъ машинъ можно найти въ: «Отчетахъ общества Сень-Готтардской жел. дор.»; въ издаваемомъ въ Нью-Йоркѣ «Engineering and Mining Journal» описаны машины Ингерзоля. Въ журналахъ министерства путей сообщенія описаны машины Брандта и Ферру въ 1887 г. Статья профессора Ржига, въ 1888 г. Статья В. Лигушевскаго и въ сочиненіи Кербендзя. Постройка 2 туннелей на Новороссійской вѣтви Владикавказской желѣзной дор., описаны машины Дюбуа и Франсуа.

Э. Ф.

Бурое сѣно.—При заготовкѣ обыкновеннаго зеленого сѣна обращаютъ особенное вниманіе, чтобы скошенная трава вполнѣ высохла, что достигается надлежащей просуш-

кой ея на самомъ сѣнокосѣ, съ послѣдовательнымъ переворачиваніемъ — сѣноворошеніемъ (см. Сѣно) и постепеннымъ сгребаніемъ сначала въ малыя кучи — копны, копницы, копѣнки, а потомъ въ большія—стога. При трудности сушки сѣна, въ особенности если во время его уборки бываетъ ненастная сырая погода, чтобы «не сгноить» собраннаго сѣна, складывая его въ стога невпиди высушеннымъ, прибѣгаютъ къ заготовкѣ вмѣсто зеленого Б. сѣна. Съ этою цѣлью, давъ скошенной травѣ провянуть при хорошей погодѣ день-два, складываютъ ее полупросушенною въ широкіе стога, съ діаметромъ основанія не менѣе трехъ сажень. Укладка производится тонкими слоями, толщиною въ четверть аршина, причѣмъ каждый слой утаптывается ногами какъ можно сильнѣе и равномѣрнѣе. Сложивши стогъ высотой 2—3 сажени, прикрываютъ его отъ вершины до основанія соломой. По прошествіи 9—10 часовъ послѣ складки, сѣно внутри стога, вслѣдствіе происходящаго тамъ броженія, начинаетъ мало-по-малу согрѣваться и чрезъ нѣсколько дней это самоогрѣваніе доходитъ до того, что изъ стога начинаютъ выдѣляться пары и нѣтъ возможности вложить въ него руку, причѣмъ на далекое разстояніе распространяется характерный запахъ, похожій на запахъ свѣжеиспеченаго хлѣба или печенаго яблока. Вскорѣ затѣмъ броженіе и теплота начинаютъ постепенно уменьшаться, а чрезъ 6—8 недѣль совершенно прекращаются и трава, высохнувъ отъ согрѣванія, превращается въ сѣно бурога цвѣта. Умѣло приготовленное описаннымъ способомъ Б. сѣно представляетъ твердую, очень плотную массу, которую при выдѣчѣ въ кормъ приходится раздѣлять на части острой лопатой, косою или особо изготовленными для этого сѣнными ножами. Оно имѣетъ приятный запахъ, легко сохраняется довольно продолжительное время, не подвергаясь порчѣ, и охотно сѣдается животными, особенно козками и овцами. Такимъ образомъ при приготовленіи бурога сѣна вся задача заключается въ томъ: а) чтобы трава была сложена въ стогъ въ надлежащее время, не слишкомъ сырой и не вполне сухой; б) чтобы она была хорошо, возможно плотнѣе, утоптана, и в) чтобы ни въ основаніи стога, ни между слоями травы не было положено ничего рыхлаго, какъ напр. соломы. При несоблюденіи этихъ условій, вмѣсто Б. сѣна, получается заплѣснѣвшее, или обуглившееся, обыкновенное сѣно, непригодное для корма скота. В. С.

Буругольная формація—см. Олигоценъ.

Бурре—старо-французскій овернскій танецъ, веселаго, но не очень подвижнаго характера. Ритмъ его $\frac{3}{4}$, $\frac{4}{4}$, $\frac{3}{2}$. Этотъ танецъ подвергся художественной обработкѣ особенно у композиторовъ XVII-го столѣтія.

Бурретъ (уменьшенное отъ французскаго слова bourette) означаетъ шелковые очесы или отбросы, получаемые при размоткѣ и чесаніи такъ называемыхъ бракованныхъ коконовъ и буррь-де-суа. Этотъ товаръ получается и утилизируется почти исключительно въ Европѣ; см. Буррь.

Гумишамбаровъ. Δ

Бурриана (Burgiana)—гор. въ испанской провинціи Кастеллонъ де ла Плана, на правомъ берегу р. Рио-Секо, недалеко отъ ея впаденія въ заливъ Ваденси, имѣетъ 10058 жит.; значителенъ вывозъ южныхъ плодовъ, особенно апельсиновъ.

Буррь или **Буррь-де-суа**—французскія слова, означающія шелковій сордь, отбросъ, получаемый при размоткѣ коконовъ, т. е. при полученіи шелка-сырца (см. Шелкъ и Грежъ) и при обращеніи его въ трамъ поргансинъ (см. эти слова). Для ясности представленія объ этомъ предметѣ необходимо сказать нѣсколько словъ объ образованіи и составѣ кокона. Когда шелковичный червь достигъ окончательнаго развитія, онъ ищетъ себѣ подходящаго мѣста для завивки кокона. Для этой цѣли ему представляютъ коконникъ или вѣтникъ изъ кермека, на которомъ онъ начинаетъ свою работу: сначала червь протягиваетъ нить или сѣть между вѣтвями кермека и въ ней окружаетъ себя шелковой паутиной, нить которой довольно грубая, неравномѣрная, прерывающаяся, съ массою клейкаго вещества, высыхающаго на воздухъ и образующаго съ шелковинками довольно плотную скорлупу. Въ ней червь продолжаетъ окружать себя шелковою нитью, слои которой располагаетъ правильными рядами. Въ началѣ шелковина бываетъ болѣе или менѣе равномѣрна, но затѣмъ она становится тоньше и подъ конецъ переходитъ въ родъ тончайшаго пуха, облекающаго червя, въ которомъ послѣдній и успокаивается для превращенія въ куколку. Коконъ спутывается между собой чрезвычайнѣе нѣжной шелковою паутиною (blaise de cocoon), которая сдирается съ нихъ при сортировкѣ и присоединяется къ таковой же, собранной ранѣе на вѣтникахъ. По окончаніи замариванія коконовъ и сушки ихъ, приступаютъ къ сортировкѣ, состоящей въ разборкѣ коконовъ по цвѣтамъ (бѣлые, желтые и зеленые) и по качеству: отбираются цѣльные, плотные и чистые отъ прогрызенныхъ, дряблыхъ, недовитыхъ, двойниковыхъ, пятнистыхъ и пр.; первые идутъ непосредственно на размотку, вторые поступаютъ въ отбросъ. Эти отбросы, вмѣстѣ съ нѣкоторыми другими, о которыхъ будетъ сказано ниже, извѣстны въ торговлѣ подъ общимъ именемъ Б. или буррь-де-суа; они поступаютъ на спеціальныя шелкомотальныя фабрики, гдѣ изъ нихъ готовятъ шелковую пряжу, которая какъ шерстяная или хлопковая, состоитъ изъ сравнительно короткихъ волоконъ и тѣмъ глубоко отличается отъ крученаго шелка, состоящаго изъ пучка длинныхъ отдѣльныхъ волоконъ сырца (грежъ).

Цѣльные и твердые коконы для размотки развариваются въ горячей водѣ, чтобы размягчить клейкое вещество и отдѣлить наружную, болѣе грубую оболочку кокона, которая получается въ видѣ спутанной и слипшейся массы шелковинокъ, называемой фризомъ (frison). По отдѣленіи фризона обнажается конецъ правильной нити, которая выматывается, пока не превратится въ упомянутый выше пухъ, а этотъ, въ свою очередь, отдѣляется отъ заморенной куколки. Полученная нить, называемая грежъ (grège), есть существенная и болѣе цѣнная часть кокона;

остальная же масса, подъ именемъ бассина (bassinat) вмѣстѣ съ фризономъ идетъ въ отбросъ; изъ нея можетъ быть выдѣлена еще куколка, которая высушивается, растирается въ порошокъ и употребляется для удобрения земли, а остающаяся шелковая оболочка—estrasse или cardasse, присоединяется къ другимъ отбросамъ. Шелковина отъ одного кокона сама по себѣ такъ тонка, что съ трудомъ можетъ быть размотана, да при томъ же она не годится ни для какого употребленія. Вслѣдствіе этого размоткѣ подлежатъ лишь сложная нить отъ 8 и болѣе коконовъ, смотря по толщинѣ требуемой пряжи; но такъ какъ сама нить не по всей своей длинѣ имѣетъ одинаковую толщину и, кромѣ того, она часто прерывается, вслѣдствіе чего нитка то утолщается, то утончается, то искусство мастера состоитъ въ томъ, чтобы слѣдить за толщиной выматываемой нити и регулировать ее, уменьшая или увеличивая въ ней число волоконъ. Уже изъ этого процесса видно, что полученный шелкъ-сырецъ будетъ имѣть на себѣ различные узлы, усикъ и пр. и эти недостатки устраняются въ послѣдующей затѣмъ операци — чисткѣ (purgeage), причемъ получается новый соръ, называемый тоже буррь-де-суа. Всѣ поименованные выше отбросы въ дѣйствительности подвергаются, преимущественно во Франціи, новой переработкѣ на сложныхъ машинахъ, подобныхъ коконовымъ и даютъ продуктъ, хотя и уступающій грежу, но тѣмъ не менѣе хорошаго качества. Пряжа изъ него идетъ на приготовленіе чулокъ, лентъ и т. п. предметовъ; иногда же ею замѣняютъ утокъ въ такъ называемыхъ полшелковыхъ матеріяхъ, которыя тоже носятъ въ продажѣ названіе буррь-де-суа. Такъ какъ шелковые отбросы, получаемые, какъ при сортировкѣ коконовъ, такъ и при шелкоматальномъ производствѣ, не всегда сортируются въ опредѣленные типы товаровъ съ неизмѣнными характеристическими качествами, то въ торговомъ обращеніи находится масса аналогичныхъ товаровъ подъ разнообразнѣйшими наименованіями, подъ которыми иногда трудно бываетъ узнать, о какомъ родѣ товара идетъ рѣчь. Приведенныя же вначалѣ слова Б. и буррь-де-суа, чаще всего встрѣчающіяся, служатъ какъ бы собирательными именами для всякихъ шелковыхъ отбросовъ, соръ, очесовъ и пр. Чтобы составить себѣ приблизительное понятіе о количествѣ Б. и буррь-де-суа, получающихся при шелководствѣ и шелкоматаніи, и ихъ стоимости, приведемъ нѣкоторыя цифры изъ практики Закавказскаго шелководственнаго района. При сортировкѣ коконовъ, смотря по породѣ послѣднихъ, условно питанія червей, урожайности и пр., получается около 30% негодныхъ для размотки обыкновеннымъ способомъ; азіатскія породы даютъ болѣе испорченныхъ коконовъ, чѣмъ европейскія; сырые несортированные коконы японской породы пѣнутся въ Закавказскомъ краѣ отъ 8 до 10 р. за пудъ; хорасанской породы—10—12 р. и итальянской 12—15 руб. Изъ трехъ пудовъ сырыхъ коконовъ получается 1 пудъ сухихъ; изъ отсортированныхъ коконовъ получается 7—8% фриза, 17—20% грежа, а остальное—бассина. Грежь мѣстнаго

производства стоитъ около 150 р. пудъ. Такимъ образомъ на мѣстѣ воспитанія шелковичныхъ червей эксплуатируется лишь $\frac{1}{5}$ или $\frac{1}{6}$ часть продуктовъ, все же остальное вывозится донныя за-границу, потому что ни размотка коконовъ, ни шелкокрученіе (или превращеніе грежа въ трамъ паргонсинъ) не достаточно развиты въ Россіи.

Гуллишамбаровъ А.

Бурса.—Слово это (первоначальное значеніе—карманъ, кошелекъ) въ средніе вѣка означало, собственно, общую кассу какаго-либо союза или учрежденія, напр., монастыря, братства и т. п.; затѣмъ его стали примѣнять преимущественно къ кассѣ общежитія учащихся и къ самому помѣщенію общежитія. Такія общежитія подъ названіемъ бурсы, возникли раньше всего во Франціи, гдѣ болѣею частью на средства благотворителей (вслѣдствіи и за плату) студентамъ университетовъ предоставлялась общая квартира съ полнымъ содержаніемъ, причемъ жившіе тутъ вмѣстѣ студенты (называвшіеся Bursarii или Bursiati) стояли подъ строгимъ надзоромъ, не смѣли выходить безъ разрѣшенія, должны были одѣваться согласно предписаніямъ и т. п. Институтъ этотъ былъ распространенъ и въ другихъ странахъ, очень часто имѣя характеръ только частнаго предпріятія. Во Франціи до сихъ поръ существуетъ подъ этимъ названіемъ (Bourse) множество безвозмездныхъ вакансій въ пансіонахъ при учебныхъ заведеніяхъ или стипендій для учащихся. Средства на этотъ предметъ даются государствомъ, департаментами и общинами; въ 1888 г. французское правительство издержало на Б. около 5 милл. фр., изъ которыхъ 3150000 фр. на Б. при среднихъ учебныхъ заведеніяхъ, лицейхъ и коллегіяхъ, 924000 на Б. при элементарныхъ школахъ, остальныя—на Б. при высшихъ учебныхъ заведеніяхъ.

Въ Россіи подъ именемъ Б. извѣстно было прежде всего специальное общежитіе при Киевско-братскомъ училищѣ (вслѣдствіи Киевская Духов. Акад.). Оно возникло въ первой половинѣ XVII вѣка, при Петрѣ Могиляѣ, преобразовавшемъ состоявшій при училищѣ странноприимный домъ въ постоянное помѣщеніе для нуждающихся воспитанниковъ, число которыхъ было очень велико (простиралось отъ 200 до 500). Положеніе питомцевъ, жившихъ въ Б. (такъ называемыхъ бурсаковъ), уже въ концѣ XVII вѣка становится, однако, очень незавиднымъ: жилье, пища, одежда, предлагавшіяся имъ безвозмездно, были очень скудны, и обычнымъ средствомъ поддержать матеріальное положеніе Б. считался въ концѣ XVII и въ продолженіе почти всего XVIII вѣка сборъ добровольныхъ подаеній, производившійся самими воспитанниками. Послѣдніе торжественно избирали для этого изъ своей среды ежегодно двухъ такъ называемыхъ префектовъ, нѣсколькихъ ассистентовъ и секретарей; этимъ выборнымъ вручалась особая книга (Album), съ которою они обходили киевскихъ гражданъ и жителей окрестностей. Кромѣ того, многіе бурсаки составляли изъ себя походныя артели, чтобы пѣниемъ кантовъ, произнесѣніемъ рѣчей и стиховъ, представленіемъ раз-

личных [пиесть, отправленіемъ церковныхъ службъ и т. п. заработать нужныя имъ средства. Во второй половинѣ XVIII в. положеніе кievской Б. начинаетъ улучшаться: при митрополитѣ Арсеніи Могиланскомъ она была переведена изъ деревяннаго строенія въ каменное; въ 1786 г. сборъ пожертвованій воспитанникамъ былъ окончательно запрещенъ. См. М. Булгаковъ, «Ист. Киев. Дух. Акад.», (Спб., 1843 г.). Отъ Кievской Духовной Академіи названіе Б. перешло у насъ вообще на всѣ общезнатія при духовныхъ учебныхъ заведеніяхъ, особенно при семинаріяхъ. Въ первой половинѣ текущаго столѣтія состояніе этихъ Б. было еще очень жалкое: крайняя неопрятность и запущенность помѣщеній, злоупотребленія при снабженіи воспитанниковъ пищей и одеждой, антигигиеническія условія жизни, жестокость въ обращеніи съ воспитанниками, нераціональные педагогическія приемы (застраиваніе, возбужденіе розни между бурсаками и др.)—все это дѣлало значеніе Б. того времени довольно отрицательнымъ. Картина нравовъ Б. ярко очерчена въ извѣстныхъ «Очеркахъ бursы» Н. Г. Помяловскаго (Спб., 1865; 2-е изд., 1874; см. также «Полное собраніе сочиненій» Н. Г. Помяловскаго, Спб., 1865, 1868 и 1874), надѣлавшихъ въ свое время много шуму (см. «Отеч. Записки» 1862 г., кн. 11; «Духовный Вѣстникъ» 1863 г., № 4; «Время» 1862 г., кн. 9 и др.). Втеченіе послѣднихъ 30—35 лѣтъ во внутреннемъ строѣ семинарскихъ Б. произошли значительныя измѣненія къ лучшему.

Бурсали или **Салунъ** — прибрежная страна въ Сенегамбіи, съ главнымъ городомъ Кальянь.

Бурсариусъ (средневѣковое) — завѣдующій общей кассой въ различныхъ учрежденіяхъ, преимущественно въ монастырѣ. Такъ назывался также всякій жившій въ общежитіи студентъ (см. Бурса).

Бурситъ (греч.)—воспаленіе синовиальныхъ сумокъ (Bursae mucosae).

Бурсіанъ (Конрадъ Bursian)—филологъ и изслѣдователь классической древности, род. 1830, † 1883 г. Получилъ образованіе въ Лейпцигѣ; затѣмъ предпринялъ путешествіе по Европѣ, причемъ 2 года (1853—55) оставался въ Греціи, позже былъ профессоромъ въ Лейпцигѣ, Тюбингенѣ, Цюрихѣ, Іенѣ и Мюнхенѣ. Б. написалъ множество изслѣдованій и статей, изъ которыхъ наиболее замѣчательны: «Ueber den religiösen Charakter des griechischen Mythos» (Мюнхенъ, 1873); «Geographie von Griechenland» (Лейпцигъ, 1862—72, 3 тома); «Griechische Kunst» (въ «Энциклопедіи Эрша и Грубера», томъ LXXXII, 1864); «Geschichte der klassischen Philologie in Deutschland» (Мюнхенъ, 1883, 2 тома) и друг. Съ 1874 Б. издавалъ «Jahresbericht über die Fortschritte der klassischen Alterthumwissenschaft», а съ 1879 г. также «Biographisches Jahrbuch für Alterthumskunde».

Бурсіиі (лат. Адамъ Bursius)—польскій ученый XVI—XVII в., получивъ образованіе во Львовѣ и краковской академіи; занималъ въ послѣдней кафедрѣ математики и философіи; около 1600 г. былъ опредѣленъ про-

фессоромъ краснорѣчія въ Замостской академіи. По повелѣнію короля Сигизмунда III, Б. пересмотрѣлъ прежнее изданіе «Нѣмецко-Саксонскаго права» и издалъ въ 1602 г. новое подъ заглавіемъ: «Juris provincialis quod sresulum vulgo nuncupatur» (очень рѣдка книга). Изъ другихъ его соч. особенно замѣчательны. «Dialectica Ciceronis etc.» (Замостье, 1604), «Oratio funebris.. Ioannis Zamoscii» (Замостье, 1605). Многія его произведенія остались въ рукописи въ библиотекѣ Замойскихъ въ Варшавѣ и не изданы. † около 1627 г.

Бурсо (Эдмъ Boursault)—французскій писатель, родился 1638 г., † 1701 г. Явившійся въ Парижѣ, Б. не зналъ никакого другого языка, кромѣ роднаго бургундскаго нарѣчія; однако, вскорѣ настолько овладѣлъ французскимъ языкомъ, что его литературныя работы, особенно «La véritable étude des souverains» (Парижъ, 1671) и газета въ стихахъ, доставили ему расположеніе Людовика XIV, назначеніе пенсіи и мѣсто при дворѣ. Но его сатирическія выходки возбудили противъ него многихъ лицъ, которые добились запрещенія газеты и лишенія Б. пенсіи. Послѣ неудачной попытки возобновить газету, Б. сдѣлался сборщикомъ податей въ Монлюсонѣ. Особенный успѣхъ выпалъ на долю комедій Б.: «Le Mercure galant» (1683), выдержавшей 80 представленій подъ ярлы; «Esopre à la ville» и «Esopre à la cour» (1701); и его мелкихъ драматическихъ произведеній, такъ наз. pièces à tiroir, хотя и безсодержательныхъ и безсвязныхъ, но написанныхъ легкими стихами и полныхъ истинной веселости. Изъ друг. его соч. слѣдуетъ отмѣтить его историческія романы: «Artémise et Poliante» (1670), «Le marquis de Chavigny» (1670), «Le prince de Condé» (1675) и др. Заслуживаютъ упоминанія также его «Lettres de respect, d'obligation et d'amour» (1666), интересные по письмамъ и характеристикѣ возлюбленной Б., умной и образованной Баботы, которая изъ-за этой любви была отправлена изъ родительскаго дома въ монастырь. См. о Б.: Saint-René Taillandier, «B., sa vie et ses oeuvres» (въ «Etudes littéraires», Пар., 1881).

Бурсфельдская конгрегация или **унія**—союзъ 75 бенедиктинскихъ монастырей въ Сѣверной Германіи, основанный Іоанномъ фонъ-Гагенъ (1439—69), аббатомъ Бурсфельдскаго монастыря (въ Ганноверѣ); вмѣстѣ съ Іоанномъ Бушемъ, съ цѣлью строгаго соблюденія бенедиктинскихъ правилъ. Унія эта была утверждена соборомъ въ Базелѣ въ 1440 г. и папскими буллами въ 1451 и 1461 г. Реформація XVI-го вѣка уничтожила и Б. союзъ, и Б. монастырь, причемъ имущество послѣдняго было секуляризовано.

Бурьъ—въ верховьяхъ Заравшана т. н. можжевелникъ, Juniperus excelsa Ehrst.; образуетъ цѣлые лѣса, вышиною въ нѣсколько сажень; употребляется на топливо и на постройки, на дверныя колоды и пр.; дерево славится тѣмъ, что его не сверлятъ муравьи; смола изъ него, арче, часто встрѣчается въ продажѣ.

Буртанское болото — на границѣ нидерландской области Гренингенъ и прусской провин. Ганноверъ (вост. Фрисландія), когда-то совсѣмъ непроходимое, нынѣ почти совершенно

осушенное и превращенное въ дуга и пастбища. Въ голландской провинці Гренингенъ, на песчаной возвышенности, окруженной торфяниками, лежитъ деревня Буртанге, съ Буртанскими окопами.

Буртасы («Буртасъ» или «Бурдасъ», по арабскому правописанию)—народъ, обитавшій, какъ можно судить по болѣе достовѣрнымъ извѣстіямъ, встрѣчаемымъ у Масуди и Эль-Балхи, въ содѣйствіе съ хозарами и занимавшійся, главнымъ образомъ, изготовленіемъ мѣховыхъ товаровъ; языкъ ихъ не сходенъ съ языками хозарскимъ и болгарскимъ; жили они лѣтомъ въ юртахъ, а зимою въ деревянныхъ домахъ. Ибнъ-Даста, арабскій писатель X-го вѣка, рукопись котораго была найдена Д. А. Хвольсономъ (лѣтомъ 1866 г.) въ Британскомъ музеѣ, даетъ болѣе подробныя свѣдѣнія о нихъ. Онъ говоритъ, что земля Б. лежитъ между Хозарскою и Болгарскою, на разстояніи пятнадцатидневнаго пути отъ первой. Б., продолжаетъ онъ далѣе, подчинены царю хозаръ, живутъ по седамъ, управленіе въ которыхъ принадлежитъ старшинѣ, имѣютъ конное войско въ 10000 всадниковъ; весьма воинственны, стройны, красивы; занимаются земледѣльствомъ, хотя главное ихъ богатство медь, мѣха (особенно чернобурые лисы, которые славятся по всему мусульманскому Востоку и были извѣстны подъ именемъ буртаскихъ мѣховъ), и исповѣдуютъ языческую религію. Позднѣйшіе арабскіе писатели свидѣтельствуютъ, что Б. были мусульмане и занимались разбоемъ, вслѣдствіе чего имъ приходилось вступать въ борьбу съ руссами. Профессоръ Хвольсонъ предполагаетъ, что буртасы «жили на берегу Оки, при впадѣніи ея въ Волгу». Поселялись они здѣсь, сколько можно судить по тѣмъ же краткимъ свѣдѣніямъ мусульманскихъ источниковъ, еще въ IX вѣкѣ. Въ половинѣ XIII в. Плато-Карпини, называющій ихъ брутаками, и Степенная книга показываютъ ихъ въ числѣ народовъ, подчиненныхъ монголами. Нѣкоторыя черты быта Б. и указанія, заключающіяся въ статьѣ О. И. Сеньковского (въ «Энциклоп. Лексиконѣ» Плюшара, т. VII), на предѣлы нынѣшней Саратовской губерніи, какъ мѣстожителства Б., подали поводъ г. Сбоеву предполагать тождество Б. съ чувашами, что врядъ ли справедливо, такъ что вопросъ о народности буртасовъ, о ихъ принадлежности къ тому или другому племени остается невыясненнымъ и до сихъ поръ. См. «Симбирскій Сборникъ», т. II и изслѣдованіе Хвольсона: «Извѣстія о хозарахъ, буртасахъ, болгарахъ, мадырахъ, славянахъ и руссахъ—Ибнъ-Даста» (Сиб., 1869).

Бурталь—см. Мачта.

Буртникъ—выступъ въ $\frac{3}{4}$ до 1 дм. вокругъ пальца кривошипа въ колесѣ паровоза, служащій для упора при закрѣпленіи пальца въ колесѣ.

Буртнекъ—озеро и замокъ, Лифляндской губ., верстахъ въ 20 къ ССЗ. отъ Вольжара. Озеро имѣетъ 11 вер. длины отъ ССЗ. къ ЮЮВ. и 4 вер. шир. и занимаетъ пространство въ $\frac{3}{4}$ кв. г. м. или 36,7 вер. Здѣсь встрѣчаются окаменѣлости Девонской формаціи. Озеро богато рыбою. Сохранилось преданіе о разгра-

женіи озера Буртнекъ двумя членами фамиліи Кокшуль, изъ которыхъ одинъ принялъ им. ф. Палена, отъ поставленнаго имъ въ срединѣ озера дубоваго столба съ золотымъ кольцомъ. Замокъ Б. находится на южной оконечности озера. Отъ самой древней части замка остались только развалины; новая часть его построена бывшимъ владѣльцемъ замка, гр. Румянцевымъ-Задунайскимъ.

Буртшейдъ (Burtscheid) — городъ въ Рейнской провинціи въ Пруссіи, близъ Аахена; 13139 жителей, значительное производство шерстяныхъ тканей (135 заведеній съ 3776 рабоч.); производствъ машинъ, инструментовъ, иглокъ и др. Въ Б. имѣются минеральные источники, принадлежащіе къ группѣ слабыхъ водъ поваренной соли, съ температурою отъ 25° до 73°, 12. Источники Krebsbadquelle и Mühlenbadquelle служатъ для ваннъ; источникъ Victoriabrunnen (66°) служитъ для питья. Онъ содержитъ въ 1000 частяхъ 4,12 твердаго остатка; въ томъ числѣ: поваренной соли 2,79, бромистаго натра—0,001, сѣрнистаго натра 0,0018, сѣрнокислаго натра—0,28, сѣрнокислаго калия—0,17, углекислаго натра—0,62, углекислой магнезіи—0,29, углекислой извести—0,14, углекислаго литія—0,003, всей угольной кислоты 234 куб. см. Источникъ этотъ, при внутреннемъ употребленіи, переносится безъ затрудненій и составляетъ испытанное средство при огягощеніи желудка. Воды Б. употребляются съ пользою при ревматизмѣ, подагрѣ, золотухѣ, травматическихъ эксудатахъ и сифилисѣ. Источники находятся въ паркѣ; имѣется 10 заведеній для ваннъ, 11—для паровыхъ ваннъ. Сезонъ продолжается съ 15-го мая до конца сентября.

Бурундирдъ — городъ въ персидской провинціи Иракъ-Аджеми, главный городъ небольшого стариннаго округа, управляемаго принцемъ крови, съ 10—12000 жит., прекрасными пастбищами въ окрестностяхъ (поэтому постоянное мѣстопробываніе части персидской кавалеріи).

Бурундай (Бурондай, Буранда, Брандай)—темыкъ Батыя. Въ Ипатьевской лѣтописи говорится, что при взятіи татарами Владиміра, убить былъ будто бы и вел. кн. Юрій II Всеволодовичъ, нечаянно окруженный полками Бурундая. Какъ извѣстно, Юрій убить на р. Сити, но что Б. былъ при взятіи Владиміра, это не подлежитъ сомнѣнію. Въ 1240 г. татары обложили Кіевъ, и киевляне отъ одного плѣннаго татарина узнали, что въ числѣ подступившихъ къ городу вождей былъ и Б. сиче взя Болгарскую землю и Суждальскую. Въ Юго-западной Россіи ханскимъ баскакомъ, или скорѣе какъ бы налѣстникомъ, былъ тогда слабый Куремса. Онъ боялся Данила Галицкаго, уже дававшего себя чувствовать татарамъ, отъ которыхъ надѣялся скорѣе совершенно освободиться. Но въ 1259 г. (1260) на мѣсто Куремсы явился свирѣпый Б. съ многочисленными татарскими полками. Желая знать, какъ галичскій князь относится къ хану, онъ говорилъ ему чрезъ пословъ: «Иду на Литву; оже еси миренъ (съ ханомъ), иди со мною». Данилъ колебался; но, видя превосходство татарскихъ силъ, послалъ, наконецъ, къ Бурун-

даю брата своего Василька съ войсками. Последній, послѣ одержанной надъ литовцами побѣды, явился къ темнику съ «сайгаромъ» (побѣдные трофеи); Б. похвалилъ князя и милостиво отпустилъ его во Владиміръ (Волынский). Въ слѣдующіе затѣмъ года полтора или нѣсколько болѣе Даниль, притворяясь другомъ хана и все еще питая надежду на освобожденіе отъ татарскаго ига при помощи сосѣдей, строилъ и укрѣплялъ города. Но вдругъ, въ 1261 г., когда братья Романовичи веселились во Владиміръ, справляя свадьбы дочери Василька Ольги, отъ Бурундая явился посолъ съ такимъ предложеніемъ: «Оже есте мои мирници, сръбтитъ мя; а кто не сръбтитъ мене, тый ратный мнѣ». Даниль отправилъ къ грозному баскаку брата Василька, старшаго сына своего Льва и холмскаго епископа Иоанна съ дарами. Б. потребовалъ, чтобы укрѣпленія городовъ были сожжены и окопы сравнены съ землей. Василько и Левъ исполнили это приказаніе, и города: Даниловъ, Стожекъ, Кременецъ, Луцкъ и Львовъ, обратились почти въ простые селенія. Затѣмъ, въ сопровожденіи Василька, Б. пошелъ ко Владиміру, но, не дошедши до него, остановился на ночлегъ близъ р. Житани и отсюда отдалъ приказъ раззметать городъ. Довольный исполненіемъ своихъ приказаній, Б. хвалилъ Василька и, пропировать нѣсколько дней на его дворѣ, двинулся къ Холму, изъ котораго Даниль выхлѣалъ въ Венгрію. По приказанію Бурундая, Василько уговаривалъ жителей холмскихъ къ сдачѣ и въ тоже время своими дѣйствіями давалъ имъ понять, что они должны обороняться, и тѣ поняли Василька. Не любя долговременныхъ осадъ, татары чрезъ нѣсколько дней отступили и пошли воевать Польшу. Василько и Левъ, повинувшя приказанію темника, уговорили жителей Судомира (Сандомиръ) сдать ся, обнчая имъ полную безопасность, но татары не сдержали даннаго слова: рѣзали и топили народъ въ Вислѣ. Отсюда Б. возвратился въ свои вежи, и русскія лѣтописи уже не упоминаютъ о немъ болѣе. А. Э.

Бурундукъ—см. *Medicago falcata L.*

Бурундукъ (*Tamias striatus*, см. таблицу Грызуны, Glires)—млекопитающее изъ отряда грызуновъ и сем. бѣлокъ. Это небольшое животное, имѣющее 15 сант. длины. Б. красноватаго цвѣта съ 5 чернобурими продольными полосами, чередующимися съ четырьмя желтоватыми. Онъ вообще похожъ на бѣлку, но отличается отъ нея болѣе удлиненною мордою, отсутствіемъ перваго коренного зуба въ верхней челюсти, защечными мѣшками, доходящими до затылка и менѣе пушистымъ хвостомъ, который всегда короче тѣла (10 сант. длины). Шерсть его короткая. Уши короткія и округленныя. Самецъ и самка по вѣшнему виду не отличаются другъ отъ друга. Б. распространенъ во всей Сибири, гдѣ только есть лѣса, отъ Камы и Урала до Охотскаго моря и р. Анадыри, а также и въ Сѣверной Америкѣ. Любимое мѣстопробываніе его—кедровые лѣса, но онъ попадаетъ также и въ другіихъ лѣсахъ, какъ хвойныхъ такъ и лиственныхъ. Б. устраиваетъ себѣ нору между корнями деревьевъ и живетъ въ ней одиночно. Въ

нору ведетъ длинный узкій проходъ, который мѣстами расширяется; въ одномъ изъ такихъ расширеній живетъ само животное, а въ остальныхъ 2—3 помѣщаются его запасы. Питается Б. кедровыми орѣшками и различными зёрнами и въ Америкѣ иногда вредитъ полямъ, засѣяннымъ маисомъ и пшеницею. Это дневное животное; на зиму оно впадаетъ въ зимнюю спячку, но часто просыпается. Б. имѣетъ много дѣтенышей. Американскій Б. въ неволѣ живетъ болѣею частью недолго и не становится ручнымъ; сибирскій же, напротивъ того, скоро дѣлается до того ручнымъ, что беретъ пищу прямо изъ рукъ. Мѣхъ Б. на мѣстѣ мало цѣнится, такъ какъ коротокъ и непроченъ, но шитыя и хорошо подобранныя спины очень красивы и охотно покупаются китайскими купцами. Одно время мѣха Б. были въ модѣ въ Петербургѣ и шли на подкладку къ легкимъ дамскимъ накидкамъ, и тогда на нихъ стояла довольно высокая цѣна (рублей до 30). Ловятъ Б. преимущественно на Ленѣ и въ кузнецкомъ округѣ: ихъ бьютъ стрѣлами или ставятъ на нихъ капканы. Э. Б.

Бурундукъ или ахтер-говъ (*Gras de tangon. Guy of the boom*)—снасть, которая держитъ выстрѣлъ сзади, чтобъ онъ не завинудся впередъ. На якорѣ, за эту веревку держатся и тянутся къ выстрѣлу гребныя суда, приставшія къ трапу; для этого коренной конецъ Б. закладывается въ обухъ въ борту, почти у горизонта воды, около трапа.

Бурундучная руда—алтайское названіе для тѣсной смѣси цинковой обманки и бурого шпата, по сходству со шкуркою бурндука.

Бурунчукъ—татарское прозрачное полотно, употребляемое на занавѣсы и дамскія шатя.

Буруны.—Во время прибоя (см. это сл.) вслѣдствіе малой глубины моря—волны разбиваются и съ пѣною поднимаются вверхъ, образуя собою явленіе, которое называютъ бурунами. Такіе пѣнящіеся Б. обозначаютъ собою небольшую глубину моря въ этихъ мѣстахъ; но во время сильнаго волненія Б. образуются и на довольно значительныхъ глубинахъ, что указываетъ на поднятіе въ этихъ мѣстахъ дна морского, каковое поднятіе даже на значительной глубинѣ весьма существенно вліяетъ на характеръ волненія. Въ волнахъ, вступающихъ въ мелкое мѣсто, движеніе частицъ воды въ вертикальныхъ плоскостяхъ затрудняется, а живая сила поднятіемъ волны поглощается. Частицы же воды на гребнѣ волны, слѣдуя быстрѣе нижнихъ частицъ той же волны и, не находя въ нихъ опоры, вслѣживаются впередъ и, увлекая съ собою воздухъ, падаютъ и разбиваются съ шумомъ въ пѣну и брызги, образуя такъ называемые Б.

Бурूसъ—гора, въ южной части мунусинскаго округа Енисейской губ., на восточной сторонѣ Енисея, нѣсколько къ С. отъ рѣки Уса. Б.—одна изъ двухъ высокыхъ горъ, образующихъ естественныя ворота, черезъ которыя пробивается Енисей изъ продольной долины (гдѣ его верхнее теченіе) на С. черезъ Саянскій хребетъ. Другая гора называется Итемъ. Б. высокъ и на сѣверн. склонѣ своемъ

носить полосы вѣчнаго сѣва. Самая высокая обнаженная вершина Б. состоитъ изъ голаго камня.

Бурухинъ (Иванъ Даниловичъ)—академикъ мозаическаго искусства (съ 1867 г.), почетный вольный общникъ Императорской академiи художествъ (съ 1877 г.), классный художникъ по исторической и портретной живописи (съ 1850 г.). Бурухинъ—вольнотрущенинъ дворовый, родился въ 1827 году, обучался въ Академiи художествъ, съ 1852—1885 гг. занимался мозаикой и прославилъ себя мозаичными работами по украшенiю иконостаса Исаакiевскаго собора въ С.-Петербургѣ: «Спаситель, благословляющiй дѣтей» (мозаичный образъ съ оригинала проф. Т. А. Неффа); «Святая Анастасiя» (для праваго придѣла); «Св Евангелистъ Иоаннъ» (въ парусѣ большого купола—Б. исполнена голова, рука и зеленая драпировка); «Ангель у гроба Господня»; «Христосъ, сидящiй на престолѣ»; «Фамильный образъ» (надъ Царскими вратами, съ лѣвой стороны) и др. Также извѣстенъ его работы образъ (мозаика) на Афонской горѣ. † въ 1886 г.

Бурханъ—монгольское слово, соответствующее санскритскому Будда; у буддистовъ-монголовъ обозначаетъ изображенiя многочисленныхъ ихъ божествъ, изготовляемыя изъ разнообразныхъ матеріаловъ и различными способами. Б. приготавливаются у нихъ изъ золота и серебра, изъ бронзы и мѣди, изъ глины, дерева и камня. Металлическіе Б. бывають лытые и кованные; каменные Б. или вытесываются изъ камня, или высѣкаются на камнѣ. Кромѣ того, распространены еще Б., рисованные на кожѣ, бумагѣ, а чаще всего на полотнѣ. Происхожденiе Б., какъ изображенiй божествъ, буддисты относятъ къ началу существованiя своей религiи, и приговоренiе Б. считаютъ заповѣдью самого основателя буддизма, Шакьямуни, первое изображенiе котораго, по сказанiю буддистовъ, дано было имъ самимъ и было изготовлено при его собственной чудодѣйственной помощи. Съ послѣдовательнымъ затѣмъ развитiемъ ученiя о многочисленныхъ перерожденiяхъ Будды, буддисты стали изображать и второстепенныхъ буддъ и такимъ образомъ увеличили число своихъ священныхъ изображенiй до того, что уже были не въ состоянiи дать каждому такому изображенiю отличительные признаки. Поэтому они были вынуждены раздѣлить всѣхъ 1000 буддъ, о которыхъ будто бы предсказалъ самъ Шакьямуни, на пять разрядовъ и стали изображать каждыхъ двѣсти буддъ одинаково. Выбѣстъ съ этимъ, по мѣрѣ осложненiя вѣрванiй буддистовъ и съ развитiемъ буддiйской космологiи, появилось у нихъ ученiе о множествѣ и разнообразiи міровъ, населенныхъ богами и полубогами, вслѣдствiе чего священные изображенiя буддистовъ значительно умножились. Словомъ, изображенiя буддiйскихъ божествъ (бурханы) столь многочисленны, что не только видѣть ихъ всѣ, но и судить о каждомъ изъ нихъ, по описанiямъ, едва ли возможно. Б. помѣщаются обыкновенно въ буддiйскихъ кумирняхъ, извѣстныхъ у сибирскихъ буддистовъ подъ именемъ «дацанъ» или «дасангъ», а въ

Средней Азiи—подъ именемъ «сумэ». Въ кумирняхъ они размѣщаются параллельно сѣверной стѣнѣ и самыя главныя изъ нихъ ставятся за особыми жертвенными столами, на отдѣльныхъ подставкахъ, а иногда на самыхъ жертвенныхъ столахъ. Лицомъ Б. обращены на Ю., т. е. къ дверямъ кумирни, и располагаются соответственно своей религiозной важности. Въ настоящее время буддисты-монголы всѣхъ своихъ Б. подраздѣляютъ на бурхановъ-успокоителей (аморлангой) и бурхановъ свирѣлыхъ (докшитъ). Описанiе Б. той и другой категории, сдѣланное по хранящимся въ казанской духовной академiи фотографическимъ снимкамъ, изготовленнымъ въ Ташкентѣ и Семирѣченской области, см. у Н. Остроумова: «Бурханы—священные изображенiя буддистовъ-монголовъ» (Казань, 1886; изъ «Православнаго Собесѣдника» 1886 г., кн. 9, 10 и 12).

Бурханъ-Будда—хребетъ Центральной Азiи, часть Центральной Куэнъ-Луна, поднимается круто на С. надъ равнинами Цайдама и спускается отлого къ нагорью Тибета на Ю. Переваль 16100' (4900 м.). Хребетъ тянется на подобіе гигантскаго вала верствъ на 150. Постояннаго снѣга нѣтъ, вслѣдствiе сухости климата. Крайнее безплодіе характеризуетъ хребетъ; на С. глубокія ущелiя. Главныя породы: гранитъ, гнейсъ, сіенитъ, глинистый и кремнистый сланцы (см. Пржевальскій, «Третье и четвертое путешествiе по Центральной Азiи»).

Бурхардъ (Георгъ-Христiанъ Burchardi)—нѣмецкiй юристъ, родился въ 1795 г. на островѣ Альзетъ, былъ профессоромъ въ Килѣ и членомъ верховнаго апелляціоннаго суда для Шлезвига, Голштинiи и Лауенбурга. † въ Килѣ въ 1882 году. Изъ его сочиненiй болѣе извѣстны: «Grundzüge des Rechtssystems der Römer» (Боннъ, 1822); «System des röm. Rechts im Grundrisse» (Боннъ, 1823); «Geschichte und Institutionen des röm. Rechts» (Килъ, 1834); «Lehrbuch des röm. Rechts» (Штутгартъ, 1841—47).

Бурхардъ (Burchard)—епископъ гальберштадтскiй, род. въ Швабii въ 1059 г.; благодаря своему дядѣ, архіепископу кельнскому, сдѣлался епископомъ гальберштадтскимъ; въ 1062 г. ему пришлось, въ качествѣ посла отъ Генриха IV, высказаться въ Римѣ относительно спорныхъ выборовъ папы, причемъ онъ призналъ правильнымъ избранiе Александра II. Онъ побѣдносно сражался (1068) противъ язычниковъ, а въ 1073 г. принималъ участіе въ саксонскомъ возстанiи противъ Генриха IV, и съ тѣхъ поръ сдѣлался его непримиримымъ врагомъ и поддерживалъ его противниковъ—Рудольфа Швабскаго и Германа Люцелбургскаго. Будучи изгнанъ Генрихомъ IV въ 1085 году, Б. съ помощью славянскихъ народовъ отвоевалъ свое епископство и хотѣлъ провести въ королѣ Экберта Мейсенскаго, но въ 1088 г., по проискамъ того же Экберта, разочаровавшагося въ своихъ надеждахъ, былъ умерщвленъ въ Госларѣ населенiемъ, которое было недовольно постояннoй воинственностью своего епископа. Б. былъ, по преданiю, большимъ другомъ дѣтей и воспѣвается въ нѣ-

мецкихъ дѣтскихъ пѣсняхъ подь именемъ «Буко фонъ-Гальберштадтъ».

Бурхардъ (Burchard)—кавоникъ, потомъ архіепископъ трирскій, былъ посланъ Генрихомъ IV въ 1075 г. убить южнорусскихъ князей, чтобы они возвратили изгнанному Изяславу Ярославичу законную власть. Есть основаніе полагать, что Б. былъ женатъ на сестрѣ одной изъ русскихъ княгинь.

Бурхардъ (Burchard)—маркграфъ тюрингенскій, жилъ въ концѣ IX и началѣ X вѣка, родоначальникъ мейсенскихъ маркграфовъ, послѣдующихъ тюрингенскихъ ландграфовъ и теперешней Саксонской королевской династии.

Бурхелліа (Burchellia R. Br.)—родъ растений изъ семейства мареновыхъ (Rubiaceae). Южноафриканскій кустарникъ *B. capensis* R. Br. имѣетъ очень твердую древесину.

Бурцовъ (Иванъ Григорьевичъ)—генералъ-майоръ, одинъ изъ важнѣйшихъ сподвижниковъ гр. Паскевича-Эриванскаго, родился въ 1794 г., службу началъ въ 1812 г. прапорщикомъ арміи. Находясь въ 1813 при арміи ген. Беннигсена, онъ участвовалъ въ дѣлахъ съ французами при Дрезденѣ, Дюль, Кайцитцѣ, Плауэнѣ, а въ 1814—подъ Гамбургомъ. Въ 1824 г. Б. назначенъ командиромъ Уфимскаго пѣх. полка, а 1827—Мингрельскаго, съ которымъ участвовалъ въ кампаніи 1828 г. Въ февралѣ 1829 г. Б., начальствуя небольшимъ отрядомъ, освободилъ отъ осады крѣпость Ахалцыхъ, послѣ чего произведенъ въ генералъ-майора и назначенъ командиромъ бригады. Въ концѣ апрѣля онъ нанесъ цѣлый рядъ поражений аджарскому хану, а въ іюнѣ, вмѣстѣ съ генераломъ Муравьевымъ, окончательно разбилъ его при Посховскомъ ущельѣ. 19 и 20 іюня участвовалъ въ пораженіи Эрзерумскаго сараскира при Канлы и Милли-Дюзѣ, 27-го—во взятіи Эрзерума, а 7-го іюля, съ небольшимъ отрядомъ, занялъ укрѣпленный г. Байбуртъ, откуда двинулся по дорогѣ въ Трапезонтъ; но у д. Хартъ, при столкновеніи съ турецкими войсками, Б. былъ пораженъ пулею въ грудь, отчего и умеръ.

Бурцовъ - Протопоповъ (Василій Федоровъ)—книгопечатникъ. До насъ дошло вѣскольکو книгъ (Букварь, Толковое Евангеліе, Апостолъ, Минея Служебная и Потребникъ), изданныхъ въ Москвѣ въ 1633—1642 г. и напечатанныхъ, какъ значится въ послѣсловіяхъ къ нимъ, «подвигомъ и тицаніемъ, труды же и свисканіемъ подьячего сына Василя Федорова сына Бурцова Протопопова», что дало поводъ митрополиту Евгению и архіепископу Филарету включить Б. въ число русскихъ писателей и издателей. Но изъ дѣлъ Печатнаго приказа видно, что Б. былъ только книгопечатнымъ мастеромъ въ Московской типографіи и завѣдывалъ одною техническою частью печатанія; справщиками же были въ это время другія лица (игумень Кожеозерскаго монастыря Авраамій, Арсеній Глухой и др.), которымъ и принадлежала собственно редакция книгъ, печатанныхъ «подвигомъ и тицаніемъ» мастера Бурцова. Имя свое Б. выставлялъ въ послѣсловіяхъ къ книгамъ своей печати по примѣру всѣхъ предшествовавшихъ

ему печатныхъ мастеровъ, начиная съ Ив. Федорова и П. Т. Мстислава. Въ должность мастера Б. поступилъ на Печатный дворъ изъ подьячихъ въ 1633 г., по указу патриарха Филарета. На московскомъ Печатномъ дворѣ Б. устроилъ два новыхъ книгопечатныхъ стана и прибралъ къ нимъ мастеровыхъ людей для печатныхъ работъ. Б. былъ не только книгопечатникомъ, но и рѣзчикомъ типографскихъ буквъ, почему въ дѣлахъ Печатнаго приказа и называется «книжно печатно азбучново дѣла» мастеромъ; онъ устроилъ и употреблялъ для печатанія книгъ особый шрифтъ или азбуку (полууставную, одного почти размѣра съ первопечатною азбукою, по другому рисунку). Имъ же вѣроятно вырѣзаны (на деревѣ) и нѣкоторыя украшенія, встрѣчающіяся въ книгахъ его печати, какъ напр. картинка, приложенная къ Букварю и изображающая внутренній видъ тогдашняго училища. Букварь этотъ впервые изданъ въ 1637 г., много разъ затѣмъ перепечатывался, между прочими и старообрядцами (1781).

Бурцовы.—Предокъ рода Б., Трофимъ Б., находился осаднымъ головою въ Лихвинѣ въ 1543 г. Нѣкоторые изъ Б. упоминаются въ казанскомъ походѣ. Ив. Сем. Б. за храбрость на войнѣ съ турками въ 1680 г. пожалованъ похвальною грамотою. Внукъ его, Ив. Тихоновичъ, участвовалъ въ 1741 г. въ возведеніи на престолъ имп. Елисаветы Петровны.

Буршейдъ (Burscheid)—городъ въ прусскомъ округѣ Дюссельдорфѣ; состоитъ изъ нѣсколькихъ поселеній, съ предѣльными, красивыми и ткацкими фабриками шерстяныхъ и полушерстяныхъ издѣлій; около 7000 жит.

Буршъ (отъ сл. бурса)—такъ называются студенты въ Германіи, а у насъ студенты дерптскаго университета. Отъ слова В. собранія студентовъ въ Германіи въ 1815—48 гг., ратовавшія за идею единства Германіи, получили названіе буршеншафтовъ (Burschenschaft)—см. Германія (эпоха Свѣд. союза).

Буръ (Астрах.)—дромъ, дрязгъ, ломъ, сорошникъ, дѣсной хламъ, дѣсной соръ, дѣсной мусоръ, хмызь—валежный хворостъ, сучья и вѣтви засохшихъ деревьевъ, опавшіе уже на землю или обломанные бурєю и вѣтромъ.

Буръ ручной—инструментъ весьма пригодный для изслѣдованія грунта на глубину до 7 сажень, слѣдовательно совершенно достаточную для выбора системы основанія—изобрѣтанный горнымъ инженеромъ С. Войславомъ (1). Б. этотъ состоитъ изъ проушины, стержня и наконечника, сдѣланныхъ изъ желѣза. Стержень внутри полый, диаметръ наружный 13—16 дм., составной изъ частей, длиною каждая въ 4 фута съ винтовою по концамъ нарѣзкою для соединенія между собою. Наконечникъ бываетъ разнаго вида, смотря по тому какой проходить грунтъ, и для мягкихъ породъ—глинистыхъ иловатыхъ, растительной земли и отчасти песчаной—онъ состоитъ изъ ложки *a*, изображенной на чертежѣ 1. Нижний конецъ ложки имѣетъ винтовое дно полного оборота, ходъ котораго равенъ 1 дюйму; ось ложки эксцентрична относительно оси штанги, по направленію которой вставляеть заостренный желѣзный стержень,

укрѣпленный двумя болтами. При такомъ устройствѣ ложки, получается при буреніи скважина большаго чѣмъ ложка диаметра, черезъ что облегчается углубленіе и вынуте ея изъ скважины вмѣстѣ съ грунтомъ. При буреніи въ проушину вставляется деревянный рычагъ, соответственной длины, которымъ и приводится буръ во вращательное движеніе. Диаметръ скважины $1\frac{7}{8}$ дм., а диаметръ ложки $1\frac{3}{8}$ дм. Въ грунтахъ болѣе твердыхъ, напр. мѣловыхъ, слабыхъ известняковыхъ и песчанникахъ, сланцахъ, каменномъ углѣ, мерзлой землѣ, надо употреблять сверло съ кососрѣзаннымъ лезвиемъ, которое, подобно ложкѣ, должно быть эксцентрично. При грунтахъ еще болѣе твердости, берутъ долото (4), тоже эксцентричное, дѣйствующее отъ удара и поворачиваніемъ. При очень большой толщинѣ пласта надо вмѣсто долота брать буръ трубчатый (5), съ зубчатымъ концевымъ лезвиемъ. Для разбиванія и отодвиганія въ сторону камней, попадающихся въ слабыхъ грунтахъ, а также для пробивки слоя хряща, который требуется раздвинуть, дабы провести закрѣпительныя трубы—употребляется пирамидальный буръ (7). Онъ можетъ быть употребленъ какъ для удара, такъ и для поворачиванія, т. е. для разбивки и раздвижки камней. Для углубленія въ сыпучихъ и пльвучихъ пескахъ и для крупнозернистаго песка служитъ желонка (3); она состоитъ изъ трубы, закрытой сверху нарѣзной пробкою для соединенія со штангою, внизу прирѣзанъ стальной башмакъ съ шаровымъ клапаномъ. Для опоражниванія желонки служатъ боковое окошко, закрывающееся задвижкой съ ручкой. Задвижка опирается только въ двухъ точкахъ на поперечныя болтики.

Обсадныя трубы служатъ для того, чтобы не допустить обвала стѣнокъ или заливки скважины водою. Трубы состоятъ изъ отдѣльныхъ частей, соединенныхъ раструбомъ съ винтовою нарѣзкою, диаметромъ снаружи $1\frac{7}{8}$ дм. и внутри $1\frac{3}{8}$ дм., такъ что ложка можетъ свободно двигаться въ трубѣ. Для предупрежденія порчи винтовой нарѣзки, на верхъ трубы навинчивается особый наголовникъ, а внизу для лучшаго опусканія прикрѣпляется стальной башмакъ. Для поддержанія бура и обсадныхъ трубъ, равно для ихъ поворачиванія сдѣланъ хомутъ (2), который состоитъ изъ желѣзнаго бруска, концы котораго обдѣланы рукоятками, а по срединѣ сдѣлано 2 выемки съ зазубренною поверхностью, одна для штанги, другая для обсадной трубы. Такой же длины, какъ брусокъ между рукоятками, прирѣзана къ нему на шарнирѣ скобка съ соответственными, зазубренными выемками какъ въ брускѣ и винтомъ для нажатія хомута на трубы и штангу. На глубину до 3 саж. дѣйствуютъ этимъ буромъ безъ особыхъ приспособленій, на большую же глубину употребляется треножникъ, состоящій изъ 3-хъ брусевъ, связанныхъ сверху веревкою или проволочнымъ канатомъ. Для того, чтобы треножникъ не расходился въ стороны, наверхъ его надѣвается желѣзное кольцо, которое обхватываетъ его на высотѣ 1 арш. или на этой высотѣ ноги треножника перевязываются веревкою. На

установленный такъ треножникъ—подвѣшивается блокъ, черезъ который перекидывается веревка, которою будетъ подыматься буръ.

3. Ф.

Буръ де Пезажъ (Bourg de, или du, Péage)—французскій городъ въ департаментѣ Drôme, съ 4114 жит. (1886); посредствомъ каменнаго моста чрезъ Изеръ соединенъ съ городомъ Роменомъ.

Буръ-ла-Рейнъ (Bourg-la-Reine), во время Революціи Bourg d'Égalité — городъ во французскомъ департаментѣ Сены, въ 7 км. къ Ю. отъ Парижа, на рѣкѣ Бьеврѣ, впадающей въ Сену. Имѣетъ прекрасные сады (культура розъ), древесные питомники, много красивыхъ подгородныхъ виллъ и замковъ. Жители, въ количествѣ 2523 человекъ, занимаются также фаянсовымъ производствомъ. Во время осады Парижа въ сентябрѣ 1870 г. здѣсь происходили жестокия стычки между непріятельскими арміями.

Буръ-Сентъ-Андеоль (Bourg-Saint-Andéol)—гор. во французскомъ департаментѣ Ардешъ, на правомъ берегу Роны; имѣетъ около 4000 жителей, красивую романскую церковь начала XII столѣтія, коллежъ. Въ Б. развита шелковая промышленность и производства вина и оликового масла. Невдалекѣ находится высѣченныя въ скалѣ барельефныя изображенія бога Митры.

Бурья (Buri) — упоминаемое у Тацита свевское племя, населявшее мѣстность между Одеромъ, Вислою и Карпатами. Б. помогали Траяну и Марку Аврелію въ борьбѣ съ даками и квадами.

Бурый желѣзнякъ, или лимонитъ — одна изъ самыхъ распространенныхъ и важныхъ желѣзныхъ рудъ; извѣстенъ только въ аморфномъ или скрыто-и микро-кристаллическомъ видѣ; въ кристаллахъ же не найденъ въ природѣ и не полученъ искусственно. Встрѣчается преимущественно въ плотномъ или землистомъ видѣ и въ шаровидныхъ, почковидныхъ и т. п. натечныхъ и конкреціозныхъ массахъ, часто съ зеркальной полушаровидной поверхностью (такъ наз. буралъ стекляная голова). Отъ краснаго желѣзняка, или кровавика (безводная окись желѣза) отличается тѣмъ, что содержитъ гидратную воду; его составъ выражается формулою $2Fe_2O_3 + 3H_2O$, что соответствуетъ 85,6% окиси желѣза (около 60% металлическ. жел.) и 14,4% воды; впрочемъ, часто Б. желѣзнякъ содержитъ постороннія примѣси—глину, кремнеземъ и т. п. Уд. в. колеблется между 3,4 и 4,4, твердость—между 4,5 и 5,5. Цвѣтъ печенково-бурый до черновато-бурого. желтовато-бурый, охристо-бурый; черта желтовато-бурая; онъ обладаетъ несовершеннымъ металлическимъ блескомъ, передъ паяльной трубкой плавится въ краяхъ, кислотами разлагается. Б. желѣзнякъ легко образуется вездѣ, гдѣ вытѣриваются желѣзо-содержащіе минералы или осаждаются соли окиси желѣза; поэтому случан и способы его образованія очень разнообразны, представляя различныя виды гидротимическаго образованія минерала. Очень часто Б. желѣзнякъ образуется на счетъ окисленія шпатоваго желѣзняка, сферосидерита, сѣрнаго колчедана, въ сообществѣ съ кото-

рыми онъ часто залегаеъ: во многихъ случаяхъ онъ является псевдоморфизующимъ и окаменяющимъ веществомъ.

По сложенію различаютъ слѣдующія разновидности бурого желѣзняка: 1) Жилковатый бурый желѣзнякъ, главнымъ представителемъ котораго является бурая стеклянная голова—шаровидныя и гроздевидныя массы лучисто-желтоватаго и концентрически-скорлуповатаго сложенія съ гладкой, блестящей полусферовидной поверхностью, часто съ побѣжалостью; даеъ хорошее желѣзо, пригодное въ особенности для приговленія желѣзныхъ прутьевъ. Хорошіе экземпляры бурой стеклянной головы въ Тюрингіи, Шнебергеръ, Хюттенбергъ (Карингія). 2) Плотный бурый желѣзнякъ часто оолитоваго сложенія; эта разность часто находится въ жилахъ и псевдоморфозахъ въ песчаникахъ, мелафирахъ, амфиболитахъ, въ контактѣ диабазы съ известнякомъ и т. д. или же представляетъ продуктъ видоизмѣненія шпатоваго желѣзняка (напр. такъ наз. черная или голубая руда Гарца Тюрингіи) и сѣрнаго колчедана (напр., въ Пенсильваніи, Теннесси, Новой Англійи). 3) Охристый бурый желѣзнякъ, или желтая и желтобурая желѣзная охра, всегда сопровождающая бурые желѣзняки; также глинистые охры желѣзняки. 4) Шлаковидный бурый желѣзнякъ (съ жирнымъ блескомъ); гладкій раковинистый изломъ и жирный блескъ обусловлены примѣсью кремневой или фосфорной кислоты. 5) Ноздреватый, почковидный, землистый бурый желѣзнякъ, съ примѣсью песка и носящій общее названіе дерновой руды; залегаеъ преимущественно въ низменностяхъ съ песчанымъ грунтомъ и встрѣчается отдѣльными небольшими почками или крупными кусками или же, наконецъ, цѣлыми пластами. Часто содержитъ примѣсь органическаго вещества (напр. «ключевая руда»). Къ этому типу относятся луговая, болотная и озерная (часто оолитовая) руды; послѣдними двумя разностями богаты Сѣверная Германія, Данія, Финляндія, Олонецкая губ. и Швеція. Озерныя руды отлагаются на днѣ озеръ, нарастая довольно быстро, напр. образуя въ 15—30 лѣтъ слой толщиной въ 10—15 сантим. Всѣ эти руды очень легкоплавки. 6) Пизолитовый бурый желѣзнякъ, такъ наз. бобовая руда (см. это слово), известная въ Баденѣ, Вюртембергѣ, Крайнѣ, Швейцаріи и т. д.; въ Россіи—въ Влденской губ. (ок. Подпилья) и въ Кѣледкой (ок. Олькушъ). 7) Вкрапленный бурый желѣзнякъ—въ цементѣ конгломератовъ и песчаниковъ, въ пескахъ, глинахъ, известнякахъ, кремнистыхъ породахъ и т. п.; мелкія конкреціи скорлуповатаго строенія носятъ названіе желѣзныхъ почекъ.

Б. желѣзнякъ пользуется чрезвычайно широкимъ распространеніемъ и известенъ во всѣхъ странахъ въ видѣ болѣе или менѣе значительныхъ скопленій того или другого типа. Залегаая во всѣхъ геологическихъ системахъ, начиная съ самыхъ древнихъ и кончая новѣйшими, бурые желѣзняки образуются и накапливаются и на нашихъ глазахъ, въ современную намъ эпоху.

Россія въ высшей степени богата мѣстоорожденіями бурого желѣзняка. Такъ, на Уралѣ ихъ насчитывается до 3000, изъ которыхъ нѣсколько сотенъ разрабатываются; тамъ есть и штокообразныя, и пластобразныя, и гнѣздообразныя, и разсыпныя и т. п. залежи, изъ которыхъ нѣкоторыя, можно сказать, почти неисчислимы. Въ Средней Россіи слѣдуетъ указать губ. Нижегородскую, Калужскую, Тульскую, Рязанскую, Владимірскую, Орловскую и Тамбовскую (условія залеганія и генезисъ желѣзн. рудъ Средней Россіи въ послѣднее время подробно изучены Землячскимъ; см. его работу: «Желѣзныя руды центральной части Европейской Россіи» («Труды Спб. Общ. Естеств.», т. XX, 1889 г.).

На Югѣ и Западѣ Россіи—Екатеринославская губ., область Войска Донскаго и Царство Польское, а на Сѣверѣ—Костромская, Тверская и Новгородская губ., въ особенности же Финляндія и Олонецкая губ. являются областями распространенія различныхъ желѣзныхъ рудъ.

Ф. Л.

Бурый порохъ—разновидность обыкновеннаго чернаго пороха.

Бурый уголь (лигнитъ).—Въ серіи ископаемыхъ углей В. у. занимаетъ самую низкую ступень, составляя промежуточное звено между каменнымъ углемъ и торфомъ. Б. уголь является въ видѣ плотной, землистой, деревянистой или волокнистой углистой массы съ бурой чертой, съ 55—75% углерода и съ значительнымъ содержаніемъ летучихъ битуминозныхъ веществъ. Въ немъ часто хорошо сохранилась растительная древесная структура; изломъ раковинистый, землистый или деревянистый; цвѣтъ бурый или смольночерный; легко горитъ коптящимъ пламенемъ, выдѣляя неприятный своеобразный запахъ гаря; при обработкѣ ѣдкимъ кали даеъ темнобурую жидкость. При сухой перегонкѣ образуетъ амміакъ, свободный или связанный съ уксусной кислотой. Удѣльный вѣсъ 0,5—1,5. Средній химическій составъ, за вычетомъ золы: 50—77% (въ средн. 63%) углерода, 26—37 (въ средн. 32%) кислорода, 3—5% водорода и 0—2% азота. Б. угли образуютъ флѣцы, залежи часто большого горизонтальнаго протяженія и большой мощности (напр., у Кельна—въ 25—30 метровъ, у Циттау 33 м.) или же очень тонкіе незначительные прослои. Б. угли приурочены преимущественно къ нижнимъ отдѣламъ третичной системы, напр. Сѣверо-Германіи, Богеміи, сѣверной окраины Альпъ, почему олигоценъ подучилъ даже названіе «буроугольной формации», и встрѣчаются въ большомъ количествѣ также и въ мезозойскихъ отложеніяхъ. Материаломъ для образованія Б. угля послужили различныя кониферы, палыны, лиственные деревья и торфяныя растенія, постепенное разложеніе которыхъ подъ водою, безъ доступа воздуха, подъ прикрытіемъ и въ смѣси съ глиной и пескомъ, постепенно ведетъ къ обогащенію исталяющихъ растительныхъ остатковъ углеродомъ при постоянномъ выдѣленіи летучихъ веществъ. Одной изъ первыхъ стадій такого истаиванія, послѣ торфа, является Б. уголь, дальнѣйшее разложеніе котораго завершается превращеніемъ въ каменный уголь и антра-

цить и даже графитъ. Такой переходъ растительныхъ остатковъ отъ слабо истлѣвшаго состоянія торфа черезъ бурый и каменный уголь и антрацитъ, наконецъ въ чистый углеродъ—графитъ совершается, конечно, крайне медленно и вполне понятно, что, чѣмъ разности ископаемыхъ углей богаче углеродомъ, тѣмъ древнѣе и геологической ихъ возрастъ (подробности о геологическомъ возрастѣ и происхожденіи ископаемыхъ углей см. статью Каменный уголь). Графитъ и шунгитъ приурочены къ азойской группѣ, антрацитъ и каменный уголь—къ палеозойской, а Б. уголь къ мерозойской и преимущественно кайнозойской. Впрочемъ, каменный уголь встрѣчается также и въ мезозойскихъ отложенияхъ и, въ виду существованія постепеннаго перехода между Б. и каменнымъ углемъ, многими принято ископаемые угли моложе мѣловой системы называть Б. углемъ, а болѣе древніе—каменнымъ углемъ, хотя по своимъ признакамъ они и заслуживали бы скорѣе названія Б. угля. Отъ каменнаго угля Б. уголь, какъ показываетъ самое названіе, отличается цвѣтомъ (то болѣе свѣтлымъ, то болѣе темнымъ); есть, правда, и черныя разности, но онѣ въ порошокъ въ такомъ случаѣ все-таки являются бурыми, между тѣмъ какъ антрацитъ и каменный уголь всегда даютъ черную черту на фарфоровой пластинкѣ. Самое существенное отличіе отъ каменнаго угля заключается въ менѣе высокомъ содержаніи углерода и значительно большемъ содержаніи битуминозныхъ летучихъ веществъ. Этимъ и объясняется, почему Б. уголь легче горитъ, даетъ больше дыму, запаха, а также и вышеупомянутую реакцію съ ѣдкимъ кали. Содержаніе азота также значительно уступаетъ каменнымъ углямъ.

Различаютъ много разновидностей и сортовъ Б. угля, изъ которыхъ самые важныя слѣдующіе: 1) обыкновенный плотный Б. уголь бурого цвѣта съ маловымъ блескомъ, землястымъ изломомъ; 2) землястый Б. уголь—бурый, легко всырающийся въ порошокъ; 3) смолистый Б. уголь—очень плотный, темнобурый и даже черный, въ изломѣ блестящій на подобіе смолы; 4) собственно лигнитъ или битуминозное дерево, съ хорошо сохраненной древесной структурой; является иногда въ видѣ цѣлыхъ полныхъ стволовъ, даже съ корнями и корой и годенъ на обдѣлку какъ дерево; 5) листоватый, бумажный Б. уголь, или лизодиль, представляетъ тонкослоистую истлѣвшую растительную массу, легко дѣляющаяся на тонкіе листики; 6) торфяной уголь, какъ бы войлочный, похожій на торфъ, часто содержитъ много постороннихъ примѣсей и иногда переходитъ въ квасцовую землю. Содержаніе горючихъ элементовъ и золы варьируютъ у различныхъ Б. углей въ довольно широкихъ предѣлахъ, чѣмъ опредѣляется и достоинство тѣхъ или иныхъ разновидностей въ качествѣ горючаго материала. Какъ топливо, Б. уголь употребляется значительно менѣе, чѣмъ каменный уголь. Въ послѣднее время стали добывать изъ Б. угля свѣтильный газъ. Сухой перегонкой изъ многихъ Б. углей, въ особенности такъ называемыхъ «Schwehlkohle» Саксоніи и Силезіи, добываются парафинъ, карболовая кислота,

креозотъ и т. п. продукты. Буроугольный деготь, въ отличіе отъ кеменугольнаго, въ качествѣ красящаго вещества не годится. Нѣкоторыя плотныя разности легко полируются и годны для токарныхъ подѣлокъ; еще въ древности этимъ пользовались, а въ новѣйшее время у Уитби (Whitby) въ Англіи возникла даже цѣлая промышленность на Б. уголь; изъ него подъ званіемъ «Jet» (Jaet) приготавливаютъ пуговицы, браслеты, четки и т. п. траурные предметы украшенія; отъ искусственнаго (каучуковаго) «джета» этотъ отличается очень небольшимъ удѣльнымъ вѣсомъ. Б. уголь распространенъ въ особенности въ сѣверогерманской низменности, въ сѣверной Богеміи, между Теплицемъ и Эгеромъ, въ Альпахъ, Венгріи, Зибенбюргенъ и т. д. Въ Россіи Б. уголь извѣстенъ въ третичныхъ образованіяхъ западной и юго-западной ея частей: въ Прибалтійскихъ губерніяхъ, Польшѣ, въ Гродненской, Кіевской, Волынской, Херсонской; въ мезозойскихъ отложенияхъ Б. уголь находится у насъ въ Оренбургской губерніи, Киргизскихъ степяхъ, на Мангышлакѣ, на Кавказѣ (извѣстное Тквибульское мѣсторожденіе по Ріону въ Имеретіи), въ Крыму («гагаты»), Туркестанѣ, Сибири. Капитальнымъ сочиненіемъ, трактующимъ о Б. углѣ, является Zincken, «Die Phisographie der Braunkohle». Нѣкоторыя подробности о залежахъ Б. угля въ Россіи читатель найдетъ въ изданномъ горнымъ департаментомъ: «Очеркъ мѣсторожденій полезныхъ ископаемыхъ въ Европейской Россіи и на Уралѣ» (1881); а издаваемый ежегодно тѣмъ же департаментомъ «Сборникъ статистическихъ свѣдѣній о горнозаводской промышленности въ Россіи» даетъ возможность интересующемуся этою отраслью слѣдить за развитіемъ добычи и разработки Б. угля. *Ф. Л.*

Бурый шпатель — разности доломита (см. это слово), содержащія желѣзо и марганецъ; при вывѣтриваніи окрашивается въ бурый цвѣтъ, откуда произошло и названіе минерала.

Бурыйшъ—село Курской губ., путивльскаго уѣзда, въ 22 вер. къ Ю. отъ Путивля, при р. Чашѣ. Число жит. 3125 д. об. пола, дворовъ 495. Въ селѣ 2 православныя церкви, школа, 5 лавокъ, 5 постоялыхъ дворовъ, 49 вѣтряныхъ мельницъ, овчинный и кирпичный заводы.

Бурьенъ (Дуи-Антуанъ Фовеле де Bourienne)—секретарь Наполеона, род. въ 1769 г.; воспитывался въ Бриенской военной школѣ, гдѣ былъ другомъ и товарищемъ Бонапарта, съ 1788 г. продолжалъ свое образованіе въ Лейпцигѣ, былъ секретаремъ французскаго посольства въ Штутгартѣ. Возвратившись въ 1793 г. во Францію, жилъ вдаль отъ дѣлъ до 1797 г., когда Наполеонъ сдѣлалъ его своимъ секретаремъ. Бурьенъ сопровождалъ его во всѣхъ походахъ, но въ 1802 г. внезапно былъ удаленъ, по подозрѣнію въ разныхъ финансовыхъ продѣлкахъ. По ходатайству Фуше, онъ въ 1804 г. получилъ дипломатическое назначеніе въ Гамбургъ. Уже съ 1810 г. Б., предвидя возстановленіе Бурбонской династіи, сталъ на сторону враговъ Наполеона, а послѣ паденія послѣдняго, получилъ сначала постъ париж-

скаго префекта полиціи, затѣмъ министра. Въ качествѣ члена палаты депутатовъ, онъ выступалъ рѣшительнымъ противникомъ всѣхъ либеральныхъ начинаній, даже учреждений для поощренія наукъ и образованія. Событія июльской революціи 1830 года, огромныя потери на биржѣ въ 1831 году, наконецъ, присужденіе къ тюремному заключенію—все это вмѣстѣ сильно отразилось на состояніи его умственныхъ способностей и привело его въ домъ умалишенныхъ, гдѣ онъ и скончался въ 1832 году. Незадолго до смерти, Б. обнародовалъ свои воспоминанія: «Mémoires sur Napoléon, le Directoire, le Consulat, l'Empire et la Restauration» (Парижъ, 1829 г., 10 т.; въ русск. перев. С. Де-Шаллеа: «Записки Бурienна о Наполеонѣ, директоріи, консульствѣ, имперіи и востаніи Бурбоновъ», Спб., 1831—1836)—сочиненіе, интересное по сообщаемымъ подробностямъ, но не всегда достовѣрное, вызвавшее въ свое время много толковъ и поправокъ. См. Boulay de la Meurthe, «V. et ses erreurs volontaires et involontaires» (Парижъ, 1830, 2 т.).

Бурьяноватая степь—см. Бурьянъ.

Бурьянъ. А) Во многихъ мѣстностяхъ Россіи такъ называютъ общимъ именемъ весьма различныя травянистыя растенія, большею частью высокаго роста, часто изобильно появляющіяся на задроквахъ, залежахъ и огуменникахъ и иногда засоряющія поля и огороды.

Б) Коровякъ, царскій скипетръ, акулынка (Самарской губ.), бастыльникъ, царская свѣчка, кулина (Саратовской губ.) опуховая трава (Вятской губ., *Verbascum nigum* L.)—растеніе изъ семейства норчичниковыхъ (*Scrophularineae* Endl.), произрастающее по залогамъ и нерѣдко достигающее высоты 1½ арш. при толщинѣ ствола около вершка. Нарѣзанное лѣтомъ, собранное въ снопы и вымоченное, какъ конопля, оно, послѣ просушки, употребляется для освѣщенія крестьянскихъ избъ (Самарская, Саратовская губ.), причемъ горитъ ровнѣе лучины, безъ треска и дыма.

В) Но въ Новороссійскихъ степяхъ подъ именемъ Б. извѣстно множество различныхъ однолѣтнихъ высокихъ и твердоствольныхъ растеній, обыкновенно появляющихся на поляхъ, оставляемыхъ въ залежъ и часто употребляемыхъ, въ сухомъ видѣ, какъ топливо. По словамъ г. Радде («Pflanzen-Physiognomik Taatiens») въ составъ Б. главнымъ образомъ входятъ слѣдующія растенія: бѣлолистникъ, курай или перекасти-поле (*Centaurea ovina* Pall. и *C. parviflora* Desf.) и различныя виды будяковъ (репяхъ или чертополохъ—*Carduus nutans* L. и *C. crispus* L., дядокъ—*Cirsium lanceolatum* Scop., бѣлый или колючка—*Eryngium campestre*, а также *Oporordon Acanthium* L. и *Scolymus hispanicus* L.). Л. В. Черняевъ («Очерки степной растительности» въ журналѣ «Сельское Хозяйство и Лѣсоводство», часть LXXXVIII, отд. II, стр. 33—46) относитъ къ Б., кромѣ будяковъ, разныя виды полыни (*Artemisia absinthium* DC., полынецъ—*A. austriaca* Jacq. и нехворощъ—*A. inodora* M. a. B. и *A. scoraria* W. et K.), бѣлякъ, со-

рочью кашку, или кечегуль (*Berteroa incana* DC.), турицу, кожушки, или репяхи (*Echinopspermum Lappula* Lehm.), курячую слѣпоту (*Lithospermum arvense* L.), синякъ, или синецъ (*Echium vulgare* L.), змѣголовникъ или зябра (*Dracoscephalum thymiflora* L.), сурьпицу, или свирпицу (*Sinapis arvensis* L.), наголовати (*Jurinea arachnoides* Vge.), деревій (*Achillea millefolium* L. и *Ach. nobilis* L.), допучень (*Lactuca virosa* L.), полевую гвоздику (*Anthemis tinctoria* L.), попутникъ (*Plantago minor* L.), петровы батоги (*P. media*), семижилникъ (*P. major*), собачьи язычки, солонецъ (*P. lanceolata*) и др. Но Ф. Келленъ («Журн. Министрства Госуд. Имущ.», часть LXXXIII, отд. II, стр. 159), придерживаясь названій, принятыхъ мѣстными крестьянами, причисляетъ къ Б. еще нѣкоторыя другіе виды будяка (*Cnicus* Vaill.), а также бабки (*Silvia nutans* L.), василекъ (*Silvia nemorosa* L.), щерицу или ширей (*Amaranthus retroflexus* L.), желтозилья (разныя виды крестовика *Senecio*) и осотъ (*Cirsium arvense* Scop.). Наконецъ, по показанію Стевена («Verzeichniss der auf der Taurischen Halbinsel wildwachsenden Pflanzen»), оставленные въ залежи поля иногда покрываются исключительно нѣкоторыми растеніями, къ числу которыхъ, кромѣ вышеуказанныхъ синяка, турицы и будяка (*Carduus nutans*), принадлежатъ: синецъ или сокирка (*Delphinium Ajacis* L.), макъ-самосѣйка (*Papaver Rhoas* L.), геліотропъ (*Heliotropium subcanescens*), колючка (*Cirsium ciliatum*) и друг. Хотя всѣ эти виды Б. далеко не такъ вредны въ экономическомъ отношеніи, какъ будяки, но все-таки они много мѣшаютъ успешному веденію хозяйства.

Замѣчательно, что не всѣ Б. появляются одновременно, но постепенно одни смѣняются другими, въ свою очередь, исчезающими съ теченіемъ времени и уступающими мѣсто инымъ, отчасти сорнымъ травамъ, такъ что по произрастающимъ Б. можно приблизительно судить о времени, втеченіе котораго поля остаются въ залежи. Это какъ бы плодосмѣнное (вѣрнѣе травосмѣнное) хозяйство, которое ведется самой природой. Въ первый годъ послѣ оставленія поля въ залежи являются (по Бауману) преимущественно грубыя травы—бурьяны, между которыми встрѣчается турица и *Eryngium campestre*, а въ дождливыя годы разныя виды осота (*Cirsium arvense* и *C. lanceolata*) и желтозилья (*Senecio squaridus*, девятилильникъ—*S. erucifolius* и минголь—*S. Jacobaea*), которая, впрочемъ, болѣе свойственныя уже второму году, вмѣстѣ съ различными видами *Bromus*, *Setaria* и *Salvia*. На третьемъ и четвертомъ годахъ грубыя Б. начинаютъ исчезать и замѣняются травами, требующими болѣе твердой почвы, какъ напр. деревіемъ, коровякомъ и разными видами полыни (преимущественно нехворощемъ и чернобыльникомъ—*Artemisia vulgaris*) и молочая (*Euphorbia*). Затѣмъ появляется ширей (*Agropyrum repens* L.), который чрезъ 7—10 лѣтъ смѣняется цѣльными травами—тапчакомъ или овечьей овсяницей (*Festuca ovina* L.), шепчяной (*F. duriuscula* L.) и тонконогомъ (*Koeleria cristata* Pers.), уступающими потомъ

мѣсто ковылю или тирсѣ (*Stipa pennata* L., *S. capillata* L. и *S. platurphylla* Czern.). Такимъ образомъ покрытая Б. степь, называемая бурьяноватою степью, постепенно переходитъ въ пырейную, а эта—въ типчаковую и ковыльную. Последняя представляетъ уже отдохнувшую почву, пригодную для возвращенія хлѣбныхъ растений.

Одинъ изъ Б. — турица или репяшка — вреденъ для овцеводства: вѣдясь въ шерсть, портитъ, при расческѣ послѣдней, машины.

В. С.

Бурѣніе (болѣзнь вина).—Бѣлыя вина иногда претерпѣваютъ измѣненіе въ цвѣтѣ, становятся мутными и пріобрѣтаютъ непріятный посторонній вкусъ. Это болѣзненное состояніе вина зависитъ отъ того, что экстрактивные вещества, находящаяся въ винѣ въ растворѣ, подъ вліяніемъ кислорода воздуха, переходятъ въ нерастворимое состояніе и вино становится ненормальнымъ. Такое химическое отношеніе экстрактивныхъ веществъ вина къ кислороду воздуха наиболее часто проявляется въ тѣхъ бѣлыхъ винахъ, которыя получены изъ сусла, бродившаго на выжимкахъ. При переливкѣ молодого вина изъ бродильнаго чана въ бочку, оно насыщается воздухомъ и въ бочкѣ съ теченіемъ времени происходитъ съ виномъ указанное заболѣваніе. Процессъ этотъ идетъ довольно быстро и всегда сверху внизъ, такъ что, когда въ верхнихъ слояхъ вино уже побурѣло, въ нижнихъ оно еще можетъ быть нормальное. Можно принять за правило, что полное, густое экстрактивное бѣлое вино (если только броженіе сусла велось вмѣстѣ съ выжимками) скорѣе подвергается бурѣнію, чѣмъ жидкія, кислотатыя, легкія вина. Бурѣніе бѣлаго вина происходитъ обыкновенно въ хорошіе урожаи, когда виноградъ вполне созрѣлъ и въ соку своемъ мало содержитъ органическихъ кислотъ; такъ, это заболѣваніе чаще происходитъ съ виномъ, полученнымъ изъ винограда, подвергшагося благородному гніенію. Вообще можно сказать, что недостатокъ органическихъ кислотъ въ сокѣ или въ винѣ—самое благоприятное условіе для развитія болѣзни бурѣнія.

Несслеръ, изучавшій это болѣзненное состояніе вина, пришелъ къ убѣжденію, что здѣсь образуются въ винѣ гуминовыя кислоты и бурое вещество можно удалить изъ вина. Этотъ ученый рекомендуетъ побурѣвшее вино перелить въ сильно остренную бочку. Для такого сильнаго окуриванія бочки сброй Несслеръ совѣтуетъ сжигать на каждыя 8 ведеръ емкости бочки полъ золотника сѣры. Побурѣвшее вино въ бутылкахъ очень трудно дечить, въ бочкахъ же возможно по способу Несслера.

А. А.—нз.

Буряль—мѣстное названіе дикаго гуся (въ Тобольской губ.).

Бурятскія волосыяни — охотничья обувь, состоящая изъ толстаго шерстянаго чулка на войлочной подошвѣ, простеганной волосомъ.

Буряты (мѣстное русское названіе Братскіе)—наиболѣе распространенное и наиболѣе многочисленное инородческое племя Восточной Сибири, населяющее Иркутскую губернію

и Забайкальскую область; районъ занятаго ими пространства начинается на западѣ у рр. Ии и Оки, притока р. Ангары и тянется къ востоку до р. Онона, притока р. Амура; на сѣверѣ границу ихъ кочевокъ составляютъ верховья рѣчекъ, впадающихъ въ Лену и Витимъ, а на югѣ—китайская граница. Отсутствие у бурятъ собственныхъ письменъ и литературы, составляетъ главную причину, почему свѣдѣнія о ихъ происхожденіи имѣютъ легендарный характеръ. Несмотря, впрочемъ, на разнорѣчивость и сбивчивость ихъ преданій, всѣ они сходятся на первоначальномъ происхожденіи Б. отъ Ойратъ—бурятъ, жившихъ у Байкала; причемъ преданія, распространенныя болѣе на СЗ., производятъ Б. отъ мнѣческой личности—Буха-Ноина, а преданія у юговосточныхъ Б.—отъ легендарнаго героя Баргубатора. По наиболее распространенному сказанію сѣверозападныхъ Б. родоначальникомъ ихъ былъ хубилганъ (оборотень) князь, порозъ (быкъ) Буха-Ноинъ, имѣвшій отъ сожительства съ шаманкою Асуханъ двухъ сыновей—Бурядая и Хоридая. Первый имѣлъ также двухъ сыновей: Икирида (Экирита) и Болдога, изъ которыхъ у старшаго, Икирида, было 8 сыновей, давшихъ начало восьми родамъ Баргу-бурятъ, а отъ 5 сыновей младшаго брата произошли роды кударинскихъ бурятъ. Хоридай женился на хубилганкѣ—лебеди и съ нею прижилъ 11 сыновей, давшихъ начало Хоринскимъ родамъ Б.; но сами хоринцы производятъ себя отъ монголовъ-туметовъ, отъ младшаго сына князя туметскаго Тайджина, баснословнаго героя Хоридая Мэргэна. Селенгинскій родъ Б. - Сарадулъ считаетъ себя чистѣйшею кровью Чингисъ-хана; а родъ Залайръ-узовъ ведетъ свою родословную отъ Узона, брата Чингисъ-хана. По преданіямъ кудинскихъ Б., предки ихъ перешли на Лену и къ Байкалу съ береговъ р. Тобола и т. д. Болѣе достовѣрныя историческія данныя о Б. встрѣчаются съ XII ст. въ исторіи Монголіи; судя по этимъ даннымъ, Б. кочевали въ то время у Байкала. При покореніи казаками Сибири въ XVII ст. Б. были аборигенами въ занимаемыхъ ими нынѣ мѣстахъ. Первое знакомство русскихъ съ Б. относится къ 1612 г., а въ 1628 г. нѣкоторыя изъ сѣверозап. племенъ Б. были впервые обложены ясакомъ. Заложеніе на берегу Ангары Братскаго острога въ 1631 г., но въ особенности насильственное обращеніе Церфильевымъ Б. въ христіанство и его жестокости вызвали бѣгство первоначально рода Балагаты (булагаты), черезъ Тунку, къ Халхасамъ, а въ 1660 г. послѣдовали за первыми бѣглецами въ Монголію и туанкинскіе Б. Возникшіе въ скоромъ времени въ Халхѣ безпорядки, вслѣдствіе намѣстія элетскаго хана Галдана и измѣнившіеся въ пользу инородцевъ порядки въ Сибири, были причиной обратнаго движенія Б. въ предѣлы Тунки и Забайкалья (въ 1665—1710 г.). Мало-по-малу, хотя и не безъ борьбы, всѣ роды Б. приняли русское подданство, такъ что къ началу XVIII ст. всѣ сибирскіе Б. считались русскими подданными (исторію покоренія Б. см. Вост. Сибирь, Иркутская губ. и Забайкальская обл.).

Нынѣ Б. раздѣляются на живущихъ въ Ир-

кутской губернии или на сѣверо-запад. сторону Байкала—барга-буряты, и на забайкальских или живущих на юго-восточн. сторонѣ Байкала—монголо-буряты. Какъ тѣ, такъ и другіе дѣлятся на нѣсколько отдѣловъ, дробящихся на роды (аймаки); такъ, Б. Иркутской губернии еще недавно, въ началѣ 80-хъ годовъ, дѣлились на: 1) тункинскихъ, состоявшихся изъ 14 родовъ, кочующихъ по долинамъ Южно-Байкальскихъ горъ и въ верховьяхъ р. Иркуты и по его притокамъ; 2) китойскихъ, 3 рода, живущихъ по среднему теченію р. Китоя; 3) кудинскихъ, 16 родовъ, ихъ улусы разбросаны по теченію р. Куды и по ея притокамъ до озера Байкала; они болѣе другихъ буряты обрусѣли; 4) капсальскихъ, 4 рода, кочующихъ въ верховьяхъ р. Куды; 5) аларскихъ, 11 родовъ, живущихъ въ низовьяхъ рр. Бѣлой и Иркуты, къ Ю. отъ Московско-Иркутскаго тракта; 6) балаганскихъ, 24 рода, кочующихъ по обонимъ берегамъ р. Ангары; 7) идинскихъ, 29 родовъ, улусы которыхъ расположены по р. Идѣ и отчасти на правомъ берегу р. Ангары, въ верхнемъ ея теченіи; 8) верхоленскихъ, 7 родовъ, кочующихъ по рр. Куленгѣ и Манзуркѣ до Байкальскаго озера; 9) ленскихъ, 7 родовъ, улусы которыхъ разбросаны по берегамъ р. Лены и въ низовьяхъ рр. Куленги и Манзурки, и 10) ольхонскихъ, 9 родовъ, живущихъ на островѣ Ольхонѣ и у берега Байкала. Есть еще нѣсколько улусовъ Б. въ Нижнеудинскомъ округѣ, составляющихъ 2 небольшія общины Нижнеудинской землицы. Въ Забайкальской области кочующіе Б. раздѣляются на: 1) баргузинскихъ, 5 родовъ, живущихъ по р. Баргузину; 2) кударинскихъ, 4 рода, кочующихъ по прибрежью озера Байкала и въ низовьяхъ р. Селенги; 3) селенгинскихъ, 18 родовъ; ихъ кочевки занимаютъ долины рр. Селенги, Чикой, Джиды и Темника. Отъ селенгинцевъ отдѣлилось нѣсколько родовъ, составившихъ Закаменскую и Армакскую инородныя управы, и 4) хоринскихъ, 14 родовъ, кочующихъ по рр. Удѣ и Хилоку; отъ послѣднихъ отдѣлившаяся часть составляла Агинскую степную думу. Административное названіе родовъ заимствовано отъ древнихъ бурятскихъ родовъ или костей (яганъ); но число ягановъ у буряты значительно болѣе административныхъ родовъ, такъ какъ нѣсколько ягановъ соединены административно въ одинъ родъ. Высшей административной единицей у буряты служатъ улусы. Каждый улусъ управляется своимъ старшиною, каждый родъ—своимъ шуленгою (родовой староста); нѣсколько родовъ, соединясь, составляли вѣдомства, находившіяся подъ главенствомъ тайшей, достоинство которыхъ первоначально было наследственно, а затѣмъ они избирались обществами Б. и утверждались губернаторами. Въ административномъ отношеніи, кромѣ распределенія по округамъ, для управленія бурятами въ болѣе обширныхъ вѣдомствахъ учреждены были степныя думы, состоявшія, подъ предсѣдательствомъ главн. родоначальника (тайши) и изъ нѣсколькихъ избираемыхъ членовъ (засѣдателей), число которыхъ не было опредѣлено и зависѣло отъ величины вѣдомства. Для малочисленныхъ имѣлись инородныя управы, состоявшія изъ головы и двухъ и бо-

лѣе выборныхъ. Всѣ означенныя учрежденія непосредственно подчинены окружнымъ полицейскимъ управленіямъ. Въ настоящее время этотъ порядокъ управленія остался пока въ Забайкальѣ, а въ Иркутской губ. учреждены родовыя управленія, для которыхъ выработана особая инструкция, съ примѣненіемъ ея къ инородческимъ обычаямъ (эти управленія, кромѣ суда, почти ничѣмъ не отличаются отъ крестьянскихъ). Съ 1887 г. въ Балаганскомъ округѣ вмѣсто прежнихъ 3-хъ вѣдомствъ (балаганскаго, идинскаго и аларскаго) образовано 12 управъ, въ Иркутскомъ изъ 4-хъ вѣдомствъ и въ Верхоленскомъ изъ 3-хъ по 11 инородческихъ управъ (см. Верхоленскій и Иркутскій округа).

За мелкія право-нарушенія и проступки закономъ предоставлено Б. судиться по ихъ обычаямъ; но за тяжкія уголовныя преступленія они подлежатъ суду общихъ судебныхъ учреждений. Въ основу бурятской жизни легла первобытная родовая община, образцомъ которой служитъ общинное устройство улуса, состоящаго обыкновенно изъ нѣсколькихъ окруженныхъ невысокою городскою юрты (жилищъ), —отца семьи, его дѣтей, внуковъ и т. д. Въ такомъ семейномъ родовомъ округѣ всѣ интересы общіе, такъ какъ пашни, покосы, утуги и т. д. нераздѣльно принадлежатъ всѣмъ членамъ, работающимъ сообща, даже запродажа хлѣба, подряды и т. д. производятся родомъ. Помимо общиннаго устройства улуса, мы видимъ у Б. цѣлый рядъ старинныхъ общинныхъ обычаевъ и учреждений: въ ихъ древнемъ судѣ, въ сугланахъ (родъ мирскихъ сходовъ), въ тайлаганахъ (празднествахъ) и т. д. Между обычаями Б., въ этомъ отношеніи, замѣчательна такъ называемая ээгэтэ-аба (у забайкальскихъ Б.—аба-хайдакъ, облава на звѣря), которая въ настоящее время утратила, впрочемъ, прежній свой социально-кооперативный характеръ, бываетъ рѣже, не обязательна и производится болѣею частью для истребленія волковъ; вопросъ объ облавѣ обыкновенно рѣшается на сугланѣ. Въ прежнее время, по преданію Б., на нее съѣзжалось до нѣсколькихъ сотъ членовъ; нерѣдко въ ней принимали участіе нѣсколько родовъ и она продолжалась мѣсяцъ, полтора и долѣе. Для наблюденія за ходомъ и порядкомъ охоты выбирался «сугбучи», которому безпрекословно повиновались всѣ; эта обязанность нерѣдко бывала наследственною. Кромѣ него, избирались, въ неопредѣленномъ числѣ, «галши» (отъ галь—огонь), занимавшіеся приготовленіемъ нищи и два газарши (гадзарчи—проводники), которые собственно руководили охотою; имъ подчинены были «захуды» или «малго», число которыхъ зависѣло отъ числа облавщиковъ, полагага на 20 человекъ одного захуда. Облава состояла въ томъ, что всѣ участники, вооруженные луками и стрѣлами, образовывали цѣпь, въ видѣ овала, на двухъ противоположныхъ свободныхъ концахъ ея помѣщались газарши, по указанію которыхъ цѣпь изъ облавщиковъ, мало-по-малу служиваясь, смыкалась, такъ что ни одинъ звѣрь не долженъ былъ прорваться чрезъ нее, не заплативши жизнью. По окончаніи облавы добыча дѣлилась, провинившіеся же наказывались.

Мѣткіе стрѣлки и руководители облавъ пользовались извѣстностью среди Б., и о них сохранились преданія въ пѣсняхъ. У шаманистическихъ собраній, носящихъ названія тайлагановъ (тайланъ) и происходящихъ обыкновенно на извѣстныхъ, обычаемъ освещенныхъ мѣстахъ. Послѣ приношенія богамъ жертвы и молитвъ, устраиваются: борьба, стрѣльба изъ лука, конскіе бѣга, пляска, народныя игры въ медвѣдя и подражаніе другимъ животнымъ; являются пѣвцы, восхваляющіе въ своихъ импровизацияхъ старинные обычаи, хубылгановъ-героевъ, степныхъ красавицъ, быстрыхъ коней и т. д. На тайлаганахъ женщины, какъ чужія роду, не присутствуютъ, но дѣвушки, какъ рожденные въ томъ же родѣ, принимаютъ участіе. Только на тайлаганахъ въ честь водяныхъ духовъ (уханъ-хатовъ) допускаются къ участию и женщины, и эти тайлаганы отличаются наибольшимъ веселіемъ. Праздники забайкальскихъ Б.-буддистовъ: «саганъ-сара» (сагалиха) «бѣлый мѣсяцъ» (новый годъ) и нѣкоторые другіе, не носятъ общиннаго характера, а болѣе церковный и обязаны своимъ появленіемъ у Б. буддизму. Изъ старинныхъ обычаевъ замѣчательно преданіе о такъ называемомъ «ухъ-унгудхъ», состоявшемъ въ томъ, что лица, достигшія преклонныхъ лѣтъ (70 и болѣе), обречались на слѣдующее оригинальное самоубійство: послѣ устраиваемаго имъ обществомъ пира, они должны были проглотить кусокъ жира, вырѣзаннаго длиною лентою, причѣмъ неминуемо происходило задушеніе. Изъ новыхъ обычаевъ замѣчательно распространено между Б.-шаманистами почитаніе св. Николая Чудотворца, подѣ именемъ «саганъ-убугуна» (т. е. сѣдого или бѣлаго старика); они ставятъ ему въ церквяхъ восковыя свѣчи.

Буряты говорятъ на монгольскомъ языкѣ, имѣющемъ нѣсколько нарѣчій, причѣмъ селенгицы и хоринцы говорятъ лучшимъ нарѣчьемъ, а сѣверо-западные барга-Б. имѣютъ наиболѣе грубый говоръ. Б., не имѣя собственной письменности, не имѣютъ и своей литературы, которая появилась у забайкальскихъ Б. съ принятіемъ ими буддизма и больш. частью состоитъ изъ духовныхъ книгъ, переведенныхъ съ тибетскаго языка. Недостатокъ литературныхъ произведеній пополняется массою преданій, сказокъ и пѣсней, сохранившихся и по настоящее время среди Б.; въ созданіяхъ этого оригинальнаго, самобытнаго эпоса проявилась вся поэтическая способность бурятъ. Разбросанность Б. на громадномъ пространствѣ Сибири, разность вѣроученій; большее или меньшее столкновеніе съ посторонними народами сильно отразились и на поэзіи ихъ; такъ, наибольшее число самостоятельныхъ эпическихъ произведеній, относящихся до времени появленія русскихъ, сохранилось у шаманистовъ, а изъ буддистовъ—у хоринцевъ, въ наиболѣе старинныхъ пѣсняхъ которыхъ воспѣвается мѣсть къ халхасамъ, удалые набѣги, любовь и привязанность къ семьѣ, къ домашнему очагу и т. д. Принятіе буддизма отразилось и на народномъ творчествѣ: появилась масса духовныхъ пѣсней, но между ними

встрѣчается немало и чисто бытовыхъ. И по настоящее время Б. продолжаютъ слагать свои пѣсни при всякомъ выдающемся событіи. У шаманистовъ, иркутскихъ Б., наибольшее число поэтическихъ произведеній—это молитвы, въ которыхъ между прочимъ заключается рассказъ о событіи, послужившемъ поводомъ къ молитвѣ, о жизни боговъ, описаніе мѣстной природы и т. д. Большая часть эпическихъ произведеній Б. указываетъ на низкій уровень ихъ развитія, на господствующую въ ихъ быту безпечность, эгоизмъ, грубую чувственность; впрочемъ, знакомство съ христіанствомъ и буддизмомъ, школы, близость русскаго населенія замѣтно влияют на смягченіе нравовъ и на развитіе гражданственности среди Б. Они страстные любители азартныхъ игръ. При отсутствіи картъ, они прибѣгаютъ къ національной игрѣ въ «шагайки» (бараньи кости). Несмотря на свои недостатки, есть черты, невольно возбуждающія къ нимъ симпатію. Такъ, у нихъ сильно развита любовь къ близнему, особенно къ своимъ, которымъ они помогаютъ въ нуждѣ и несчастіяхъ; бѣдныя сироты и вдовы содержатся общиной; почитаніе старшихъ, любовь къ домашнему очагу и въ особенности гостепріимство составляетъ отличительную черту ихъ быта: кто бы ни былъ гость—ему подается первый и лучший кусокъ; Б. миролюбивы, честны и справедливы, но въ случаѣ обиды мстительны. Иркутскіе Б. охотно учатся въ русскіихъ школахъ и завели нѣсколько собственныхъ школъ, изъ которыхъ особенно хорошо устроена школа въ улусѣ Боханъ, Балаганскаго округа; въ ней находилось (1889 г.) 48 бурятскихъ мальчиковъ и 8 дѣвочекъ, и имѣется бібліотека въ которой 2096 томовъ, при 665 названіяхъ книгъ. Всего въ Иркутской губерніи и Забайкальской области учащихся въ народныхъ школахъ бурятскихъ дѣтей въ 1889 г. насчитывалось 603 мальчика, изъ которыхъ 318 православныхъ и 285 некрещенныхъ бурятскихъ дѣтей. Число учащихся дѣвочекъ очень незначительно; онѣ встрѣчаются преимущественно въ школахъ Иркутской губ. Въ нѣкоторыхъ сельскихъ училищахъ процентъ учащихся бурятскихъ дѣтей превышаетъ процентъ учащихся дѣтей другихъ народностей, а нѣкоторыя улусныя школы состояли исключительно изъ учениковъ-бурятъ, каковы: капальская, торская и др. Что Б. къ ученю способны, можно судить по вышедшимъ изъ среды ихъ выдающимся личностямъ, какъ Дорджи Банзаровъ и Галсанъ Гомбоевъ (см. эти слова).

Буряты насчитывается приблизительно всего до 270000 душъ обою пола, а именно: въ Иркутской губерніи до 100000 душъ обою пола и въ Забайкальской области—до 170000, въ томъ числѣ: шаманистовъ до 75000 душъ обою пола, ламаитовъ до 160000 душъ обою пола и христіанъ православнаго исповѣданія до 35000 душъ обою пола. До покоренія буряты были шаманистами (см. Шаманизмъ), и только въ Забайкальи, на границѣ Монголіи, началъ къ нимъ проникать буддизмъ; на это указываютъ извѣстія того времени о существованіи кумиренъ и ламъ. Замѣтное распространеніе буддизма началось собственно съ

1727 г., съ появленіемъ изъ Монголіи 12 ламъ. Правительство, не желая раздражать не вполне замѣренное населеніе, предоставило дѣло религіи выбору Б. Для воспрепятствованія вреднаго вліянія и вмѣшательства высшей монгольской іерархіи въ духовныя дѣла забайкальскихъ Б.-буддистовъ, въ 1764 г. правительствомъ былъ назначенъ и обремененъ титуломъ «бандидо-хамбо-ламы» ширетуй (настоятель) Цонгольского дацана (монастыря) лама Заяйгы. Нынѣшній же хамба-лама Даниль Гомбоевъ имѣетъ свое пребываніе въ Гусинозерскомъ дацанствѣ. Въ 1812 г. изъ Тибета въ Забайкалье явилось 150 ламъ, пропаганда которыхъ способствовала быстрому распространенію ламазма среди Б., такъ что въ настоящее время преобладающая религія Б.—буддійская (ламайская), къ которой принадлежитъ большая часть забайкальскихъ бурятовъ, а изъ иркутскихъ—аларскіе, тункинскіе и частью балаганскіе. Сильное увеличеніе числа ламайскихъ монастырей, изъ которыхъ наиболее древній—Цонгольскій дацанъ, первоначально называвшійся Кингонтуйскимъ, построенъ въ 1758 г.,—и непрерывное размноженіе духовенства, причѣмъ въ 1848 г. число однихъ только ламъ дошло до 4546, вызвало со стороны правительства въ 1853 году распоряженіе объ ограниченіи числа дацановъ—34-мя (изъ нихъ только 3 въ Иркутской губерніи) и духовенства—285 лицами. Для распространенія христіанства среди инородцевъ основана еще въ XVII стол. духовная миссія, которая существуетъ уже болѣе 160 лѣтъ и состоитъ изъ иркутскаго отдѣленія, имѣющаго 17 миссіонерскихъ станомъ, и забайкальскаго съ 24 миссіонерск. станами и достаточнымъ числомъ миссіонеровъ; заботами ихъ, хотя и медленно, среди Б. распространяется христіанство. Такъ, съ 1872 по 1881 г. число обращенныхъ въ православіе инородцевъ простиралось до 20139 д. об. п., изъ нихъ 16704 душъ об. пола въ Иркутской губ. и 3435 д. об. п. въ Забайкальѣ. Въ прошедшемъ столѣтіи, съ разрѣшенія правительства, въ Забайкальѣ основана была англійская миссія для обращенія бурятовъ въ христіанство, прекратившая свою дѣятельность съ 1842 г.

Крещенные инородцы зовутся ясачными и представляютъ интересное этнологическое явленіе среди восточно-сибирскаго населенія. Вслѣдствіе постоянныхъ браковъ съ русскими населеніемъ образовалось изъ этихъ Б. особое мѣстное видоизмѣненіе русской народности: у нихъ не только въ наружности и въ физическомъ строеніи тѣла преобладаетъ бурятскій типъ, но эта помѣсь крови отразилась и на душевномъ складѣ. Представителями этихъ метисовъ, кромѣ ясачныхъ, являются забайкальскіе казаки, начало которымъ положили селенгинскіе буряты. По просьбѣ, поданной однимъ изъ родоначальниковъ 2-го сартольскаго рода, правительство въ 1766 г. разрѣшило ему образовать изъ Б. четыре полка въ шестисотенномъ составѣ, для содержанія карауловъ по Селенгинской границѣ. Названные полки до 1811 составлялись исключительно изъ Б.; званіе полковыхъ атамановъ въ этомъ войскѣ сдѣлалось наследственнымъ. Казаки находились въ вѣ-

дѣнн пограничной канцеляріи, довольства и обмундированія отъ казны не получали, но освобождались отъ уплаты ясака. Вооруженіе ихъ состояло изъ луковъ со стрѣлами; обмундированія особеннаго они не имѣли, но получили знамена. Полки носили слѣдующія названія: 1-й ашебоготскій, 2-й цонгольскій, 3-й атаганскій и 4-й сартольскій. Въ 1851 г. при сформированіи Забайкальскаго казачьяго войска полки эти были преобразованы (см. Казаки).

Буряты, по Риттеру, принадлежатъ къ одному изъ 3 хъ племенъ, на которыя первоначально раздѣлялись монголы, а именно къ племени ойратъ-бурятовъ или барга-бурятовъ, но своей наружности представляютъ чисто монгольскій типъ, на что указываютъ, кромѣ наружности, и измѣренія ихъ черепа, представляющаго высокую степень брахицефалии (средній размѣръ горизонтальной окружности черепа достигаетъ 540 мм., а емкость черепа равняется 1723 куб. сант.). Б. приземисты, но подвижны, имѣютъ короткія и кривыя ноги и длинное туловище. Характеристическія черты ихъ наружности: широкое, желтое лицо, съ выдающимися скулами; косо расположенные, черные глаза, съ остающеюся на всю жизнь полулунной складкой; приплюснутый носъ, большой ротъ; низкій, покатый лобъ; большія, отстоящія уши; густые, черные, жесткіе волосы на головѣ, и рѣдкіе и поздно вырастающіе—на бородѣ. Женщины у Б. скоро старѣются, не плодотивы, рожая среднимъ числомъ до 7 дѣтей. Генетическая способность у нихъ рано прекращается, между 35 и 40 годами, на что не малое вліяніе оказываетъ печальное положеніе бурятской женщины, такъ какъ все хозяйство лежитъ на ея рукахъ и она сильно обременена работою: она вьетъ веревки изъ конскихъ волосъ, приготавливаетъ кожи, для шитья которыхъ употребляются изготовляемыя ею же нитки изъ сухожилий—«чурмысы»; обшиваетъ семью, искусно вышивая узоры на одеждѣ и обуви, изготовляетъ войлоки и «тарь», т. е. ткани изъ конскихъ волосъ (основа) и козлей или коровьей шерсти (тарь шириною не превышаетъ 6 верш., а длину 18—21 аршинъ; изъ нихъ шиваются ковры и т. п.). Дѣвушки пользуются болѣею свободою и почетомъ. Хотя буряты могутъ имѣть нѣсколько женъ, но обыкновенно ограничиваются одною. По древнему бурятскому обычаю браки воспрещались въ границахъ одного и того же рода, но обычай этотъ измѣняется мѣстными условіями и религіозными воззрѣніями; такъ, у Б.-буддистовъ бракъ запрещается между родственниками по женской линіи до 7 колѣна, а по мужской до 10. При женитьбѣ всегда уплачивается «калымъ» (выкупъ), чѣмъ богаче невѣста, тѣмъ значительнѣе калымъ, возвращаемый въ случаѣ развода (который совершается легко, но бываетъ рѣдко) родителямъ невѣсты. У бѣдныхъ Б., во избраніе калыма, иногда производится мѣна невѣстами, т. е. женящійся одновременно выдаетъ свою сестру замужъ за брата своей будущей жены.

По широкимъ степямъ плоскогорій Иркут-

ской губернии и Забайкалья разбросаны улусы буряты, съ раскиданными въ безпорядкѣ неприхотливыми ихъ жилищами или «юртами», которыя въ Иркутской губ. состоятъ изъ невзрачныхъ четырехъ, шести- или восьми-угольныхъ деревянныхъ срубовъ безъ оконъ, съ одною небольшою, низкою дверью, обращенною обыкновенно къ Ю. Внутри жилия посрединѣ ставятся четыре столба, на которыхъ держится крыша; въ иныхъ мѣстностяхъ настигается потолокъ, по срединѣ котораго дѣлается отверстие для прохода дыма, и на потолокъ кладется слой дерна, представляющій довольно значительный бугоръ, такъ что юрта получаетъ видъ усѣченного конуса; постройки, впрочемъ, по разнымъ мѣстностямъ, нѣсколько измѣняются. Въ поперечникѣ юрта имѣетъ не болѣе 5 сажень, высота ея немного болѣе 1 сажени; полъ земляной; по срединѣ юрты для очага дѣлается четырехугольный деревянный ящикъ, вымазанный внутри толстымъ слоемъ глины; вдоль стѣнъ идетъ рядъ широкихъ лавокъ, на которыхъ спятъ обитатели и стоитъ весь домашній скарбъ и утварь, на одной изъ стѣнъ прикрѣпляется полочка, на которой въ особомъ деревянномъ ящикѣ у шаманистовъ хранятся «онгоны», изображенія духовъ-покровителей. Нѣкоторые болѣе зажиточные Б. имѣютъ довольно просторные деревянные дома. У забайкальскихъ Б. дѣтнія юрты болшею частью войлочные, имѣющія видъ конуса, причѣмъ войлокъ кладется въ нѣсколько рядовъ на деревянный рѣшетчатый остовъ, наверху имѣется отверстие для прохода дыма, закрываемое кускомъ войлока; внутреннее убрaнство тоже, только вмѣсто «онгоновъ» противъ двери юрты находится жертвенникъ съ «бурханами» (см. это сл.). Б. юрты легко перевозимы при перекочевкѣ, которая непременно совершается Б. ежегодно два раза, хотя бы только за 2 версты или того менѣе. Пища Б. преимущественно молочная и мясная; свиней и птицу Б. не держатъ; рыба и хлѣбъ въ маломъ употребленіи; огородныхъ овощей почти не разводятъ, а вмѣсто ихъ употребляютъ изъ дикорастущихъ: черемшу (*Allium ursinum*), хундэй мангиръ (*Allium senescens* L.), чакши мангиръ (*Allium spec.*) и луковицы сараны — саганъ тамусу (*Lilium tenuifolium* Fisch.) и шара тамуси (*Lilium Martagon* L.); грибовъ не ѣдятъ. Молоко употребляется въ разныхъ видахъ. Такъ изъ него готовятъ: «тарыкъ», вскипяченное кислое молоко (простокваша); «айрыкъ», заквашенное молоко, изъ котораго гонятъ «арху» или «арахи», т. е. молочную водку; перегнанная нѣсколько разъ, она дѣлается крѣпче; остатокъ отъ перегонки, на видъ творожистый, носитъ названіе «арсы» или «арцы», сберегается на зиму, составляя главную пищу буряты; въ маломъ количествѣ дѣлаютъ родъ сыра, называющагося «аруль» и «хуруть»; какъ лакомство употребляется «урума» — высушенная молочная пѣнка. У всѣхъ Б. въ большомъ употребленіи такъ называемый кирпичный чай, при варкѣ котораго въ котелъ прибавляютъ или молоко, или арсу, или «гужарь» (сѣрно-кислый натръ), или поджаренную муку съ масломъ или жи-

ромъ, что составляетъ такъ называемый «са-турань»; но главную пищу Б. составляютъ мясо и молоко.

Национальная одежда Б. состоитъ изъ «дыгиля» — родъ кафтана изъ выдѣланныхъ овчинъ, имѣющаго наверху груди трехугольную вырѣзку, опушенную, равно какъ и рукава, плотно обхватывающую ручную кисть, мѣхомъ, иногда очень дѣнными; дѣтомъ у нѣкоторыхъ буряты «дыгиль» замѣняется суконнымъ кафтаномъ подобнаго же покрою. Въ Забайкальѣ же дѣтомъ въ большомъ употребленіи халаты, у бѣдныхъ — бумажные, а у богатыхъ — шелковые; въ ненастное время сверхъ дыгиля въ Забайкальѣ надѣвается «саба», родъ шинели съ длиннымъ краеюномъ; а въ холодное время года, въ особенности въ дорогу — «даха», родъ широкаго халата, сшитаго изъ выдѣланныхъ шкуръ, шерстью наружу. Дыгиль (дѣгиль) стягивается въ талии ремненнымъ кушачкомъ, на которомъ висятъ ножъ и принадлежности куренія: огниво, ганза (маленькая мѣдная трубка съ короткимъ чубукомъ) и кисеты съ табакомъ. До куренія Б. большіе охотники, такъ что всѣ курятъ, не исключая женщинъ и дѣтей. Узкіе и длинные штаны дѣлаются изъ грубо-выдѣланной кожи (ровдуга); рубашка, обыкновенно изъ синей дабы, у болшей части населенія не моется и не снимается до износа. Обувь состоитъ изъ «унтовъ», нѣчто вродѣ сапогъ, изъ кожъ жеребятъ — или обыкновенныхъ сапоговъ; дѣтомъ въ нѣкоторыхъ мѣстностяхъ носится обувь вязанная изъ конскихъ волосъ, съ кожаными подошвами. Голову покрываютъ мужчины и женщины круглою сѣрою шляпою съ небольшими полями и съ красвою кисточкою наверху. Мужчины обыкновенно коротко стригутъ волосы; нѣкоторые носятъ небольшія косы, ламаиское духовенство брѣетъ себѣ головы. Одежда женская отличается отъ мужской украшениями и вышивкою; такъ, дыгиль у женщинъ оторачивается кругомъ цвѣтнымъ сукномъ, на спинѣ — вверху дѣлается сукномъ вышивка въ видѣ квадрата и на одежду нашиваются, кромѣ того, мѣдныя и серебряныя украшения изъ пуговицъ и монетъ. Въ Забайкальѣ этихъ украшеній нѣтъ; женскіе халаты состоятъ изъ короткой кофты, пришитой къ юбкѣ; женщины-буддистки, давша извѣстный духовный обѣтъ, носятъ черезъ плечо красныя суконныя ленты. Костюмъ дѣвушки отличается отсутствіемъ «уджи» (родъ безрукавки, обязательно надѣваемой всѣми женщинами сверхъ дыгиля) и головного убора — обруча, разукрашеннаго кораллами и серебромъ. Особенно много стараній прилагаютъ бурятки къ украшенію головы: при отсутствіи длинныхъ природныхъ волосъ ихъ замѣняютъ конскій волосъ; замужнія заплетаютъ волосы въ 2 косы, часто соединяя ихъ между собою металлическимъ кольцомъ; концы косъ вкладываются въ бархатные чехлы, украшенные кораллами и серебромъ, и спускаются на грудь; у дѣвушекъ косичекъ бываетъ отъ 10 до 20, украшенныхъ множествомъ монетъ; на шеѣ бурятки носятъ кораллы, серебряныя и золотыя монеты и т. д.; въ ушахъ висятъ огромныя серьги, поддерживаемыя шнуромъ, перекинутымъ черезъ голову, а сза-

ди ушей видны «полты» (подвѣски); на рукахъ серебряные или мѣдные «бугаки» (родъ браслетовъ въ видѣ обручей) и т. д. Всѣ украшения, а въ особенности головныя, сильно различаются по степени богатства и мѣсту жительства бурятокъ.

Главное занятіе Б.—скотоводство, а потому и мѣстности, занятыя ими въ край, преимущественно степныя. Нѣкоторые зажиточные Б. имѣютъ огромныя стада скота и табуны лошадей; но въ среднемъ выводѣ приходится на 100 д. об. п. по 94 лошади и 198 гол. рог. скота. Скотъ круглый годъ находится подъ открытымъ небомъ; для зимовки его готовятъ въ нѣкоторыхъ мѣстностяхъ «хохоры», состоящія въ томъ, что весною навозъ со двора свозятъ въ кучу, разбивъ предварительно лопатами, и оставляютъ просохнуть втеченіе лѣта. Затѣмъ этимъ сухимъ мелкимъ навозомъ посыпаютъ снѣгъ въ мѣстахъ, гдѣ скотъ проводитъ ночь. На зиму, кромѣ степного и лугового сѣна, запасаютъ такъ называемое утужное; «утужомъ» называется огороженное жердями мѣсто, на которомъ втеченіе зимы кормится скотъ. Лѣтомъ эти мѣста въ засуху орошаются (за Байкаломъ) и на нихъ получаютъ богатые урожаи прекраснаго сѣна. Какъ въ Иркутской губерніи, такъ и въ Забайкальской области Б. съ давнихъ временъ занимаются земледѣіемъ. Первый примѣръ подали хоринскіе Б. въ 1796 г.; въ Балаганскомъ округѣ, гдѣ наиболѣе развито хлѣбопашество, приходится на каждое хозяйство до 12 десятинъ пахатной земли, а на душу об. пола по 2,5 десятины. При плодородной почвѣ на урожаи вредно дѣйствуютъ часто бывающія за Байкаломъ засухи, для устраненія которыхъ употребляется искусственное орошеніе полей, въ которомъ буряты приобрѣли большой навыкъ и благодаря которому получаютъ большую часть обильные урожаи хлѣбовъ. Сѣютъ пшеницу, рожь, ярицу, ячмень, овесъ, немного гречихи; большую часть получаемаго хлѣба продаютъ. Буряты-шаманисты занимаются также и звѣроловствомъ, хотя и въ меньшихъ размѣрахъ, чѣмъ въ прежнее время, причѣмъ главнымъ предметомъ промысла являются соболь, бѣлка, лисица, горностай. Рыболовствомъ занимаются преимущественно Б., живущіе у Байкала; главныя ихъ рыбныя ловли находятся у устья рѣки Селенги. Изъ ремеселъ наиболѣе распространено у нихъ кузнечное, кожевенное, валанье войлоковъ; у буддистовъ за Байкаломъ имѣются лица, занимающіяся изготовленіемъ (отливкою) металлическихъ бурхановъ, колокольчиковъ (хонхо) и другихъ принадлежностей для дацановъ, а селенгинцы славятся какъ хорошіе плотники.

Литература: I. G. Gmelin, «Reise durch Sibirien» (т. I. 1751 г.); I. Э. Фишеръ, «Сибирская исторія» (1774); Georgi, «Reisen» (1775); P. Pallas, «Sammlungen historisch. Nachricht über die Mongolisch. Völkerschaften» (т. II, 1801 г.); A. Ergman, «Reise» (т. II, 1833); «Журн. Минист. Вн. Дѣлъ» (ч. VII, 1843 г.; ч. XXV и XXVI, 1849 г. и ч. XXXVII, 1852 г.); Гагемейстеръ, «Стат. Обзор. Сибири» (1854 г.); P. Маакъ, «Путешествіе на Амуръ» (1855 г.); Al. Castren's, «Ethnologische Vorlesungen» (Спб.,

1857 г.); Раевъ, «Вѣстникъ Географическаго общества» (т. XXIV, 1859 г.); C. Ritter, «Asien» (т. II, 1860, 1879 г.); G. Radde, «Berichte über Reisen im Süden von Ostsibirien» (1861 г.); «Забайкальск. обл. Вѣдомости» (№ 16, 1867 г.); Ф. Шперкъ, «Мелко-Топографич. Сборникъ» (т. 1, 1870 г.); М. В. Загоскинъ, «Иркутскъ и Иркутская губернія» (1870 г.); А. Шаповъ, «Извѣстія Вост. Сиб. отд. Имп. Русск. Геогр. Общ.» (т. V, № 1, 1874 г.; т. VI, № 5, 1875 г.; т. VII, № 2 и 3, 1876 г.) и «Сборникъ историко-статистич. свѣдѣній о Сибири» (т. II, 1877 г.); Н. М. Мамѣевъ «О бурятскихъ черепкахъ» (Казань, 1877 г.); «Миссіонеръ» (1877 г. № 1, 3—8, 35—47 и 1878 г. № 29.); А. Позднѣевъ, «Образцы народной литературы монгольскихъ племенъ» (вып. 1-й, 1880 г.); «Памятная книжка Иркутской губерніи» на 1881 г.: «О происхожденіи сѣверо-байкальскихъ бурятъ вообще и тункинцевъ въ особенности»; В. Вашкевичъ, «Ламаиты въ Восточной Сибири» (1885 г.) «Природа и Люди» (№ 2, 1880 г.); «Догуть и Дѣло»—«Народы Россіи» (1880 г.); «Восточное Обозрѣніе» (№ 3, 1887 г. и № 12, 1891 г.); М. Хангаловъ, «Извѣстія Вост. Сиб. отд. Имп. Русск. Геогр. Общ.» (т. XIX, № 3, 1888 г.) и «Записки Вост. Сиб. отд. Имп. Русск. Геогр. Общ. по Этнографіи» (т. 1-й, вып. 1-й и 2-й 1889 и 1890 г.); А. Потанина и И. Вамбоцыренова—«Извѣстія Сиб. отд. Имп. Русск. Геогр. Общ.» (т. XXI, № 2, 1890 г.); «Матеріалы по изслѣдованію землепользованія и хозяйственнаго быта сельскаго населенія Иркутской и Енисейской губерній» (т. 1-й, Иркутскъ, 1889 г.; т. 2, Москва, 1890 г.); А. Потанина, «Сибирскій Сборникъ» (вып. 1-й 1890 г.) и «Труды» (прилож. къ журн. «Всемирная Иллюстрація», т. IX, № 4, 5 и 6, 1891 года); «Иркутскія Епархіальныя Вѣдомости» (съ 1877—90 г.); В. Межовъ, «Сибирская библиографія» (1891 г. кн. II, Спб.) и друг.

Ф. Шперкъ.

Буса—большая дубовая долбленая лодка, или однодеревка, на Днѣпрѣ, съ острымъ носомъ, отрубистою кормою и округленнымъ дномъ, болѣею частью съ надрѣзками, набоями или насадками, т. е. съ досками, набитыми по бортамъ.

Бусаада (или Бусада)—городъ въ Аджиріи, въ провинціи Константинѣ, расположенный на холмѣ амфитеатромъ; важный военный пунктъ съ фортами и казармами, около 5½ тыс. жителей; завоеванъ французами въ ноябрѣ 1849 г.

Бусарчильскій перевалъ—въ главномъ Кавказскомъ хребтѣ, около 8000 ф. высоты, къ В. отъ горы Казбекъ; черезъ него веланынѣ оставленная дорога изъ ущелья Терека въ верховья Черной Арагвы къ Пасанауру.

кн. В. М.

Бусая бѣлка—сѣрая бѣлка съ хвостомъ такого же цвѣта.

Бусбекъ (Busbecq, Augier Ghislain de)—австрійскій дипломатъ и писатель, род. 1522, † 1592; получилъ образованіе въ лучшихъ университетахъ Европы, съ 1554 г. вступилъ на дипломатическое поприще: состоялъ сначала при посольствѣ Фердинанда I въ Англіи, въ 1555 г. велъ переговоры съ

султаном Солиманомъ II, а съ 1556 г. впро-
долженіе 7 лѣтъ занималъ должность посла-
ника въ Константинополь. Въ это время онъ
собралъ болѣе 100 греческихъ рукописей, много
старинныхъ монетъ, медалей, греческихъ над-
писей; открылъ знаменитее Монушентумъ Ал-
сугаши; вывезъ въ Германію нѣкоторые ви-
ды тамошнихъ растений и животныхъ, изъ ко-
торыхъ многие были затѣмъ акклиматизированы;
былъ нѣкоторое время воспитателемъ сыновей
Максимилиана II, затѣмъ посломъ въ Парижѣ.
Изъ сочиненій Б. слѣдуетъ назвать: «Legatio-
nis turcicae epistolae IV» (Парижъ, 1589), имѣв-
шее цѣлью познакомить публику съ Турціей и
разсказать прерватныя предствленія оудъ ужа-
сахъ этой страны, и «Epistolae ad Rudolphum
II Imperatorem e Gallia scriptae» (Брюссель,
1532), важныя для исторіи того времени. Пол-
ное собраніе сочиненій Б. появилось въ Лейденѣ
1633 г., въ Базелѣ 1740 г. См. о немъ: For-
ster and Daniel, «Life and letters of Ogier
Ghiselin de B.» (Лонд., 1880, 2 т.).

Бусгала, или «железные ворота»—знаме-
нитое съ древнихъ временъ ущелье въ палео-
зойской грядѣ, составляющей юго-западное
продолженіе Гиссарскаго хребта и называемой
обыкновенно Байсуъ-тау (см. это слово); че-
резъ Б. идетъ большая дорога изъ Бухары и
Самарканда въ бассейнъ рр. Сурхана и Ка-
фирнигана (Гиссаръ). Ущелье Б. очень узко,
ширина его не превосходитъ 10 саж., а мѣ-
стами и меньше; дно его гладкое, ровное, усы-
панное мелкимъ рѣчнымъ пескомъ и галькой.
Западный конецъ ущелья лежитъ на 3740 ф.,
а восточный на 3540 ф. надъ уровнемъ моря.
Склоны или бока ущелья совершенно отвѣсны
и возвышаются футовъ на 500 надъ дномъ,
вслѣдствіе чего оно представляется мрачной
трещиной. Длина ущелья около 2-хъ верстъ.
Весной по ущелью протекаетъ потокъ, обра-
зовавшій мало-по-малу это ущелье; на отвѣс-
ныхъ склонахъ ущелья множество признаковъ
размыва. Мѣстами на бокахъ ущелья отдѣли-
вшіяся скалы громаднаго вѣса едва держатся
и висятъ надъ нимъ; вообще все ущелье Б. про-
изводитъ тяжелое впечатлѣніе, что и было отмѣ-
чено уже древними путешественниками. Мѣ-
стные жители называютъ его Б.-хана, что значить
«козій домъ». Господствующая порода въ
ущельѣ Б.—темный палеозойскій магнезійный
известнякъ. Кромѣ своего грандіознаго
вида, ущелье Б. имѣло всегда важное эконо-
мическое и политическое значеніе, какъ един-
ственный болѣе удобный путь, ведущій изъ
Бухары въ Гиссаръ, вслѣдствіе чего путеше-
ственники и завоеватели пользовались имъ
очень часто. Первыя по времени извѣстія объ
ущельѣ Б. сообщены извѣстнымъ китайскій пу-
тешественникъ Сюань-Цзань (V в. по Р. X.),
по которому оно служило входомъ въ государство
Тухало (Бухара); «это ущелье», говоритъ онъ,
«находится межъ горъ, которыя поднима-
ются справа и слѣва до изумительной высоты.
Проходъ запирается воротами, обитыми желѣ-
зомъ, къ которымъ привѣшено множество коло-
коловъ». Первымъ европейцемъ, прошедшимъ
чрезъ Бусгалу былъ, повидимому, испанскій
посланникъ Рюи-Гонзалесъ де Клавихо,
отправлявшійся къ Тамерлану и под-

робно описавшій это ущелье. Черезъ тѣ же
«железные ворота» проходилъ и Тамерланъ.
Въ 1875 году бухарцы провезли черезъ Бус-
галу артиллерию въ Гиссаръ, и въ томъ же
году его посетили первые русскіе — Маевъ,
Петровъ и Шварцъ. Рисунокъ В. былъ помѣ-
щенъ Н. Н. Карзининымъ въ «Всемирной Иллю-
страціи» за 1879 годъ. Ср. И. В. Мушкетовъ,
«Туркестанъ» (т. I); И. А. Яворскій, «Путеше-
ствіе русскаго посольства по Авганістану и
Бухарскому ханству»; Юль, «Очеркъ географіи
и исторіи верховьевъ Аму-Дарьи».

В. М.

Бусельникъ—см. *Erodium cicutarium* L.
Бусико (*Dion Boucault*)—англ. актеръ и
драматическій писатель, французъ по происхо-
жденію, род. 1822 въ Дублинѣ. Б. сначала посту-
пилъ на сцену Ковентгарденскаго театра; въ
1841 поставилъ на сцену комедію «London Assu-
rance», имѣвшую значительный успѣхъ и доста-
вившую ея автору большую извѣстность. За нею
послѣдовалъ цѣлый рядъ театральныхъ произве-
деній, частью оригинальныхъ, частью переде-
ланыхъ съ французскаго, числомъ до 150; изъ
нихъ: «The corsican brothers», «Janet Prise»,
«Faust and Marguerite» и «Flying scud» стали
модными пьесами, хотя онъ значительно сла-
бѣе его первыхъ опытовъ. Пьеса «Colleen
Bawn», содержаніе которой заимствовано изъ
ирландской народной жизни, имѣла блестящій
успѣхъ. Неменѣе благоприятный приемъ оказанъ
былъ публикою драмѣ «The ostowon», въ кото-
рой изображено социальное состояніе американ-
скихъ невольничьихъ штатовъ, и ирландской
характерной пьесѣ «The shaughtaan» (1875).
Б. написалъ также либретто къ оперѣ Вене-
дикта: «The lily of Killatneu», сюжетъ которой
заимствованъ изъ «Colleen Bawn». † 1890 г.

Бусія-Феликсъ (*Boothia Felix*)—полу-
островъ у сѣвернаго берега Сѣверной Аме-
рики, ненаселенный и необработанный; от-
крытъ въ 1829—33 гг. капитаномъ Джономъ
Россомъ и его племянникомъ Джемсомъ Рос-
сомъ, при экспедиціи, снаряженной на средства
Феликса Буса, по имени котораго полуостровъ
и получилъ свое названіе.

Бускерудъ (*Buskerud*)—округъ въ про-
винціи Христианія, въ Норвегіи; пространство
14868 кв. км., 104000 жителей, наполненъ
грядями горъ, съ вершинами Скопсгорнъ и
Скарфенъ. Жители занимаются земледѣліемъ,
скотоводствомъ, горнымъ промысломъ (добы-
ваніе серебра, кобальта и желѣза), охотой и
рыбнымъ промысломъ. Важнѣйшіе города: Драм-
менъ и Конгсбергъ. Въ восточной части Б. из-
вѣстна по своему живописному положенію мѣст-
ность Рингерике.

Бускіе источники (сѣрно-соляно-из-
вестковые), въ 1 вер. отъ посада того жеимъ ени,
Кѣлецкаго губ., стопническаго уѣзда, на высотѣ
556 футовъ надъ уровнемъ моря. Отъ Кѣлеца
Б. находится въ 48 верстахъ, отъ Варшавы
въ 210 вер. Мѣстоположеніе не живописное.
Точныхъ метеорологическихъ наблюденій во-
все не дѣлается. Заведеніе Бускихъ водъ рас-
положено въ обширной котловинѣ, окруженной
холмами. Каменное купальное зданіе снабже-
но 59-ю ваннами, а грязевое отдѣленіе 6-ю
ваннами. Ванны чугунныя и цинковыя. Кромѣ

минеральныхъ ваннъ и грязей имѣются паровыя ванны, души, вдыханія минеральной пыли и газовой, сыворотка, электричество, гимнастика, массажъ и т. д. Больные, пользующіеся въ Б., находятъ помѣщеніе или въ посадь, отстоящемъ отъ заведенія на 1 версту, или въ самомъ заведеніи. Сезонъ начинается съ 8 мая и продолжается до 8 сентября. Степени больныхъ всегда здѣсь довольно значительное; такъ, въ сезонъ 1889 г. было около 2 тысячъ больныхъ, которымъ отпущено было 48 съ половиною тысячъ ваннъ. Источниковъ въ Б.— два: Rotunda и Parasol. Анализъ воды, щелока и грязей, произведенный Г. Павловскимъ, далъ слѣдующее: 1) Анализъ воды: на 1 килограммъ воды: хлористаго натра—10,1467 грам., хлористаго магна—0,0285, бромистаго магна—0,0043, йодистаго магна—0,018, сѣрнокислаго калия—0,0732, сѣрнокислаго натра—1,3384, сѣрнокислой магнези—0,3999, сѣрнокислой извести—1,2927, углекислой извести—0,0846, углекислой магнези—0,0147, глинозема—0,067, кремнезема—0,0008, сѣрводорода 20,6 куб. сант. и углекислоты свободной—94,6 куб. сант. 2) Анализъ Б. грязи: хлористаго натрія—4,01%, хлористаго калия—0,72%, хлористаго магна—8,35%, углекислаго магна—0,47%, углекислой извести 35,11%, сѣрнокислаго натра—1,01%, сѣрнокислаго калия—0,72%, сѣрнокислаго кальція—3%, сѣрнистаго желѣза—0,73%, окиси желѣза—8,41%, глинозема—3,58%, кремнезема—32,48, органическихъ веществъ—9,17%, свободнаго сѣрводорода—0,17%, свободной углекислоты—0,28%. 3) Анализъ Б. щелока: хлористаго натрія—6,59%, хлористаго калия—0,21%, сѣрнокислаго натра—0,12%, сѣрнокислаго калия—0,85%, сѣрнокислаго кальція—0,45%, сѣрнокислаго магна—0,01%, глинозема—0,003%, кремнезема—0,0007%, органическихъ веществъ—0,001, свободнаго сѣрводорода—0,0001%, свободной углекислоты—0,00007%, йодистаго натрія—0,003% и йодистаго магна—0,0006%.

Л. Ф.

Бускъ — городъ въ камѣнко-струмиловскомъ у., въ Галиціи, расположенный при впаденіи въ Зап. Бугъ р. Пелги съ лѣвой и Солотвины съ правой стороны, съ 5800 ж. Б. основанъ въ IX в.

Буславъ (Василій)—герой новгородскаго былиннаго эпоса—см. Василій Буславъ.

Буславъ (Петръ)—дьяконъ московскаго Успенскаго собора, впоследствии жившій бѣльцемъ. Извѣстенъ своею поэмою, написанной довольно недурными, по своему времени, стихами: «Уморительство душевное, описанное стихами о переселеніи въ вѣчную жизнь превосходительной баронессы Строгановой, Маріи Яковлевны» (Спб., 1734). Стихи вызвали въ «Ежемесячныхъ сочиненіяхъ» Ак. Наукъ 1755 г. восторженный отзывъ Тредьяковского.

Буславъ (Федоръ Ивановичъ)— академикъ, род. 13 апрѣля 1818 г. въ Керенскѣ (Пензенской губ.), гдѣ его отецъ былъ секретаремъ уѣзднаго суда. Мальчику не было еще и пяти лѣтъ, когда онъ лишился отца, и мать его перѣехала въ Пензу. Здѣсь Б. поступилъ въ гимназію и по окончаніи въ ней курса въ 1834 г. поступилъ казенно-коштнымъ студентомъ

въ московскій университетъ, по историко-филологическому факультету (называвшемуся тогда словеснымъ). Окончивъ университетскій курсъ въ 1838 г., Б. былъ назначенъ преподавателемъ русскаго языка во 2-ю московскую гимназію, а въ слѣдующемъ году отправился съ семействомъ графа С. Г. Строганова за-границу, гдѣ и пробылъ два года, переѣзжая изъ Германіи во Францію и Италію и занимаясь преимущественно изученіемъ памятниковъ классическаго искусства. По возвращеніи въ Москву (1841) занялъ должность преподавателя въ 3-й гимназіи, а съ 1842 г. былъ прикомандированъ въ помощники къ профессорамъ русскій словесности, И. И. Давыдову и С. И. Шевыреву, для исправленія и разбора письменныхъ упражненій студентовъ. Въ это же время имя Б. впервые появляется въ печати, подъ нѣсколькими научными статьями и рецензіями (въ «Москвитининѣ»). Вниманіе молодого ученаго было привлечено въ особенности историческимъ изученіемъ русскаго языка, къ которому онъ обратился подъ влияніемъ «Грамматики нѣмецкаго языка» Якова Гримма,—этого классическаго труда, послужившаго основой исторической филологіи. Въ 1844 г. Б. издалъ замѣчательную по своему времени книгу: «О преподаваніи отечественнаго языка» (2 тома; 2-е, сокращенное изданіе, въ одномъ томѣ, Москва, 1867), въ которой много мѣста отведено разсмотрѣнію данныхъ русско-исторической грамматики и стилистики. Во многихъ частяхъ эта книга полезна и поучительна еще и теперь. Въ отношеніи стилистики она представляетъ богатый подборъ фактовъ, извлеченныхъ изъ извѣстныхъ въ то время памятниковъ нашей древней словесности, причѣмъ многое темное и загадочное въ языкѣ этихъ памятниковъ получаетъ мѣткое объясненіе.

Съ января 1847 г. Б. началъ читать лекціи русскаго языка и словесности въ московскомъ университетѣ, а въ 1848 г. издалъ магистерскую диссертацию: «О вліяніи христіанства на славянскій языкъ. Опытъ исторіи языка по Остромирову Евангелію». Этотъ трудъ имѣетъ болѣе археологическій или культурно-историческій характеръ, чѣмъ строго-лингвистическій, нѣкоторые изъ поставленныхъ имъ вопросовъ впоследствии съ болѣею точностью и опредѣлительностью были разсмотрѣны Михлошичемъ («Christliche Terminologie»); открылось, вообще, много новыхъ матеріаловъ для дополненій; но въ цѣломъ изслѣдованіи Б. и до сихъ поръ еще не замѣнено ничѣмъ лучшимъ и остается однимъ изъ замѣчательнѣйшихъ опытовъ исторіи языка, понимаемой въ связи съ движеніемъ жизни и культуры. Основываясь на данныхъ сравнительнаго изученія готскаго перевода Библии, Б. доказываетъ, что славянскій языкъ задолго до Кирилла и Меодія подвергся вліянію христіанскихъ идей и что переводъ Св. Писанія на славянскій языкъ относится къ той порѣ народной жизни, когда въ языкѣ господствовали еще во всей силѣ понятія о семейныхъ отношеніяхъ, между тѣмъ какъ въ языкѣ готскаго и древне-нѣмецкаго переводовъ Св. Писанія замѣчается гораздо болѣе развитіе

понятій государственныхъ. «Въ исторіи славянскаго языка виденъ естественный переходъ отъ понятій семейныхъ, во всей первобытной чистотѣ въ немъ сохранившихся, къ понятіямъ быта гражданскаго. Столкновение съ чуждыми народами и переводъ Св. Писанія извлекли славянъ изъ ограниченныхъ домашнихъ отношеній, отразившихся въ языкѣ, сознаніемъ чужеземнаго и общечеловѣческаго. Такимъ образомъ, Б. по языку перевода Св. Писанія пытается составить понятіе о характерѣ народа, а отчасти—и самихъ переводчиковъ.

Въ 1855 г., въ юбилейномъ изданіи московскаго университета: «Материалы для исторіи писемъ восточныхъ, греческихъ, римскихъ и славянскихъ», помѣщенъ трудъ Б.: «Палеографическіе и филологическіе материалы для исторіи писемъ славянскихъ»,—рядъ словарныхъ и грамматическихъ извлеченій изъ рукописей, большею частью русской редакціи, съ превосходно исполненными снимками. Въ 1858 г. появился его «Опытъ исторической грамматики русскаго языка», выдержавшій съ тѣхъ поръ нѣсколько изданій и до настоящаго времени, несмотря на недостатки, указанные специалистами, сохраняющей значеніе первостепеннаго труда, обильнаго матеріаломъ, тщательно извлеченнымъ изъ огромнаго количества памятниковъ,—труда, влияние котораго чувствуется почти во всѣхъ позднѣйшихъ изслѣдованіяхъ, посвященныхъ русскому языковѣданію. Особенный интересъ представляетъ 2-й томъ «Грамматики», заключающій въ себѣ русскій историческій синтаксисъ. Въ тѣсной связи съ этой работой стоитъ «Историческая хрестоматія церковно-славянскаго и древне-русскаго языковъ» (1-е изд. Москва, 1861),—очень важный сборникъ, содержащій въ себѣ, между многими уже извѣстными текстами, множество такихъ, которые впервые были изданы составителемъ; всѣ тексты снабжены подробными историко-литературными и грамматическими примѣчаніями.

Одновременно съ исторіею языка, Б. занимался изученіемъ русской народной поэзіи и древне-русскаго искусства. Результатомъ этихъ изданій былъ обширный сборникъ статей и монографій, подъ общимъ заглавіемъ: «Историческіе очерки русской народной словесности и искусства» (2 большихъ тома, Спб., 1861). Въ первомъ томѣ этого собранія помѣщены изслѣдованія по народной поэзіи: сначала—главы, имѣющія предметомъ поэзію въ связи съ языкомъ и народнымъ бытомъ; потомъ—изученіе славянской поэзіи сравнительно съ поэзіею другихъ народовъ (германскою, скандинавскою); далѣе—національная поэзія славянскихъ племенъ вообще, и наконецъ—русская. Во второмъ томѣ разсматриваются народныя элементы древне-русской литературы и искусства. Въ этихъ монографіяхъ авторъ является вѣрнымъ послѣдователемъ гриммовской школы, съ ея ученіемъ о самостоятельности народныхъ основъ мѣологии, обычаевъ и сказаній—школы, которая въ настоящее время уже уступила мѣсто теоріи взаимнаго общенія между народами въ устныхъ и письменныхъ преданіяхъ. Многое, что представлялось 30

лѣтъ тому назадъ наслѣдственною собственностью того или другого народа, признается теперь случайнымъ заимствованіемъ, взятымъ извнѣ въ слѣдствіе разныхъ обстоятельствъ, болѣе или менѣе объясняемыхъ историческими путями, по которымъ шли различныя культурныя вліянія. Такимъ образомъ, большая часть «Очерковъ» Б. въ настоящее время, по методу, является уже устарѣвшею, хотя они и заключаютъ въ себѣ массу интереснаго и цѣннаго матеріала. Тоже нужно сказать и о рядѣ его статей, напечатанныхъ въ 1862—71 гг. въ разныхъ изданіяхъ и повторенныхъ въ книгѣ: «Народная поэзія» (Спб., 1887), составляющей какъ бы непосредственное продолженіе «Очерковъ».

Въ 1861 г. Б. получилъ отъ московскаго университета степень доктора русской словесности и былъ назначенъ ординарнымъ профессоромъ. Каѳедру онъ занималъ до 1881 г., посвящая свои труды преимущественно изслѣдованіямъ въ области древне-русскаго и византийскаго искусства. Результатомъ этихъ изслѣдованій явилось въ 1884 г. изданіе «Голковаго Апокалипсиса» по рукописямъ VI—X XVII в., съ атласомъ въ 400 рисунковъ, представляющихъ весьма важный вкладъ въ исторію русскаго лицевыхъ изображеній.

Въ 1886 г. Б. издалъ сборникъ своихъ статей, разбѣянныхъ по журналамъ 1861—81 гг., подъ общимъ заглавіемъ: «Мои досуги» (2 т.). Въ первый томъ вошли мелкія статьи по исторіи искусства классическаго, средневѣковаго и современнаго; во второй—статьи преимущественно историко-литературнаго содержанія («Иллюстрація стихотвореній Державина», «Перехожія повѣсти», «Значеніе романа въ наше время» и др.). Съ 1890 г. въ «Вѣстникѣ Европы» печатаются подробныя и во многихъ отношеніяхъ интересныя воспоминанія Б.

П. М.

Бусмаръ (Henri-Jean Bousmard)—извѣстный инженеръ (1747 † 1807), род. во Франціи и воспитывался въ мезьерскомъ инженерномъ училищѣ; сначала служилъ во французскихъ войскахъ, но въ 1792 г., когда крѣпость Верденъ сдалась пруссакамъ, перешелъ къ нимъ на службу инженеръ-майоромъ. Въ 1807 г. Б., будучи уже генералъ-майоромъ и начальникомъ инженеровъ въ Дандигѣ, искусно и энергично защищалъ эту крѣпость противъ французовъ; но къ концу осады, длившейся 51 день, былъ убитъ осколкомъ гранаты. Сочиненіе Б. «Essai général de fortification» (1797) въ свое время считалось классическимъ; въ немъ изложена долговременная фортификація въ связи съ атакою и обороною крѣпостей. Въ особомъ прибавленіи къ этому сочиненію, Б. предложилъ свою систему, въ которой старался исправить недостатки баталіоннаго фронта.

Бусіонъ—виноградная лоза (Бессараія), бѣлый сортъ, представляющій разновидность блага муската. Даетъ слабые урожаи.

Бусіонъ черный—бессарабская лоза, дающая черный мускатъ.

Бусса—городъ въ Африкѣ, въ Восточномъ Суданѣ, въ странѣ Боргу, при р. Нигерѣ, неправильно застроенный и разбросанный; 10—

12000 жит. Около Б. погибъ въ 1805 г. англійскій путешественникъ Мунго Паркъ.

Буссако, въ округѣ Коимбра—монастырь въ португальской провинціи Беирѣ, основ. въ 1268 г., у сѣвернаго склона горы того же имени; здѣсь теплый желѣзистый источникъ (25° Ц.) и кургаузъ; вблизи этого монастыря 27 сентября 1810 г. союзныя англійскія и португальскія войска, подъ начальствомъ Веллингтона, нанесли пораженіе французамъ.

Буссе (Францъ Ивановичъ)—братъ Ф. И. Буссе, воспитывался во второмъ разрядѣ главнаго педагогическаго института, преподавалъ русскій языкъ въ 3-ей гимназіи съ 1828 по 1837 г. и тамъ же ариметикку въ младшихъ классахъ съ 1837 по 1860 г. Былъ также долго учителемъ математики въ Смольномъ монастырѣ. Имъ изданы: «Упражненія въ декамаци» (1833) и «Ариѳметическія задачи для дѣвицъ» (1844).

Буссе (Федоръ Ивановичъ) — педагогъ, сынъ лютеранскаго пастора, род. въ 1794 г. Въ 1811 г. поступилъ въ число студентовъ петербургскаго педагогическаго института, который былъ назначенъ для подготовки учителей въ главныя училища (потомъ преобразованныя въ гимназіи). Уже въ институтѣ Ф. И. избралъ своею спеціальностью математику и занимался ею съ особеннымъ успѣхомъ. По окончаніи курса, въ 1814 г. онъ былъ посланъ вмѣстѣ съ другими тремя студентами (К. Свенске, М. Тимаевъ и А. Ободовскій) на два года за-границу. Главная цѣль путешествія состояла въ возможно полномъ знакомствѣ съ методомъ взаимнаго обученія Белля и Ланкастера, которая тогда начала распространяться въ Англіи и которую предполагали примѣнить въ русскихъ народныхъ школахъ. Посланные молодые люди, однако, этимъ не ограничились, а посѣтили, кромѣ того, очень извѣстный въ то время институтъ знаменитаго швейцарскаго педагога Песталоцци, гдѣ разрабатывались новые методы преподаванія элементарныхъ предметовъ обученія. По возвращеніи въ 1819 году въ Россію, Буссе и его товарищи получили мѣста преподавателей во вновь учрежденномъ тогда второмъ разрядѣ главнаго педагогическаго института, предназначенномъ для приготовленія учителей въ малыя училища (впослѣдствіи преобразованныя въ уѣздныя). Молодые преподаватели должны были готовить учителей къ обученію по способу Белля и Ланкастера; но методъ этотъ у насъ въ Россіи успѣха не имѣлъ и былъ скоро оставленъ. Буссе обучалъ въ институтѣ математику и скоро сталъ извѣстенъ, какъ одинъ изъ лучшихъ преподавателей въ Спб. Когда въ 1823 г. второй разрядъ главнаго педагогическаго института былъ преобразованъ въ петербургскую гимназію, впослѣдствіи наименованную третьей, то Б. былъ назначенъ преподавателемъ математики въ это учебное заведеніе. Въ 1828 г., при введеніи новаго устава въ гимназіяхъ, Б. принималъ участіе въ составленіи программъ по математикѣ, какъ для гимназій, такъ и для уѣздныхъ училищъ, и по указаніямъ профессора Чижова составилъ рядъ учебниковъ по математикѣ, которые долгое время были един-

ственными руководствами для училищъ вѣдомства министерства народнаго просвѣщенія. Впослѣдствіи нѣкоторые изъ нихъ были даже изданы на казенный счетъ. Б. составилъ слѣдующіе учебники: «Ариѳметика для учащихся» (1829); «Руководство къ преподаванію ариѳметики для учителей» (1831); «Собраніе ариѳметическихъ задачъ по образцу Гремиле» и «Руководство къ геометріи для уѣздныхъ училищъ» (1830); «Руководство къ геометріи для гимназій» (1844); «Вопросы для экзаменаторовъ по математикѣ» (для приходскихъ и уѣздныхъ училищъ, а также и для гимназій); «Логарифмическія таблицы для гимназій по руководству Веги» (1835). Кромѣ 3-ей гимназіи, Ф. И. Буссе преподавалъ еще математику въ институтѣ для благородныхъ дѣвицъ при Смольномъ монастырѣ. Въ 1838 г. онъ былъ сдѣланъ директоромъ 3-ей гимназіи и оставался въ этомъ званіи почти до своей смерти, т. е. до 1859 г. При 3-й гимназіи былъ большой пансіонъ, гдѣ воспитывалось много учениковъ на казенный счетъ, и Ф. И. Буссе имѣлъ случай показать себя хорошимъ руководителемъ не только по учебной, но также и по воспитательной части. Онъ сумѣлъ выбрать для своего заведенія очень хорошихъ преподавателей, самъ часто принималъ участіе въ преподаваніи, и успѣхи въ наукахъ учениковъ 3-й гимназіи были очень значительны, чѣмъ объясняется, что многие изъ нихъ потомъ приобрѣли извѣстность, какъ ученые и какъ преподаватели. Въ отношеніяхъ своихъ къ ученикамъ, особенно къ пансіонерамъ, Буссе отличался большою гуманностью; онъ не любилъ строгихъ взысканій и когда приходилось ему бранить учениковъ, то онъ не запугивалъ ихъ, а старался дѣйствовать на ихъ совѣсть. Кромѣ вышеназванныхъ руководствъ, Буссе вмѣстѣ съ К. Свенске издалъ: «Руководство къ учрежденію школъ по методу взаимнаго обученія» (1826), а также «Ариѳметическія таблицы для приходскихъ училищъ по способу взаимнаго обученія» (1832).

К. Сентъ-Илеръ.

Буссенго (Жанъ-Валгистъ-Жозефъ-Диедонне Boussingault)—знаменитый химикъ и агрономъ, род. въ 1802 г. въ Парижѣ; учился въ сенъ-этъенской горной школѣ; по порученію англійскаго горнаго общества отправился въ Колумбію и тамъ занимался геологическими и метеорологическими наблюденіями. В. участвовалъ въ Южно-Американской войнѣ за освобожденіе, состоя въ чинѣ полковника при генералѣ Боливарѣ, затѣмъ по военнымъ надобностямъ былъ и въ Венесуэлѣ, Эквадорѣ и Перу; однако, никогда не оставлялъ своихъ научныхъ занятій. Возвратившись во Францію, Б. занялъ кафедру химіи въ Лионѣ, впослѣдствіи сдѣлался профессоромъ агрономической химіи, и на этой кафедрѣ оставался до самой смерти (1887 г.). Результаты своихъ изслѣдованій въ области химіи, физики и метеорологіи, примѣнительно къ земледѣлію, физиологіи растений и технологіи, Б. опубликовалъ въ соч. «Economie rurale» (Пар., 1844, 2 т.; 2-е изд. 1851) и «Agronomie, chimie agric. et physiol.» (Пар., 1860—84, 7 т.; 3-е изд. 1887). Кромѣ многочисленныхъ спеціальныхъ статей, Б.

издалъ также съ Дюма извѣстный «Essai de statistique chimique des êtres organisés» (Пар., 1841, 3-е изд. 1844). Всѣ эти работы, строго-научныя и прекрасно изложенныя, ставятъ Б. на одно изъ первыхъ мѣстъ среди агрономовъ XIX вѣка.

Буссенготия (Boussingaultia H. B. et K. въ честь ботаника Буссенго)—родъ тропическихъ американскихъ травянистыхъ растений изъ семейства лебедовыхъ (Chenopodiaceae). Сладковатые клубни этого растения рекомендовались для замѣны картофеля, когда послѣдній страдаетъ отъ картофельной гнили (см. это слово). Г. Т.

Буссоли—проливъ въ Курильской грядѣ, между большими островами Симусиромъ и Урупомъ; названъ такъ Ла-Перузомъ по имени своего фрегата въ 1787 г. Шир. пролива—4 морскихъ мили; въ проливѣ лежатъ малые острова—Чирпай.

Буссовъ (Конрадъ)—писатель о Россіи. Происходя изъ Лüneбургскаго герцогства, Б., какъ видно изъ его сочиненія, получилъ довольно хорошее образованіе и еще въ XVI ст. имѣлъ случай приобрести опытность и познанія въ военномъ дѣлѣ. Въ 1601 г. онъ находился на службѣ у шведскаго герцога Карла (впослѣдствіи короля Карла IX) въ Лифляндіи, гдѣ занималъ важную должность интенданта областей, завоеванныхъ въ 1600 и 1601 гг. шведами у Польши. Такъ какъ еще до начала этой войны Борисъ Фёдоровичъ Годуновъ помышлялъ о приобретеніи эстляндскихъ и лифляндскихъ земель, то Б.—кажется, болѣе по личнымъ, чѣмъ политическимъ расчетамъ, весною 1601 г. вызвался съѣздить царю г. Мариенбургъ, а по свидѣтельству Петра, и Нарву. Эта попытка не удалась, и Б. вскорѣ потомъ переселился въ Москву, гдѣ породнился съ пасторомъ тамошней лютеранской церкви Мартиномъ Беромъ, выдавъ за него свою дочь. По смерти перваго Лжедмитрія, Б. принужденъ былъ выѣхать изъ Москвы; онъ жилъ попеременно въ Угличѣ, Калугѣ и Тулѣ, потомъ снова въ Калугѣ, гдѣ и соединился съ вторымъ самозванцемъ. Вскорѣ по убіеніи его, Б. отдался подъ покровительство польскаго короля Сигизмунда III и вторично явился въ Москву, гдѣ, по всей вѣроятности, служилъ въ польскомъ войскѣ, занимавшемъ тогда эту столицу. Весною 1612 г. онъ очутился въ Ригѣ, откуда потомъ вернулся въ Германію и умеръ въ 1617 году. Въ 1612—13 гг. онъ написалъ на нѣмецкомъ языкѣ, съ примѣсью латинскихъ пословицъ и изреченій, сочиненіе подлѣ слѣдующимъ заглавіемъ: «Chronicon Moscoviticum, continens res a morte Joannis Basilidis Tuganni, omnium quos sol post natos homines vidit immanissimi et truculentissimi, an. Christi 1584 — 1612». Такъ какъ оно вышло безъ обозначенія имени составителя, то съ легкой руки Петра, пользовавшагося этою «хроникою», очень долгое время приписывалось зятю Б., Мартину Беру, и съ именемъ послѣдняго переведено Н. Г. Устряловымъ въ «Сказаніяхъ современниковъ о Димитріѣ Самозванцѣ» (т. I, Спб., 1831 г.). Истинный же авторъ этой хроники былъ открытъ только лѣтъ 20 спустя, и тогда же она была вновь издана въ

«Rerum Rossicarum scriptores exteri» (Спб., 1851 г.). Б., какъ очевидецъ смуты въ Россіи съ самаго ея зарожденія, сообщалъ очень много любопытнѣйшихъ и важнѣйшихъ свѣдѣній объ этой эпохѣ. Все, что онъ видѣлъ,—а отъ его необыкновенной наблюдательности очень немногое ускользнуло,—онъ сообщаетъ въ своей хроникѣ съ рѣдкою правдивостью, и даетъ такимъ образомъ полную и точную картину тѣхъ бѣдствій, какія постигли тогда Россію, терзаемую самозванцами, поляками, казаками и т. д. Ср. ст. Куника, «Bulletin de la Classe des Sciences historiques, philologiques et politiques de l'Academie imperiale des Sciences de S.-Petersbourg» (въ VIII т., № 20—21) и «Rerum Rossicarum scriptores exteri» (т. I, Спб., 1851 г.).

Буссоль (геодезич.) — приборъ, служащій для измѣренія магнитныхъ азимутовъ, т. е. горизонтальныхъ угловъ между направлениемъ свободно висящей магнитной стрѣлки и прямыми, проводимыми на земной поверхности. Устройство и употребленіе Б. основано на свойствѣ свободно висящей магнитной стрѣлки располагаться по магнитному меридіану. Зная склоненіе магнитной стрѣлки въ данномъ мѣстѣ въ моментъ наблюденія, Б. даетъ возможность опредѣлить направленіе полуденной линіи въ этомъ мѣстѣ. Простѣйшее устройство Б. — слѣдующее: на срединѣ мѣдной линейки утверждено компасъ, по которому отсчитываются магнитные азимуты; на концахъ линейки, для удобства наведенія на предметъ прикрѣплены два діоптра (см. Діоптры). Снизу линейки, въ срединѣ ея, прикрѣплена трубка, которою Б. надвѣвается на штативъ, состоящій изъ деревяннаго треножника и подставки, которая позволяетъ какъ приводить Б. въ горизонтальное положеніе, такъ и сообщать ей движеніе въ горизонтальной плоскости. Діоптры могутъ быть замѣнены зрительною трубою (Б. Брейтгаупта). Въ горизонтальное положеніе Б. приводится или по магнитной стрѣлкѣ, или при помощи уровня. Средняя точность измѣренія горизонтальныхъ угловъ Б. есть 15', такъ что Б. не можетъ быть употреблена для точныхъ съемокъ. При рекогносцировкахъ мѣстности и глазомерной съемкѣ чаще всего употребляютъ Б. Шмалькалдера, ея азимуты опредѣляются съ точностью отъ 1/2° до 1°. Мензульная Б. и ориентиръ Б.— см. Мензула. А. Ж.

Буссъ (Францъ-Иосифъ Buss)—одинъ изъ вождей ультрамонтанской партіи въ Баденѣ, род. 1803, † 1878; въ 1833 году Б. сдѣлался профессоромъ политическихъ наукъ во Фрейбургѣ. Вступивъ въ баденскій сеймъ, Б. сначала примкнулъ къ либеральной партіи, но скоро заявилъ себя яркимъ приверженцемъ клерикализма. Б. извѣстенъ также какъ энергичный противникъ прусской гегемоніи. Въ 1874 году онъ былъ избранъ въ германскій рейхстагъ, членомъ котораго состоялъ до самой смерти, засѣдая въ партіи центра. Въ многочисленныхъ своихъ сочиненіяхъ проповѣдалъ идею необходимости церковнаго вліянія въ воспитаніи, образованіи, управленіи. Изъ его соч. можно назвать: «Geschichte und System der Staatswissenschaft» (Карлсруе,

1839, 3 т.); «Die Aufgabe des katholischen Theils deutscher Nation» (Перенбург, 1851); «Urkundliche Geschichte der National- und Territorialkirchenthums in des katholischen Kirche Deutschlands» (Шафр., 1851); «Die Gesellschaft Jesu, ihr Zweck, ihre Satzungen, Geschichte etc.» (Майнц, 1853 г., 2 т.); «Oesterreichs Umbau in Kirche und Staat» (Вѣна, 1863) и др.

Буссъ (Эристъ Buss)—протестантскій богословъ и поборникъ миссіонерства, род. въ 1843 г. въ Гриндевальдѣ. Извѣстность его начинается съ появленія его сочиненія о миссіонерствѣ: «Die christliche Mission, ihre principielle Berechtigung und praktische Durchführung» (Лейденъ, 1876), удостоеннаго преміи отъ гаагскаго университета. Для проведенія въ жизнь изложенныхъ въ этой книгѣ принциповъ въ 1884 г. образовался въ Веймарѣ всеобщій Евангелическо-протестантскій миссіонерскій союзъ, во главѣ котораго Б. стоитъ до послѣдняго времени. Съ 1886 г. изд. въ Берлинѣ «Zeitschrift für Missionskunde u. Religionswissenschaft».

Буссю (Boussu)—бельгійскій городокъ въ провинці Геннегау, съ замѣчательнымъ замкомъ графовъ Караманъ де-Бомонъ, желѣзными заводами, сахарными, стеклянными и проволочными фабриками; 9660 жителей. Въ окрестностяхъ каменноугольныя копи. Въ 1792 году въблизи Б. происходили стычки между австрійцами и французами.

Бустаменте (Анастасій Bustamante)—мексиканскій президентъ, род. въ 1790 году въ Тихильпанѣ, въ Мексико. Въ 1827 году возмущившимися войсками Колумби былъ избранъ въ генералы. Покинутой ими, онъ вмѣстѣ съ 20 офицерами перешелъ на сторону перуанцевъ, подъ знаменемъ которыхъ сражался противъ Колумби. Послѣ заключенія мира между Перу и Колумбіей въ 1829 г., отправился въ Мексику, былъ избранъ конгрессомъ въ вице-президенты, а въ 1830 г.—въ президенты. Не пользуясь популярностью, онъ долженъ былъ бороться съ многими возстаніями и, наконецъ, вынужденъ былъ оставить свое мѣсто. Лишь послѣ паденія Санта-Анна, онъ опять вернулся въ Мексику и въ 1837 г. снова былъ избранъ въ президенты. Кромѣ партийной борьбы, ему пришлось имѣть дѣло еще съ финансовыми затрудненіями и осложненіями во внѣшней политикѣ: такъ въ 1838 г. Франція почти цѣлый годъ блокировала мексиканскіе порты. Вызванныя всѣмъ этимъ внутреннія волненія заставили Б. въ 1841 г. подать въ отставку. Послѣ этого Б. жилъ попеременно въ Лондонѣ, Римѣ и Парижѣ; въ 1845 г. возвратился въ Мексику, но уже никакой политической роли не игралъ и скончался тутъ въ 1853 г.

Бусти (Агостино Busti, называется также Бамбал)—итальянскій скульпторъ, род. около 1480 г., † 1548 г.; принадлежалъ къ числу лучшихъ ваятелей Ломбардіи. Его исполненіе отличается тщательностью и отдѣлкой деталей. Главное его произведеніе—надгробный памятникъ Гастону де-Фуа, сохранилось для нашего времени только въ отдѣльныхъ разрозненныхъ частяхъ, изъ которыхъ важнѣйшая имѣется въ Миланѣ, гдѣ также сохранилось нѣсколько барельефовъ и гробницъ его работы.

Бустрофедонъ (Bustrophedon)—старинный способъ писанія у грековъ, состоявшій въ томъ, что строки, подобно волнамъ на пашнѣ (почему и взято это названіе) шли попеременно то справа налѣво, то слѣва направо. Этотъ способъ составляетъ какъ бы переходную ступень между письменами финикійскими, въ которыхъ буквы шли по направленію къ правой сторонѣ, и позднѣйшимъ способомъ по направленію къ лѣвой. Кромѣ многочисленныхъ надписей на монетахъ и памятникахъ, такъ были написаны также законы Солона.

Бусъ, ранга—въ Центральной Азій названіе кормовой травы Carex phytoides M. et V. Первое названіе придается растенію въ сухомъ видѣ. Растетъ, между прочимъ, на песчаныхъ буграхъ Кизиль-кумовъ, гдѣ ползучія корнища этого растенія образуютъ на глубинѣ 3—4 вершковъ сплетеніе, дѣлающее песокъ неподвижнымъ. Кромѣ того, благодаря рангу, листья котораго даютъ отличный кормъ для овецъ, на Кизиль-кумахъ существуетъ довольно значительное овцеводство.

Бусъ (отъ греческаго βοῦς—быкъ)—такъ называли приписываемую Тезею монету, имѣвшую на лицевой сторонѣ изображеніе быка и выбитую будто бы имъ въ знакъ побѣды надъ Минотавромъ или Маравонскимъ быкомъ.

Бусъ (англ. Booth)—см. Бутсъ.

Бусы—ожерелья изъ бусъ, просверленныхъ, круглыхъ, болѣе или менѣе блестящихъ предметовъ, составляютъ любимое украшеніе едва ли не у всѣхъ народовъ. Просверленныя зерна растеній, раковины, куски янтаря, косточки и другія природныя тѣла служили мѣсто бусъ первобытнымъ людямъ. Стеклянные сплошныя бусы были извѣстны уже египтянамъ и очень цѣнились римлянами. Онѣ изготовляются въ настоящее время въ Венеціи, въ Богеміи и въ Баваріи. Для приготовленія Б. на слегка коническую желѣзную палочку, покрытую тонкимъ слоемъ глины, чтобы устранить прилипаніе стекла, наносятъ немного расплавленной, тягучей стеклянной массы и придаютъ ей шарообразную форму катаніемъ между двумя глиняными желобками, полукруглаго сѣченія (въ Венеціи для этого расплавляютъ заранѣе приготовленныя стеклянныя палочки на пламени паяльнаго стола, а въ Богеміи и Баваріи работаютъ прямо изъ стеклоплавильной печи). Въ Богеміи часто гралятъ Б., отшлифовывая на нихъ фаетки. Въ Венеціи и Парижѣ готовятъ также дугія, тонкостѣнные Б., изъ стеклянныхъ трубокъ, на паяльномъ столѣ. Б., выдутыя изъ тонкаго благаго стекла и покрытыя съ внутренней стороны смѣсью рыбьяго клея и растертой чешуи уклейки (*Surpinus alburnus lucidus*), называются искусственнымъ жемчугомъ (для увеличенія сходства имъ намѣренно придаютъ не вполне шарообразную форму, какъ у настоящаго жемчуга).

Бусыни—см. *Erodium cicutarium* L.

Бутада (франц. boutade)—вешшка, капризъ; импровизированный балетъ; музыкальная фантазія.

Бутака—золотая монета въ Марокко—2 руб. 64 коп.

Бутаковъ (Алексѣй Ивановичъ)—контръ-адмиралъ, поступилъ во флотъ мичманомъ въ 1832 г.; кругосвѣтное плаваніе сдѣлалъ на транспортѣ «Або»; въ 1848 г. командированъ въ Аральское море для описанія его, что онъ и исполнилъ, построивъ сначала для этого шкуну. Устроилъ верфь и эллингъ для судовъ, построенныхъ въ Швеціи, около форта № 1. Принималъ участіе при взятіи Ак-мечети. Въ 1858 и 59 гг. плавалъ по Аму-Дарѣй до Кунграда, а въ 1860 г. командированъ въ Англію для заказа 2 желѣзныхъ пароходовъ, плавающие на воду въ 1862 и 63 годахъ. Въ 1867 году произведенъ въ контръ-адмиралы, переведенъ въ Петербургъ и назначенъ членомъ морского технического комитета. За описаніе Аральскаго моря, по предложенію Гумбольдта, въ 1853 г. избранъ почетнымъ членомъ берлинскаго географич. общества, а въ 1867 г. получилъ за тѣже работы медаль отъ королевскаго Географич. общества въ Лондонѣ. Б. умеръ въ 1869 году.

Бутаковъ (Григорій Ивановичъ)—адмиралъ, генераль-адъютантъ, членъ государственнаго совѣта, род. въ Ригѣ 27 сент. 1820 г.; обучался въ морскомъ кадетскомъ корпусѣ и выпущенъ въ мичмана въ 1838 г. Такъ какъ его отецъ командовалъ въ это время 5 флотской дивизіею въ Черномъ морѣ, то Бутаковъ немедленно по выходѣ изъ корпуса отправился на Ю., гдѣ и плавалъ на парусныхъ судахъ разнаго ранга. Въ 1838 г. участвовалъ въ боѣ при занятіи мѣстечка у рѣки Туапсе, и въ томъ же году, состоя на тендерѣ «Лучъ», участвовалъ въ сраженіи противъ горцевъ, нападавшихъ на наши суда, претерпѣвшія крупныя близъ устья той же рѣки. На 9 году службы, Б. былъ назначенъ командиромъ тендера «Поспѣшный». Въ этой должности онъ оставался до 1851 г., занимаясь почти исключительно описью береговъ Чернаго моря, какъ русскихъ, такъ и турецкихъ. Въ 1851 году назначенъ командиромъ брига «Аргонавтъ», а въ 1852 г. командиромъ «Владимира», лучшаго изъ черноморскихъ пароходо-фрегатовъ. Вся боевая слава Б. связана съ службою на этомъ пароходѣ, получившемъ, благодаря блестящему военному таланту командира, громкую извѣстность въ эпоху Крымской войны. 3 ноября 1853 г. Б. смѣло и подробно произвелъ рекогносцировку коварнскаго, бальчикскаго, варнскаго и бургасскаго рейдовъ, а 5 числа того же мѣсяца атаковалъ турецкій пароходъ «Первазъ-Бахре» и послѣ 3 часоваго боя заставилъ его спустить флагъ. Этотъ бой—первый, по времени, между пароходами—доставилъ Б.: чинъ капитана 2 ранга и орденъ Георгія 4-ой степ. Послѣ этого Б. несъ крейсерскую службу на своемъ пароходѣ и временно, когда исправляла машину «Владимира», на пароходѣ «Одесса». Въ 1854 г. 24 ноября, днемъ, была произведена морская вылазка. Командиру парохода «Владимиръ» предоставлено было выйти въ море, вмѣстѣ съ пароходомъ «Херсонесъ», чтобы нанести возможный вредъ двумъ пароходамъ, стоящимъ въ Стрѣлцкой бухтѣ. Последствиемъ вылазки было то, что непріатели поставили въ Стрѣлцкую бухту трехмачтовый пароходъ и

4 батарейныхъ парохода. Съ дек. 1854 г. и до сдачи Севастополя Б. участвовалъ въ оборонѣ Севастополя, какъ командиръ «Владимира». 27 августа 1855 г. успѣшно исполнилъ заранѣе обдуманый планъ бомбардированія рейдовой батареи и въ то же время дѣйствовалъ и по непріятельскимъ войскамъ. Искусныя и смѣлыя маневрированія «Владимира» возбудили общее удивленіе не только своихъ, но и враговъ (подробное описаніе этого дѣла см. «Адмиралъ Бутаковъ», изданіе второе, исправленное Е. Березинымъ, Спб., 1884 г., стр. 30—36, и «Отечествен. Записки», т. СХХХІ, отд. I, «Записки отставнаго артиллерійскаго офицера И. В.»). Въ ночь съ 30 на 31 авг. по условному сигналу зажгли всѣ наши пароходы и въ тоже время открыли краны, и «Владимиръ», вмѣстѣ съ другими, пошелъ ко дну. Въ сент. 1855 г. Б. пожалованъ флигель-адъютантомъ и назначенъ начальникомъ штаба, въ Николаевѣ. Въ 1856 г. Б. произведенъ въ контръ-адмиралы съ назначеніемъ въ свиту Е. И. В. и завѣдывающимъ морскою частью въ Николаевѣ и военнымъ губернаторомъ Николаева и Севастополя. Въ 1860 г. переведенъ въ Балтику начальникомъ отряда винтовыхъ кораблей. Это назначеніе дало ему возможность всесторонне повѣрить свое изслѣдованіе законовъ вращенія винтовыхъ судовъ и составить затѣмъ свои извѣстныя: «Пароходныя эволюціи». По окончаніи первой кампаніи этого отряда, на зимнее время командированъ за-границу, гдѣ, продолжая трудиться надъ разработкой своей книги, подробно ознакомился съ французской и англійской системами сигнальс-производства, съ эволюціями флотовъ и съ состояніемъ пароходно-машиннаго дѣла и измѣреніемъ разстояній во Франціи. Къ слѣдующей (1861) веснѣ Б. былъ назначенъ начальникомъ практической эскадры винтовыхъ лодокъ и въ этомъ званіи оставался два года или, вѣрнѣе, двѣ кампаніи. Безъ преувеличенія можно сказать, что плаваніе 40 лодокъ въ 1861—62 гг. было для Балтійскаго флота своего рода событіемъ. Кромѣ маневрированія и подготовки офицеровъ и командъ къ боевому времени, Б. обратилъ особое вниманіе на изученіе Финляндскихъ шхеръ. Съ 1863 по 1867 гг. Б. былъ военно-морскимъ агентомъ въ Англіи и Франціи. Въ 1867 г. Б. назначенъ начальникомъ броненосной эскадры, которою командовалъ 10 лѣтъ, главнымъ образомъ обращая вниманіе на то, чтобы эскадра составляла одно цѣлое и какъ офицеры, такъ и команда были вполне приготовлены къ военному времени. Въ это же время изданы Б. нынѣ существующій «Сводъ морскихъ военныхъ сигналовъ» и «Книги эволюціонныхъ сигналовъ», съ подробнымъ объясненіемъ самыхъ эволюцій, а также изданы всѣ приказы Б. по эскадрѣ. Въ 1877 Б. командовалъ отрядомъ подъ главнымъ начальствомъ Генераль-Адмирала и выработывалъ правила разстановки минъ на фарватерахъ. Въ 1878 г. произведенъ въ адмиралы. Въ 1881 г. назначенъ главнымъ командиромъ Петербургскаго порта. Въ этой должности состоялъ около года. Въ послѣдніе годы своей службы участвовалъ въ нѣсколькихъ комиссіяхъ по преобразованію нашего флота и о мѣрахъ, которыя

слѣдуетъ предпринять въ военно-морскомъ отношеніи на случай войны. По упраздненіи должности главнаго командира петербургскаго порта Б. назначенъ членомъ государственнаго совѣта. Б. на писалъ: «Еще о тендерахъ и управленіи ими» («Морской Сборникъ», 1852, № 6); перевелъ: «Взглядъ на гавани, доки, судоходство Соед. Штат. Сѣв. Америки» (1845); «О компаніи съ наклонной стрѣлкой» («Морской Сборн.», № 10); «О свойствахъ тросовъ и цѣпей». Главнѣйшій трудъ его: «Новыя основанія пароходной тактики» удостоенъ Академіей наукъ Демидовскою преміи. 31 мая 1882 г. Б. скоропостижно скончался на яликѣ, перѣзжая Неву. П. Г.

Бутанъ (Bhutan или Bhotan)—государство въ южн. склонахъ Гималая, между 26° 18' и 28° 2' сѣв. широты и 88° 32' и 92° 30' вост. долготы (отъ Гринича); на С. отдѣляется отъ Тибета Гималайскимъ хребтомъ, на З. Сиккимъ, на Ю. сѣв. восточною частью Бенгалии и Ассамомъ, а къ В. малоизслѣдованною горною страню, населенною варварскими племенами. Пространство Б. равняется 35200 км. Б. горная страна, въ которой нѣкоторыя горы достигаютъ высоты 5000 м., а хребтъ восточной части Гималая имѣетъ вершины въ 7—8000 м. Черезъ Б. протекаетъ съ С. на Ю. большое число притоковъ Брамалуты: рр. Аммоху, Гунгадуръ, Матисамъ и Манасъ. Страна богата лѣсами, во всѣхъ доступныхъ мѣстахъ хорошо обработана и насаждена плодовыми деревьями. Большое число широкихъ, покатыхъ уступовъ и проходовъ, такъ называемыхъ «дуаровъ», ведетъ изъ этой горной страны въ равнину Бенгалии и Ассамы. Обитатели страны — бгютти, бготигасы или бготы (см. это сл.), число которыхъ простирается до 200000, принадлежатъ къ монгольской расѣ, родственны съ тибетцами по происхожденію и языку, одинаковаго съ ними буддйскаго вѣроисповѣданія и находятся съ ними въ постоянныхъ тѣсныхъ сношеніяхъ. Бготы—искусные, трудолюбивые земледѣльцы и живутъ въ хорошо устроенныхъ, многоэтажныхъ домахъ. Политическое устройство страны—довольно своеобразное. Во главѣ ея стоитъ наследственный князь Дгарма-Раджа, почитаемый, подобно тибетскому Далай-Ламѣ, намѣстникомъ Будды. Свѣтская же власть находится, напротивъ, въ рукахъ избираемаго каждые три года Деб-Раджи, или свѣтскаго владетеля. При первомъ состоитъ духовный совѣтъ изъ 12 Мурковъ, при второмъ—свѣтскій совѣтъ изъ 6 Цимповъ. Деб-Раджѣ подвластны два намѣстника, изъ которыхъ одинъ, называемый Паро-Пендовъ, управляетъ страню къ западу отъ р. Чинчу, второй, Тонгзо-Пендовъ, управляетъ страню къ востоку отъ этой рѣки. Каждому изъ нихъ подвластны по 6 окружныхъ комиссаровъ или Соубаевъ. Образъ правленія деспотическій, правосудіе граничить съ произволомъ. Зимю оба Раджи живутъ въ Панакаѣ, лежащей на 1222 м. надъ уровнемъ моря, лѣтомъ—въ Тассисудонѣ, подъ 27° 30' сѣв. шир. и 89° 22' вост. долг. (отъ Гринича), на 2205 м. н. ур. моря. Другія резиденціи—Паро (2361 надъ ур. моря) и Тонгсу (2050 надъ ур. моря). Многіе проходы, изъ которыхъ болѣе замѣчательны Белла, на

3405 м., и Пеллапса, на 3316 м. надъ ур. моря, ведутъ изъ Бенгалии въ Б.; первый къ Паро, второй восточнѣе—къ Тонгсу. Обитатели восточной части Б., такъ называемые товангъ-бгютты, не подчинены власти обоихъ Раджей. Они ведутъ значительную торговлю съ Тибетомъ и Ассамомъ. Въ ихъ главномъ городѣ Товангѣ собираются въ январѣ и юнѣ многолюдныя ярмарки.

Исторія: Англичане пришли съ бгютами въ близкое соприкосновеніе только въ 1772 г., когда послѣдніе заняли пограничную страну Кучъ-Бегаръ. Кучъ-бегарскій раджа обратился къ помощи англичанъ и бгютты были изгнаны. 25 апр. 1774 г. между английскимъ генерал-губернаторомъ Варренъ-Гастингсомъ и раджей Б. заключенъ былъ, при посредничествѣ Тибета, миръ, по которому раджа обѣщался приостановить всякія непріятельскія вторженія въ Кучъ-Бегару. Лишь черезъ много лѣтъ, именно по присоединеніи англичанами Ассамы въ 1838 году, Б. опять пришли съ ними въ столкновеніе. Порученное капитану Пембертону въ 1837—38 г. веденіе съ Б. переговоровъ о грабительскихъ набѣгахъ бгютовъ на Ассамъ осталось безуспѣшнымъ, и англичане заняли поэтому, въ 1840 г., семь проходовъ, ведущихъ изъ Б. въ Ассамъ, такъ называемые ассамскіе дуары. Въ 1863 г. посоль англичанъ къ раджѣ Бутана, Ашли Эденъ и капитанъ Годвинъ Аустенъ подтвердился въ Панакаѣ оскорбленіямъ и взяты были въ плѣнъ. Б. пытались принудить Эдена подписать актъ о возвращеніи англичанами Б., занятыхъ ими ассамскихъ дуаровъ. Это вызвало войну, не особенно неудачную для англичанъ, кончившуюся мирнымъ договоромъ въ Буксѣ (11 ноября 1865 года), по которому за англичанами остались дуары за ежегодную уплату ими Б.—50000 рупій, а Б. съ своей стороны обязался приостановить всякіе набѣги на английскую территорію. Залогомъ мира въ рукахъ англичанъ остались также обѣ сильныя пограничныя позиціи — Букса и Девангири. Въ 1872—73 полковнику Грэгему дано было порученіе опредѣлить границы между Б. и Ассамомъ и подробно обозначить ихъ рядомъ каменныхъ столбовъ. Граница эта была проведена такъ, что Букса и Девангири остались во владѣніи англичанъ, за что Б. были уступлены обратно дуарскіе проходы.

Литература. Turner, «An account of an embassy to the court of Tishoo Lama in Tibets» (Лондонъ, 1800); Bose, «Some account of the country of B.» («Asiatic Researches», 1825, т. 15); d'Oschoa, «Ambassade an B.» («Nouvelles Annales des voyages», 1840, томъ 2); Griffith, «Journal of the mission which visited B. in 1837—38» («Asiatic Society of Bengal», 1840, т. 8); его же, «Journals of travels in Assam, Burma, B., Afghanistan etc.» (Калькута, 1847); «Report of missions to B» (Лонд., 1865); Rennie, «B. and the story of the Dooar War» (Лонд., 1866).

Бутанъ или водородистый бутиль, С₄H₁₀—простѣйшій предѣльный углеводородъ, начиная съ котораго современныя теоріи допускаютъ возможнымъ появленіе изомерій, т. е. существованіе двухъ или болѣе химическихъ видоизмѣ-

ней, процентный составъ и величина частицы которыхъ одинаковы, распределение же элементарныхъ атомовъ, составляющихъ часть, различно. Для формулы C_4H_{10} является возможнымъ существованіе двухъ изомеровъ: нормального бутана или ди-этила, C_4H_{10} , $C_2H_5C_2H_5$, и изобутана или триметилметана C_4H_{10} (C_3H_7). Первый образуется при дѣйствіи сухого металлическаго цинка на иодистый этиль C_2H_5I ; это газъ, легко сгущающійся при сильномъ охлажденіи въ жидкость, кипящую при 1° ; онъ медленно реагируетъ съ хлоромъ. Присутствіе его указано въ американской нефти. Изобутанъ полученъ при дѣйствіи цинка на иодистый третичный бутиль $JC(C_2H_5)_3$ въ присутствіи воды, причемъ иодъ замѣняется водородомъ; газъ, трудно сгущаемый въ жидкость, кипящую при -17° , очень легко реагируетъ съ хлоромъ, образуя съ нимъ легко хлористый третичный бутиль $ClC(C_2H_5)_3$. Открытіе изомеровъ бутановъ и сравнительное изученіе ихъ свойствъ принадлежитъ покойному А. М. Бутлерову и занимаетъ въ исторіи органической химіи (1867 г.) почетное мѣсто.

М. Л.

Бутарикъ (Эдгаръ - Поль Boutaric) — французскій историкъ, род. въ 1829 г., посѣщавъ Ecole des chartes, служилъ при архивахъ, завѣдывалъ изданіемъ многихъ старинныхъ актовъ, въ 1876 г. былъ избранъ въ члены Академіи надписей, въ 1877 г. скончался въ Парижѣ. Важнѣйшіе его труды: «La France sous Philippe le Bel» (Парижъ, 1861); «Saint-Louis et Alphonse de Poitiers» (1870—оба сочиненія были удостоены академическихъ премій); «Les institutions militaires de la France avant les armées permanentes» (1868); «Les actes du parlement de Paris, 1254—1328» (1863—67, 2 т.); «Correspondance secrète de Louis XV sur la politique étrangère» (1866) и «Mémoires de Frédéric II» (1866, 2 т.).

Бутафоръ (итал.)—театральный художникъ, обязанный заботиться объ обстановкѣ пьесы, кромѣ декораций.—Бутафорская или бутафорная—комната при театрѣ, мастерская бутафора, гдѣ заготавливается все нужное по бутафорскій части. Бутафорскія вещи — принадлежности представленія, какъ то: мебель, оружіе, посуда и т. п.

А. Ум.

Бутса (Butea Roxb.)—родъ тропическихъ азиатскихъ деревьевъ или кустарниковъ изъ семейства мотыльковыхъ (Papilionaceae). Цвѣтки остиндскихъ *B. frondosa Roxb.* и *superba Roxb.* даютъ желтое красящее вещество; изъ стеблей (также и вида *B. parviflora Roxb.*) готовится волокно, а сокъ даетъ такъ называемое «кино» (см. это сл.), малабарскій лакъ.

Бутеневъ (Аполлинарій Петровичъ) — дипломатъ, членъ государственнаго совѣта, родился въ 1787 г., † 1866. Его отецъ, небогатый помѣщикъ Калужской губ., самъ не могъ дать ему образованіе; Б. получалъ поверхностное домашнее воспитаніе въ семействѣ богатаго сосѣда-помѣщика Ае. Ник. Гончарова. Съ 1802 г. онъ перешелъ въ Петербургъ, и жилъ тамъ, въ ожиданіи служебной карьеры, въ домѣ фельдмаршала кн. Н. И. Салтыкова. Въ 1804 г. онъ поступилъ въ коллегію иностранныхъ дѣлъ, именно «въ переводческую

канцелярію» въ распоряженіе Полѣнова; вскорѣ потомъ онъ сдѣлался секретаремъ при товарищѣ министра иностр. дѣлъ графѣ А. Н. Салтыковѣ, а въ 1810 г., по ходатайству послѣдняго, перемѣненъ былъ въ министерскую канцелярію. Въ 1812 г., по ходатайству того же Салтыкова, А. П. взятъ былъ въ дипломатическую канцелярію главнокомандующаго кн. Баграціона, въ которой состоялъ до Бородинской битвы. Подвигаясь постепенно впередъ на дипломатическомъ поприщѣ, Б. въ 1830 г. былъ назначенъ посломъ и полномочнымъ министромъ въ Константинополь, гдѣ успѣшно дѣйствовалъ противъ французской дипломатіи во время польскаго возстанія 1831 года; въ 1832 году побудилъ Порту обратиться къ Россіи за помощью въ войнѣ Турціи съ Мегеметомъ-Али-пашою египетскимъ, а въ 1833 г. подписалъ въ Хункиарь-Скеlessи (Ункіарь-Скеlessи) знаменитый трактатъ, которымъ Дарданеллы заперлись для прохода иностранныхъ судовъ. Въ Константинополѣ Б. находился до 1842 г., а съ 1843 г. былъ посланникомъ въ Римѣ, гдѣ, несмотря на натянутыя отношенія петербургскаго двора къ римскому, умѣлъ внушить къ себѣ довѣріе двухъ палль, Григорія XVI и Пія IX, и заключить въ 1847 г., вмѣстѣ съ гр. Блудовымъ, конкордаты. Во время римской революціи, Б. постоянно находился при Піи IX въ Гаэтѣ, даже въ самыя критическія минуты революціоннаго возбужденія. Послѣ Крымской кампаніи Б. назначенъ былъ опять посланникомъ въ Константинополь, гдѣ ему предстояла трудная задача возстановить добрыя отношенія между Россіей и Турціей; но въ 1858 г. онъ возвратился въ Россію. Разстроенное здоровье заставило Б. обратиться къ заграничнымъ врачамъ. Б. скончался въ Парижѣ, лѣтомъ 1866 г. Ламартинъ, въ своихъ «Impressions de voyage en Orient», даетъ объ немъ такой отзывъ: «Homme charmant et moral, philosophe et homme d'Etat».—Его «Воспоминанія» напечатаны въ «Русскомъ Архивѣ» 1881 г.

Бутеновы (братья Николай и Іоаннъ)—родомъ изъ Голштиніи; прѣхавъ въ 1832 въ Москву, они устроили тамъ заводъ для изготовленія земледѣльческихъ орудій и машинъ, принятый Московскимъ обществомъ сельск. хозяйства подъ свое покровительство, и въ которомъ начали изготовлять вѣялки новаго устройства и молотилки, распространившіяся, съ теченіемъ времени, благодаря имъ, повсюду въ нашихъ центральныхъ губерніяхъ. Министерство финансовъ, сочувственно относясь къ ихъ дѣятельности и желая ея расширенія, выдало имъ, съ Высочайшаго соизволенія, ссуду 70000 рублей ассигнаціями на 25 лѣтъ безъ процентовъ. Это помогло Б. значительно расширить свое производство (съ 1846 г. по 1860 г. у нихъ работало отъ 100 до 250 рабочихъ, въ томъ числѣ 20—40 учениковъ изъ помѣщичьихъ имѣній, причемъ изготовлено различныхъ земледѣльческихъ орудій и машинъ, башенныхъ часовъ и пожарныхъ трубъ на сумму болѣе чѣмъ 1250000 руб.) и открытъ склады (депо) въ Кіевѣ и Харьковѣ. Въ 1857 году заведеніемъ братьевъ Б. въ первый разъ были выписаны изъ за-границы двѣ перевозныя паро-

выя машины — одна изъ Англїи въ 10 силъ, другая изъ Берлина въ 8 силъ, проданныя въ Рязанскую и Тамбовскую губерніи гг. Селезневу и князю Енягалычеву. Впослѣдствїи Б., войдя въ сношеніе съ известными иностранными механическими заведеніями и получая отъ нихъ машины для продажи на комиссію, открыли у себя постоянную выставку граничныхъ земледѣльческихъ машинъ и орудій, чѣмъ весьма много способствовали распространенію послѣднихъ въ нашемъ сельскомъ хозяйствѣ. Въ 1874 г. заводъ былъ проданъ фирмѣ Э. Липгартъ и К^о, значительно расширивъ это дѣло. С.

Бутень—см. Антрискусъ.

Бутень большой (*Chaerophyllum sylvestre* L.)—кормовая трава, не высокаго достоинства, изъ сем. зонтичныхъ (*Umbelliferae*); другой видъ, Б. одуряющій или пьяный (*Ch. temulum* L.) считается ядовитымъ растеніемъ для крупнаго рогатаго скота; особенно ядовитъ его корень.

Бутера (*Butera*)—городъ на островѣ Сициліи, въ провинціи Калтанисеттѣ, съ замкомъ норманскаго происхожденія, остатками древнихъ зданій и 5327 жителями. По близости сѣрные источники. Отъ Б. получила свое названіе одна изъ знатнѣйшихъ сицилійскихъ княжескихъ фамилій.

Бутервекъ (Фридрихъ *Buterwek*)—нѣмецкій философъ и историкъ литературы, родился въ 1766 г. недалеко отъ Гослара. Литературную дѣятельность началъ изданіемъ стихотвореній и романа: «*Graf Dopomar*» (2 т., Гетт., 1791—1792 г.; второе изданіе, 3 тома, 1798—1800 г.). Съ 1791 г. читалъ въ Геттингенѣ лекціи философіи. Умеръ въ 1828 году. Въ 1818 г. въ Геттингенѣ вышли въ свѣтъ его: «*Kleine Schriften*», съ автобіографіей. Въ своихъ философскихъ изслѣдованіяхъ онъ сначала является ревностнымъ кантианцомъ, а потомъ становится ближе къ Якоби. Первымъ философскимъ его сочиненіемъ было: «*Ideen zu einer allgemeinen Aporidiktik*» (2 т., Гетт., 1799); въ нѣкоторомъ противорѣчїи съ этой книгой стоятъ изданныя въ 1813 году: «*Lehrbuch der philos. Wissenschaften*» (Гетт., 2 т.) и «*Religion der Vernunft*» (Гетт., 1824 г.)—сочиненія, въ которыхъ онъ стоитъ за непосредственность вѣры. По этому вопросу, равно какъ и по воззрѣніямъ, изложеннымъ въ книгѣ «*Aesthetik*», ему пришлось выдержать борьбу съ значительными противниками. Полезный вкладъ въ науку сдѣлалъ онъ своей «*Geschichte der neuern Poesie und Beredsamkeit*» (12 т., Гетт., 1800—1819)—сочиненіемъ, которое и теперь не утратило своей цѣны и въ свое время оказало значительное вліяніе на романтиковъ и на Уланда. Отдѣлъ, касающійся исторіи испанской литературы и краснорѣчїа, переведенъ на испанскій языкъ и значительно дополненъ Госифомъ Гомесъ-де-ла-Кортана и Ник. Гугельде де-Молинедо (3 т., Мадридъ, 1828). Б. издалъ также «*Sämmtliche poetische Werke*» Эрнста Шульце. Мейеръ напечаталъ «*Briefe*» J. H. Jacobi's an B.» (Геттингенъ, 1868).

Бутеринъ—см. Искусственное масло.

Бутерлакъ—см. Портулакъ (*Portulaca oleracea* L.).

Бутиленъ— C_4H_8 . Вещество указаннаго состава было впервые получено въ 1825 г. на ряду съ бензоломъ (см. это слово) знаменитымъ Фарадѣ изъ сжиженной части свѣтлагаго газа, приготовленнаго по способу Tailor'a сухой перегонкой жировъ. Современная теорія указываетъ на возможность существованія пяти изомерныхъ бутиленовъ: 1) этил-этиленъ или нормальный бутиленъ $CH_2:CH(C_2H_5)$; 2) симметрическій диметил-этиленъ или псевдобутиленъ $(CH_3)_2CH:CH(C_2H_5)$; 3) несимметрич. диметил-этиленъ или изобутиленъ $CH_2:C(CH_3)_2$; 4) тетраметил-ленъ $\begin{matrix} CH_2 & CH_2 \\ | & | \\ CH_2 & CH_2 \end{matrix}$ и 5) метил-триметил-ленъ $\begin{matrix} CH_2 & & CH_2 \\ | & & | \\ CH_2 & & CH_2 \end{matrix}$ —до сихъ поръ еще не извѣстенъ; изъ нихъ четыре первыхъ приготовлены и изучены главн. образ. русскими химиками (А. Зайцевъ, Эльтековъ, Е. Вагнеръ, Бутлеровъ, Шешуковъ, Густавсонъ и др.). Всѣ бутилены газообразны, при охлажденіи сжижаются и при повышеніи температуры кипятъ: 1-й при -5° , 2-й при $+1^\circ$, и 3-й при -7° . По химическимъ свойствамъ очень близки съ амиленами (см. I т., стр. 649). Наиболе изученъ со стороны превращеній—изобутиленъ (см. это сл.).

М. Львовъ. Δ

Бутиль— C_4H_9 , радикаль бутильных алкоголей (см. это слово), входящій въ составъ различныхъ соединеній въ четырехъ изомерныхъ состояніяхъ: нормальный Б. $[CH_2CH_2CH_2CH_3]$, изобутиль $[(CH_3)_2CHCH_2]$, псевдобутиль или вторичный Б. $[CH_2CH_2CH(CH_3)]$ и третичный Б.— $[C(CH_3)_3]$.

М. Львовъ. Δ

Бутиль водородистый—см. Бутанъ.

Бутиль-хлораль (гидратъ) или бутиръ-хлораль (гидратъ)—получается при дѣйстви хлора на алдегидъ въ видѣ маслянистой, весьма гигроскопической жидкости. Боле извѣстенъ подъ неправильнымъ названіемъ кротонъ-хлорала. При соединеніи бутиль-хлорала $C_4H_7Cl_2O$ съ водой образуется кристаллическій гидратъ $(C_4H_7Cl_2O + H_2O)$ въ видѣ бѣлыхъ, блестящихъ кристаллическихъ пластинокъ, своеобразнаго запаха и жгучаго вкуса. Въ водѣ онъ трудно растворимъ, легче въ спиртѣ, эфирѣ и глицеринѣ. Въ присутствіи щелочей разлагается съ образованіемъ аллилъ-хлороформа и, какъ конечныхъ продуктовъ, двухлористыхъ-аллиловъ $(C_3H_5Cl_2O + H_2O = C_3H_5Cl_2 + HCl + CH_2O_2)$. Изъ опытовъ на животныхъ извѣстно, что Б. обезболиваетъ головной мозгъ, затѣмъ спинной и, наконецъ, продолговатый, но его обезболивающее дѣйствіе весьма непродолжительно. Особенно замѣчательно его дѣйствіе на тройничныи нервъ, при невралгіяхъ котораго его часто назначаютъ съ блестящимъ успѣхомъ. Г. Г.

Бутильные алкоголи, $C_4H_9(OH)$ —извѣстны въ четырехъ изомерныхъ видоизмѣненіяхъ, изъ которыхъ только одно наиболѣе давно извѣстное (Вюрцъ) и наиболѣе важное—изобутильнй алкоголь, или бутильнй алкоголь броженія—находится въ свишномъ маслѣ. По своимъ химическимъ свойствамъ Б. близокъ къ обыкновенному или винному, а также и къ амилному алкоголю броженія (см. это сл.), на что отчасти указываетъ и обстоятельство

ихъ совмѣстнаго образованія при процессахъ спиртового броженія сахаристыхъ веществъ. Изобутильный алкоголь также перечисленъ (см. алкоголь), какъ и его бродильные аналоги; при умѣренномъ дѣйствіи окисляющихъ веществъ, онъ даетъ сперва алдегидъ, а затѣмъ и кислоту изомасляную, чѣмъ опредѣляется его строеніе и рациональное названіе изопропилкарбинола $(\text{CH}_3)_2\text{CH}[\text{CH}_2(\text{OH})]$. Этотъ алкоголь съ массой производныхъ представляется однимъ изъ наиболѣе подробно и тщательно изученныхъ представителей такъ называемаго класса жирныхъ углеводистыхъ соединений. Какъ вещество доступное по цѣнѣ и легко очищаемое отъ примѣсей, онъ послужилъ и продолжаетъ до сихъ поръ служить для многихъ химиковъ отличнымъ исходнымъ матеріаломъ для получения и изученія весьма многихъ соединений съ 4 атомами С въ частицѣ. Имъ пользовался покойный А. М. Бутлеровъ при своихъ классическихъ изслѣдованіяхъ бутильныхъ соединений вообще, ихъ изомерій и явленій полимеризаціи углеводородовъ въ частности. Превосходныя работы Эльтекова надъ изомерными превращеніями въ ряду углеводородовъ и алкогольныхъ галоид-ангидридовъ были начаты и главнѣйшіе факты имъ установлены на производныхъ того же алкоголя. Изобутильный алкоголь представляется прозрачною жидкостью, съ удивительнымъ сивушнымъ запахомъ, растворимую въ 10 частяхъ воды; температура кипѣнія 108° ; удѣльный вѣсъ при $0^\circ=0,817$. Изъ трехъ другихъ изомеровъ $\text{C}_4\text{H}_9(\text{OH})$ наибольшаго вниманія заслуживаетъ третичный бутильный алкоголь или триметилкарбинолъ $(\text{OH})\text{C}(\text{CH}_3)_3$; два же остальныхъ—первичный нормальный В. алкоголь, или пропилкарбинолъ $\text{CH}_3\text{CH}_2\text{CH}_2\text{OH}$, и вторичный, или этилметилкарбинолъ $\left\{ \begin{matrix} \text{C}_2\text{H}_5 \\ \text{CH}_3 \end{matrix} \right\} \text{CH}(\text{OH})$, представляютъ лишь спеціальныи интересъ. Триметилкарбинолъ является простѣйшимъ и исторически первымъ представителемъ ряда третичныхъ алкоголей. Открытъ (1863) и изученъ А. М. Бутлеровымъ: реакція, послужившая Бутлерову для приготовленія этого алкоголя,—дѣйствіе цинкметила, $\text{Zn}(\text{CH}_3)_2$, на хлорангидридъ уксусной кислоты (хлористый ацетилъ) CH_3COCl —была имъ обобщена и долгое время служила единственнымъ синтетическимъ способомъ образованія третичныхъ алкоголей. Въ болѣе позднее время, когда было доказано, что производныя изобутильнаго алкоголя (напр., отвѣчающіе ему галоидангидриды, какъ $(\text{CH}_3)_2\text{CHCH}_2\text{S}$) легко переходятъ въ тотъ же бутилень, какъ и изъ іодистаго третичнаго бутила исходнымъ матеріаломъ сталъ изобутиленъ (см. это сл.) изъ изобутильнаго спирта. Изобутиленъ, сгущенный при охлажденіи смѣсомъ съ солью, смѣшивается по этому способу въ запаянныхъ трубкахъ съ избыткомъ воды, подкисленной какой-либо минеральной кислотой, всего лучше сѣрной, и слегка и недолго нагревается ниже 100° . При этомъ изобутиленъ мало-по-малу вполне растворяется въ водѣ, вслѣдствіе того, что образующійся изъ кислоты и неопредѣленнаго углеводорода сложный эфиръ—избыткомъ воды гидратируется съ возобновленіемъ к-

слоты и образованіемъ третичнаго алкоголя, легко растворяющагося въ водномъ слѣѣ. Изъ такого раствора, по насыщеніи его поташомъ, выдѣляется легкимъ маслянистымъ слоемъ водный триметилкарбинолъ, который отгоняютъ на водяной банѣ, сушатъ сухимъ и плавленнмъ поташомъ и окончательно обезвоживаютъ надъ безводнымъ баритомъ. Въ настоящее время триметилкарбинолъ всего проще добывается изъ продажнаго хлористаго третичнаго бутила $\text{C}(\text{CH}_3)_3$, приготовляемаго на химическихъ фабрикахъ по способу Фрэйнда (нагрѣваніемъ подъ давленіемъ изобутильнаго алкоголя съ дымящейся соляной кислотой); продажный хлорангидридъ нагреваютъ съ 2—3 объемами воды въ герметически закупоренныхъ толсто-стѣнныхъ стклянкахъ, не доводя температуру выше 70° : послѣ нѣсколькихъ взбалтываній образуется совершенно однородный кислый растворъ третичнаго алкоголя, легко перерабатываемый въ чистый и безводный препаратъ.—Триметилкарбинолъ твердъ при обыкновенной температурѣ; кристаллизуется въ прозрачныхъ, ромбическихъ призмахъ или таблицахъ, плавящихся при $+25,5$; темп. кип. $82^\circ,9$; уд. в. при $0^\circ=0,8075$. Запахъ характерный для всѣхъ третичныхъ алкоголей—камфарный и спиртовой. Въ водѣ растворяется во всѣхъ пропорціяхъ и съ нею даетъ гидратъ $2\text{C}_4\text{H}_{10}\text{O}+\text{H}_2\text{O}$, застывающій при охлажденіи.—Триметилкарбинолъ, кромѣ научнаго и историческаго значенія, представляетъ также не малый интересъ и со стороны его дѣйствія на нервную систему челоѣка и животныхъ (проф. А. Я. Данилевскій, д-ръ Е. О. Шумова-Симановская, д-ръ В. Шапиро); прекрасное дѣйствіе его какъ пріятнаго успокоителя и какъ легкаго снотворнаго испытывалось многими химиками на себѣ.

М. Львовъ. Δ.

Бутинские горячіе ключи—петропавловскаго округа, самыя южныя камчатскія воды, находятся въ живописной гористой мѣстности, около 500 верствъ отъ Петропавловскаго порта, подъ $51^\circ 26'$ с. ш. Температура воды доходить до 65° Р. Ключи расположены на лѣвомъ берегу рѣки Озерной, славятся у туземцевъ и прежде посѣщались весьма значительно; въ последнее же время воды эти пришли въ упадокъ. Анализъ, произведенный проф. К. Шмидтомъ въ Дерптѣ (1885 года), далъ слѣдующее на 1153 грамма воды: окиси кальція—0,004, сѣрнокислаго магнія—0,019, хлористаго рубидія, калия и натрія—по 1,589; окиси силиція—0,104 и окси си желѣза—0,0002.

Бутирилъ—одноэквивалентная атомная группа $(\text{C}_4\text{H}_7\text{O})$, или подробнѣе $(\text{CH}_3\text{CH}_2\text{CH}_2\text{CO})$, радикаль нормальной бутириновой или масляной кислоты, не существующей въ свободномъ состояніи. Этотъ остатокъ содержится въ различныхъ соединеніяхъ, между прочимъ—въ хлорангидридѣ масляной кислоты, откуда названіе для этого послѣдняго—хлористый бутирилъ $(\text{C}_4\text{H}_7\text{O})\text{Cl}$. Фрэйндъ называлъ ди-бутириломъ вещество, которое онъ получилъ при дѣйствіи амальгамы натрія на хлористый бутирилъ и которому придалъ строеніе ди-пропилдикетона $(\text{C}_4\text{H}_7\text{O})_2$. Однако, по недавнимъ изслѣдованіямъ Клингера («Berl.

Вег., 24, 1271), соединение Фрейнда построено совершенно иначе, а потому название ди-бутирилъ является для него нераціональнымъ.

Бутириновая кислота — см. Масляная кислота.

Бутирины—сложные эфиры глицерина и бутириновой или масляной кислоты; известны моно-, ди- и трибутиринъ—производныя нормальной кислоты, полученныя при нагреваніи ея съ глицериномъ. Трибутиринъ— $C_{15}H_{32}O_6 = C_3H_7(C_4H_7O_2)_3$ содержится въ коровьемъ маслѣ и представляетъ жирную полутвердую массу; кипитъ при 285° , уд. вѣсъ 1,052 (при 22°).

Бутиритъ—одна изъ смолъ, сопровождающихъ бурые угли. Бѣлаго цвѣта, похожа на масло, состава — $C_8H_{16}O$; при затвердваніи образуетъ кристаллическія иглы.

Бутирометръ, также лакто-бутирометръ, лактоскопъ — такъ называются при-

боры для опредѣленія содержанія жира въ молокѣ. При нынѣшнемъ, получающемъ все большее и большее распространѣніе, рациональномъ способѣ молочнаго хозяйства, операція эта становится одной изъ самыхъ необходимыхъ; а такъ какъ точный химическій (вѣсовой) анализъ сопряженъ съ крайне длинной и сложной манипуляціей, то для болѣе скорого опредѣленія содержанія жира, что очень важно также для рыночнаго контроля, придумана цѣлая масса приборовъ, различныхъ какъ по своему устройству, такъ и точности результатовъ и удобству примѣненія. Для примѣра опишемъ два изъ нихъ:

1) Ареометрической приборъ Сохлета (Sohxlet). Основанія, на которыхъ онъ построенъ, таковы: если смѣшать отвѣшенное количество молока, ѣдкаго кали и эфира, взболтать все это и дать отстояться, то, какъ извѣстно, жиръ

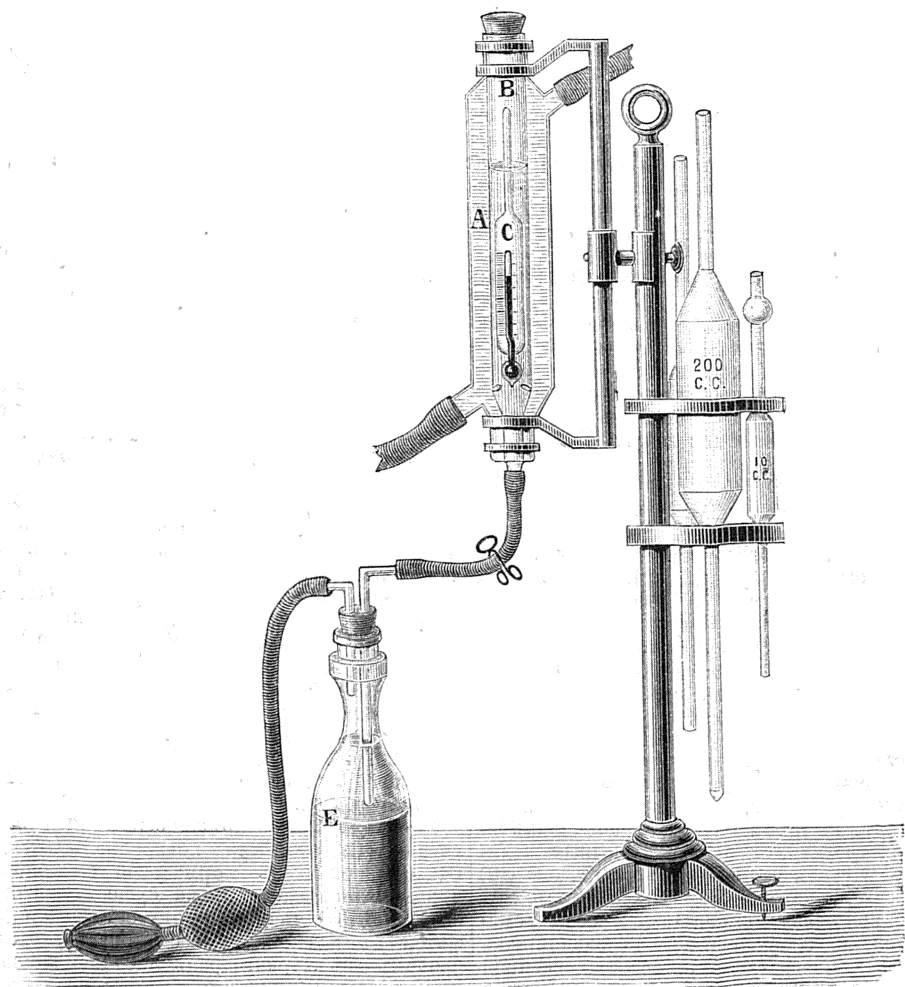

Бутирометръ Сохлета.

растворяется въ эфирѣ и черезъ нѣкоторое время собирается въ видѣ прозрачнаго раствора на поверхности смѣси. Если, при этомъ,

всякій разъ брать одинаковое количество молока и эфира, то, чѣмъ больше жировыхъ веществъ содержитъ молоко, тѣмъ болѣе концен-

трированъ будетъ этотъ растворъ. Концентрацію раствора, а слѣдовательно, и относительное содержаніе жира въ испытуемомъ молокѣ, опредѣляютъ затѣмъ помощью особаго ареометра. На этомъ основаніи существенную часть прибора Сокслета составляетъ стеклянная трубка В (см. рис.), назначенная для принятія эфирнаго жирового раствора, вгоняемаго помощью насоса изъ бутылки Е, и ареометра С, которыхъ два, одинъ для дѣльнаго, другой для снятого молока. Для поддержанія во время опыта постоянной температуры, трубка В окружена холодильникомъ А. Ходъ опыта таковъ: когда въ бутылкѣ отстоитъ жировой слой, его вгоняютъ, нажимая насосъ, въ трубку В, опускаютъ ареометръ С и отсчитываютъ дѣленіе, до котораго онъ погруженъ. По полученному такимъ образомъ удѣльному вѣсу раствора процентное содержаніе жира опредѣляютъ уже прямо изъ составленной Сокслетомъ ad hoc таблицѣ. Разница такихъ показаній сравнительно съ результатами, полученными при точномъ вѣсовомъ анализѣ, не превышаетъ 0,02%.—2) Другой, гораздо менѣе точный, но зато еще болѣе простой и дешевый приборъ — бутирометръ Маршана (Marchand). Онъ состоитъ изъ запаянной съ одного конца стеклянной трубки, на которой нанесены, съ промежутками въ 10 куб. сант., три черты, причѣмъ отъ самой верхней идетъ внизъ шкала съ дѣленіями, отвѣчающими 0,1 куб. сант. Для производства опыта наполняютъ трубку испытуемымъ молокомъ до первой черты, потомъ приливаютъ до второй черты эфира и, закрывъ отверстіе пробкой, взбалтываютъ сильно продолженіе минуты. Приливъ затѣмъ до третьей черты спирта 90° и закрывъ трубку, взбалтываютъ опять содержимое нѣкоторое время и опускаютъ затѣмъ въ воду, нагрѣтую до 40° Ц. Спустя десять минутъ, трубку вынимаютъ, охлаждають подъ краномъ, стараясь по возможности не взбалтывать образовавшагося слоя жира, и отсчитываютъ по шкалѣ высоту его. По приложенной таблицѣ находятъ процентное содержаніе жира. Ошибка здѣсь возможна до 0,2%. Кромѣ этихъ приборовъ имѣется еще нѣсколько другихъ, изъ которыхъ одни основаны на оптическихъ свойствахъ молока, его непрозрачности и т. д.—такъ называемые лактоскопы (см. это сл.); другіе же—на свойствѣ жира всплывать вверхъ при долгомъ стояніи—такъ называемые кремнометры (см. это сл.).

I. Г.

Бутиронъ, ди-пропилакетонъ, $C_7H_{14}O$, или подробно (C_2H_5)₂CO, получаютъ Шанселъ при сухой перегонкѣ масляно-кислаго кальція. Щербаковъ синтезировалъ его изъ динпропила (C_2H_5)₂Zn и хлористаго бутирила. В. кипитъ при 141°—142°, уд. вѣсъ его 0,819 (при 20°); не соединяется съ амміакомъ а кислымъ свѣристокислымъ натріемъ; хромовой смѣсью окисляется въ масляную и пропионовую кислоты, амальгамой натрія восстанавливается во вторичный гептильный алкоголь $C_7H_{14}O$.

Бутка—рѣчка, въ Европ. Россіи, въ шадринскомъ уѣздѣ Пермской губ.; истокъ небольшого Буткинскаго озера и правый притокъ р. Бѣляковки (см. это сл.), впадающей

въ р. Пышму. Притоки: справа Катарачъ и Ольховка, а слѣва—Крутиха и Малая Бутка.

Бутковский (Петръ Александровичъ)—медики, изъ духовнаго званія, род. въ 1801 году, учился въ харьк. коллегіумѣ, потомъ въ петербургской медико-хирургической академіи; по окончаніи курса служилъ военнымъ врачомъ, между прочимъ, 6 лѣтъ въ выборгскомъ военномъ госпиталѣ. Въ 1832 г. за диссертацию: «De vitae psychicae anomalia generatim» удостоенъ былъ гельсингфорскимъ университетомъ степени доктора медицины, послѣ чего оставилъ службу и, занимаясь практикой, обработалъ свое сочиненіе: «Душевные болѣзни, изложенныя сообразно началамъ нынѣшняго ученія психіатріи» (2 ч., Спб., 1834). Въ 1834 году Б. былъ назначенъ въ харьковскій университетъ ординарнымъ профессоромъ по кафедрѣ хирургіи и науки о душевныхъ болѣзняхъ, тогда же ему поручена была хирургическая клиника, а въ 1837 г.— преподаваніе частной патологіи и терапіи. † 21 ноября 1844 г. Б. еще принадлежатъ слѣдующія сочиненія: «Diatriba isagogica de statu medicinae hodierno deque creando aurtiori systemate nosologico morborum, ad chirurgiam spectantium» (Харьковъ, 1835); «Начертаніе частной патологіи и терапіи человѣческихъ болѣзней, изд. для руководства въ преподаваніи» (2 ч. Харьковъ, 1840) и др.

Бутковъ (Владиміръ Петровичъ)—государственный дѣятель, имя котораго неразрывно связано съ судебной реформой 1864 г., род. въ 1820-хъ годахъ; въ 1833 г. кончилъ въ Петербургѣ бывшее высшее училище, около того же времени переименованное во 2-ю гимназію; съ 1 января 1853 г. по 1 января 1865 г. былъ государственнымъ секретаремъ, а затѣмъ членомъ государственнаго совѣта и комитета министровъ. † 28 марта 1881 г. послѣ тяжкой болѣзни, продолжавшейся болѣе 13 лѣтъ. Обладавъ большими административными способностями, обширными практическимъ умомъ, а главное умѣньемъ выбирать людей, Б. во вступленіи на престолъ императора Александра II, преобразовалъ составъ государственной канцеляріи, постоянно пополняя ее людьми, получившими высшее образованіе; между прочимъ, онъ сумѣлъ оцѣнить С. И. Заруднаго, который въ послѣдствіи сдѣлался главнымъ его сотрудникомъ и виднѣйшимъ дѣтелемъ комиссій, состоявшихъ подъ его предсѣдательствомъ. Б. пользовался неограниченнымъ довѣріемъ императора Александра II, и осенью 1861 г. представилъ ему докладъ, въ которомъ указывалъ на затрудненія, встрѣченныя государственною канцеляріей при докладѣ проектовъ устава въ гражданскаго и уголовного судопроизводства и судостроительства, составленныхъ гр. Блудовымъ въ разное время и между собою не согласованныхъ, и высказалъ ту мысль, что детальному разсмотрѣнію означенныхъ проектовъ должно предшествовать «опредѣленіе и утвержденіе основныхъ началъ». Докладъ Б. былъ Высочайше одобренъ и во исполненіе состоявшагося на основаніи его Высочайшаго повелѣнія былъ составленъ 19 окт. 1861 г. В., по соглашенію съ гр. Блудовымъ, новый и болѣе подробный докладъ о поряд-

къ разсмотрѣнію въ государственномъ совѣтѣ проектовъ судебнаго преобразованія. Въ докладѣ этомъ, принадлежавшемъ перу С. И. Заруднаго, проводились три основныя мысли: 1) объ извлеченіи изъ старыхъ проектовъ главныхъ основныхъ началъ, 2) о передачѣ дѣла судебной реформы изъ II-го Отдѣленія Собственной Е. И. В. канцеляріи въ государственную канцелярію и 3) о привлеченіи къ дѣлу юристовъ-спеціалистовъ; 23 октября 1861 состоялось уже Высочайшее утвержденіе этого доклада, и съ этого времени все дѣло судебной реформы сосредоточивается въ рукахъ Б. и его главнаго сотрудника С. И. Заруднаго. 29 сент. 1862 г. Высочайше утверждены были «основныя начала» судебной реформы, выработанныя на иныхъ началахъ, чѣмъ предполагалось раньше, а вслѣдъ затѣмъ открыла свои дѣйствія коммиссія подъ предсѣдательствомъ Б., которая въ 11 мѣсяцевъ съ неслыханной быстротою и образцовой обстоятельностью составила всѣ проекты Судебныхъ Уставовъ (подробности см. Судебныя уставы императора Александра II). Помимо предсѣдательства лично на Б. легла шекотливая и крайне трудная задача разсѣять въ высшихъ сферахъ предубѣжденія противъ суда присяжныхъ и др. институтовъ новаго суда. Человѣкъ свѣтскій и ловкій, краснорѣчивый и остроумный собесѣдникъ, Б. превосходно зналъ атмосферу, въ которой ему приходилось дѣйствовать, и былъ какъ бы созданъ для такой пропаганды. Зная, когда, гдѣ и что можно говорить, зная, какого рода аргументы могутъ возымѣть дѣйствіе въ его своеобразной аудиторіи, Б. сдѣлалъ то, что не подъ силу было ни убѣдительнымъ официальнымъ запискамъ, ни превосходнымъ специальнымъ монографіямъ. Такимъ образомъ Б. подготовилъ почву для успѣшнаго разсмотрѣнія составленныхъ подъ его предсѣдательствомъ проектовъ въ государственномъ совѣтѣ; этимъ онъ сослужилъ великую службу дѣлу судебной реформы. Но и по утвержденіи Судебныхъ Уставовъ не прекратились его труды по преобразованію судебной части. Въ 1865—66 гг. онъ же предсѣдательствовалъ въ коммисіи, учрежденной для разработки законоположеній о введеніи въ дѣйствіе Судебныхъ Уставовъ. Вообще не подлежитъ никакому сомнѣнію, что безъ его настойчивости и его умѣнія устранять препятствія, неоднократно встрѣчавшіяся при разсмотрѣніи новыхъ началъ, введенныхъ въ Судебныя Уставы, утвержденіе ихъ въ томъ видѣ, въ какомъ оно состоялось, и обращеніе къ исполненію могло бы значительно замедлиться.

Бутковъ (Петръ Григорьевичъ)—академикъ и сенаторъ, род. въ 1775 г.; службу началъ во Владимірскомъ драгунскомъ полку. Въ важный для Россіи моментъ присоединенія Грузіи (1801—2 г.) мы застаемъ Б. правителемъ канцеляріи главнокомандующаго генер.-лейтен. Кнорринга. Въ 1803 г. онъ вышелъ въ отставку и покинулъ Кавказъ. Черезъ два года (1805 г.) онъ снова вступаетъ на службу и причисленъ къ Герольдіи; въ 1809 г. опредѣленъ генераль-аудиторъ-лейтенантомъ къ главнокомандующему молдавскою арміею, ген.-фельдмаршалу кн. А. А. Прозоровскому, а при преемникахъ

послѣдняго, кн. Багратионъ и гр. Каменскомъ 2-мъ, управляя еще походной канцеляріей и вель перенписку о дѣйствіяхъ и движеніяхъ арміи. Въ 1811 году Бутковъ за болѣзнь оставилъ службу и пробывъ въ отставкѣ до 1820 г., когда вступилъ въ вѣдомство министерства духовныхъ дѣлъ и народн. просвѣщенія и былъ назначенъ директоромъ училищъ Воронежской губ. Эту должность онъ исправлялъ около 2-хъ съ половиною лѣтъ, а въ 1823 г. назначенъ чиновникомъ по особымъ порученіямъ при финляндскомъ генераль-губернаторѣ, гр. Закревскомъ; въ 1828 г. назначенъ членомъ совѣта министерства внутр. дѣлъ и въ этомъ званіи дважды, въ отсутствіе министра, управлялъ министерствомъ; въ 1841 г. былъ избранъ въ академики, въ 1849 г. назначенъ сенаторомъ. Б. умеръ 12 декабря 1857 года. Слѣдя за ходомъ русской исторической литературы, изучая всѣ ея важнѣйшія изслѣдованія и пробѣрая ихъ по первоисточникамъ, Б. обладалъ многосторонними и глубокими познаніями въ области русской исторіи и ея древностей, и въ печатныхъ трудахъ своихъ заявилъ себя добросовѣстнымъ изслѣдователемъ и весьма строгимъ и осторожнымъ критикомъ. Въ своихъ статьяхъ, которыхъ было напечатано при его жизни до 56 (въ разныхъ повременныхъ изданіяхъ, преимущественно въ «Сѣверномъ Архивѣ» и «Журналѣ Минист. Внутр. дѣлъ»), онъ касался почти исключительно древнѣйшей эпохи исторіи Руси, какъ бытовыхъ ея явленій, такъ и древнѣйшихъ памятниковъ. Въ «Извѣстіяхъ Императорской Академіи Наукъ», т. VII, помѣщенъ списокъ какъ напечатанныхъ имъ трудовъ, такъ и оставшихся въ рукописи (число послѣднихъ достигаетъ 49). Въ отдѣльномъ изданіи появилось только его изслѣдованіе: «Оборона русской лѣтописи отъ навѣтвы скептиковъ» (Спб., 1840). Здѣсь онъ приходитъ къ тому убѣжденію, что скептики весьма несправедливы по отношенію къ нашимъ древнимъ памятникамъ и къ культурному достоянству нашего древняго прошедшаго. Вполнѣ подтверждая и взглядъ Шлецера, который, какъ извѣстно, высоко ставитъ наши памятники, и мнѣніе Карамзина о культурности дорюриковской и довландірской Руси, онъ въ этомъ направленіи пошелъ гораздо дальше и Шлецера и Карамзина. Особенно важны его изысканія для уясненія культурнаго состоянія Россіи въ XII в., когда появилось первая лѣтопись; имъ впервые выяснено вліяніе на насъ Византіи и просвѣтительное значеніе Кіевопечерскаго монастыря. Вмѣстѣ съ тѣмъ Б. отстаивалъ договоры съ греками и другіе памятники—отдѣльныя произведенія Нестора, вродѣ житія Феодосія, и отдѣльныя сказанія областныя, вродѣ сказанія объ ослѣпленіи Василька. Хотя «Оборона» Б. появилась послѣ «Нестора» Погодина, не въ ней авторъ вполнѣ самостоятельно разбилъ многія возраженія и доводы скептиковъ и проложилъ дорогу послѣдующимъ защитникамъ самобытности начальной русской лѣтописи и древнѣйшей русской культуры.

Изъ рукописныхъ произведеній Буткова до сихъ поръ Академію наукъ изданы только

«Материалы для новой истории Кавказа, съ 1722 по 1803 г.», въ 3 ч., подъ редакціей акад. Броссе (Спб., 1869); да кромѣ того въ 1873 г., въ «Древнестяхъ» (Трудахъ москв. археологич. обществ., т. III) появилась его статья «О мѣстности г. Танаиса или Азова». В. С.

Бутковъ (Яковъ Петровичъ) — писатель сороковыхъ годовъ, изъ самоучекъ, происхожденіемъ мѣщанинъ. Являсь изъ провинціи въ Петербургъ, онъ пристроился къ «Отеч. Запискамъ», и, когда ему пришлось идти въ солдатчину, Краевскій купилъ для него рекрутскую квитанцію, которую В. и отработывалъ въ журналѣ своего патрона. Ведя жизнь, полную лишеній и нужды, онъ ознакомился съ жизнью чиновничьяго пролетаріата и вообще бѣдности, ютящейся по угламъ чердаковъ и подваловъ. Быть этой части рода человѣческаго В. изобразилъ въ рядѣ повѣстей: «Новый годъ», «Темный человѣкъ», «Горюнь», «Кредиторы, любовь и заглавія», «Невскій проспектъ», «Странная исторія» и пр. и въ сборникѣ: «Петербургскія вершины» (2 ч. Спб., 1845—46). † 28 нояб. 1856. Какъ писателю такъ назыв. «натуральной» школы, ему пришлось терпѣть притисненія со стороны строгаго представителя тогдашней цензуры Мусина-Пушкина, обращавшагося съ нимъ особенно безцеремонно, какъ съ лицомъ изъ низшаго сословія. В. нельзя отказать въ талантѣ и въ умѣннѣ изображать типы избраннаго имъ общества, какъ это признаетъ Вѣдинскій (Соч., т. X), но, разумѣется, только Буларинъ могъ ставить его выше Гоголя; см. о немъ: А. Милуковъ, «Литературныя встрѣчи и знакомства» (Спб., 1890). М. М.

Бутларъ (Ева Buttlar) — основательница «филadelphійскаго» религіознаго общества, род. 1670 въ Эшверѣ, въ лютеранскомъ семействѣ; въ 1687 г. вышла замужъ за французскаго эмигранта Везіаса. Послѣ десяти лѣтъ свѣтской жизни, она, увлеченная піетистическимъ мистицизмомъ, оставила мужа, сгруппировала вокругъ себя приверженцевъ и вмѣстѣ съ кандидатомъ богословія Винтеромъ, молодымъ врачомъ Аппенфельдеромъ, двумя дѣвками фонъ Каленбергъ и др. основала въ Алендорфѣ (въ Гессенѣ) религіозное «филadelphійское» общество. Въ этомъ кружкѣ она возвѣщала, что произошло новое воплощеніе св. Троицы, въ лицѣ ея самой, Винтера и Аппенфельдера, что всѣ члены безусловно должны повиноваться велѣніямъ новой проропицы. Здѣсь отвергался христіанскій бракъ и проповѣдывалось какое-то мистическое ученіе о духовно-плотскомъ единеніи; предвѣщались въ будущемъ паденіе церкви, общность имущества, близкое наступленіе царства небеснаго и т. д. Въ дѣйствительности въ этомъ обществѣ проявились въ самыхъ разнообразныхъ формахъ развратъ, что навлекло на его членовъ преслѣдованіе со стороны властей. Изгнанное изъ Алендорфа, общество безуспѣшно пыталось поселиться въ другихъ мѣстахъ; много его членовъ для виду приняло католичество. Присужденное къ большому штрафу, общество, наконецъ, распалось и въ Альтонѣ совсѣмъ прекратило свое существованіе. Ева В. снова вернулась къ лютеранству и въ 1717 г.

скончалась. См. E. F. Keller, «Die Buttlarische Rotte» (въ «Zeitschrift für Historische Theologie», 1845); L. Christiany, «Eva von Buttlar» (Штутгардтъ, 1870).

Бутларъ (Рудольфъ Buttlar, родился въ 1802 г. † въ 1875 г.) — опытный лѣсной хозяинъ, вѣченіе тридцати лѣтъ ведшій образцовое хозяйство въ лѣсахъ своего имѣнія Эльбербергъ (Гласюттенъ форстъ), недалеко отъ Мюндена (Пруссія, Гессенъ-Кассель), и изобрѣтатель особаго способа лѣсныхъ посадокъ, описаннаго имъ въ сочиненіи «Forstkultivverfahren» (1853). Способъ этотъ, отличающійся сравнительной дешевизной, можетъ быть примѣняемъ только на рыхлыхъ почвахъ, и состоитъ въ томъ, что ямки для саженцевъ — 1 лѣтней сосны и 2 л. другихъ древесныхъ породъ — приготавливаются особымъ чугуннымъ, короткимъ (не болѣе 10—12 дюйм. длины) коломъ, вѣсомъ около 6 фунт. Коль имѣетъ форму четырехгранной остроконечной пирамиды съ закругленными ребрами и часто въ немъ, посрединѣ, находится продольное отверстіе для подвѣшиванія его при переноскѣ къ поясу рабочаго; коротенькая же, цѣльная съ коломъ ручка, расположена подъ тупымъ къ нему угломъ и обшивается кожей. Хотя этотъ сажальный колъ и называется именемъ Бутлара, но онъ описанъ уже въ 1715 г. Иоганномъ Эльсгольдтеномъ подъ названіемъ plantator buxi, такъ какъ изготовлялся въ то время чаще изъ самшита, чѣмъ изъ желѣза.

Употребленіе кола довольно своеобразно: рабочій, наклонясь къ поверхности почвы, бросаетъ предъ собою колъ такъ, чтобы онъ поглубже воткнулся въ почву заостреннымъ концомъ въ вертикальномъ положеніи. Затѣмъ, вынувъ колъ изъ почвы, беретъ изъ особой корзинки саженецъ, помѣщая его въ сдѣланную коломъ ямку, и, придерживая его лѣвою рукою въ томъ положеніи, какое онъ долженъ имѣть въ ямкѣ, прижимаетъ къ корнямъ землю, выткая колъ вторично въ почву, рядомъ съ первой ямкой, въ наклонномъ положеніи и приводя потомъ въ вертикальное состояніе. При известномъ навыкѣ посадка по этому способу идетъ весьма быстро, такъ что одинъ рабочій, при обыкновенныхъ условіяхъ, высаживаетъ въ день около 750—1200 саженцевъ, самъ приготавливая для нихъ ямки. Но если корни деревьевъ обсыпаютъ въ ямкахъ дерновою золою, то это число сокращается до 450—500 штукъ.

Работа коломъ Бутлара довольно утомительна для рабочихъ и потому колъ этотъ замѣняется въ новѣйшее время иными разнаго рода орудіями, какъ-то: колыями съ длинными ручками — вартербергскимъ, маріенвердерскимъ или круммгаарскимъ, Нейгардта, Шваха, Аллера, Гемпеля, Водички, Тюрмера и т. п.; топорами вальдекскимъ и спессартовскимъ; коломъ-мотыгой Пяташа и другими (см. Посадка). В. С.

Бутлеровъ (Александръ Михайловичъ) — знаменитѣйшій русскій химикъ и видный общественный дѣятель, родился въ дворянскомъ семействѣ въ г. Чистополѣ, Казанской губерніи, 25 августа 1828 г., и скончался 5 августа 1896 г. въ той же губерніи, въ собствен-

номъ имѣнн, сельцѣ Бутлеровкѣ, спасскаго уѣзда. Первоначальное воспитаніе Б. получилъ въ Казани, сперва въ частномъ пансіонѣ Топорнина, затѣмъ въ 1-й мѣстной гимназіи. Въ 1844 г. онъ поступилъ въ казанскій университетъ на естественный разрядъ физико-математическаго факультета, гдѣ въ 1849 г. и окончилъ курсъ со степенью кандидата; въ слѣдующемъ году Б. поручено было чтеніе университетскихъ лекцій по физикѣ и физич. географіи для медиковъ и неорганич. химіи для натуралистовъ и математиковъ; въ 1851 г. онъ получилъ степень магистра химіи. Докторскую степень Б. получилъ въ началѣ 1854 г. въ московскомъ университетѣ, и по возвращеніи въ Казань былъ избранъ экстраординарнымъ, а 1858 утвержденъ въ званіи ординарнаго профессора. Въ началѣ 1868 г. Б. пригласили, по инициативѣ проф. Д. И. Менделѣева, въ петербургскій университетъ, гдѣ съ февраля 1869 года онъ началъ чтеніе лекцій, а въ 1870 году устроилъ въ университетѣ отдѣленіе химической лабораторіи для специальныхъ работъ по органической химіи. Вскорѣ по переходѣ въ Петербургъ Б. (въ началѣ 1870 г.) былъ избранъ членомъ Императорской Академіи наукъ и завѣдывалъ сначала вмѣстѣ съ Зининнымъ, а затѣмъ одинъ академической химической лабораторіей. Б. † въ званіи заслуженнаго проф. петерб. университета, ординарнаго академика Имп. Академіи наукъ и профессора химіи Высшихъ женскихъ курсовъ, состоя почетнымъ членомъ университетовъ казанскаго, кievскаго и московскаго и медицинской академіи, различныхъ ученыхъ обществъ въ Россіи и за-границей. Вся малопродолжительная, но полная плодотворнѣйшей дѣятельности жизнь покойнаго Б. была посвящена излюбленной имъ наукѣ и ея распространенію. Имя его, можно сказать, слито вплотную съ насажденіемъ и расцвѣтомъ химіи въ нашемъ отечествѣ, и неразрывно связано съ развитіемъ дѣлаго блестящаго періода органической химіи на Западѣ, какъ въ области ея теорій, такъ и въ области фактовъ ихъ закрѣпляющихъ. Б., какъ химикъ и основатель цѣлой химической школы, пользовался громкою извѣстностью не только у насъ, но еще болѣею за-границей. Кромѣ того, Б., страстно интересуюсь и занимаясь нѣкоторыми отдѣлами прикладнаго естествознанія, немало потрудился въ этой области, и многого достигъ, въ особенности на поприщѣ пчеловодства, гдѣ настоячивой дѣятельностью на практикѣ и въ печати заново призвалъ къ жизни русское пчеловодство. Не менѣе громкую, хотя, конечно, не многимъ симпатичную извѣстность имѣеть имя Б. въ сферѣ популяризаціи и разбора явленій такъ называемаго медіумизма.

Переходя къ обзору дѣятельности Б., какъ крупнаго научнаго дѣятеля, прежде всего должно обратить вниманіе на то, что онъ образовалъ и оставилъ послѣ себя въ Россіи цѣлую школу изслѣдователей по органической химіи, разрабатывающихъ эту науку въ духѣ идей и пріемовъ своего учителя.

Но чтобы быть творцомъ научной школы въ странѣ, для этого требуется соединеніе многихъ рѣдкихъ личныхъ качествъ, которыми въ избыткѣ обладалъ нашъ знаменитый

ученый педагогъ. Съ рѣдкой живостью, ясностью мысли и рѣчи—въ немъ соединялась замѣчательная простота въ обхожденіи и отзывчивость. Страстная любовь къ наукѣ была въ немъ ключемъ и завлекала жаждущую истины во всѣхъ ея видахъ молодежь. Б. и въ лабораторіи, и у себя въ кабинетѣ былъ всегда доступенъ и практикантамъ-химикамъ, и любителямъ-пчелодамамъ, и стороннимъ посѣтителямъ; для всякаго находилось въ запасѣ у Б. именно то, что въ данную минуту было всего нужнѣе, совѣтъ или поощреніе, мягкая критика или слова утѣшенія (см. превосходную рѣчь Г. Г. Густавсона: «А. М. Бутлеровъ, какъ представитель школы», въ «Журналѣ Р. Х. О.» за 1887). Укрѣпившіяся еще съ середины 60-хъ годовъ выраженія въ химіи: «Бутлеровское направленіе», «Бутлеровская школа» сохранились во всей ихъ силѣ и до сего времени. Зовется это направленіе Бутлеровскимъ потому, что Б. былъ однимъ изъ творцовъ, какъ новаго научнаго принципа—«химическаго строенія», такъ въ особенности и всесторонняго примѣненія и развитія этого послѣдняго, положеннаго имъ въ основу и преподаванія, и всѣхъ научныхъ работъ, произведенныхъ имъ лично и его учениками. Не входя въ детальное разсмотрѣніе самаго принципа, считаемъ, однакоже, нужнымъ указать, что прошло почти тридцать лѣтъ послѣ появленія классическихъ статей Б. по установкѣ принципа строенія и двадцать пять истекло послѣ выхода 1-го изданія его безсмертнаго «Введенія къ полному изученію органической химіи» и работъ надъ изомеріею простѣйшихъ углеводородовъ и спиртовъ,—а принципъ за все это время примѣнялся все шире и шире; теперь нѣтъ того отдѣла въ органической химіи, куда бы его помощью не былъ внесенъ яркій свѣтъ. Подобный широкой захватъ матерьяла, подчинившагося принципу строенія, явился возможнымъ только потому, что на ряду съ яснымъ и точнымъ изложеніемъ основъ ученія о химическомъ строеніи, всюду, гдѣ было возможно, выставлялись и предсказанія; задачи, поставленныя самими творцами теорій, тотчасъ разрабатывались, часто разрѣшались въ лабораторіи имъ лично и съ помощью учениковъ. Такъ зародилась «Бутлеровская школа», тѣсно связанная въ началѣ съ возникновеніемъ Бутлеровскаго ученія о строеніи. Первые пионеры школы научились у первоисточника не только работѣ лабораторной, со своеобразными пріемами и методами изслѣдованія веществъ, трудно получаемыхъ и нерѣдко въ ничтожныхъ количествахъ, но и особымъ пріемомъ трактованія предмета изслѣдованія, по которому частности подчинялись и ярко освѣщались единымъ общимъ принципомъ. Въ статьѣ «О химическомъ строеніи» придется еще вернуться къ значенію всего созданнаго Б., здѣсь же вкратцѣ прослѣдимъ общій ходъ только самыхъ важнѣйшихъ его работъ по органической химіи, интересъ и значеніе которыхъ не только не теряется до сихъ поръ, но по отношенію къ нѣкоторымъ даже возрастаетъ. Съ конца 50-хъ годовъ начинаютъ появляться изслѣдованія наипростѣйшихъ органическихъ со-

единеній съ однимъ атомъ углерода въ составѣ, начатая Б. въ лабораторіи Вюрца въ Парижѣ, продолженная въ Казани и давшія наукѣ способы образования, свойства и превращенія веществъ, важность которыхъ для науки и практики, можно сказать, съ тѣхъ поръ все болѣе и болѣе увеличивается. Такъ, упомянемъ приготовленномъ Б. іодистомъ метиле-нѣ. $\text{C}_2\text{H}_5\text{I}$ (изъ іодоформадѣйствіемъ $\text{C}_2\text{H}_5\text{ONa}$), который, благодаря своему высокому удѣльному вѣсу (тяжелѣйшая изъ всѣхъ органич. жидкостей) 3,842 и сравнительной стойкости, сталъ въ послѣднее время обиходною жидкостью въ рукахъ минералогa и петрографa при опредѣленіяхъ уд. вѣса и состава минераловъ и горныхъ породъ. Исходя изъ іодистаго метилена и шавелево-кислаго серебра, Б. получилъ такъ называемый оксиметиленъ $(\text{CH}_2\text{O})_n$, превращающійся при нагреваніи въ простѣйшій алдегидъ (муравьиный) и снова при охлажденіи переходящій въ твердое, полимерное состояніе. Интересъ и значеніе послѣдняго соединенія высоки потому, что еще въ 1861 г. Б. удалось дѣйствіемъ на оксиметиленъ известковой воды доказать впервые возможность искусственнаго полученія сахара стаго начала, названнаго имъ метилени-таномъ. Лишь въ самое послѣднее время, когда создались совершенно новые методы изслѣдованія и выдѣленія сахаристыхъ началъ, авторитетъ въ этой новѣйшей области—Эмаль Фишеръ вновь возбудилъ интересъ къ первой синтетической глюкозѣ (метиленитанъ зовется теперь формозой и акрозой), въ которой по ея свойствамъ очень не легко было угадать въ началѣ 60-хъ годовъ синтетическую глюкозу. Послѣ 1861 года Б. выступаетъ съ рядомъ блестящихъ теоретическихъ и критическихъ статей, въ которыхъ излагаются имъ съ замѣчательной ясностью и силой главнѣйшія основанія ученія о «Химическомъ строеніи веществъ». Назовемъ здѣсь: «О химическомъ строеніи веществъ» (1861); «О различныхъ способахъ объясненія нѣкоторыхъ случаевъ изомеріи» (1863, в Эрленмейровскомъ «*Kritische Zeitschrift f. Chemie*», на нѣмецкомъ языкѣ, и въ «Ученыхъ запискахъ казанскаго университета»). Это ученіе имѣло и имѣетъ конечною цѣлью опредѣлить взаимное химическое отношеніе и связъ отдѣльныхъ элементарныхъ атомовъ, составляющихъ частицу даннаго тѣла; принимая всецѣло унитарность частицы, ученіе это, однако, стремилось во всѣхъ случаяхъ опредѣлить самый способъ и порядокъ расчлененія единой частицы на составляющіе ее атомы. Такъ какъ структурное (отъ нѣмецкаго выраженія строеніе = *Struktur*, введеннаго самимъ Б. взаимнъ термина «конституція») ученіе Бутлерова, исходя изъ немногихъ допущеній (см. Химическое строеніе), опиралось на факты уже извѣстные, объясняя ихъ и предсказывая новые, то окончательное его признаніе и укрѣпленіе могло произойти только послѣ всесторонняго испытанія его путемъ новыхъ и новыхъ опытовъ. Къ нимъ то и приступилъ Б., начиная съ 1863 г., неустанно обогащая науку чрезвычайно важными экспериментальными работами, съ изу-

мительной ясностью доказывающими вѣрность структурнаго ученія, въ особенности въ области явленій изомеріи органическихъ тѣлъ. Рядъ классическихъ его работъ начинается съ открытія имъ перваго третичнаго алкоголя—триметилкарбинола (изомернаго съ Вюрцевскимъ бутильнымъ алкоголемъ броженія, см. Бутильные alkoholi) и синтеза другихъ его гомологовъ. Немногоимъ позже, изучая производныя этого алкоголя, Б. обнаружилъ другое, не менѣе важное въ исторіи органической химіи изслѣдованіе о двухъ предѣльныхъ углеводородахъ состава C_4H_{10} , на которыхъ съ отчетливостью и блескомъ доказалъ изученіемъ свойствъ химическихъ и физическихъ изомерію открытаго имъ вновь триметилформена $\text{CH}(\text{CH}_3)_3$ съ ди-этиломъ $\text{C}_2\text{H}_5\text{C}_2\text{H}_5$ (см. Бутанъ). Оставляя въ сторонѣ значительное число работъ, произведенныхъ Б. въ періодъ времени до начала 70-хъ годовъ, укажемъ лишь на тѣ, которыя по ихъ важности занесены въ элементарные курсы органической химіи: «Опредѣленіе плотности пара метильнаго соединенія свинца (плумбтетраметила)», и «О нѣкоторыхъ углеводородахъ C_nH_{2n} », гдѣ описанъ изобутиленъ изъ триметилкарбинола, и «Изслѣдованіе нѣкот. превращеній цинк-метила». Изъ петербургскаго періода химической дѣятельности Б. особеннаго вниманія заслуживаютъ его работы, важныя и въ теоретическомъ отношеніи, надъ установкой явленія полимеріи въ ряду этиленныхъ углеводородовъ (см. Изобутиленъ). Какъ въ другихъ бутлеровскихъ изслѣдованіяхъ, такъ и въ этихъ, на ряду съ чрезвычайно глубокими и часто новыми соображеніями теоретическаго характера, выступаетъ мощиость таланта экспериментатора, рѣдко останавливающагося передъ трудностями задачъ. Въ обширномъ мемуарѣ «Объ изобутиленѣ» (1876—77) приведено въ нѣсколькихъ строкахъ совершенно новое, такъ сказать, динамическое воззрѣніе о значеніи условій превращенія на строеніе нѣкоторыхъ веществъ—воззрѣніе, которое до сихъ поръ еще ждетъ дальнѣйшаго развитія и обѣщаетъ разъяснить многое въ той области, которую нѣмцы очень неудачно называютъ то таутомеріей, то десмотропіей, то аллоизомеріей и пр. Какъ рядъ статей и мемуаровъ надъ изученіемъ продуктовъ уплотненія изобутилена, такъ и въ появившемся ранѣе мемуарѣ «О строеніи нѣкоторыхъ непредѣльныхъ углеводородовъ» (1870), кромѣ образной экспериментальной стороны, разсѣяна такая масса важныхъ теоретическихъ замѣчаній, и сопоставленій, что ихъ можно смѣло рекомендовать для изученія каждому начинающему химику на ряду съ классическими трактатами великихъ химиковъ-экспериментаторовъ первой половины настоящаго столѣтія: Гей-Люсака, Берцеліуса, Велера, Либиха, Вунзена, Дюма, Жерара и Лорана. Къ той же категоріи классической обстоятельности и точности можно отнести и подробныя статьи Б.: «О физическихъ свойствахъ триметилкарбинола» (1871); «О триметил-уксусной кислотѣ» (1872—74); «Пентаметил-эголъ» и немало другихъ менѣе обширныхъ, и по своему теоретическому интересу уступающихъ приведеннымъ нами выше.

Преимственность бутлеровскихъ идей и направленія всего ясна въ выступающахъ въ слѣдующихъ сопоставленіяхъ работъ учениковъ его и работъ учениковъ этихъ послѣднихъ. Открытіе Б. синтеза предѣльныхъ третичныхъ алкогелей послужило толчкомъ къ открытію интереснѣйшихъ синтезовъ неопредѣльныхъ третичныхъ и вторичныхъ алкогелей для преимника В. въ казанской лабораторіи—Зайцева и его многочисленныхъ учениковъ; подъ руководствомъ и по предложенію Б. была сдѣлана въ Казани работа надъ окисненіемъ кетонновъ А. Н. Поповымъ, продолжавшимъ разрабатывать эту тему почти втеченіе всей своей дѣятельности; завершена эта работа надъ правильностью окисленія кетонновъ, превосходнымъ изслѣдованіемъ Е. Е. Вагнера, ученика А. М. Зайцева. Разсѣянные въ многочисленныхъ статьяхъ Б. различныя наблюденія надъ явленіями изомеризаціи и иныхъ аномальныхъ реакцій, а также и въ особенности сопутствующія имъ соображенія о «механизмахъ реакцій» послужили къ разработкѣ многихъ частныхъ и открытіямъ обобщеній въ духѣ структурнаго ученія для Морковникова, Зайцева, Львова и ихъ учениковъ. Число учениковъ Б., работавшихъ на его темы и подъ его руководствомъ, очень значительно (однихъ преподавателей и лаборантовъ въ высшихъ учебныхъ заведеніяхъ, списокъ которыхъ составленъ былъ за 1½ года до смерти Б. въ газетѣ «Новости» 22 марта 1885 г., № 80, было около 30 чел.). Но втеченіе всей долготѣи педагогической дѣятельности Б. очень рѣдко держался обычая публиковать изслѣдованія своихъ учениковъ отъ общаго съ ними имени (намъ известны только работы съ Осокинымъ въ Казани, съ Вышнеградскимъ, Горяиновымъ и Рипца здѣсь), и никогда не пользовался работами начинающихъ для своихъ личныхъ, хотя бы и высоко научныхъ цѣлей, какъ то практикуется почти всѣми корифеями химіи на Западѣ.

Для обстоятельнаго знакомства съ личностью и трудами покойнаго Б. укажемъ рѣчи проф. Г. Г. Густавсона, А. М. Зайцева и В. В. Морковникова, помѣщенные въ «Журналъ Химич. общ.» за 1887 г.; рѣчь проф. Лагермарка, «А. М. Бутлеровъ» (брошюра, Харьковъ, 1887); рѣчи проф. казанскаго унив. А. М. Зайцева, И. И. Каяонникова, Н. М. Мельникова и А. И. Якобія (брошюра, Казань, 1887); проф. Н. П. Вагнера, «Воспоминаніе объ А. М. Бутлеровѣ» (помѣщенное въ изданномъ А. Н. Аскасовымъ «Сборникѣ статей А. М. Бутлерова по медиумизму», Спб., 1889). Относительно многочисленныхъ работъ Б., изъ которыхъ лишь только на нѣкоторыя мы уже сослались въ текстѣ, укажемъ здѣсь, что всѣ онѣ появлялись одновременно на русскомъ и иностранныхъ языкахъ (нѣмецкомъ и французскомъ) въ различныхъ химическихъ журналахъ («Журналъ Химич. общ.», «Мемуарахъ» и «Бюллетеняхъ» здѣшней академіи, «Bulletin» парижскаго химич. общ., «Annales de chimie», «Zeitschrift f. Chemie» и въ «Либиховскихъ Аяналахъ»). Работы казанскаго періода съ 1863 г. появлялись по преимуществу на нѣмецкомъ языкѣ, а съ 1870 г. послѣ злостной

выходки Фольгардта и Кольбе противъ французскихъ химиковъ—на французскомъ яз. въ изданіяхъ Академіи наукъ.—Классическій учебникъ Б.: «Введеніе къ полному изученію органической химіи» впервые изданъ въ Казани втеченіе 1864—1866 г. и въ 1868 былъ переведенъ съ дополненіями подъ редакціей автора на нѣмецкій языкъ подъ заглавіемъ: «Lehrbuch d. organischen Chemie zur Einführung in das specielle Studium derselben» (Лейпцигъ). Съ этимъ изданіемъ свѣрено петербургское посмертное изданіе Бутлеровскаго «Введенія», подъ редакціей его учениковъ въ 1887 г. Для желающихъ познакомиться съ мастерскимъ изложеніемъ ученія «о химическомъ строеніи» укажемъ на превосходную брошюру Б., изданную имъ за годъ до смерти, въ 1885 г.: «Химическое строеніе и теорія замѣщенія съ приложеніемъ статьи: современное значеніе теоріи химическаго строенія». Кроме того, укажемъ и на общедоступную брошюру Б.: «Основные понятія въ химіи», изданную въ годъ смерти (въ мартѣ 1886 г.), а также книжку по пчеловодству для крестьянъ: «Пчела, ея жизнь и правила толковаго пчеловодства» (1871), выдержавшую до настоящаго времени нѣсколько изданій и до сихъ поръ пользующуюся громаднымъ спросомъ и уваженіемъ у всѣхъ грамотныхъ пчелыковъ. Недавно всѣ статьи Бутлерова по пчеловодству изданы отдѣльной книгой.

М. Л.

Бутлеръ (Бенжамень - Франклинъ Butler) — американскій генераль, род. 1818 г.; изучалъ сначала богословіе, затѣмъ юриспруденцію; съ 1841 г. занимался адвокатской практикой въ штатѣ Массачусетсъ, и былъ нѣсколько разъ избираемъ въ члены законодательнаго собранія этого штата, а въ 1860 г. Б. сдѣлался членомъ демократическаго національнаго конвента. Во время междоусобной войны Б. вступилъ въ союзную армію и уже въ 1861 году отличился взятіемъ форта Гаттераса, важнаго пункта на берегу Сѣверной Каролины; въ 1862 г. предпринялъ вмѣстѣ съ адмираломъ Фарагутомъ экспедицію противъ Нью-Орлеана, и завладѣвъ послѣднимъ, занималъ здѣсь до конца 1862 г. постъ губернатора; своими строгими и крутыми мѣрами онъ возбудилъ здѣсь большую ненависть среди рабовладѣльцевъ. Въ 1864 г. Б. былъ посланъ въ фортъ Монрое въ Восточной Виргиніи, гдѣ, занявъ войсками удобную позицію, приготовилъ Гранту выгодный базисъ для военныхъ дѣйствій противъ Ричмонда. Послѣ неудачной экспедиціи противъ Вильмингтона (въ декабрѣ 1864 г.), онъ въ январѣ 1865 г. былъ устраненъ отъ командованія. Послѣ подчиненія южанъ, онъ состоялъ членомъ конгресса и былъ сторонникомъ суровыхъ мѣръ противъ нихъ. Въ 1877 г. Б. стоялъ во главѣ движенія за сохраненіе бумажныхъ денегъ (Greenbackler), выступалъ также кандидатомъ на постъ президента, но безуспѣшно. Ср. Bland, «Life of general В.» (Бостонъ, 1879).

Бутлеръ (Вальтеръ Butler)—участникъ 30-лѣтней войны, родомъ изъ Ирландіи, рано поступилъ рядовымъ въ императорскую армію, приобрѣлъ довѣріе Валленштейна и сдѣлался у

него командиромъ драгунскаго полка. Не разделяя нѣкоторыхъ плановъ Валленштейна, онъ вступилъ въ тайные переговоры съ генераломъ Пиколомини и, вмѣстѣ съ комендантомъ г. Эгера, Гордономъ, оберъ-вахтмейстеромъ Десли и др. устроилъ умерщвление Валленштейна, 25 февраля 1634 г. Б. былъ возведенъ за это въ графское достоинство, произведенъ въ генералъ-майору и вообще получилъ отъ императора множество милостей и наградъ. Отличившись еще въ битвѣ при Нордлингенѣ, Б. скончался въ декабрѣ того же года въ Швабii. Ср. Carve, «Itinerarium cum historia facti Butleri, Gordonis, Lesly et aliorum» (т. 1 и 2, Майнцъ, 1640—41; т. 3, Шпейеръ, 1646).

Бутлеръ (Давидъ) — голландецъ, капитанъ 1-го ранга, извѣстенъ въ исторiи русскаго флота какъ командиръ перваго русскаго военнаго корабля «Орель», назначеннаго, по повелѣнiю царя Алексѣя Михайловича, къ плаванiю по Каспiйскому морю и построеннаго въ дворцовомъ селѣ Дѣдиновѣ или Дѣдиновѣ, куда Б. прибылъ изъ Голландiи въ маѣ 1670 г. Съ этимъ кораблемъ Б. прибылъ въ Астрахань къ тому времени, когда тамъ ожидали нападенiя Стеньки Разина. При самомъ нападенiи послѣдняго на городъ Б. оставилъ судно, рѣшившись бѣжать въ Персiю, къ чему подговорилъ и многихъ изъ своихъ подчиненныхъ. Но эти послѣднiе, боясь попасть въ руки Разина, отплыли на небольшомъ суднѣ, не дождавшись своего начальника. Б., по необходимости оставшiйся въ Астрахани, былъ свидѣтелемъ того, что происходило въ городѣ по взятiи послѣдняго Разинымъ. Его письма въ Голландiю объ этихъ событiяхъ напечатаны въ нѣмецкомъ изданiи «Путешествiя Стрiуса», бывшаго въ экипажѣ корабля «Орель».

Бутлеръ (Самуилъ Butler) — англiйскiй поэтъ эпохи реставрацiи Стюартовъ, приверженецъ короля, врагъ пуританъ, противъ которыхъ направлена его знаменитая сатира «Гудибрасъ» (Hudibras). Рассказы нѣкоторыхъ биографовъ объ ужасающей нищетѣ, въ которой Б. провелъ жизнь и въ которой онъ умеръ, преувеличены; но несомнѣнно, что жизнь его была полна неудачъ, закалившихъ его сатирической галантѣ. Б. род. въ 1612 г., не получилъ правильнаго воспитанiя, хотя и учился нѣсколько времени въ Оксфордѣ и Кембриджѣ. Въ молодости онъ служилъ клеркомъ въ нѣсколькихъ домахъ и между прочимъ попалъ къ сэру Самуэлю Локу, богатому землевладѣльцу, республиканцу и приверженцу парламента. Уже тогда будучи приверженцемъ свергнутой династiи, Б. имѣлъ возможность наблюдать въ домѣ Лока нѣкоторыя смѣшныя стороны жизни пуританъ и воспользовался впоследствии этими наблюденiями для «Гудибраса» (въ лицѣ героя поэмы изображенъ Локъ). Положенiе Б. нѣсколько улучшилось послѣ вступленiя на престолъ Карла II. Напечатанная въ 1663 г. первая часть «Гудибраса» быстро сдѣлала его знаменитымъ. Придворные и вся королевская партiя восхищались остроумной сатирой; король постоянно цитировалъ ее и, по преданiю, не разставался съ поэмой по цѣлымъ днямъ, а на ночь клалъ ее подъ подушку. Въ 1664 г.

появилась вторая, въ 1678—третья часть «Гудибраса», принесшiя автору много славы, но не улучшившiя его матеріальнаго положенiя. Не смотря на широкое распространенiе поэмы и на хлопоты друга Б., поэта Вичерли, прелъ герцогомъ Букингемскимъ, король, благодѣтельствующiй всѣмъ придворнымъ поэтамъ, не обращалъ вниманiя на автора «Гудибраса». Б. умеръ въ нищетѣ въ 1680 г.

Гудибрасъ — англiйскiй Донъ-Кихотъ. Б. вышучиваетъ пресвитерьянъ и индепендентовъ съ тѣмъ же остроумiемъ, съ какимъ Сервантесъ развѣчиваетъ рыцарство. Но, въ то время какъ нельзя отказать въ уваженiи нравственной личности Донъ-Кихота, герой Б. не только смѣшенъ, но и отвратителенъ. Въ поэмѣ 10000 стиховъ, въ которыхъ описываются приключенiя фантастическаго мирового судьи и его клерка, отпавшихся въ путь, чтобы остановить всякiя увеселенiя въ народѣ и исполнить такимъ образомъ предписанiя парламента. Сэръ Гудибрасъ соединяетъ въ себѣ педантизмъ, трусость, уродство и лицемерiе. И все это описано съ юморомъ, не уступающимъ, по мнѣнiю многихъ критиковъ, юмору Раблэ, Вольтера и Свифта. Клеркъ Ральфъ — типъ угрюмаго, безмозглаго фанатика-индепендента. Фабула поэмы слаба, страдаетъ отсутствiемъ единства, эпизоды не связаны, характеры (кромя двухъ главныхъ) еле намѣчены. Но эти недостатки выкупаются живостью и богатствомъ фантазiи автора въ отдѣльныхъ эпизодахъ, поражающихъ главнымъ образомъ неистощимымъ остроумiемъ, которое и дѣлаетъ Б. классическимъ поэтомъ Англiи. Задача автора—не описанiе приключенiй Гудибраса, а злая, неустанная сатира пуританскихъ нравовъ; она блестяще исполнена, благодаря не только таланту автора, но и его плодотворности и учености, съ которою онъ сумѣлъ проникнуть въ тонкости религиозныхъ ученiй, которыя осмѣиваетъ. Въ 1715 году вышли 3 тома посмертныхъ сочиненiй Б.; въ 1759 г. изданы оставшiяся сочиненiя Б. въ стихахъ и прозѣ, подъ заглавiемъ «Genuine remains». Изданiе д-ра Грея сочиненiй Б. въ 1744 г. послужило образцомъ всѣхъ дальнѣйшихъ изданiй. Ср. Johnson, «Life of the English poets» (1872). 3. В.

Бутль-къль-Липнаеръ (Booth-cum-Lipnacre)—приморскiй городъ въ Англiи, у губы Мерси, въ 5 км. ниже Ливерпуля, на Лидсѣ-Ливерпульскомъ каналѣ, съ 27347 ж. Имѣетъ громадныя доки, малкъ, фабрики и ведетъ оживленную торговлю съ Америкой.

Буте (Buto), или Бутось, Буте—древнiй городъ въ Нижнемъ Египтѣ (къ СВ. отъ Саида), въ которомъ находился храмъ въ честь богини того же имени (см. ниже) съ оракуломъ, пользовавшимся большою извѣстностью въ Египтѣ. Ежегодно происходило тутъ и празднество въ честь богини.

Буте (Buto)—египетская богиня, отождествляемая съ греческой Латоной (или Лето); считается воспитательницей Горуса и Убастиды, дѣтей Озвриса и Изиды, причемъ первая она, по сказанiю, спасла отъ преслѣдованiй Тифона на плавуцiй островъ Хеммисъ, при городѣ ея же имени (см. это сл.). Ей по-

священа была особая порода бѣлокъ, которую содержали при ея храмѣ въ Б.

Бутовая кладка рядами состоитъ изъ горизонтальныхъ рядовъ бута, толщиной до 1 фута; постели должны быть тщательно выравнены, а лицо и заусенки могутъ быть и безъ обтески; при возведеніи же, напримѣръ, цоколей разнаго рода жилыхъ и публичныхъ зданій, обыкновенно, какъ постели такъ лицо и заусенки бутовыхъ плитъ обдѣлываются чисто по наугольнику. Нужно при кладкѣ камня повѣрять горизонтальность его постели, безъ чего онъ могъ бы легко лопнуть въ послѣдствіи. Камни кладутся одинъ рядъ тычковыхъ, другой ложкомъ или попеременно; въ послѣднемъ случаѣ, по крайней мѣрѣ, одна четверть камней должна составлять тычки, безъ чего не можетъ быть достаточной прочности—моцности въ кладкѣ. Каждый тычекъ долженъ имѣть ширину отъ полутора до двухъ разъ болѣе его толщины, а длину отъ трехъ до пяти разъ болѣе толщины ряда. Какого бы размѣра ни были камни, всегда надо располагать ихъ швы въ перевязку; образующіяся между камнями пустоты внутри стѣны закладываются возможно лучше пригнанными къ ихъ величинѣ кусками камня и расщепляются мелкимъ щепанымъ камнемъ. При производствѣ этого рода кладки нужно строго наблюдать за точнымъ исполненіемъ вышеказаннаго и стараться, чтобы камни ложились на мѣста своєю натуральною постелью безъ подкладокъ, и отнюдь не допускать кладки камня ребромъ. Сопротивленіе такого рода кладки составляетъ $\frac{1}{2}$ сопротивленія камня, изъ котораго сложены. По Урочному положенію къ этому рода кладкѣ примѣняются §§ 372 и 373, по которымъ на 1 куб. саж. кладки требуется $1\frac{1}{4}$ камня и 0,37 куб. саж. раствора. Въсь одной кубической сажени кладки отъ 1200—1320 пудовъ. Этого рода кладка очень часто, напр. въ мостахъ, имѣетъ углы изъ тесоваго камня и тогда ряды ея должны соответствовать рядамъ облицовки и выводиться въ одно и то же время. Подобнаго рода кладки весьма употребительны въ строеніяхъ и хороши, въ механическомъ смыслѣ, для такого рода построекъ, въ которыхъ требуется болѣе сопротивление въ наружной части стѣны, чѣмъ внутри, напр., въ поддерживающихъ стѣнахъ, откосныхъ крыльяхъ мостовъ и пр. Подобная кладка можетъ быть употреблена и при возведеніи устоевъ мостовъ, но только въ такомъ случаѣ, если давленіе производимое на кладку, не превосходитъ прочнаго ея сопротивленія, которое принято въ 3,5 пуда на 1 кв. дюймъ. Въ этомъ случаѣ облицовываютъ весь устой или только углы тесанымъ камнемъ, дабы придать строенію эстетическій видъ и вмѣстѣ съ тѣмъ защитить отъ дѣйствія атмосферныхъ перемѣнъ, ударовъ льдинъ.

При возведеніи, напр., фундаментовъ и оградъ допускается бутовая кладка неправильными рядами, въ которой каждый рядъ камня имѣетъ разную толщину, но постели во всѣхъ камняхъ выровнены. Для послѣдняго рода строеній, т. е. оградъ и сельскохозяйственныхъ сооружений, всегда употребляется обыкновенная бутовая кладка, отличающаяся отъ предъ-

идущихъ тѣмъ, что выводится не рядами, а въ мозаику, какъ удобнѣе придется камень. Если изъ такого рода кладки выводить фундаментъ подъ каменные строенія, то надо дѣлать его на гидравлическомъ растворѣ, а подъ деревянные—на известковомъ растворѣ. Такъ какъ при такого рода кладкахъ получаются неправильные швы и гнѣзда, заполненные лишь растворомъ, то для приданія приличнаго вида, напр. оградѣ, заполняютъ малыми камешками всѣ такіе широкіе швы въ кладкѣ. Сопротивленіе такого рода кладки не болѣе сопротивленія раствора, на которомъ она сложена. Рабочая сила необходима для кладки одной кубической сажени: каменщиковъ 11,43, рабочихъ 11,43 и для выломки плиты или камня 8,13 рабочихъ. Э. Ф.

Бутово — село Курской губ. грайворонскаго уѣзда, лежитъ въ углу уѣздовъ обоянскаго, бѣлгородскаго и грайворонскаго, въ 8 верстахъ отъ рѣки Ворсклы. Мѣстность высокая (106 с.) и чрезвычайно овражистая. Отъ Грайворона 42 версты, отъ жел. дороги 34 в. Это высшій пунктъ: отсюда расходятся рѣки Ивня, Ворскла и др. Мѣль лежитъ сравнительно глубоко. Число жителей 2080; бываютъ 2 ярмарки.

Бутово — ст. Московско-Курской жел. дор. въ 29 вер. къ Ю. отъ Москвы. Большая отправка въ Москву плитняка, такъ назыв. подольскаго мрамора, извести и цемента.

Бутовскій (Александръ) — экономистъ, былъ въ Лондонѣ агентомъ нашего министерства финансовъ, а въ 1870-хъ годахъ директоромъ департамента. Написалъ «Опытъ о народномъ богатствѣ, или о началахъ политической экономіи» (3 т. Спб., 1847); здѣсь авторъ является приверженцемъ Манчестерской школы и повторяетъ всѣ нападки, которыми эта школа осыпала позднѣйшихъ экономистовъ, отвергающихъ неограниченную свободу промышленности. Сочиненіе это, само по себѣ безцвѣтное, не можетъ однакожъ не быть упомянуто историкомъ русской мысли, такъ какъ оно дало молодому талантливому публицисту В. А. Милютину поводъ написать двѣ критическія статьи (въ «Современникѣ» 1847 г., т. 5 и 6, и въ «Отечественныхъ Запискахъ» 1849 г. т. 55), въ которыхъ проводились иные взгляды на задачи политической экономіи. Впечатленіе этихъ статей было очень сильно: завязалась оживленная полемика, выдвинувшая на первый планъ многія идеи, подготовившія движеніе 1860-хъ годовъ. Когда на очередь поставленъ былъ вопросъ объ освобожденіи крестьянъ, Б. въ статьѣ: «Общинное владѣніе и собственность» (въ «Русскомъ Вѣстникѣ» 1858 г., № 13) выступилъ противникомъ общины и предостерегалъ отъ возведенія ея на степень обязательной формы поземельнаго устройства; статья вызвала отвѣтъ Ю. Э. Самарина въ «Сельскомъ Благоустройствѣ» (1858 г. № 10).

Б. принадлежатъ еще слѣдующіе труды: «О государственной отчетности во Франціи» (М. 1858); «О средствахъ улучшенія пеньковой промышленности во всѣхъ ея отрасляхъ» (Спб. 1842); «Начертаніе правилъ конопатной промышленности во всѣхъ ея отрасляхъ» (Спб.

1842); въ «Обзорѣ Парижской всемірной выставки 1867 г., изд. по распоряженію департамента мануфактуръ и торговли», Б. составилъ 10-й выпускъ: «О шелкахъ и шелковыхъ тканяхъ» (Спб. 1868).

Бутогодъ—см. Ботогодъ.

Бутомацеи (Butomaceae) — семейство однодольныхъ травянистыхъ многолѣтниковъ, растущихъ въ болотахъ. Въ Россіи повсемѣстно встрѣчается *Butomus umbellatus* L. (см. это сл.).

Бутомусъ (*Butomus*) — линнеевскій родъ растений изъ семейства *Butomaceae*. По берегамъ болотъ, прудовъ, озеръ весьма распространенъ у насъ *B. umbellatus* L., осонокъ, сусаекъ (по киргизски тин-басъ), отличающійся горизонтальнымъ корневищемъ, длинными линейно-треухгранными листьями и довольно крупными, розоватыми цвѣтками на длинныхъ ножкахъ, сидящихъ на верхушкѣ стебля зонтикомъ. Цвѣтеть лѣтомъ и осенью. Распространенъ почти во всей Европѣ, въ Туркестанѣ, Сибири, Китаѣ. Калмыки пекутъ въ золь свѣжія корневища и ѣдятъ ихъ съ саломъ. Употребляется въ пищу также въ Архангельской губ., въ Сибири, Молдавіи. Корневища и сѣмена прежде употреблялись въ медицинѣ (*Rad. et Sem. Junci floridi*), а въ народной медицинѣ — отъ водяной. Разводится какъ декоративное растение для прудовъ.

Бутоньеръ (по-франц. *Boutonnière* — петля для пуговицы) — сокращенное выраженіе вмѣсто *operation de la boutonnière* — хирургическая операція, состоящая во вскрытіи мочевого канала посредствомъ прорѣза съ вѣшной стороны — операція, часто неизбѣжная въ случаяхъ сжуженія мочевого канала или при извлеченіи инородныхъ тѣлъ изъ него.

Буторниъ — мысъ на Лапландскомъ бер. Сѣвернаго ок., Архангельской губ., кемскаго уѣзда, къ СЗ. отъ Колы и отъ группы Семи острововъ, имѣетъ до 175 ф. высоты. Сосѣднія горы возвышаются до 500 футъ.

Буто-яръ — оврагъ въ Ферганской области около Касана, въ которомъ находятся старыя разработки золота, занимающія обширное пространство. Развѣдки Федорова показали, что золото попадаетъ весьма мелкими зернами въ глинисто-песчаномъ цементѣ конгломерата, причѣмъ содержаніе его не превосходить нѣсколькихъ долей, такъ что выгода отъ разработки весьма сомнительна.

В. М.

Бутримовы. — Свѣдѣнія объ этомъ родѣ начинаются съ Іоакима Б., убитаго при взятіи Казани 2 окт. 1552 г. и вписаннаго, наравнѣ съ другими, въ синодикъ моск. Успенскаго собора на вѣчное поминованіе. — Ратманъ Б. за отличие на войнѣ пожалованъ отъ царя Феодора Ивановича въ 1590 г. похвальною грамотою и помѣстьями. Родъ Б. внесенъ въ VI ч. дворянской Родословной книги по Пензенской губ.

Бутрыманцы — мѣстечко трокскаго у. Виленской губ., отстоящее отъ Трокъ на 54 в., а отъ Вильны на 115 в., съ 2400 жит. и р.-кат. приходскою церковью; славится въ губерніи своими ярмарками и особыми пряниками.

Бутсъ, или **Бусъ** (Вильямъ Booth) — англійскій проповѣдникъ, основатель и главный

руководитель «Арміи спасенія», род. 10 апрѣля 1829 г. въ Ноттингемѣ, въ Англіи. Б. еще въ ранней молодости, когда былъ подмастерьемъ портного, охотно ходилъ слушать проповѣди вселенскихъ методистовъ и, 15 лѣтъ отъ роду, сталъ уже самъ проповѣдывать въ своемъ родномъ городѣ. Методистскіе священники замѣтили въ молодомъ Б. недюжинныя способности и предложили ему въ 1848 г. сдѣлаться священникомъ; но онъ отказался и уѣхалъ въ Лондонъ, чтобы окончательно посвятить себя тому, что онъ называлъ «спасеніемъ» (*the Salvation*). Съ тѣхъ поръ его можно было часто видѣть въ самыхъ различныхъ пунктахъ Англіи, проповѣдующимъ по деревнямъ и распространяющимъ «сблагую вѣсть». На нѣкоторое время Б. опять вернулся въ Лондонъ, чтобы тамъ подготовиться къ священнической миссіи въ сектѣ *Methodists New Connexion*. Затѣмъ онъ снова удаляется въ провинцію, гдѣ съ успѣхомъ продолжаетъ свою горячую проповѣдь покаянія. — Къ этому времени относится его женитба на молодой дѣвушкѣ миссъ Мемфордъ (*Mamford*), которая три года слѣдовала за нимъ и помогала ему въ его дѣятельности. Первые нѣсколько лѣтъ послѣ свадьбы супруги Б. провели въ наиболѣе многлюдныхъ центрахъ Англіи: Шеффилдѣ, Лидсѣ, Галифаксѣ, Честерѣ, Бирмингамѣ и др., дѣятельно занимаясь своей евангельской миссіей, убѣждая народъ оставить грѣховную жизнь и искать спасенія въ религіи. Тогда же Б. рѣшительно порвалъ съ методистами, и они закрыли для него свои часовни. Но его система уже раньше состояла именно въ «спасеніи» людей въ нѣ храмовъ, и съ тѣхъ поръ шумные, грубоватые приемы, которыми онъ привлекалъ вниманіе массъ, получили даже опредѣленные формы (сохранившіяся и понынѣ). Проповѣдямъ обыкновенно предшествовала музыка: при звукахъ барабаннаго боя, мѣдныхъ трубъ и флейтъ процессія его приверженцевъ (тогда еще съ нимъ во главѣ) съ шумомъ проходила по городу, останавливалась на болѣе людныхъ мѣстахъ: площадяхъ, перекресткахъ и т. под., причѣмъ пѣлись гимны, произносились проповѣди и молитвы; затѣмъ при звукахъ того же страннаго оркестра, всѣ направлялись въ залу, нанятую для проповѣди; тутъ снова гимны, молитвы и проповѣди съ энергичными предложеніями присутствующимъ — покаяться и присоединиться къ «обращеннымъ» и вѣрующимъ. Въ роли проповѣдниковъ часто являлись разные, извѣстные народу, жулики, пьяницы, бывшіе преступники, проститутки и т. п., которыхъ Б. удало «спасти», и это не мало способствовало успѣхамъ его пропаганды.

Послѣ многихъ лѣтъ кочевой жизни, втеченіе которыхъ онъ успѣлъ уже приобрести извѣстное число сторонниковъ, Б. въ 1864 г. возвратился въ Лондонъ и здѣсь сосредоточилъ свою дѣятельность, главнымъ образомъ, въ бѣдныхъ и грязныхъ кварталахъ Истъ-Энда. Б. и его приверженцамъ приходилось встрѣчаться не только съ недоброжелательствомъ, насмѣшками, но и подвергаться нападеніямъ на улицѣ и вступать въ рукопашный бой. Впоследствии для борьбы съ при-

верженцами Б. образовалось даже специальное сообщество подъ именемъ Skeleton Army, устраивавшее настоящія баталіи, доходившія до кровавыхъ сценъ.

Долго Б. дѣйствовалъ безъ опредѣленнаго плана; но когда онъ увидѣлъ, что число его приверженцевъ увеличивается съ каждымъ днемъ, онъ задумалъ дать этому зарождающемуся обществу извѣстныя формы, рекомендовать извѣстныя выработанные его практикой приемы пропаганды, поддерживать среди обращенныхъ преданность дѣлу, соревнованіе въ усердіи и нѣкотораго рода дисциплину. Сами приверженцы Б. (такъ называемые «салютисты», или «сальваціонисты») считаютъ начало своей организаціи съ 1865 года, когда они оказались достаточно многочисленными, чтобы образовать во всѣхъ кварталахъ Лондона группы подъ названіемъ сначала: «East London Christian Revival Society», затѣмъ: «East London Christian Mission». Названіе это они опять перемѣнили въ 1870 г. на болѣе простое, но болѣе широкое по значенію: «Christian Mission», и съ тѣхъ поръ, благодаря непрерывной пропагандѣ, возникаетъ цѣлый рядъ отдѣленій, или «станцій» этой миссіи въ различныхъ пунктахъ Англіи. Съ 1878 г. общество стало, наконецъ, называться: «Salvation Army» и получило почти военную организацію, которая существуетъ и поныѣ.

Б. созвалъ тогда своихъ приверженцевъ на «военный конгрессъ», сдѣлавъ затѣмъ извлеченіе изъ руководствъ англійской арміи, составилъ цѣлый рядъ подробныхъ инструкцій и опубликовалъ все это въ томъ же году подъ заглавіемъ: «Orders and Regulations for the Salvation Army». Все было устроено въ обществѣ на военный ладъ. Въ каждомъ отдѣльномъ пунктѣ члены арміи спасенія составляютъ «станцію» или «корпусъ», которыми командуетъ капитанъ при содѣйствіи лейтенантовъ, сержантовъ и капраловъ; нѣсколько корпусовъ составляютъ вмѣстѣ «секціи», «дивизіи» и т. п., во главѣ которыхъ стоятъ маіоры и полковники; въ каждомъ отдѣльномъ государствѣ надъ всѣми стоитъ главный командиръ. Членамъ арміи присвоена особая форма, состоящая изъ кэпи, кителя и брюкъ темнаго цвѣта съ красными кантами, краснаго жилета, со значками соотвѣтственно званію (на воротникѣ—у офицеровъ, и на рукавѣ—у прочихъ). Женщины могутъ быть облечены всѣми офицерскими званіями и также имѣютъ особую форму: синюю юбку, кофту и широкую коричневую шляпу, украшенную красной лентой съ надписью: «Salvation Army». Каждый корпусъ имѣетъ свое знамя, свой №, свою музыку и свое мѣсто для собраній, называемое «казармой». Нисшіе чины обязаны безусловнымъ подчиненіемъ высшимъ. Б., въ качествѣ «генерала» арміи, пользуется почти абсолютною, диктаторскою властью среди своихъ подчиненныхъ. Вступающіе въ армію рядовыми могутъ оставаться при прежнихъ занятіяхъ, но должны по мѣрѣ силъ содѣйствовать успѣхамъ арміи, присутствовать на собраніяхъ, распространять изданія арміи; должны отрешиться отъ свѣтскихъ удовольствій, безнрав-

ственнаго чтенія, безнравственныхъ разговоровъ и т. п. Офицеры арміи посвящаютъ себя цѣликомъ служенію интересамъ арміи и получаютъ жалованье (15—27 шилл. въ недѣлю, смотря по семейному состоянію); они обязаны непрерывно вести пропаганду въ пользу арміи, устраивать еженедѣльно чуть ли не 20 митинговъ, ежедневно посвящать нѣсколько часовъ посѣщеніямъ на дому, помогать больнымъ, беззащитнымъ, проникать въ самыя отчаянныя притоны, производить сборы пожертвованій, доставлять въ главную лондонскую квартиру Б. статистическія и др. свѣдѣнія. Многія правила, касающіяся обязанностей офицеровъ по привлеченію новыхъ адептовъ, не лишены извѣстной доли иезуитизма. Имъ предписывается не пренебрегать никакими средствами для возбужденія вниманія публики; рекомендуются всякаго рода эффекты, влияющіе на массу, приобретеніе расположенія вліятельныхъ лицъ, даже подкупъ полиціи и журналистики; офицеры должны стараться разузнавать всю подноготную жителей того города, гдѣ живутъ, чтобы пользоваться этимъ для блага арміи; должны поддерживать хорошія отношенія съ мѣстными священниками; должны умалчивать обо всемъ, что можетъ дискредитировать армію и т. п. Чтобы развить въ членахъ арміи корпоративный духъ, поощрять рвеніе, дать имъ возможность дѣлиться извѣстіями, касающимися отдаленныхъ миссій и интересовъ всей ассоціаціи въ цѣломъ, Б., со свойственнымъ ему организаторскимъ чутьемъ, установилъ: военные совѣты, куда салютисты собираются въ большомъ числѣ и цѣлую іерархическую систему повышеній, разныя награды и отличія; имѣется также рядъ специальныхъ періодическихъ изданій общества. Эти изданія служатъ также средствомъ пропаганды, и отчасти источникомъ дохода, хотя иногда раздаются и безплатно; наиболѣе извѣстныя изъ нихъ: «War Cry» («Кликъ войны»); «The little Soldier» (специально для дѣтей); «En avant» (изд. въ Парижѣ); «Jongi Pokar» (въ Индіи); «Strids Rare» (въ Стокгольмѣ). Всѣ эти изданія, по словамъ Б., расходились въ концѣ 1890 г. въ количествѣ 3740000 экз. Отъ времени до времени, въ цѣляхъ пропаганды, печатаются также отдѣльныя брошюры или статьи въ общихъ періодическихъ изданіяхъ. Перу самого Б. принадлежатъ брошюры: «Salvation Soldier», «Training of Children», «Letters to Soldiers», «Holy Living» и статья «The Salvation Army» въ «Contemporary Review» (1882 г., авг.).

По сущности своего ученія, армія спасенія не представляетъ ни новой религіи, ни даже особой секты. Салютисты иногда заявляютъ даже, что ихъ ученіе мирится со всѣми существующими исповѣданіями; но, повидимому, они все-таки исходятъ изъ того принципа, что существующія церкви неспособны содѣйствовать духовному и тѣлесному благосостоянію бѣдныхъ. Главная цѣль арміи—пробудить и спасти возможно большее количество душъ, вернуть ихъ къ религіознымъ идеямъ; для достиженія «спасенія» рекомендуются: раскаяніе, молитва, отреченіе отъ грѣховной жизни, подавленіе въ себѣ страстей, наконецъ посвященіе

ние себя попечению о бѣдныхъ и дѣятельность на пользу арміи. Абсолютное повиновеніе волѣ генерала арміи и его офицеровъ, вѣра въ «божественное происхождение арміи» также считаются обязательными догматами для «обращаемыхъ» и вступающихъ въ ассоціацію.

Съ 1880 г. начинается усиленная пропаганда идей арміи за предѣлами Англии, преимущественно «сестрами», т. е. женщинами-проповѣдницами. На особенно сильное противодѣйствіе наткнулась экспедиція салютистокъ въ Швейцарію, гдѣ жители отвесили къ нимъ настолько враждебно, что потребовалось вмѣшательство суда и администраціи, которые подвергли главныхъ агитаторовъ (въ томъ числѣ и старшую дочь Б., Екатерину) изгнанію. Настойчивые въ преслѣдованіи своихъ цѣлей, салютисты продолжали, однако, свою пропаганду, и въ настоящее время насчитываютъ приверженцевъ въ 27 пунктахъ столь негостепривной для нихъ Швейцаріи, преимущественно среди нисшихъ слоевъ населенія. Главнымъ образомъ изъ среды фабричныхъ рабочихъ у салютистовъ образовался также извѣстный контингентъ сторонниковъ въ Южной Франціи. Еще успѣшнѣе были результаты проповѣди въ Соединенныхъ Штатахъ, гдѣ однихъ офицеровъ арміи въ октябрѣ 1890 г. было 1018, и въ Австраліи (800 офиц.); довольно много приверженцевъ арміи насчитывается въ Остѣ-Индіи и Южной Африкѣ. Кроме того, по нѣскольку активныхъ членовъ арміи имѣется почти во всѣхъ европейскихъ государствахъ. Всего насчитывалось въ Арміи къ октябрю 1890 г.—9400 офицеровъ въ 30 странахъ.—Средства для покрытія громаднхъ расходовъ арміи образуются, главнымъ образомъ, изъ пожертвованій. Все отдаваемое Арміи записывается на имя самого Б., являющагося главнымъ распорядителемъ средствъ арміи. По всѣмъ поступающимъ и расходующимъ суммамъ ведется обширная отчетность, доступная для обозрѣнія и контроля публики. Бюджетъ Арміи особенно увеличился за послѣдніе годы, когда ассоціація стала все болѣе и болѣе принимать филантропическій характеръ. Уже раньше на обязанности салютистовъ лежало помогать, по возможности, бѣднымъ; но помощь не была организована и оказывалась въ незначительномъ размѣрѣ. Между тѣмъ Б., послѣ многолѣтнихъ наблюденій надъ немущими классами (съ которыми, главнымъ образомъ, имѣла дѣло Армія), пришелъ къ заключенію, что нельзя думать о спасеніи душъ такъ наз. подонковъ общества, если прежде всего не позаботиться о поднятіи ихъ благосостоянія, низкій уровень котораго ведетъ ихъ къ пороку. Исходя изъ такого воззрѣнія, Б. сначала кладетъ основаніе нѣсколькимъ полезнымъ для бѣднаго люда учрежденіямъ, пользуясь средствами и персоналомъ, которыми располагала Армія спасенія. Такъ, въ концѣ 1890 г. въ одномъ Лондонѣ Армія имѣла въ своемъ распоряженіи: 5 дешевыхъ ночлежныхъ домовъ, нѣсколько столовыхъ, больницу для пьяницъ, ясли для бѣдныхъ дѣтей, 33 убѣжища для падшихъ женщинъ; кроме того, члены Арміи помогали безпомощнымъ дѣтямъ, больнымъ, не имѣющимъ работы и т. п. Въ 1889 г., во время

извѣстной стачки портовыхъ рабочихъ, Армія устроила множество народныхъ кухонъ съ крайне удешевленной пищей, гдѣ за ничтожную плату, или даромъ, многія тысячи дѣтей были спасены отъ голодной смерти. Успѣшная практика этихъ учреждений, съ одной стороны, и впечатлѣнія 40-лѣтней жизни среди жителей трущобъ, съ другой, побудили, наконецъ, Б. задуматься надъ болѣе систематической и широкой постановкой помощи пролетаріату, и въ концѣ 1890 г. онъ выступилъ съ изложеніемъ своего плана въ особой книгѣ подъ названіемъ: «In darkest England and the way out» (Лондонъ, 1890, «Въ темной Англии и выходъ изъ нея»). Соответственно заглавію, эта замѣчательная книга распадается на двѣ части. Въ первой ярко и рельефно описываются (на основаніи наблюденій и свидѣній, собранныхъ офицерами Арміи) тѣ ужасныя условія, въ которыхъ живетъ нищее населеніе англійскихъ городовъ, особенно Лондона. Во второй части своей книги Б. предлагаетъ организацію цѣлой системы учреждений, которыя должны въ значительной степени измѣнить эти неблагоприятныя условія и доставить всѣмъ этимъ массамъ безпомощнаго, по неволѣ празднаго и порочнаго люда,—возможность честной трудовой жизни. Б. проектируетъ, прежде всего, организацію трехъ видовъ «колоній»: 1) городскихъ, 2) сельскихъ и 3) заморскихъ. Подъ «городской колоніей» Б. разумѣетъ рядъ учреждений, устраиваемыхъ въ городскихъ центрахъ Англии, въ родѣ ночлежныхъ пріютовъ, мастерскихъ, столовыхъ и т. п., куда собираютъ всѣхъ этихъ безпомощныхъ людей во всей ихъ неприглядной физической и нравственной наготѣ, доставляютъ имъ временное занятіе, удовлетворяютъ ихъ главнымъ потребностямъ, стараются оказать на нихъ религиозно-нравственное воздѣйствіе. Затѣмъ оказавшихся достаточно трудолюбивымъ и честнымъ переводятъ въ «сельскую» колонію; тутъ бывшіе обитатели городскихъ трущобъ подвергаются вліянію сельской жизни на лонѣ природы и пріучаются къ сельскимъ занятіямъ, преимущественно земледѣлію. По истеченіи извѣстнаго времени, части колонистовъ предоставляется распорядиться собою по личному усмотрѣнію; дѣлаются, однако, попытки организовать изъ нихъ кооперативныя товарищества; значительная же часть переводится въ «заморскія» колоніи, для которыхъ Б. предполагаетъ заранѣе пріобрѣсти участки въ малонаселенныхъ мѣстностяхъ Австраліи, Африки или Канады, чтобы здѣсь дать возможность бывшимъ подонкамъ городского населенія устроиться вполне на кооперативныхъ началахъ и начать новую жизнь труда—вдали отъ соблазновъ большихъ городовъ. Кроме этихъ главныхъ пунктовъ предлагаемой Б. схемы реформъ, имѣются въ виду еще цѣлый рядъ другихъ, обстоятельно, практично и остроумно намѣченныхъ учреждений. Таковы: 1) пріюты для падшихъ женщинъ, 2) убѣжища для излеченія пьянства, 3) организація помощи освобождаемымъ изъ тюремнаго заключенія, 4) совѣщательныя конторы для бѣдныхъ, 5) бюро для присканія занятій, 6) банки для бѣдныхъ,

7) брачныя конторы, 8) дневныя приюты и промышленныя школы для дѣтей и т. д. Особенно удачно развиты, между прочимъ, въ проектѣ Б. система утилизаціи отбросовъ, для чего Б. предполагаетъ учредить особый подвижной хозяйственный отрядъ изъ нѣсколькихъ тысячъ человѣкъ (они же будутъ вмѣстѣ съ тѣмъ совмѣщать въ себѣ функціи городскихъ агентовъ бюро по присказанію занятій).

Большинство учреждений, по мысли Б., должно окупаться или дѣйствовать съ небольшими убытками; онъ имѣеть въ виду, по возможности, избѣгать оказанія даровыхъ услугъ. Чтобы приступить къ осуществленію своего грандіознаго плана, Б. считаетъ необходимымъ на первое время сравнительно некружную сумму въ 100000 ф. ст. (около 1 милл. руб.) и для поддержанія предпріятія 30000 ф. ст. ежегодно. Книга Б. имѣла необычайный успѣхъ: появившись въ ноябрѣ 1890 г., она уже къ началу мая 1891 г. разошлась въ количествѣ 139090 экз. и переводилась на многие европейскія языки (на русскомъ языкѣ вышла въ переводѣ и съ предисловіемъ Р. И. Сементковскаго, подъ названіемъ: «Въ трущобахъ Англіи», Сиб., 1891). Многие выдающіеся люди Англіи (Гладстонъ, лордъ Эбердинъ, кардиналъ Манингъ, богословъ Фарраръ, журналистъ Стэдъ и др.) встрѣтили проектъ очень сочувственно. Къ Б. стали стекаться во множествѣ пожертвованія, превысившія, по истеченіи полугода, исчисленную Б. сумму (къ началу мая 1891 подписка дала 113028 ф. ст.). Б. приступилъ уже къ осуществленію своего плана. Имъ основаны въ послѣднее время нѣсколько мастерскихъ (Elevator Workshop), спичечная фабрика, центральное бюро труда (за 4 мѣсяца доставившее работу 5376 рабочимъ), убійща для освобождаемыхъ изъ тюремъ, 3 «склада дешевой пищи»; приобретено въ предѣлахъ Англіи 3 фермы съ 1010 акрами земли, куда уже отправлено 150 чел. Для пропаганды своихъ идей вообще и своего плана социальной реформы въ частности, Б. совершаетъ въ настоящее время поѣздку по подвѣдомственнымъ ему «станціямъ арміи»: въ маѣ (1891) онъ былъ въ Швейцаріи, недавно (осенью 1891) газеты сообщали о его поѣздкѣ по Австраліи, гдѣ не только его приверженцы, но и прочее население, съ officialными властями во главѣ, оказали ему самый торжественный приемъ. Вообще, съ нѣкоторымъ измѣненіемъ характера дѣятельности Арміи, измѣнилось и отношеніе общества къ нему: до сихъ поръ смотрѣли съ насмѣшкою и презрѣніемъ на странную, шутовскую организацію этого курьезнаго общества, многіе подозрѣвали (впрочемъ и теперь еще подозрѣваютъ) Б. и его ближайшихъ сотрудниковъ въ шарлатанствѣ, лицемеріи, злоупотребленіи стекающимися къ нимъ суммами. Теперь же никто не рѣшится не признать за «генераломъ» Б. заслугу основанія одной изъ самыхъ обширныхъ филантропическихъ ассоціацій нашего времени, которая уже много сдѣлала и, вѣроятно, еще не мало порабатаетъ на пользу страждущаго человечества.

Семья Вильяма Б. вся принимаетъ дѣятельное участіе въ дѣлахъ Арміи: всѣ состоятъ

«офицерамъ», исполняя часто немаловажныя функціи. — Мистриссъ Б., женѣ «генерала» († 1890), кромѣ постоянного ближайшаго содѣйствія словомъ и дѣломъ, принадлежатъ брошюры: «Practical Religion. Aggressive Christianity»; «Godlessness, Life and Death»; «The Salvation Army in relation to Church and State» и др. Очень энергичной и неустрашимой дѣятельницей, унаследовавшей вполне религіозный энтузіазмъ своихъ родителей, оказалась старшая дочь ихъ, Екатерина Б. (родилась 1859 г.), уже съ ранней молодости начавшая пропаганду, сначала въ людныхъ центрахъ Англіи, затѣмъ во главѣ особой экспедиціи на материкъ: во Франціи, Швейцаріи, Бельгіи. За особыя заслуги получила титулъ «маршала арміи»; въ 1887 г. вышла замужъ за «полковника» Клибборна; недавно она была ранена при пожарѣ во время богослуженія салютистовъ въ Брюсселѣ; живетъ преимущественно въ Парижѣ, дѣятельно сотрудничаетъ во французскомъ органѣ Арміи «En avant»; ей же принадлежатъ: «Chants de l'armée de Salut» (двѣ серіи—1884 и 1886), брошюра «Il vous la faut» и др. — Не менѣе виднымъ офицеромъ арміи является старшій сынъ Б., Брамуръ Б. (род. 1856), начавшій свою проповѣдь 15 лѣтъ отъ роду и названный послѣдствіемъ «начальникомъ генеральнаго штаба» арміи (онъ извѣстенъ также, какъ дѣятельный членъ «Общества національнаго бодрствованія» для борьбы съ современнымъ безразличіемъ и разными формами разврата въ Англіи). Ср.: Schramm, «Das Heer der Seligmacher oder die Hilfsmarmee in England» (Берлинъ, 1883); «The salvation war» (Лондонъ, 1883); Kolde, «Die Heilsarmee» (Ерланг., 1885); I. Pestalozzi, «Was ist die Heilsarmee» (Галле, 1886); Railton, «Twenty-one years salvationary» (Лондонъ, 1886); его же, «Apostolia warfare» (Лондонъ, 1890); «Unser grosser Krieg» (Берлинъ, 1890); ст. В. Стѣда въ «Review of Reviews» (1890, окт. и ноябрь); проф. И. Янжулъ, «Въ трущобахъ Англіи» («Сѣв. Вѣстн.» 1891 г., янв.); Н. А. Дингельштедтъ, «Что такое салютизмъ?» (салютисты въ Швейцаріи — «Историч. Вѣстн.» 1891 г., окт.); А., «26-я годовщина Арміи спасенія» («Русск. Вѣдомости» 1891 г., №№ 179 и 181), Л. В.

Бутсъ или Бусъ (John Wilkes Booth) — убійца Линкольна, братъ предъидущаго, родился въ 1839 году въ Мэрилендѣ, былъ также актеромъ, игралъ на нью-йоркской сценѣ и не безъ успѣха въ отвѣтственныхъ роляхъ шекспировскихъ героевъ. Одновременно со своей артистической дѣятельностью, Б. увлекся политикою, во время междоусобной войны вступилъ въ сношенія съ партіей южанъ, заразился ихъ озлобленіемъ противъ всего правительственнаго строя и рѣшился, послѣ неудачи, постигшей сепаратистовъ, убить президента Авраама Линкольна. 14 апрѣля 1865 года, когда президентъ Линкольнъ находился въ театрѣ Ford, Б. проникъ въ его логу, выстрѣломъ убилъ его; затѣмъ, пользуясь общимъ смятеніемъ, успѣлъ еще вскочить на сцену, крикнуть съ трагическимъ жестомъ: «Sic semper tyrannis! le Sud est vengé» и скрылся.

Хотя ему и удалось убѣжать и спрятаться въ сараѣ одного фермера въ Виргиніи, но погоня застала его здѣсь, и, такъ какъ онъ не хотѣлъ сдаться, обороняясь до послѣдней минуты, то былъ тутъ же застрѣленъ.

Бутсъ или Бусъ (Эдвинъ Booth)—извѣстный американскій актеръ, род. въ 1833 г. Съ 1857 г. игралъ на нью-йоркской сценѣ и стяжалъ себѣ извѣстность, особенно какъ исполнитель шекспировскихъ трагическихъ ролей. Въ 1864 г. Б. гастролировалъ въ Европѣ; по возвращеніи на родину построилъ театръ, специально посвященный классическимъ пьесамъ, но въ 1873 г. отказался отъ руководства этимъ театромъ и весь предалъ своей артистической дѣятельности. Въ своихъ гастроляхъ по Европѣ въ 1882 г. встрѣтилъ всюду блестящій приемъ.

Бутте (Вильгельмъ Butte) — писатель по политическимъ наукамъ, род. 1772 г.; въ 1804 сдѣлался профессоромъ статистики и государствовѣдѣнія въ Ландсгутѣ, въ 1816 г. перешелъ на службу въ Кельнъ, гдѣ и † въ 1833 г. Б. считается основателемъ такъ наз. антропологической біотоміи и является вообще очень оригинальнымъ мыслителемъ, съ большою эрудицією, но, благодаря слишкомъ абстрактному и метафизическому пониманію государственной жизни, мало доступнымъ. Ему принадлежатъ сочиненія: «Einwohnerordnungslehre» (Ландсг., 1807, ч. I); «Statistik als Wissenschaft» (тамъ же, 1808); «Grundriss der Arithmetik des menschlichen Lebens» (тамъ же, 1811); «Prolegomenes de l'arithmétique de la vie humaine» (1812); «Supplément au système du monde» (1812); «Die Biotomie des Menschen» (Боннъ, 1829); «Uebersicht der anthropologischen Biotomie» (Кельнъ, 1829); «Der Grundbegriff des Staats» (Лейпцигъ, 1831) и др.

Буттманъ (Buttman, первонач. Филиппъ Boudeumont) — нѣмецкій филологъ, род. въ 1764 г. во Франкфургѣ на Майнѣ, былъ преподавателемъ греческаго языка въ іоакимсталльской гимназіи, позже членомъ академіи наукъ, бібліотекаремъ и преподавателемъ древнихъ языковъ при кронпринцѣ Фридрихъ-Вильгельмѣ. Съ 1803 до 1812 г. онъ редактировалъ «Naude-Spencersche Zeitung». Ум. въ 1829 г. въ Берлинѣ. Научныя заслуги Б. относятся преимущественно къ области греческой филологіи. Важнѣйшіе его труды: «Griechische Grammatik» (Берлинъ, 1792; выдержала множество изданій и переведена на многіе изъ европейскихъ языковъ, между прочимъ и на русскій языкъ; существуетъ также извлеченіе изъ нея: «Griechische Schulgrammatik» Берлинъ, 1816, опять-таки во множествѣ изданій); «Lexicologus, oder Beiträge zur griechischen Worterkklärung, haupts. für Homer und Hesiod» (Берлинъ, 1818—25); «Ausführliche griechische Sprachlehre» (Берлинъ, 1819—27); «Mythologus, oder gesammelte Abhandlungen über die Sagen des Alterthums» (Берлинъ, 1828—29). Б. принадлежитъ также изданіе многіхъ греческихъ классиковъ.

Буттъ (Исаакъ Butt)—ирландскій политическій дѣятель, род. въ 1813 году въ семействѣ англиканскаго священника въ Ирландіи. Въ 1836 г. Б. былъ назначенъ профессоромъ

политической экономіи въ дублинскомъ университетѣ; въ то же время онъ состоялъ издателемъ и наиболѣе выдающимся сотрудникомъ: «Dublin University Magazine». Выступилъ въ 1838 году на адвокатское поприще, онъ скоро приобрѣлъ, благодаря своему ораторскому таланту и глубокимъ юридическимъ познаніямъ, большую извѣстность и обширную практику. Между прочимъ, онъ защищалъ въ 1848 г. Смиа О'Бриена, обвинявшагося въ покушеніи провозвести возстаніе, а въ 1865 г.—привлеченныхъ къ суду феніевъ. Съ 1852 г. заставлялъ въ нижней палатѣ. Б. считается собственно основателемъ и первымъ вождемъ ирландской гом-рулерской партіи (см. это сл.), но въ аграрныхъ вопросахъ онъ держался направленія болѣе умѣренного, чѣмъ молодые члены партіи. † въ Дублинѣ въ 1879 году. Кромѣ различныхъ брошюръ по ирландскому вопросу, Б. напечаталъ: «History of the Kingdom of Italy» (1860, 2 т.); «Chapters of college romance» (1863); «Treatise of the new law of compensation to tenants in Ireland» (1871) и другія.

Бутурлиновка (Петровское тожъ) — слобода Воронежской губерніи, бобровскаго уѣзда, въ 52 вер. къ ЮВ. отъ Боброва, при р. Осередѣ, близъ границы павловскаго уѣзда, на большомъ Саратовскомъ трактѣ, тянется версты на 4 въ длину. Земля, находящаяся подъ слободою, въ началѣ XVIII ст. принадлежала графу Бутурлину, который выславъ туда нѣсколько семействъ великороссіявъ; вслѣдъ затѣмъ здѣсь стали селиться выходцы изъ Малороссіи, такъ что въ царствованіе Екатерины II ихъ уже было нѣсколько тысячъ; указомъ 1783 г. всѣ они были прикрѣплены къ землѣ, и такимъ образомъ сдѣлались крѣпостными гр. Бутурлина. Въ нынѣшнемъ столѣтіи жители откупились на волю и были переименованы въ государственныхъ крестьянъ. Слобода Б.—первая во всей губерніи, какъ по населенности, такъ и по промышленной дѣятельности. Жители занимаются выдѣлкою кожъ, овчинъ, дѣланіемъ тулуповъ и сапоговъ, которые отвозятъ для продажи въ Черноморьѣ и Землю Войска Донскаго, а также перевозкою купеческихъ товаровъ на волахъ; женщины ходятъ въ степь для дѣланія кизяковъ и обмазки домовъ глиною. Близъ слободы находятся 2 сѣрнисо-солевыхъ минеральныхъ источника. Число жителей 28899 душъ об. п. (1890), 4342 двора, 6 православныхъ церквей, 4 начальныхъ училища, больница, богадѣльня, 2 винокуренныхъ заводовъ, 3 кирпичныхъ, 2 клеваренныхъ, салотопня и до 20 кожевенныхъ заводовъ; 4 ярмарки въ году.

Бутурлиппъ (Александръ Борисовичъ)—сынъ капитана гвардіи, род. 18 іюля 1694 г. Въ 1714 году записанъ былъ солдатомъ въ гвардію, а съ 1716 по 1720 г. обучался во вновь учрежденной морской академіи, гдѣ преподавались науки, необходимыя для мореплаванія, фехтованія и нѣкоторые иностранные языки. Въ 1720 году Бутурлиппъ взятъ былъ Петромъ I въ денщики, и въ этомъ званіи сопутствовалъ государю въ походахъ противъ шведовъ и персовъ и участвовалъ въ нѣкоторыхъ сраженіяхъ. Онъ пользовался довѣ-

ріемъ Петра, который довѣрялъ ему исполненіе самыхъ секретныхъ порученій. При Екатеринѣ I Бутурлинъ пожалованъ былъ въ гофъ-юнкеры, потомъ въ камеръ-юнкеры и наконецъ въ камергеры цесаревны Елисаветы, а при Петрѣ I будучи уже кавалеромъ ордена св. Александра Невскаго, произведенъ былъ въ генералъ-майора арміи и въ унтеръ-лейтенанты кавалергардскаго корпуса. Но вскорѣ, вслѣдствіе ссоры съ любимцемъ Петра II, кн. И. Долгоруковымъ, Б. удаленъ былъ въ Украинскую армію. Въ 1731—33 гг. онъ участвовалъ въ разныхъ сраженіяхъ съ закарпатскими народами, а въ 1735 г. назначенъ былъ смоленскимъ губернаторомъ; въ 1738 г., подъ начальствомъ Миниха, служилъ въ арміи, дѣйствовавшей противъ турокъ; потомъ до 1739 г. включительно охранялъ Украину, а по прекращеніи военныхъ дѣйствій вступилъ опять въ должность смоленскаго губернатора. Анна Леопольдовна произвела его въ генералъ-кригсъ-комиссара и генералъ-лейтенанта, а имп. Елисавета назначила его главнымъ правителемъ Малороссіи; затѣмъ, по случаю войны со Швеціей, поручила ему начальство надъ войсками, расположенными въ Эстляндіи, Лифляндіи и Великихъ Лукахъ, произвела въ генералъ-аншефы (1742 г.), пожаловала въ сенаторы и вскорѣ назначила генералъ-губернаторомъ въ Москву. Въ 1747 г. Б. получилъ званіе генералъ-адъютанта, въ 1749—подполковника лейбъ-гвардіи Преображенскаго полка, чрезъ два года получилъ орденъ св. Андрея Первозваннаго, а въ 1756 г.—фельдмаршальскій жезлъ, съ повелѣніемъ присутствовать въ конференціи министровъ. Въ 1760 г. Б. съ потомствомъ возведенъ въ графское Россійской имперіи достоинство. Это было время Семилѣтней войны. Нашъ главнокомандующій Салтыковъ былъ боленъ, и въ арміи, дѣйствовавшей противъ Фридриха, произошло много уцущеній и послабленій. Силезія, гдѣ онъ стоялъ, была разорена, жители разогнаны, и нашей арміи трудно было продовольствоваться. Главнокомандующимъ на мѣсто Салтыкова назначенъ былъ Б. Статный, какъ отзываются о немъ современники, красивый, даже хорошо образованный, Б. могъ быть, однако, скорѣе ловкимъ придворнымъ, можетъ быть администраторомъ, чѣмъ полководцемъ. Сохранился характерный анекдотъ, что великій князь Павелъ Петровичъ, тогда 6-лѣтній ребенокъ, сказалъ окружающимъ его про Бутурлина, когда послѣдній явился во дворецъ, передъ отъѣздомъ въ армію, откланяясь государынѣ: «Петръ Семеновичъ (т. е. Салтыковъ) похвалъ миръ дѣлать, и мира не сдѣлалъ,—а этотъ теперь, конечно, ни мира, ни войны не сдѣлаетъ». Предсказаніе это сбылось. Излишняя осторожность Б-на, натянутыя отношенія съ австрійскимъ главнокомандующимъ Лаудономъ давали явный перевѣсъ Фридриху. Б. объяснялъ эту осторожность, граничившую съ трусостью тѣмъ, что онъ шадитъ солдата. Императрица отвѣчала на это, что она всегда рекомендовала щадить ихъ, но считаетъ не позволительнымъ это тамъ, гдѣ выгодно дѣйствовать и явно выражала неудовольствіе, узнавъ стороной, что прусскій генералъ Ци-

тенъ пробрался въ Польшу и истребилъ нѣкоторые магазины, заведенные Б. «Король прусскій», писала она, «такія безславныя и оскорбительныя оружію нашему толкованія разсѣять, что оныя, наконецъ, у многихъ дворовъ худую импрессию произвести могутъ». Съ восшествіемъ на престолъ Петра III Б. отозванъ былъ изъ арміи и вновь назначенъ генералъ-губернаторомъ въ Москву. Екатерина II пожаловала ему грамоту съ прописаніемъ въ ней всей его службы и награды, а также шпагу, осыпанную брилліантами. Бутурлинъ скончался въ Москвѣ 30 августа 1767 года, а погребенъ въ С.-Петербургѣ въ Александро-Невской лаврѣ. А. Э.

Бутурлинъ (Василій Васильевичъ).— Службу Б. началъ въ 1634 году; въ 1640 году былъ стольникомъ царя Алексѣя Михайловича, въ 1650—околичнымъ, а въ 1651 году 8 января въ званіи уполномоченнаго приводилъ въ подданство Россіи, въ Переяславль, гетмана Богдана Хмѣльницкаго и всю Малороссію. За удачное выполненіе порученія удостоенъ царскаго «милостиваго слова», пожалованъ «дворянствомъ съ путемъ», крытою золотымъ атласомъ собольею шубою и прибавкою жалованья. Въ 1655 г. Б. въ Бѣлой-Церкви соединился съ малороссійскими казаками и одержалъ (18 сентября) блестящую побѣду надъ поляками при Слонагородкѣ, взявъ въ плѣнъ короннаго гетмана Потоцкаго. Послѣ того, Б. вмѣстѣ съ Хмѣльницкимъ взялъ богатую контрибуцію съ городовъ Львова и Замостья, а на обратномъ пути отразилъ крымскихъ татаръ. Умеръ въ Кіевѣ въ 1656 г.

Бутурлинъ (графъ Димитрій Петровичъ)— внукъ фельдмаршала Александра Борисовича, род. 14 декабря 1763 г. Восприимницей его отъ купели была имп. Екатерина II, тутъ же, при купели, пожаловавшая его въ сержанты гвардіи. Около 1765 г. отецъ его назначенъ былъ посланникомъ въ Испанію; вскорѣ послѣ того скончалась его мать, Марья Романовна, урожденная гр. Воронцова, и ребенокъ поступилъ на воспитаніе къ холостяку дядѣ, гр. Александру Романовичу Воронцову, вслѣдствіи государственному канцлеру, замѣнившему ему мѣсто отца и умершему на его рукахъ. Отъ дяди молодой Б. поступилъ въ петербургскій кадетскій корпусъ, по выходѣ изъ котораго опредѣлился адъютантомъ къ князю Потемкину, но вскорѣ перешелъ въ коллегію иностр. дѣлъ. Въ 1793 г., будучи въ отставкѣ, Б. женился на троюродной сестрѣ своей, гр. Аннѣ Артемьевнѣ Воронцовой, и поселился въ Москвѣ, гдѣ ревностно началъ заниматься составленіемъ своей знаменитой бібліотеки. Вслѣдствіи онъ назначенъ былъ директоромъ Импер. Эрмитажа и былъ на этомъ мѣстѣ до 1817 г., когда, по разстроенному здоровью, окончательно поселился во Флоренціи, гдѣ купилъ себѣ палаццо Николаини, въ которомъ у него была и домовая церковь. Здѣсь онъ и скончался 7 ноября 1829 г. и погребенъ въ Ливорно. Графъ Б. извѣстенъ былъ въ свое время глубокой и разносторонней ученостью, иностранцевъ удивлялъ своимъ энциклопедическимъ всевѣдѣніемъ; но всего болѣе извѣстенъ онъ какъ бібліографъ, бібліофилъ. Московская

библиотека Бутурлина вмѣстѣ съ оранжереями, музеемъ и садомъ находилась на Яузѣ въ Нѣмецкой слободѣ, рядомъ съ дворцовымъ садомъ. Одинъ изъ английскихъ путешественниковъ, Кларкъ, говоритъ объ этомъ домѣ: «Библиотека, ботаническій садъ и музей гр. Бутурлина замѣчательны не только въ Россіи, но и въ Европѣ». Этотъ же путешественникъ замѣчаетъ, что графъ самъ ходилъ за тропическими растениями, что онъ въ особенности изучилъ тайну поливки ихъ. Въ его библиотекѣ было собрано почти все, что было издаваемо, съ 1470 г. до конца XVI ст., первыми типографами, Алдами, Эльзевирами и др., — была собственноручная переписка Генриха IV съ его министромъ Сюлли и пр. и пр. Эта переписка находилась въ первой его библиотекѣ, которая погибла въ пожарѣ 1812 г. Вторую библиотеку онъ началъ составлять по переселеніи во Флоренцію. Это собраніе продано было потомъ въ Парижѣ съ аукціона. Для него составлена была опись, напечатанная во Флоренціи въ 1831 г., потомъ полнѣе, въ 3 частяхъ, въ Парижѣ въ 1839—1840 гг., при продажѣ.

Бутурлинь (Димитрій Петровичъ) — изъ рода дворянъ Бутурлиныхъ, военно-историческій писатель, родился 1790, † 9 октября 1849 года. Съ 1808 года, когда Б. поступилъ корнетомъ въ Ахтырскій гусарскій полкъ, до 1819 г. онъ прошелъ всѣ чины до полковника включительно; въ Отечественную войну, находясь въ Кавалергардскомъ полку, былъ во многихъ сраженіяхъ: при Тарутинѣ, Малоярославцѣ и т. д. до Парижа; былъ адъютантомъ при главномъ начальникѣ штаба кн. Волконскомъ (1816 г.) и фл.-адъютантомъ при государѣ (1817 г.). Въ 1823 г. Б. былъ въ Испаніи во французской арміи при герцогѣ Ангулемскомъ и участвовалъ во взятіи приступомъ Трокадеро, за что произведенъ въ ген.-майоры. Въ 1826 г. онъ переведенъ былъ въ Генер. штабъ и назначенъ исправляющимъ должность генер.-квартирмейстера 1-ой арміи, а въ 1829 г. на такую же должность во 2-й арміи; былъ въ дѣйствіяхъ подъ Силистріей и при пораженіи верх. визиря, 30 мая, при сел. Кулевчѣ, близъ Шушлы. Въ 1833 году, въ чинѣ тайнаго совѣтника, онъ назначенъ былъ къ присутствію въ Прав. сенатѣ, а въ 1840—въ Госуд. совѣтѣ; затѣмъ въ 1843 г. директоромъ Импер. Публ. библиотеки, въ 1846 г. произведенъ въ дѣйств. тайные совѣтники. Въ 1848 онъ былъ предсѣдателемъ Комитета для высшаго надзора за духомъ и направлениемъ печатаемыхъ въ Россіи произведеній. Характеръ его дѣятельности наэтомъ постѣ весьма ярко рисуется въ своихъ воспоминаніяхъ графиня А. Д. Блудова, называющая его очень оживленнымъ, приятнымъ и остроумнымъ въ разговорѣ, хотя часто рѣзкимъ и желчнымъ. Б. хотѣлъ, чтобы вырѣзали нѣсколько стиховъ изъ Акаѳиста Покрову Божьей Матери, какъ, напр., такой: «Радуйся, незримое укрощеніе владыкъ жестокихъ и звѣроправныхъ». Когда Блудовъ замѣтилъ Бутурлину, что онъ, такимъ образомъ, осуждаетъ своего ангела, св. Димитрія Ростовскаго, который сочинилъ этотъ Акаѳистъ и никогда не считался ре-

волюціонеромъ, Д. П. отозвался: «Кто бы ни сочинялъ, тутъ есть опасныя выраженія». Блудовъ замѣтилъ, что подобныя выраженія есть и въ Евангеліи. Бутурлинь, впрочемъ, уже въ шуточномъ тонѣ, отвѣтилъ, что если бы Евангеліе не было такой извѣстной книгой, то цензурѣ, конечно, нужно было бы исправить и ее. Б. написалъ на франц. яз. рядъ сочиненій, часть которыхъ есть и въ русскомъ переводѣ: «Relation historique de la campagne des Austro-Russes en Italie en 1799» (Спб., 1812); «Considérations morales et religieuses sur les événements actuels» (Спб., 1814), «Картина осенняго похода (1813) въ Германію» (съ франц., Спб., 1830; по франц., 1817, 1818 и 1820); «Précis des événements militaires de la dernière guerre des espagnols contre les français» (Спб., 1819); «Военная исторія походовъ россіянъ въ XVIII ст.» (4 ч., перев. А. Хатова и А. Корниловича, Спб., 1819—1823); «Исторія нашествія императора Наполеона на Россію въ 1812 г.» (2 ч., перев. Хатова, Спб., 1823 и 1837—1838); «Картина войнъ Россіи съ Турціею» (2 ч. переведены и 3 составлена О. Булгаринимъ, Спб., 1829); «Исторія смутнаго времени въ Россіи въ началѣ XVII ст.» (3 ч.); «Nescrologie. Le prince Vassiltchikoff» (Спб., 1847, безъ имени автора).

Бутурлинь (Иванъ Ивановичъ) — сынъ ближняго стольника, внукъ Андрея Васильевича Кривого, окольничаго при царѣ Алексѣѣ; родился 24 іюля 1661 года, въ 1687 году произведенъ былъ въ премьеръ-майоры только что сформированнаго тогда Преображенскаго полка. Въ 1700 году Б., будучи уже генералъ-майоромъ, привелъ изъ Буквы къ Нарвѣ Преображенскій, Семеновскій и 4 пѣхотныхъ полка; при этомъ отрядѣ находился и самъ царь. На другой день послѣ битвы Б. сдался на капитуляцію вмѣстѣ съ другими генералами, вслѣдствіе обѣщанія Карла XII дать свободный пропускъ русскимъ войскамъ. Но король не сдержалъ обѣщанія, и Б., въ числѣ другихъ 10 генераловъ, отправленъ былъ въ Стокгольмъ военнопленнымъ. Попытка его въ 1703 г. бѣжать изъ плѣна вмѣстѣ съ генер. Вейде и кн. Трубецкимъ не удалась: онъ былъ пойманъ, зѣло обруганъ, безчещенъ градодержавцемъ и заключенъ въ тюрьму. Заключение окончилось въ 1710 году обменомъ его на шведскаго военнопленнаго генер.-майора Мейерфельда. Въ 1711 г. Б. командовалъ войсками, оберегавшими Украину отъ крымскихъ татаръ. Въ слѣдующемъ 1712 г. Бутурлинь командовалъ войсками, расположенными около Митавы, а въ 1713 дѣйствовалъ въ Финляндіи, у Гельсингфорса, въ которомъ, по занятіи его безъ боя, оставленъ былъ съ отрядомъ въ 3000 человекъ. Въ октябрѣ того же года, уже въ чинѣ генералъ-лейтенанта, подъ начальствомъ кн. М. М. Голицына Б. участвовалъ въ пораженіи шведовъ на р. Пелкунѣ. Подъ начальствомъ того же Голицына Б. участвовалъ и въ пораженіи шведскаго генерала Армфельда у д. Лаполя, 19 февраля 1714 г. 27 іюля того же года Б. былъ участникомъ разбитія шведскаго флота у Гангута. Въ 1716 г. 11 февраля Б. назначенъ былъ командиромъ галер-

ной эскадры, съ которой, по приказу государя, въ маѣ долженъ былъ отправиться къ Ростоку. Предположенная высадка въ Швецію не состоялась изъ-за нерѣшительности союзниковъ Петра, и эскадра, какъ и войска Шереметева, расположились у Ростока, гдѣ Б. занимался постройкой новыхъ галеръ. 24 апрѣля 1717 г. Б., въ свѣтъ Петра, прѣѣхалъ въ Парижъ. Въ 1718 г. Б. принималъ видное участіе въ розыскѣ по дѣлу царевича Алексѣя, и тогда же назначенъ былъ командиромъ Преображенскаго полка. Во іюнѣ того же 1718 года Б., въ качествѣ ассессора, былъ въ составѣ крѣпостнаго надъ Меньшиковымъ, Апраксинимъ и Я. Ѳ. Долгоруковымъ, а въ ноябрѣ слѣдующаго 1719 г. назначенъ членомъ вновь учрежденной военной коллегіи, и въ этой должности находился до 1722 г., когда оставилъ ее, кажется, вслѣдствіе неприяностей съ предсѣдателемъ, фельдмарш. Репнинимъ. Въ 1720 году Б. ѣздилъ съ государемъ на вновь открытыя минеральныя Олонецкія воды, и тогда же на судахъ ходилъ къ Аландскимъ островамъ и берегамъ Швеціи. Въ день торжества Ништадскаго мира, 22 сентябрю 1721 года, Бутурлинь произведенъ въ генералъ-аншефы. Въ 1725 году, по кончинѣ Петра, Бутурлинь долго не соглашался стать на сторону лицъ, дѣйствовавшихъ въ пользу Екатерины, но, убѣжденный потомъ Меньшиковымъ, окружилъ дворецъ гвардейскими полками и приказалъ ударить въ барабаны. Находившійся тогда во дворцѣ Репнинъ гнѣвно спрашивалъ, кто могъ распорядиться такимъ образомъ безъ его вѣдома. Б. сказалъ, что это сдѣлано по его приказанію и что въ данномъ случаѣ онъ дѣйствовалъ по повелѣнію своей государыни. У Екатерины I Бутурлинь былъ въ милости, но вскорѣ участіе его въ заговорѣ, имѣвшемъ цѣлью низложеніе Меньшикова, погубило его. Удѣльшій Меньшиковъ ничего не могъ сдѣлать заговорщикамъ при Екатеринѣ, но, сдѣлавшись всецѣльнымъ при ея преемникѣ, онъ отомстилъ имъ, а слѣдов. и Б.: лишенный чиновъ и знаковъ отличія, Б. сосланъ былъ на безвѣздное жителство въ свои помѣстья, а вскорѣ потомъ лишился и всѣхъ деревень, пожалованныхъ ему Петромъ Великимъ, которыя были отобраны у него Долгоруковыми, занявшими при Петрѣ II мѣсто и роль Меньшикова. У Б. осталось только родовое село Крутцы во Владимирской губ., недалеко отъ г. Александрова; тамъ онъ и скончался 31 декабря 1738 г.

А. 9.

Бутурлинь (Иванъ Михайловичъ) — окольничій. Въ царствованіе Іоанна Грознаго, 1565 — 67 гг., былъ воеводою въ Новоселѣ и Болховѣ, а также въ войскѣ, собранномъ на Окѣ, противъ крымскихъ татаръ; въ 1578 г., въ неудачномъ походѣ подъ Венденъ, былъ полковымъ воеводою, а въ 1580—вторымъ воеводою въ Смоленскѣ, гдѣ принималъ участіе въ отраженіи литовскаго нашествія. Въ 1581 году, при пораженіи литовцевъ у Шклова, онъ начальствовалъ правою рукою; въ 1583 г. стоялъ во главѣ передоваго полка, при дѣйствіяхъ противъ взбунтовавшихся черемисовъ; въ 1584 г. былъ первымъ воеводою въ Смоленскѣ; въ 1585 г. пожалованъ въ окольничіе

и посланъ въ Новгородъ для укрѣпленія Торговой стороны, а въ 1586 г., по случаю войны со шведами, оставленъ тамъ начальникомъ. Въ царствованіе Бориса Годунова отправленъ, въ 1604 г., съ войскою въ Грузію, къ царю Александру. Вступивъ въ Дагестанъ, изгналъ шамхала изъ его владѣній, началъ строить крѣпость въ столицѣ его, Таркахъ, и заложилъ другую—на р. Тузлукѣ; но въ 1605 г. былъ осажденъ въ первой изъ нихъ многочисленнымъ войскомъ турокъ и горцевъ. Отбивъ нѣсколько приступовъ, онъ заключилъ съ осаждавшими условіе, по которому русскимъ предоставлялось свободное возвращеніе въ отечество; но едва вышли они изъ крѣпости, какъ были со всѣхъ сторонъ атакованы противникомъ и почти поголовно истреблены. Въ кровавой сѣчѣ этой былъ убитъ и самъ Бутурлинь и его сынъ.—Другой его сынъ Василій Ивановичъ началъ воевать въ 1608 г. надъ Сторожевымъ полкомъ и разбилъ польскаго воеводу Лисовскаго, на Москвѣ рѣкѣ, у Медвѣжьяго брода. Въ 1611 г. онъ былъ отправленъ въ Новгородъ для переговоровъ съ шведскимъ полководцемъ Де-ла-Гарди, но вернулся безъ успѣха въ Москву, откуда посланъ былъ во Владиміръ и Низовые города набирать войска. Послѣднее о немъ свѣдѣніе относится къ 1613 г., когда онъ былъ третьимъ воеводою въ неудачномъ походѣ князя Трубецкаго подъ Новгородъ.

Бутурлинь.—По сказаніямъ родословныхъ книгъ, родъ Б. происходитъ отъ выѣхавшаго въ концѣ XII в. къ св. благовѣрному вел. кн. Александру Невскому изъ Седмиградской земли «мужа честна», именемъ Радша. Онъ имѣлъ праправнука Ивана Андреевича, прозваніемъ Бутурля, отъ котораго и пошли Бутурлины. Члены этого рода служили намѣстниками, боярами, окольничими, воеводами и въ другихъ чинахъ и должностяхъ. Василій Васильевичъ Б. бояринъ, когда гетманъ Богданъ Хмѣльницкій присоединился къ Россіи, былъ отправленъ посломъ въ 1661 г. для приведенія Малороссіи къ присягѣ на вѣрность царю (1654 г.). Петръ Ивановичъ Б. († 1724) былъ извѣстенъ при Петрѣ I подъ именемъ князя Папы. Одинъ изъ Б.—Александръ Борисовичъ (см. выше), 17 февраля 1760 г. пожалованъ въ графское Россійской имперіи достоинство.

Бутурлуки, или батырлыки, поножи, служили тѣмъ же для ногъ, чѣмъ наручи для рукъ. Они дѣлались обыкновенно въ трехъ слѣдующихъ видахъ: 1) изъ трехъ широкихъ частей или досокъ, которыя соединялись панцирными или кольчужными кольцами, и обхватывали всю ногу отъ колѣна до пятки. 2) изъ одной доски широкой и двухъ узкихъ, въ этомъ видѣ Б. защищали только одну сторону ноги и именно ту, которая у всадника оставалась открытою. Такой Б. обыкновенно и служилъ вооруженіемъ коннаго войска. 3) Изъ одной выгнутой доски. Къ ногѣ Б. прикрѣплялся застежками, съ пряжками, запряжниками и наконечниками. Б. встрѣчаются преимущественно въ вооруженіи воиновъ XVI и XVII вѣковъ.

В. Р.

Бутурскій улусъ якутовъ—см. Батурскій улусъ (т. III, стр. 189).

Буть.—Подъ этимъ словомъ слѣдуетъ понимать домовой камень, въ видѣ кусковъ плитъ, неправильной формы, годный только для кладки фундамента. У насъ въ Россіи Б. получается изъ грубыхъ известняковъ слабого землистаго сложенія, напр., Тосненскія ломки, по берегамъ р. Тосны, снабжаютъ бутомъ Петербургъ; Мячковскія, Шелепихинскія ломки — Москву. Выставляются въ продажѣ въ штабеляхъ высотою въ полъ-сажени, какъ и булыжный камень. Одна куб. саж. Б. вѣс. 1000 пудовъ.

Э. Ф.

Бутылки — см. Ведро, стекло (бутылочное).

Бутылки (для вина).—Вино нужно разливать въ крѣпкія, съ толстыми стѣнками, бутылки, способныя выдержать самую дальнюю дорогу, а форма ихъ должна быть удобна для упаковки. Лучшая форма бордосская, приближительно цилиндрическая, круто суживающаяся къ горлышку, а также рейнвейнская бутылка, съ очень отлогимъ горлышкомъ. Для бѣлыхъ винъ слѣдуетъ всегда выбирать бутылки светло-коричневаго цвѣта, такъ какъ въ нихъ бѣлое вино кажется гораздо чище. Въ составъ стекла, предназначеннаго для бутылокъ подъ вино, должно входить больше кремневой кислоты, а известь и щелочи должны быть въ одинаковыхъ количествахъ. Для испытанія прочности бутылки относительно ея состава, въ бутылку вливаютъ полупроцентный растворъ виннокислотной кислоты въ водѣ и нагреваютъ на песчаной банѣ втеченіе 2½ часовъ. Если прозрачная жидкость въ бутылкѣ помутится, то это значитъ, что стекло, по своему составу, легко раздѣляется кислотными жидкостями. По изслѣдованіямъ Маканьо въ бутылочномъ стеклѣ отъ 10,9—15,7% щелочей, 7,7—26,6% извести, 1,9—10,5 глинозема и окиси желѣза, отъ 68,8 до 75,3% кремневой кислоты. Обычная емкость бутылки для вина 750 куб. сант. Мыть бутылки слѣдуетъ очень тщательно. Полезно мыть горячимъ растворомъ соды. Вредно употреблять при мытьѣ свинцовую дробь.

А. А.-н.

Бутырки—деревня Вятской губ., орловскаго уѣзда, Безсолинской волости. Въ Б. имѣются минеральныя воды сѣрно-землистаго типа. Заведенія здѣсь нѣтъ до сихъ поръ, хотя земство еще въ 1873 г. хотѣло устроить эти воды. До 1885 г. источникъ привлекалъ къ себѣ окрестныхъ жителей. Въ 1885 г. здѣсь были вырыты колодезь, посреди котораго вставленъ насосъ, избытокъ воды отведенъ желобами въ особый резервуаръ, на дѣй котораго залегъ пластъ сѣрнисто-железныхъ грязей. Анализъ этой воды, произведенный въ 1872 г. Матизеномъ, далъ слѣдующее: сѣрно-кислой извести — 13,0233; сѣрнокислой магнезіи — 3,0792; хлористаго магнеія — 1,8633; сѣрнастаго натрія — 0,1065; кремнезема — 0,7679; окиси желѣза — 0,0727; глинозема — 0,1538; сѣрнистаго водорода — 0,0651.

Буфарицьскій (Никита Ивановичъ)—одинъ изъ первыхъ профессоровъ с.-петербургскаго университета и стихотворецъ, род. въ 1783 г.; учился въ колмоенской и тульской семинаріяхъ, а потомъ въ главномъ педагогическомъ институтѣ. Въ 1808 г. посланъ былъ для приготовления къ профессурѣ за-границу, гдѣ

долженъ былъ изучать словесность вообще и въ частности эстетику. По возвращеніи въ 1812 г. изъ чужихъ краевъ, Б. опредѣленъ былъ въ институтъ адъюнктъ-профессоромъ эстетики, въ 1819 году при преобразованіи института въ университетъ назначенъ былъ экстраординарнымъ профессоромъ поэзіи; въ 1826 году утвержденъ былъ ordinary профессоромъ. Преподавая риторикѣ и піитикѣ, Б. всю жизнь оставался вѣренъ инструкціи, данной ему при отправленіи за-границу, согласно которой «главная цѣль словесности есть образованіе вкуса чрезъ вѣрное познаніе превосходныхъ твореній древности». После разгрома 1821 г. (см. К. И. Арсеневъ, т. III, стр. 174), когда изъ университета выбыли лучшіе профессора, Бутырскому поручено было преподаваніе политической экономіи и науки финансовъ, которыя онъ читалъ по Адаму Смигу и Сею. Хотя Б. не былъ специалистомъ по этимъ наукамъ, но при общемъ печальномъ въ то время состояніи философско-юридическаго факультета, онъ положительно выдѣлялся среди своихъ товарищей-профессоровъ: это, по крайней мѣрѣ, былъ преподаватель, умѣвшій объясняться толково и занимательно. Въ 1835 г. Б. оставилъ университетъ, но продолжалъ преподавать русскую словесность въ институтѣ корпуса путей сообщенія и въ военной академіи. Умеръ въ 1848 г. Въ литературѣ Б. извѣстенъ былъ разборомъ нѣкоторыхъ изящныхъ произведеній; перевелъ на русский языкъ: «Курсъ философіи» Лувв. Якоба (Спб. 1812; напеч. главнымъ управленіемъ училищъ для употребленія въ гимназіяхъ), «Исторію Тридцатилѣтней войны» Шиллера (4 ч., Спб. 1815), и «Рѣчь о дѣйствиіи просвѣщенія», Дегура (Спб. 1826); кромѣ того, издалъ сборникъ стихотвореній подъ заглавіемъ: «И моя доля въ сонетахъ» (2 ч. Спб., 1837).

Буфалини (Maurizio Bufalini) — сынъ врача, по отзыву проф. Santani, самый знаменитый, плодотворный и выдающийся итальянскій патологъ первой ¼ настоящаго стол. и создатель новой тосканской медицинскои школы, родился въ 1787 г. Въ 1813 былъ избранъ профессоромъ въ Болоньѣ, но въ 1814 г. съ наступленіемъ реакціи въ политической жизни Италіи, потерялъ профессору, удалился въ родной городъ Чезено, гдѣ занялся частной практикой. 30-и лѣтъ отъ роду написалъ «Fondamenti di patologia analitica», выдержавшія сряду 3 изданія и произведшія переворотъ въ итальянскомъ медицинскомъ мірѣ. Въ 1830 г. онъ вновь сдѣлался профессоромъ практической медицины. Въ 1835 г. онъ перешелъ во флорентійскій университетъ, въ которомъ пробылъ 26 лѣтъ. Умеръ 88 лѣтъ въ 1875 году. Онъ имѣлъ громадное вліяніе на итальянскую учащуюся молодежь, стекавшуюся къ нему со всей Италіи.

Г. Г.

Буфариць—городъ въ Алжирѣ, въ округѣ Блада Алжирской провинціи, въ 14 км. отъ Блада, на среднѣхъ Метаджской равнины. Б. былъ первымъ постомъ, откуда французскіе распространили свои владѣнія по равнинѣ. Мѣсто это пользовалось дурною славою въ силу своего климата и лихорадокъ, но такъ какъ оно

издавна было базаромъ, на который еженедельно собиралось множество туземцевъ, то и выбрано было для поселенія. Жителей въ 1886 году считалось 7331, съ тѣхъ поръ почва энергически осушалась, и теперь это мѣсто, лежащее на высотѣ 43—75 метр., стало однимъ изъ самыхъ здоровыхъ въ Алжирѣ. Въ Б. недавно считалось 2588 жит. (а въ общинѣ 5627 чел., изъ которыхъ туземцевъ было лишь 2000 чел.). Понедѣльный базаръ въ Б. самый важный въ Метиджѣ; его посѣщаютъ отъ 3000 до 4000 туземцевъ и очень много европейцевъ. Окрестности прекрасны воздѣланы и роскошно орошаются водою.

Буферная тарелка.—Такъ называется дискъ или шитъ металлическій, желѣзный, откованный вмѣстѣ со стержнемъ; онъ бываетъ плоскій или выпуклый. Въ вагонахъ съ 2 буферами—всегда одна тарелка плоская, а другая выпуклая, а въ вагонахъ съ однимъ буферомъ тарелка дѣлается выпуклою (см. Буферъ).

Буферный фонарь употребляется на паровозахъ, тендерахъ, заднихъ вагонахъ въ поѣздахъ и на вагонахъ конно-желѣзныхъ дорогъ. Название буфернаго получило отъ того, что фонари этого рода или ставятся на буферной площадкѣ впереди паровоза надъ буферами, или навѣшиваются на крюкъ, придѣланный къ буферному брусу, какъ въ вагонахъ, такъ что фонарь виситъ около буферовъ. Фонари этого рода значительно больше всѣхъ другихъ, употребляемыхъ для освѣщенія путей. На паровозахъ впереди поѣзда выставляютъ два или три буферныхъ фонаря съ рефлекторами, отражающими бѣлый огонь. Изъ числа трехъ фонарей одинъ навѣшивается къ дымовой трубѣ паровоза на высотѣ котла, а два ставятся на площадкѣ буфернаго бруса надъ буферами. Для лучшаго освѣщенія пути впереди паровоза употребляются большіе буферные фонари (Monstre) съ параболическимъ рефлекторомъ: диаметромъ отъ 20 до 24 дюйм. и глубиною отъ 8 до 18 дюйм.; но такъ какъ они дорого стоятъ, отъ 50 до 100 руб. за штуку, то употребленіе ихъ ограничено лишь для поѣздовъ особой важности. На нѣкоторыхъ дорогахъ такіе фонари (Monstre) навѣшиваются къ трубѣ паровоза, а остальные два—обыкновенные, диаметромъ 12 дюйм., глуб. 7 дюйм. съ плоскими или выпуклыми стеклами. Буферные фонари, кромѣ освѣщенія пути, употребляются и какъ сигналы, и въ этомъ послѣднемъ случаѣ должны такъ быть приспособленными, чтобы можно было позади постоянного бѣлаго стекла вставить рамки съ цветными стеклами (№ 1). Буферные фонари для тендеровъ (Pitot) и вагоновъ съ краснымъ выпуклымъ стекломъ имѣютъ 8½ дюйм. въ диаметръ и 6 дюйм. глубины, цѣна ихъ около 10 руб. (№ 2). Буферные фонари для вагоновъ конно-желѣзныхъ дорогъ бываютъ для двухэтажныхъ вагоновъ на подобіе паровозныхъ, а для вагоновъ въ одну лошадь—со стеклами на обѣ стороны, однимъ бѣлымъ, другимъ краснымъ, размѣрами 6 до 8 дюйм. (№ 3). Буферные фонари для паровозовъ дѣлаются изъ мѣди и желѣза съ особо тщательной отдѣлкою рамы, дабы во время движенія паровоза не происходило колебанія

пламени отъ врывающагося черезъ щели воздуха.

Буферъ.—Всякій поѣздъ на желѣзной дорогѣ состоитъ изъ отдѣльныхъ вагоновъ, соединенныхъ одинъ съ другимъ посредствомъ цѣпей. Вагоны, находящіяся въ поѣздѣ, должны быть соединены цѣпями настолько свободно, чтобы при проходѣ поѣзда по закругленіямъ они могли извиваться безъ затрудненія. Представимъ себѣ, что поѣздъ въ движеніи и являетсяъ это время необходимость остановить его; тогда, позаторможенія паровоза, вагоны, въ своемъ стремленіи къ движенію впередъ, всей своей массой ударяются въ предъидущій и такъ какъ масса эта относительно велика, отъ 400 до 1000 пуд., то при ударѣ твердыхъ неупругихъ частей одна отъ другую должно послѣдовать разрушеніе ихъ. Для предупрежденія такого разрушенія, на обоихъ концахъ вагоновъ придѣлываются упругія тѣла, уменьшающія силу удара и дѣлающія поэтому ихъ менѣ вредными; эти то упругія тѣла и называются буферами. Въ самомъ началѣ постройки желѣзныхъ дорогъ въ Европѣ, продольные брусъ рамы вагоновъ немного выступали впередъ, оковывались желѣзомъ и такимъ образомъ принимали удары одного вагона отъ другой, какъ это практикуется и теперь въ землекопныхъ и баластныхъ вагонахъ на многихъ дорогахъ. Это было первое и вмѣстѣ съ тѣмъ самое простое устройство Б. Такъ какъ первоначально закругленіямъ придавался большой радіусъ и вагоны были короткіе, то при небольшой тогда скорости, подобное устройство буферовъ могло существовать нѣкоторое время. Но когда увеличилась скорость движенія, Б. начали дѣлать изъ кожаныхъ кружковъ, образующихъ собою подушки въ желѣзныхъ обоймицахъ цилиндрической формы, туго набитыя конскимъ волосомъ. Впослѣдствіи упругость такихъ буферовъ оказалась недостаточной, и тогда стали замѣнять ихъ рессорами, помѣщаемыми внутри рамы вагона, въ которыхъ упирался стержни, оканчивающіеся буферными тарелками. Это превосходное устройство буферовъ первоначально было введено въ Англіи и удержалось почти безъ измѣненія до настоящаго времени. Лучшія изъ типа спирально-коническихъ буферныхъ рессоръ «Wagon» выдѣлываются изъ стали, эллиптическаго сѣченія. См. «Инженерныя Записки» (1876 г.) и «Теорія пружинъ» соч. Рело. Рессоры для буферовъ дѣлаются столь крѣпкими, что даже отъ очень сильныхъ ударовъ не выпрямляются.

Такъ какъ выдѣлка стальныхъ пружинъ получила значительныя усовершенствованія лишь въ началѣ пятидесятихъ годовъ, а до того времени онѣ очень часто лопались, — тогда начали замѣнять сталь другимъ упругимъ веществомъ—каучукомъ. Для этого выдѣланные изъ каучука кружки, черезъ которые пропущены стержень отъ буферной тарелки, помѣщались въ чугуномъ стаканѣ Б., укрѣпленномъ къ буферному брусу. Желѣзный кружокъ, насыщенный на стержень неподвижно, при движеніи послѣдняго, отъ напора сжимаетъ лежащіе въ стаканѣ каучуковые кружки, отдѣляющіеся между собою жестяными пластинками, и такимъ образомъ производятъ требуемое

уменьшение удара. Устройство каучуковых буферовъ очень хорошо и удобно, причѣмъ отъ числа этихъ кружковъ зависитъ степень мягкости или жесткости Б. Въ общемъ Б. состоитъ изъ буферной гильзы или буфернаго стакана, т. е. цилиндрическаго или конусоидальнаго чугуннаго колпака, спиральной пружины или кружковъ каучука и буфернаго стержня съ тарелкою (см. Буферная тарелка), который проходитъ черезъ середину стальной пружины и при нажатіи на тарелку сжимается ее. По большей части буфера укрѣпляются ближе къ продольнымъ брусьямъ, во-первыхъ, чтобы имѣть болѣе мѣста для помѣщенія упругаго сопротивленія рамы. Расстояние между буферами принято въ Англіи, Франціи и Германіи равнымъ 1,754 а въ Россіи 1,785. Количество буферовъ въ поѣздѣ имѣетъ большое значеніе при столкновенияхъ и, конечно, чѣмъ оно болѣе, тѣмъ и ослабленіе удара совершеннѣе. Въ Англіи принято на каждые 20 пассажировъ назначать 4 буфера, въ Германіи на каждые 40, Америкѣ 50, Россіи на каждые 60 пассажировъ. Всѣ буферовъ зависятъ единственно отъ большаго или меньшаго состава поѣзда и обыкновенно бываетъ пропорціональны грузу поѣзда. Э. Ф.

Буферъ въ артиллеріи (преимущественно каучуковый) употребляется для смягченія удара нѣкоторыхъ частей лафетной системы; напр. на рамѣ, по которой скользятъ лафетъ 11-дм. береговой пушки, задніе Б. принимаютъ на себя ударъ лафета, когда онъ откатится послѣ выстрѣла до конца рамы, передніе же ослабляютъ ударъ лафета при его накатываніи на мѣсто. Въ нашихъ полевыхъ лафетахъ для орудій образца 1877 г. каучуковый Б. примѣняется съ цѣлью уменьшить разрушительное дѣйствіе орудія, въ моментъ выстрѣла, на боевую ось съ колесами.

Буфелевъ (Buffeleben)—деревня въ герцогствѣ Саксенъ-Гота, готскаго округа, на ССВ. отъ Готы, съ 600 ж. Въ апрѣлѣ 1828 г. здѣсь были открыты Гленкомъ (Glenk) послѣ 2-лѣтнихъ разысканій, посредствомъ закладки буровыхъ скважинъ, на глубинѣ 205 метр., мощныя залежи каменной соли. Чистый разсолъ, получающійся изъ нихъ, содержитъ 23% соли и выпаривается на солеварнѣ Эрнстгалль. Ежегодно добывается 15000 метр. центн. соли.

Буфониты, или жабные камни—мѣстное названіе ископаемыхъ рыбьихъ зубовъ, отличающихся блескомъ и строеніемъ ихъ эмали.

Буфальмія—старинный медицинскій терминъ, означающій рѣзкое увеличеніе всего глазнаго яблока, достигающаго иногда столь значительныхъ размѣровъ, что оно сильно выпячивается изъ глазной щели. Б. обыкновенно является послѣдствіемъ различныхъ, но всегда почти тяжкихъ поражений различныхъ частей глазнаго яблока, какъ, напр., воспаленія сосудистой, радужной оболочки, при стафиломахъ и т. п. Г. Г.

Буфальмушъ (Buphthalmus, отъ слова *bos* и *офтальмосъ*, воловий глазъ)—установленный Линнеемъ родъ травянистыхъ европейскихъ и америкаскихъ многолѣтнихъ растений изъ семейства сложнопѣстныхъ. Въ юго-восточной

части Европы, въ юго-западн. Россіи, въ Крыму и на Кавказѣ встрѣчается видъ *B. speciosum* Schreb., расхлоники, колочая пулавка, съ желтыми язычковыми цвѣтами, собранными въ крупныя головки съ зубчатой сѣмянкой, безъ летучки, съ высокимъ, коротко пушистымъ стеблемъ и крупными сердцевидными листьями. *B. salicifolium* L. считается въ Альпахъ прекраснымъ средствомъ отъ укушенія змѣй.

Г. Г.

Буфф—сокращеніе имени Буффона (Жоржа Луи) въ зоологии.

Буффало (Buffalo)—главный городъ графства Эри, въ штатѣ Нью-Йоркъ, лежитъ при сѣв.-вост. концѣ озера Эри при истокахъ Ниагары, заливъ Буффало и каналъ Эри, отчасти на болотистой низменности, отчасти на отлогихъ террасовидныхъ возвышенностяхъ, съ которыхъ открываются красивыя виды, въ особенности на озеро, въ мѣстности очень здоровой и чрезвычайно благоприятной для торговыхъ сношеній. Въ городѣ находится нѣсколько прекрасныхъ площадей, 76 церквей, изъ которыхъ 18 католическихъ, и много красивыхъ, общественныхъ зданій. Гавань безопасна и обширна, имѣетъ 3,5—4,5 метр. глубины и защищена отъ дѣйствія штормовъ съ запада моломъ, имѣющимъ 460 метровъ длины. Въмѣстѣ съ торговлею въ Б. процвѣтаютъ фабрики и мануфактуры всякаго рода. Б. представляетъ собою значительный хлѣбный рынокъ и имѣетъ 30 хлѣбныхъ складочныхъ магазиновъ. Значительна также торговля скотомъ и лѣсомъ. Въ Б. выходитъ 9 ежедневныхъ (въ томъ числѣ 3 нѣмецкихъ) и 10 еженедѣльныхъ газетъ; общественныхъ школъ 35. Посредниками при денежныхъ оборотахъ являются девять банковъ, съ общимъ капиталомъ въ 2500000 долларовъ. Этими обстоятельствомъ объясняется и возрастаніе числа жителей, которыхъ въ 1810 г. было лишь 1508 чел., въ 1820 году только 2095 человекъ, въ 1840 году жителей было 18213 человекъ, въ 1860 году — 81129 чел., въ 1870 году — 117714 человекъ, а въ 1880 г. число ихъ составляло 155137 человекъ, изъ которыхъ почти треть—нѣмцы, основавшіеся, въ разнообразныхъ условіяхъ, также и въ окрестностяхъ. Городъ основанъ въ 1801 г. Онъ былъ въ 1814 г. сожженъ британскими войсками, потому что служилъ военною станціею; но, благодаря утвержденной конгрессомъ суммѣ на вознагражденіе понесенныхъ убытковъ, быстро обстроился снова и въ 1832 г. могъ уже получить всѣ права города (City).

Буффало—см. Бизонъ.

Буффалора (Buffalora)—деревня вблизи Мадженты, съ 1600 жит., на Навилло Гранде, на которой находится мостъ. Въ день сраженія при Маджентѣ (4 іюня 1859 г.), Б. была ареною горячаго боя и была взята французами, подъ командою Макъ-Магона, послѣ стойкаго сопротивленія австрійцевъ.

Буффе (Marie Bouffé)—французскій актеръ, род. въ Парижѣ 1800 г., † тамъ же 1888. Въ молодости его заставляли учиться ювелирному ремеслу, отъ котораго онъ постоянно убѣгалъ въ кулисы театра, гдѣ отецъ его былъ декораторомъ. Онъ дебютировалъ въ 1822 г. и съ тѣхъ поръ съ огромнымъ успѣхомъ со-

далъ цѣлый рядъ комическихъ ролей въ театрахъ «Nouveautés», «Gymnase», «Variétés» и др. Оставилъ сцену въ 1864 г.

Буфлеръ (Луи-Франсуа Boufflers, герцогъ)—пэръ и маршалъ Франціи, родился въ 1644 г. † 1711 году, принадлежалъ къ одной изъ старинѣйшихъ и знатнѣйшихъ фамилій Франціи и принималъ участіе въ многочисленныхъ войнахъ Людовика XIV, подъ начальствомъ Конде, Тюрення, Креки и Люксембурга. Уже въ 1693 г. онъ былъ возведенъ въ маршалы. Б. особенно извѣстенъ, какъ мужественный защитникъ Намюра въ 1695 году и Лилля въ 1708 г. Осада Намюра стояла осаждающимъ болѣе 20000 человекъ; въ Лиллѣ Б. имѣлъ противъ себя лучшихъ полководцевъ тогдашней эпохи—Мальборо и принца Евгенія. Послѣ пораженія при Мальплакѣ Б. съ большою осмотрительностью руководилъ отступленіемъ французской арміи.

Буфлеръ (Станиславъ Boufflers, маркизъ де), род. 1737, † 1815. Сынъ капитана гвардіи при королѣ польскомъ Станиславѣ, маркиза Б.-Ремьенкура и извѣстной куртизанки прошлаго вѣка Маріи Б.; онъ предназначался сначала къ духовному званію, но потомъ поступилъ на французскую военную службу. Попавъ въ немилость у двора, онъ былъ отправленъ губернаторомъ на Сенегаль (въ Африкѣ), гдѣ заявилъ себя многими полезными мѣрами. По возвращеніи на родину Б. преданъ литературнымъ занятіямъ; въ 1789 г. былъ избранъ въ національное собраніе, гдѣ отличался умѣренностью воззрѣній. Покинувъ въ 1792 г. Францію, онъ былъ гостеприимно принятъ королемъ Фридрихомъ Вильгельмомъ II; вернувшись во Францію, онъ вступилъ, въ качествѣ стараго академика, въ новочужденный Наполеономъ институтъ. Изъ его сочиненій особенно заслуживаютъ вниманія: «Lettres du chevalier de B. à sa mère sur son voyage en Suisse» (1770) и рассказъ «Aline, reine de Golconde». Полное собраніе его сочиненій издано въ Парижѣ въ 1852 г.

Буффо или **буффоне**—т. наз. комическій пѣвецъ въ итальянской оперѣ (отъ buffa, т. е. шутка). Въ Италіи различаютъ В. cantante отъ В. comico. Первый долженъ быть хорошимъ пѣвцомъ, второй же долженъ соединять съ сноснымъ голосомъ и комическое дарованіе. Послѣднему, поэтому позволяются нѣкоторыя преувеличенія и шаловливыя выходки (lazzo). Пѣвецъ буффо—обыкновенно басъ, но встрѣчается также и теноръ-buffo.

Буффъ (Генрихъ Buff)—нѣмецкій физикъ и химикъ, род. въ 1805 г.; получилъ образованіе въ геттингенскомъ университетѣ, затѣмъ занимался въ Гисенѣ подъ руководствомъ Либиха; поступилъ на нѣкоторое время техникомъ на заводъ въ Таннѣ; позднѣе, переселившись въ Парижъ, подъ вліяніемъ знакомства съ Гей-Люссакомъ, сталъ заниматься физическими опытами. Возвратившись изъ Франціи, сдѣлался преподавателемъ физики и механической технологии въ высшей промышленной школѣ въ Касселѣ, а въ 1838 г. былъ назначенъ профессоромъ физики въ Гисенѣ и оставался имъ до самой смерти (1878). Кромѣ многочисленныхъ статей въ научныхъ изданіяхъ, имъ напечатаны также

отдѣльно: «Versuch eines Lehrbuch der Stöchiometrie» (Нюрнб., 1829); «Grundzüge des chemischen Theils der Naturlehre» (Нюрнб., 1832); «Kurzes Lehrbuch der anorganischen Chemie» (Эрланг., 1868); «Lehrbuch der physik. Mechanik» (Брауншвейгъ, 1871—73, 2 т.). Въмѣстѣ съ Кноппомъ и Цаминеромъ имъ изданъ «Lehrbuch der theoret. und physik. Chemie» (Брауншвейгъ, 1857; 2-е изд. 1863—перев. на русскій языкъ: «Теоретическая химія Буффа, Кнопша и Цаминера», Москва, 1860 г.). Въмѣстѣ съ Либихомъ Б. основалъ въ 1847—48 г. «Jahresbericht über die Fortschritte der Chemie».

Буффъ (Charlotte-Sophie-Henriette Buff), оригиналъ Гётевской Лотты въ «Страданіяхъ молодого Вертера», была второю дочерью суи въ Вейларѣ и родилась здѣсь въ 1753 г. Когда Гёте познакомился съ нею въ 1772 г. на сельскомъ балѣ въ Фольпертсгаузенѣ, она уже втеченіе нѣсколькихъ лѣтъ была негласно помолвлена съ Кестнеромъ. Чтобы не мѣшать этому браку, Гёте выѣхалъ изъ Вейлара 11 сент. того же года. В. вышла замужъ за Кестнера и умерла въ 1828 году, окруженная сонмомъ дѣтей и внуковъ. См. Kestner, «Goethe und Werther» (2 изд., Штутгартъ, 1855 г., содерж. письма Гёте къ жѣнѣ и мужу); Herbst, «Goethe in Wetzlar» (Гота, 1881).

Буффъ (итал. Buffa)—шутка, фарсъ; опера-буффъ, забавная, шуточная опера (см. Буффо).

Буффъ-Маризіенъ (Bouffes - Parisiens)—парижскій театръ, основанный композиторомъ Жакомъ Оффенбахомъ и открытый 5 іюля 1855 г. Во все время директорства Оффенбаха здѣсь почти исключительно давались его произведенія. Поразительный успѣхъ, который имѣлъ «Орфей въ Аду», распространилъ славу этого театра и вообще опереточнаго жанра по всей Европѣ.

Бухайнъ-голь—самый значительный притокъ оз. Кукурноръ въ Центральной Азіи. Вытекаетъ изъ озера у южной подошвы хребта Нан-Шань, подъ 38¹/₂° с. ш., течетъ къ Ю. и ЮЗ. и впадаетъ въ озеро съ З. Длина около 400 в. См. Пржевальскій, «Третье и четвертое путешествіе по Центральной Азіи».

Бухалансъ (Buhalansa)—главный городъ области того же имени въ испанской провинціи Кордовѣ, плодородной странѣ; имѣетъ нѣсколько церквей, коллегію, кожевенный заводъ, суконную и хлопчатобумажную фабрики. Б. производитъ значительное количество вина и оливковъ.

Бухаленна—рѣка Тверской губ., вышневолоцкого у., вытекаетъ изъ оз. Ящина и впадаетъ въ оз. Пудоръ. Теченіе ея преграждено глухою плотиною для отвода воды оз. Ящина не въ Пудоръ, а въ оз. Мелино, съ цѣлью возвысить въ немъ воду во время судоходства.

Бухананъ (Thomas Buchanan)—знаменитый англійскій специалистъ по ушнымъ болѣзнямъ, давшій цѣлый рядъ капитальныхъ сочиненій по своей специальности, усовершенствовавшій различные оперативные приемы по отіатріи и изобрѣвшій нѣсколько важныхъ инструментовъ для леченія болѣзней уха, род. въ Глазго въ 1782 г.

Буханъ (Buchan)—побережная область шотландскаго графства Эбердинъ, лежалъ

между рѣками Дувраномъ (Doveran) и Айтаномъ (Ithan). Южный конецъ ея, В. Нисъ (В. Ness), образуетъ восточную оконечность Шотландіи, къ югу отъ Петергеда (Peterhead). Область В. была однимъ изъ древнѣйшихъ герцогствъ Шотландіи и составляла прежде собственностью сильнаго рода Куминовъ. Это—одна изъ красивѣйшихъ луговыхъ мѣстностей Шотландіи.

Буханъ (Александръ Buchan)—извѣстный шотландскій метеорологъ, секретарь «Scotch Meteor. Soc.». Самая важная изъ его работъ «The mean pressure and prevailing winds of the Globe» («Trans. R. Soc. Edinb.», 1869). Въ немъ онъ впервые провелъ изобары (линіи равнаго давления, приведенныя къ уровню моря) для года и 12 мѣсяцевъ для всего земнаго шара и доказалъ зависимость вѣтра отъ давления воздуха, и тѣмъ сдѣлался однимъ изъ основателей новой школы метеорологіи. Изъ другихъ его работъ всего важнѣе «Handy Book of Meteorology» (это—курсъ метеорологіи средняго объема, совершенно самостоятельный); затѣмъ цѣлый рядъ статей о климатѣ Шотландіи и Британскихъ острововъ. Ему была поручена обработка громаднаго метеорологическаго матеріала, собраннаго экспедиціей англійскаго корабля «Challenger» въ 1873—76 гг. Результаты напечатаны подъ заглавіемъ: «Report on the scientific Results of H. M. S. Challenger. Physics & chemistry» (т. II, Лондонъ, 1890). Онъ не ограничился наблюденіями, сдѣланными на этомъ кораблѣ, а собралъ множество другихъ данныхъ, въ особенности о распредѣленіи давления вѣтровъ и температуры на земной поверхности, съ 52 картами. Здѣсь впервые представлены обстоятельныя данныя о суточномъ ходѣ давления, температуры воздуха, поверхности воды и влажности на океанахъ.

А. В.

Буханъ (Вильямъ Buchan) — англійскій врачъ (род. 1729, † 1806), авторъ извѣстнаго въ свое время домашняго лечебника («Domestic medicine, or a treatise on the prevention and cure of diseases by regimen and simple medicines», 21-ое изд. 1813 г.), переведеннаго и на русск. яз. съ французскаго дополненаго изданія д-ра Дюпланеля (Москва, 1790—1792 и 1809—1811). Изъ другихъ соч. В. наиболее выдающееся: «Advice to mothers on the subject and cure of the venereal disease», 1803.

Буханъ (Елисавета Buchan) — основательница религіозной секты, дочь трактирщика въ Файтней-Кэнѣ, въ Сѣверной Шотландіи, родилась въ 1738 году; 21 года отъ роду пріѣхала въ Глэско и вышла замужъ за рабочаго по имени Роберта Бухана, принадлежавшаго къ сектѣ Burger-Seceders. Она также оставила англиканскую церковь и примкнула къ этой сектѣ. Но въ 1779 году она выступила въ роли основательницы собственной секты, въ которую ревностно вербовала прозелитовъ до тѣхъ поръ, пока возмущеніе народа противъ нея въ 1790 году не заставило ее перебраться съ 46 приверженцами въ окрестности Торнвилла. В. умерла въ 1791 г., и ея секта постепенно исчезла. Отличительное ученіе буханистовъ основывается на ожиданіи близкаго свѣтопреставленія.

Уже въ недалекомъ времени должна прозвучать труба Страшнаго суда: злые умрутъ и останутся мертвыми втеченіи 1000 лѣтъ, а буханисты живыми вознесутся на небо, дабы увидѣть лицомъ къ лицу Бога; но затѣмъ они подъ предводительствомъ Иисуса вернутся снова на землю и будутъ невозмутимо господствовать на ней 1000 лѣтъ. По истеченіи 1000 лѣтъ дьяволъ будетъ освобожденъ изъ заключенія, станетъ во главѣ пробужденныхъ отъ смерти злыхъ и нападетъ на буханистовъ, но будетъ обращенъ ими въ бѣгство. Буханисты не женятся, отказываются отъ всякихъ чувственныхъ радостей, живутъ, какъ одна семья, имѣя общее имущество, и мало работаютъ.

Бухара, или Бохара—средне-азиатское ханство, расположенное главнымъ образомъ въ бассейнахъ р. Аму-Дарьи, между Закаспійской областью, Туркестаномъ и Аваганистаномъ, и находящееся подъ покровительствомъ Россіи. Владѣнія В. ограничиваются на сѣверѣ Россіей (Ферганская и Самаркандская области и Аму-Дарьинскій отдѣлъ), граница съ которой, начиная съ В., идетъ на З. по Алайскому и Гиссарскому хребтамъ черезъ хребты Хазрети-Султанъ, по Шахрисабзскимъ (Шааръ - Сабизъ) горамъ почти до меридіана Хатгычи, откуда поворачивается на сѣверъ, пересекаетъ западнѣе Катта - Кургана долину рѣки Зеравшана, направляется на сѣверо-западъ по горамъ Нура-тау къ горной группѣ Арсланъ - тау, откуда, повернувъ на западъ, идетъ черезъ Кызылъ-кумъ до урочища Ичке-Яръ (Учъ-учакъ) на р. Аму-Дарьѣ. Перейдя на западный берегъ р. Аму-Дарьи, западная граница В., касаясь Хивинскихъ владѣній у уроч. Дагани-пиръ, направляется на юго-востокъ (Закаспійская область), слѣдуя параллельно Аму-Дарьѣ, невдалекѣ отъ нея, до сел. Босага, откуда начинается граница съ Аваганистаномъ. Отъ сел. Босага южная граница В. съ Аваганистаномъ идетъ на востокъ вверхъ по р. Аму-Дарьѣ (лѣвый берегъ—авганскій, правый—бухарскій) приблизительно до 38° сѣв. шир., гдѣ у сел. Богаракъ пересекаетъ Пянджъ и, направляясь по р. Заргутъ, лѣвому притоку Пянджа, идетъ по совершенно неизвѣстнымъ горамъ, гранича съ Бадахшаномъ до впаденія въ Пянджъ р. Танъшюу, и затѣмъ переходитъ на правый берегъ Пянджа, направляясь на Памиръ. Восточная граница В., примыкая на С. къ русскимъ частямъ Памира, южнѣе становится вполнѣ неопредѣленною, проходя по почти безлюднымъ мѣстностямъ, посѣщаемымъ изрѣдка то почти независимыми киргизами, то авганскими разбѣздами. Въ означенныхъ предѣлахъ В. съ Каратегиномъ, Дарвазомъ, Рошаномъ и Шугнаномъ занимаетъ 217674 кв. версты или 4498 кв. мили. Безъ Рошана и Шугнана, находящихся въ настоящее время отчасти въ сферѣ авганскаго вліянія, поверхность В. равняется приблизительно 3602 кв. милямъ.

Исторія В. состоитъ изъ двухъ частей: древней, или исторіи Трансоксаніи (мавера-унъ-негръ—зарѣчье по арабски) и новой или исторіи Бухарскаго ханства. Подъ именемъ Трансоксанія разумѣлись собственно всѣ земли, лежація по правую сторону Аму - Дарьи и

составившія впоследствии ядро Бухарскаго ханства, но уже в концѣ IX столѣтія провинціями владѣли обширными провинціями и на лѣвомъ берегу этей рѣки. Возникновеніе Трансоксаніи теряется во мракѣ неизвѣстности и приписывается преданіями жителямъ низовьевъ р. Зеравшана, т. е. приблизительно того мѣста, на которомъ нынѣ расположенъ г. Бухара, столица ханства. Первые поселенцы долины Зеравшана (въ древности Согды) были, по видимому, иранскаго происхожденія и исповѣдывали вѣроученіе Зороастра, но уже в древнѣйшія времена къ нимъ присоединились выходцы изъ Турана, съ которыми водворился и буддизмъ. Возникшая затѣмъ племенная борьба между мѣстными иранскими и пришлыми туранскими элементами была въ тоже время религиозной борьбой парсизма съ занесеннымъ сюда сѣверными пришельцами вѣроученіемъ Будды. Первые правители Трансоксаніи жили въ Бейкендѣ (г. Бухара еще не существовалъ) и Джемкентѣ, получившемъ впоследствии, по свидѣтельству историка Наршахи, имя Бухары. По словамъ того же писателя, владѣтель Трансоксаніи, правленіе котораго совпало съ началомъ магометанскаго лѣтосчисленія, назывался Бендунъ; при немъ, наслѣдовавшей ему вслѣдствіе малолѣтія сына (Тугтаде) и носившей имя Хагунъ, произошло событіе, имѣвшее весьма важное значеніе въ жизни страны, а именно появленіе въ Трансоксаніи арабовъ. Правительницей Хагунъ заканчивается господство первыхъ династій Трансоксаніи; послѣдующіе владѣтели были ими лишь номинально, фактическая власть перешла къ арабамъ, овладѣвшимъ Бейкендомъ (672 г.), Самаркандомъ, Кешемъ и Карши. Въ 709 году передъ полководцемъ ихъ Кутейбе отворила ворота и Бухара. Параллельно съ покореніемъ страны шло дѣятельное обращеніе ея жителей въ исламъ, сопровождаемое насиліями и понудительными мѣрами, такъ какъ новое вѣроученіе въ первое время было встречено съ сильнѣйшей неприязнью и прививалось плохо. Втеченіе всего 165 лѣтняго господства арабовъ (709—874) исторія Трансоксаніи, низведенной на степень части Хорассанской провинціи, представляетъ рядъ постоянныхъ смутъ и замѣшательствъ, непрерывныхъ возмущеній жителей, и характеризуется ожесточенной религиозной борьбой послѣдователей парсизма и ученія Будды съ насильственно водворяемымъ исламомъ. Наибольше выдается религиозное движеніе, вызванное въ 767 году джепророкомъ Моканною, продолжавшееся болѣе 15 лѣтъ и оставившее послѣ себя слѣды на много вѣковъ. Въ послѣдней четверти IX вѣка въ Трансоксаніи выдвинулась династія Саманидовъ изъ Балха, втеченіе 145 лѣтняго правленія которой Трансоксанія достигла значительнаго могущества и процвѣтанія. Вслѣдствіе постоянного благоволенія, оказываемаго арабами Саманидамъ, смуты и неурядицы, столько времени терзавшія Трансоксанію, прекратились и стала мало-по-малу водворяться порядокъ. При знаменитомъ Саманидѣ—эмирѣ Измаилѣ (892—907), Трансоксанія изъ части Хорассанской провинціи—возросла до степени могущественнаго

государства, простиравшагося на сѣверъ до степей, на востокъ—до Тянь-Шаня, на югъ до Персидскаго залива и на западъ—почти до Багдада. Центромъ и столицей Трансоксаніи былъ г. Бухара, который славился богатствомъ и ученостію, будучи въ тоже время религиознымъ оплотомъ ислама и средоточіемъ мусульманскихъ ученыхъ правовѣдовъ и богослововъ. Преслѣдуемый арабскими правителями, иранскій языкъ подъ покровительствомъ Саманидовъ, а въ особенности эмира Измаила, сталъ развиваться съ новымъ блескомъ; а заглохшая иранская культура нашла въ Саманидахъ покровителей и почитателей. Послѣ Измаила могущество Саманидовъ стало быстро клониться къ упадку; вновь наступило время смутъ и междоусобій, и наконецъ въ 999 году Б. покорили югури, тюркское племя изъ Туркестана. Съ паденіемъ Саманидовъ и нашествіемъ югуровъ въ Трансоксанію наступила полнѣйшая анархія, вслѣдствіе столкновенія коренныхъ обитателей страны—иранцевъ, мало измѣнившихся съ принятіемъ ислама и его культуры и болѣе склонныхъ къ наукѣ, торговлѣ и вообще къ мирнымъ занятіямъ—съ преданными военному дѣлу тюрками, завивавшими высшія должности и уже при послѣднихъ Саманидахъ присвоившими себѣ верховную власть въ странѣ. Вскорѣ послѣ паденія Саманидовъ въ Средней Азіи возвысились Сельджукиды (1004—1133), тюркскіе завоеватели, господство которыхъ простиралось почти надъ всѣми странами магометанскаго Востока; тѣмъ не менше власть ихъ въ Трансоксаніи была только номинальная, дѣйствительное же господство находилось въ рукахъ различныхъ мѣстныхъ или югурскихъ владѣтелей. Такимъ образомъ первая династія тюркскаго происхожденія почти ничего не сдѣлала для политическаго возвышенія Трансоксаніи; подъ покровительствомъ государей изъ этой династіи иранскій языкъ успѣшно соперничалъ съ арабскимъ, распространеннымъ въ письменности; тюркское же нарѣчіе употреблялось лишь какъ разговорный яз. въ тѣсномъ кругу господствовавшей династіи. Съ паденія Сельджукидовъ до появленія монголовъ Трансоксанія составляла предметъ раздора между югурскимъ Курханомъ и владѣтелями Харазма (теперешнее Хивинское ханство). Въ 1218 г. на Трансоксанію нахлынули полчища монголовъ Чингисъ-хана, который, въ сопровожденіи своихъ сыновей Чагатая, Октая и Джюджи, съ арміей въ 600000 человекъ черезъ долину Или и сѣверную Фергану напалъ на Среднюю Азію. Въ 1220 году пала Б., разграбленная дикими кочевниками и затѣмъ сожженная до тла. Пѣвущій городъ обратился въ груды развалинъ; десятки тысячъ мирнаго населенія погибли отъ руки палача, остальные же были обращены въ рабство и разсыяны по всей Средней Азіи. Въ слѣдующемъ году палъ Самаркандъ и вся Трансоксанія досталась въ руки Чингиса. Въ 1224 г., при дѣленіи громаднаго государства между сыновьями Чингисъ-хана, Трансоксанія съ Туркестаномъ досталась Чагатаю и въ свое время была извѣстна подъ именемъ Чагатайскаго ханства. Послѣ нашествія монголовъ Трансоксанія превратилась въ сплошную груды развалинъ; прославленные плодородіемъ

оазисы были заброшены, земледельцы и ремесленники разогнаны, промышленность исчезла, цвѣтущіе города лежали въ развалинахъ и всякое проявленіе духовной жизни погасло. Последнія искры иранской культуры подъ напоромъ монгольскаго погрома исчезли, а Б. и Самаркандъ, умственные центры Трансоксаніи, никогда уже не могли вернуться къ прежней духовной дѣятельности. Господство получили казуистика и фанатизмъ. Втеченіе почти 200 лѣтняго владычества потомковъ Чингиса, Трансоксанія представляла арену дикаго своеволия монгольскихъ тирановъ, спорившихъ изъ-за власти, — постоянныхъ усобицъ, войнъ и опустошеній, терзавшихъ эту несчастную страну. Съ теченіемъ времени монголы, съ послѣдними потомками Чагатая во главѣ, приняли исламъ и, отчасти подчинившись влиянію мѣстной культуры, стали ревностными поборниками магометанства. Главнѣйшимъ результатомъ нашествія монголовъ на Трансоксанію слѣдуетъ признать измѣненіе этнографическаго состава ея населенія: тюркскіе элементы получили повсемѣстное преобладаніе надъ иранскими. Пока потомки Чингиса находились въ силѣ, югуротюркскія племена, родственныя монголамъ по своимъ наклонностямъ, были у послѣднихъ въ полномъ подчиненіи; но съ паденіемъ ихъ власти они вездѣ старались занять мѣсто своихъ прежнихъ владѣтелей. Въ этомъ отношеніи въ особенности быстрые и колоссальныя успѣхи сдѣлалъ Тимуръ или Тамерланъ, знаменитый вождь тюрковъ, изъ рода Бердасы, основавшій въ первой трети XIV столѣтія огромное государство. При Тимурѣ (1363—1405) Трансоксанія, съ столицей въ Самаркандѣ, въ послѣдній разъ стала средоточіемъ магометанскаго могущества въ Азіи. Владѣнія Тимура простирались отъ Гоби до Мраморнаго моря и отъ Иртыша до Ганга, а столица ихъ—Самаркандъ сдѣлалась центромъ просвѣщенія, промышленности, науки и искусства. Великолѣпіе и богатство Самарканда, его безконечныя сады, грандіозныя дворцы и мечети, кипучая торговая дѣятельность этого города, куда приходили караваны изъ Индіи, Китая и Западной Азіи, отодвинули на второй планъ прежнюю столицу Трансоксаніи Бухару. При преемникахъ Тимура (1405—1500) начались вновь кровавыя междоусобія и войны, послѣдствіемъ которыхъ было распаденіе государства Тимура на мелкія владѣнія; около ста лѣтъ спустя послѣ его смерти въ рукахъ Тимуридовъ оставалась одна Трансоксанія. Около 1500 года съ сѣвера на земли при Окусѣ (теп. Аму-Дарья) нахлынули новые завоеватели. Тюрко-монгольское племя узбековъ, подъ предводительствомъ Шейбани, пользуясь постоянной враждой мѣстныхъ владѣтелей, покорило Трансоксанію, а затѣмъ и весь Хорассанъ. Съ паденіемъ послѣднихъ Тимуридовъ и нашествіемъ узбековъ Трансоксанія потеряла остатки своего прежняго политическаго значенія; съ этого времени начинается ея быстрое паденіе и преобразование изъ могущественнаго государства въ незначительное Бухарское ханство. При Шейбанидахъ (1510—1597) и наслѣдовавшихъ имъ Аштарханидахъ (1597—1737) исторія Бухарскаго ханства представляетъ рядъ усобицъ и

войнъ, которыя вели владѣтели Б. съ Персіей и Харезмомъ. Изъ Шейбанидовъ въ особенности замѣчательнъ Абдуллахъ-ханъ, ревностно заботившійся о процвѣтаніи и счастіи своего народа. Правительъ этотъ втеченіе своего болѣе чѣмъ сорокалѣтняго царствованія построилъ множество учебныхъ заведеній, мечетей, бань, каравансараевъ и мостовъ, развелъ тѣнныя сады въ главныхъ городахъ ханства, устроилъ почтовое сообщеніе, и вообще былъ усерднымъ покровителемъ земледѣлія, торговли и науки. Имя Абдуллахъ-хана и по нынѣ пользуется необыкновенной популярностью въ Б.; въ глазахъ бухарца каждый памятникъ прежнихъ временъ кажется результатомъ щедрости и любви къ изящнымъ искусствамъ этого правителя. Правленіе Шейбанидовъ ознаменовалось также постепеннымъ обособленіемъ восточно-магометанскаго міра отъ западнаго и необыкновеннымъ возвышеніемъ власти и влияния ученыхъ муллъ и богослововъ, вслѣдствіе чего богословскія науки заняли въ медресе Б. первое мѣсто. Аштарханидовъ смѣнила династія Мангытъ (бокова въ вѣтви, по женской линіи, Джюджи, сына Чингиса), члены которой и по настоящее время правятъ Бухарой.

Первыя сношенія Россіи съ Бухарой, при посредствѣ купцовъ и торговыхъ людей, начались еще до появленія на историческомъ поприщѣ монголовъ, но свѣдѣнія объ этихъ сношеніяхъ настолько скудны, что не даютъ возможности составить о характерѣ ихъ никакого понятія. Одно изъ первыхъ посольствъ въ Бухару, о которомъ имѣются болѣе точныя данныя, было посольство, снаряженное царемъ Алексѣемъ Михайловичемъ въ 1675 г. къ бухарскому хану Абдулѣ-Азису (Аштарханиду), и состоявшее изъ Василія Александрова Даудова, астраханца Махмета Юсупа Касимова, подъячаго посольскаго приказа Никифора Венюкова и подъячаго Казанскаго дворца Ивана Шапкина. Петръ Великій, неоднократно пытавшійся завязать сношенія съ Средней Азіей, въ 1719 г. посмалъ въ Бухару Флоріо Беневенія разунать о возможности воспользоваться Аму-Дарьей для торговыхъ цѣлей. Въ 1774 г. Ф. Ефремовъ, захваченный въ плѣнъ киргизами, совершилъ чрезвычайно интересное путешествіе по Средней Азіи и сообщилъ много цѣнныхъ свѣдѣній о Бухарѣ. Съ водвореніемъ въ Бухарѣ династіи Мангытъ сношенія Россіи съ этой страной сдѣлались довольно частыми (въ особенности при Насрѣ-Улла-ханѣ). Въ 1820 г. было отправлено въ Бухару русское дипломатическое посольство подъ начальствомъ Негри; принимавшіе въ немъ участіе офицеры генеральнаго штаба и въ особенности натуралисты Эверсманъ и Пандеръ значительно расширили наши свѣдѣнія о Бухарѣ. Въ 1834 г. ориенталистъ Демезонъ прошелъ изъ Оренбурга въ Бухару и обратно, а въ слѣдующемъ 1835 г. туда ѣздилъ политическій агентъ Ватковичъ, съ цѣлью добиться освобожденія русскихъ плѣнныхъ. Въ 1841 г., когда аванпосты англичанъ, воевавшихъ съ Авангистаномъ, приблизились къ лѣвому берегу Аму-Дарьи, изъ Россіи, по приглашенію бухарскаго эмира, была отправлена въ Бухару политико-научная миссія, состояв-

шая изъ начальника ея, горнаго инженера Бутенева, ориенталиста Ханькова, натуралиста Лемана и др. Миссія эта, извѣстная подъ названіемъ Бухарской экспедиціи 1841 г., въ политическомъ отношеніи не достигла никакихъ результатовъ; зато члены ея издали много весьма цѣнныхъ естественно-историческихъ и географическихъ работъ о Бухарѣ, между которыми особенно выдается: «Описание Бухарскаго ханства» Н. Ханькова, не потерявшее научнаго значенія и по настоящее время. Наконецъ въ 1859 г. въ Бухарѣ былъ подковникъ Игнатьевъ. Наср-Улла-хану, скончавшемуся въ 1860 г. послѣ тридцати-четырехлѣтняго безславнаго правленія, наследовалъ его сынъ Сеидъ-Мозаффаръ-Эддинъ-ханъ, при которомъ Б. потеряла окончательно свое значеніе и самостоятельность, попавъ въ вассальную зависимость отъ Россіи. Мозаффаръ-ханъ, враждя подобно своему отцу съ Кокандомъ, поддерживалъ тамъ партію Худояръ-хана противъ другой, ему враждебной. Это обстоятельство ввело Мозаффаръ-хана въ столкновение съ Россіей, которая въ это время уже завоевала г. Хазрети-Туркестанъ, Чимкентъ, взяла Ташкентъ и вообще твердой ногой стала на Сыръ-Дарьѣ, на земляхъ, принадлежавшихъ прежде Коканду. Надменный образъ дѣйствій бухарскаго эмира, потребовавшего очищенія Россіею завоеванной территоріи и конфискованнаго имущества проживавшихъ въ Б. русскихъ купцовъ, а также оскорбленіе русской миссіи, посланной для переговоровъ въ Б., повели къ окончательному разрыву. 20 мая 1866 г. генералъ Романовскій съ 2-хъ тысячнымъ отрядомъ нанесъ бухарцамъ у Ирджара, на лѣвомъ берегу Сыра, первый и настолько рѣшительный ударъ, что вся армія эмира обратилась въ бѣгство, оставивъ въ рукахъ побѣдителя весь лагерь, богатую палатку эмира и артиллерию. Самъ Мозаффаръ-Эддинъ лишь съ большимъ трудомъ могъ убраться въ Джизакъ. Ирджарскій погромъ страшно возбудилъ бухарцевъ, подстрекаемыхъ фанатиками-мудлами противъ эмира; большинство изъ нихъ приписывали катастрофу его послѣдному бѣгству и даже обвиняли эмира въ тайномъ соглашеніи съ Россіей. Въ виду такого положенія дѣлъ, понуждаемый общественнымъ мнѣніемъ, эмиръ долженъ былъ уступить общему желанію продолжать войну съ русскими до послѣдней крайности, что ускорило рѣшеніе участи Б. Въ октябрѣ 1866 г. русскіе взяли крѣпость Ура-Тюбе, а вскорѣ послѣ этого палъ и Джизакъ. Послѣ этого туркестанскимъ генералъ-губернаторомъ, генераломъ Кауфманомъ, были предложены бухарскому эмиру условія мира, но послѣдній, желая выгадать время, затягивалъ подъ разными предлогами переговоры и въ тоже время, войдя въ сношенія съ мятежнымъ Джурабаи въ Шахри-сябзѣ, собиралъ войска для священной войны (газавагъ, газд). Въ тоже время бухарскія шайки постоянно дѣлали набѣги на покоренную территорію и даже сдѣлали ночное нападеніе на русскій лагерь въ Ключевомъ (подъ Джизакомъ). Такое положеніе дѣлъ побудило русскихъ принять рѣшительныя мѣры противъ Бухары. 13 мая 1868 г. былъ отданъ приказъ

двинуться на Самаркандъ, а на слѣдующій день, послѣ совершеннаго пораженія и бѣгства 40 тысячной бухарской арміи, на высотахъ Чупанъ-ата на берегу Зеравшана, этотъ прославленный городъ Средней Азіи сдался генералу Кауфману. Александръ Македонскій былъ, по преданію первымъ, завоевателемъ Самарканда, Александру же II суждено было покорить его въ послѣдній разъ. Вскорѣ послѣ паденія Самарканда была взята сильная крѣпость Катта-Курганъ, а 2 іюня 1868 г. эмиръ потерпѣлъ окончательное пораженіе на Зерабулакскихъ высотахъ и былъ вынужденъ просить у Россіи мира. По мирному договору 23 іюня 1868 г. Б. должна была уступить Россіи Самаркандское, Катта-Курганское, Пенджкентское и Ургутское бекства, изъ которыхъ два первыя представляютъ лучшія мѣста и земли цвѣтущей долины Зеравшана. Кромѣ того, бухарскій эмиръ обязался уплатить 500 тысячъ рублей военнаго вознагражденія, предоставить русскимъ купцамъ свободу торговли въ ханствѣ, защищать ихъ имущество и личную безопасность, дозволить учрежденіе торговыхъ агентствъ во всѣхъ городахъ, взимать пошлину съ ввозимыхъ русскихъ товаровъ не свыше 2½% ихъ стоимости и предоставить русскимъ купцамъ свободный проѣздъ черезъ ханство въ другія земли. Такимъ образомъ договоръ этотъ нанесъ послѣдній и рѣшительный ударъ самостоятельности Бухарскаго ханства и низвелъ его на степень вассала Россіи. Бухарскій эмиръ сталъ безпрекословно исполнять желанія русскаго правительства, которое, въ свою очередь, оказывало ему поддержку во время смутъ и волненій, вспыхнувшихъ въ Б. послѣ окончанія войны съ Россіей. Въ томъ же 1868 г. русскія войска, по просьбѣ эмира, разбили въ Каршинскомъ бекствѣ скопища бухарцевъ, возставшихъ противъ эмира Мозаффара съ цѣлю возведенія на престолъ его старшаго сына Катта-Гюря, и овладѣли г. Карши, который тотчасъ же былъ возвращенъ эмиру. Въ 1870 году русскія войска взяли штурмомъ мятежные города Шааръ и Китабъ, вслѣдствіе чего все Шахриябзское бекство вновь присоединилось къ Бухарѣ. Въ 1873 г., въ награду за поставку верблюдовъ и провіанта нашимъ войскамъ во время Хивинскаго похода, къ Бухарѣ была присоединена полоса земли, принадлежавшая Хивѣ, между урочищами Кукерти и Ичке-Яръ. Въ 1876 году, вслѣдствіе поддержки Россіи, Б. возвратила отпавшія бекства Гиссаръ и Кулябъ, а въ 1877 г. раздвинула свои предѣлы далѣе на ЮВ., покоривъ, послѣ незначительнаго сопротивленія, Дарвазъ и Каратегинъ. Эмиру Мозаффару, послѣ его смерти, наследовалъ въ 1885 г. сынъ его, теперешній бухарскій эмиръ Сеидъ-Абдулъ-Ахатъ-Ханъ.

Поверхность. Въ отношеніи устройства поверхности Бухарское ханство можетъ быть раздѣлено линіей Нурата-Хатырчи-Карши-Келифъ на двѣ различныя части — восточную и западную. Западная часть представляетъ степную, мѣстами пустынную равнину, высота которой не превышаетъ 1000 ф. надъ ур. моря; восточная же наполнена хребтами и ихъ отрогами, достигающими весьма значительной вы-

соты и принадлежащими большею частью къ Памиро-Алайской системѣ. Главнѣйшимъ хребтомъ въ восточной, горной части Б., является хр. Гиссарскій, представляющій непосредственное продолженіе Алайскаго хребта и идущій отъ западной его оконечности на ЗЮЗ. къ Аму-Дарьѣ. Гиссарскій хр. раздѣляетъ бассейны рр. Зеравшана и Кашка-Дарьѣ отъ бас. р. Аму и правыхъ ея притоковъ—Сурхана, Вахша и Кафирнигана; высота его весьма значительна, вершины покрыты вѣчными снѣгами, а имѣющіеся перевалы, за исключеніемъ болѣе западныхъ, трудно проходимы. Наиболѣе извѣстныхъ изъ проходовъ—переваль Мура, ведущій къ оз. Искандеръ-куль въ Карагагъ, —лежитъ на высотѣ 12000 ф. Нѣсколько западнѣ озера Искандеръ-куль Гиссарскій хр. быстро понижается, образуетъ массивъ Хазрети-Султанъ и раздѣляется на два отрога, изъ которыхъ сѣверный называется грядой Кара-Гюбе, а южный — хр. Байсунъ-тау. Между этими двумя отрогами Гиссарскій хр., постепенно расходящимися и понижающимися къ З., находится плодородный бассейнъ Кашка-Дарьѣ, въ которомъ расположены значительные и важные города Карши, Кнѣтабъ, Шааръ, Чиракчи и Гузаръ. Бассейнъ Кашка-Дарьѣ сообщается ходами и перевалами черезъ Сѣверный отрогъ Кара-Гюбе съ Самаркандомъ, Ургумомъ и Пенджентомъ, а черезъ хр. Байсунъ-тау—съ Ширъ-абадомъ, Байсуномъ и Гиссаромъ, лежащими на правыхъ притокахъ р. Аму-Дарьѣ. Къ Ю. Гиссарскій хр. даетъ нѣсколько отроговъ, наполняющихъ пространство между нимъ и Аму-Дарьей и служащихъ водораздѣлами между правыми вышеуказанными притоками этой рѣки. Изъ другихъ значительныхъ хребтовъ Памиро-Алайской системы въ Бухарскомъ ханствѣ слѣдуетъ указать на очень высокой (выше 20 т. ф.) хр. Петра Великаго, идущій по лѣвому берегу Сурхаба и составляющій границу между Карагаганомъ и Дарвазомъ, и хр. Дарвазскій, отдѣляющій бассейнъ рѣки Оби-Хингоу отъ бассейновъ рѣкъ Ванча и Пянджа. Къ востоку отъ этихъ хребтовъ тянутся высокія нагорья, примыкающія къ Памиру. На сѣверовосточной границѣ Б. ханства, къ сѣверу отъ городовъ Хатырчи и Зиаатинъ, тянутся невысокія горы Нура-тау, составляющія крайніе сѣвер-зап. отроги Памиро-Алайской системы и достигающія мѣстами 7000 ф. Къ СЗ. отъ оконечности горъ Нура-тау, уже въ равнинной части ханства, разбросаны отдѣльныя гряды Арсланъ-тау, Казанъ-тау и т. п., состоящія изъ голыхъ скалъ, вокругъ которыхъ разстилаются пески. Нѣкогда всѣ эти гряды составляли, повидному, одно цѣлое съ хр. Нура-тау, впоследствии размываемыя раздѣленнымъ на части. Западная часть ханства представляетъ обширную равнину, покрытую во многихъ мѣстностяхъ сыпучими песками и соленчаками, лишенную текучихъ водъ и почти совершенно пустынную. За исключеніемъ мѣстностей, годныхъ для оскдлой жизни, имѣющихъ видъ оазисовъ, расположенныхъ къ низовьяхъ Зеравшана, по Аму и Кашка-Дарьѣ, все остальное пространство представляетъ степныя и пустынныя равнины, непригодныя для оскдлой и мало годныя для кочевой жизни.

Изъ 3602 кв. миль, составляющихъ поверхность Бухары, лишь около 10% приходится на обработанныя, культурныя земли; изъ нихъ около 50 кв. миль—въ дол. Зеравшана, около 30—40 по Кашка-Дарьѣ и около 300 кв. миль по Аму-Дарьѣ и ея притокамъ. Сыпучіе пески, подвигаясь подъ вліяніемъ С. и СВ. вѣтровъ на культурныя земли, уменьшаютъ и безъ того незначительное ихъ пространство. Песками засыпаются оазисы Кара-кумъ, Барданзи, Ромитанъ и др.; отъ нихъ даже страдаетъ сама столица.

Орошеніе. Воды. Количество атмосферныхъ осадковъ, выпадающихъ въ ханствѣ, въ общемъ весьма незначительно и, кромѣ того, распределено крайне неравномерно. Въ восточной, гористой части ханства, осадковъ выпадаетъ довольно много, причемъ высокое положеніе этой страны надъ уровнемъ моря обусловливаетъ здѣсь значительныя скопленія снѣга и ледниковъ, таяніе которыхъ питаетъ многочисленныя потоки и рѣки, берущія начало въ горахъ и стекающія въ Аму-Дарью. Такимъ образомъ за немногими исключеніями, въ восточной Б. воды достаточно какъ для орошенія полей, такъ и для надобностей скотоводства. Въ западной, равнинной части ханства осадковъ выпадаетъ мало, снѣга стаиваютъ быстро, образуя скоро высыхающіе потоки, вслѣдствіе чего вся эта страна страдаетъ отъ недостатка влаги. Обработка значительныхъ пространствъ плодородной земли невозможна, потребности скотоводства могутъ быть удовлетворены только ранней весной и поздней осенью, движеніе же каравановъ, вслѣдствіе отсутствія воды, крайне затруднительно, а иногда невозможно. Всѣ рѣки Бух. ханства принадлежатъ къ системѣ Аму-Дарьѣ, хотя многія изъ нихъ, въ настоящее время, даже въ половинѣ не достигаютъ ея, теряясь въ разливахъ, озерахъ, пескахъ или расходуясь на орошеніе полей до послѣдней капли. Аму-Дарьѣ (см. это слово) образуется слияніемъ Пянджа и Вахша (Сурхъ-абъ), несущихъ большую часть водъ, стекающихъ съ Памира, сѣверныхъ склоновъ Гинду-Куша и южныхъ склоновъ Алайско-Гиссарскаго хребта. При слияніи Пянджа и Вахша Аму-Дарьѣ имѣетъ ширину около 1 версты, глубину около 6 ф., наименьшую скорость теченія въ малую воду около 6 верствъ въ часъ и вполне пригодна для судоходства. Изъ притоковъ Аму-Дарьѣ замѣч. правые — Кафирниганъ и Сурханъ; съ лѣвой стороны рѣка лишена притоковъ, такъ какъ незначительныя рѣчки, стекающія съ южн. склоновъ Гинду-Куша, разбираются на орошеніе и до нея не доходятъ. Внизъ по теченію Аму-Дарьѣ становится шире и на ней появляются острова; на линіи Закаспійской жел. дороги ширина ея достигаетъ 2—2½, в. По берегамъ Аму-Дарьѣ единственными пригодными мѣстами для оскдлой жизни являются тугай—низменныя площадки, возникшія вслѣдствіе наносовъ или перемѣны русла рѣки. Судоходное движеніе по рѣкѣ поддерживается отъ устья Сурхана плотами, каюками (лодками, поднимающими отъ 300 до 1000 пудовъ) и судами Аму-дарьинской флоталіи, совершающими рейсы отъ Керки до Петро-Александровска въ

низовьяхъ Аму. Изъ притоковъ Аму судоходство существуетъ только по р. Сурхану, и то въ ничтожныхъ размѣрахъ. Рѣка Зеравшанъ, берущая начало въ предѣлахъ Россіи въ Зеравшанскомъ ледникѣ Алайскаго хребта, вступаетъ въ бухарскіе предѣлы ниже Катта-Кургана, у сел. Хаджи-Курганъ; по мѣрѣ движенія къ западу рѣка эта, разбираемая сотнями каналовъ, быстро уменьшается и мѣлѣетъ. У гор. Бухары Зеравшанъ представляетъ небольшую рѣчку, обильную водой только въ неирригаціонное время; въ Каракулѣ онъ превращается въ жѣлкій ручей и въ 20 в. западнѣе теряется въ пескахъ, не дойдя 30 в. до Аму-Дарья. Негодный для судоходства Зеравшанъ допускаетъ сплавъ лѣса изъ русскихъ предѣловъ лишь до сел. Гурбунъ, лежащаго въ 7 верстахъ къ СВ. отъ г. Бухары; но, какъ показываетъ само его названіе (Зеравшанъ — раздаватель золота), имѣетъ громадное значеніе для страны, въ смыслѣ источника для орошенія наиболее значительнаго и важнаго оазиса. Общее протяженіе рѣки Зеравшана въ Бух. ханствѣ—214 в.; на этомъ протяженіи рѣка выдѣляетъ по правую сторону 25 и по лѣвую 18 главныхъ арыковъ (каналовъ), общая длина которыхъ достигаетъ 955 верствъ. Главные арыки выдѣляютъ въ разныя стороны 939 второстепенныхъ, изъ которыхъ проводятся каналы, снабжающія водой отдѣльные участки полей. Кашка-Дарья, составляющаяся изъ нѣсколькихъ рѣчекъ, берущихъ начало въ сѣверо-западной и сѣверной части Гиссарскаго хребта, имѣетъ также большое значеніе для страны, орошал огромный оазисъ Шахри-Сябзь (вѣрнѣе Шааръ-Сабязъ), но для судоходства и сплава, вслѣдствіе мелководія, непригодна; пройдя около 150 верствъ, Кашка-Дарья теряется, нѣсколько западнѣе гор. Карши, въ пескахъ и полувывсохшихъ озерахъ. Вода въ рѣкахъ Бух. ханства, за немногими исключеніями (Ширабадъ-Дарья и пр.), прѣсна и хороша для употребленія. Въ равнинной части Бух. ханства, лишеной проточныхъ водъ, въ мѣстностяхъ, гдѣ имѣется подножный кормъ и разводится много скота, а также вдоль караванныхъ путей, разбросано множество колодезевъ и цистернъ, служащихъ единственнымъ источникомъ воды въ степяхъ. Вода въ колодцахъ обыкновенно солоновата и пригодна только для скота; въ цистернахъ же, представляющихъ водоемы, выложенные кирпичемъ и покрытые куполомъ — значительно лучше, хотя лѣтомъ и пріобрѣтаетъ дурной вкусъ. Колодцы снабжаются подпочвенной влагой, въ цистерны же проводится снѣговая и дождевая вода. Изъ предвѣдущаго ясно, что воды Бух. ханства имѣютъ громадное значеніе какъ источники воды для орошенія полей, безъ котораго немисливо здѣсь земледѣліе; для судоходства же, за исключеніемъ Аму-Дарья, онъ не пригоденъ.

Климатъ и растительность. Климатическія условія Бухарскаго ханства, расположеннаго между 35° и 41° сѣв. шир. въ глубинѣ азиатскаго материка и отдѣленнаго громадными пустынями и высокими хребтами отъ океана и морей, обуславливаются его географическимъ положеніемъ и орографіей. Въ общемъ климатъ Бухарскаго ханства континентальный,

сухой, довольно суровый зимой и жаркій втеченіе лѣта, причемъ восточная, горная часть страны значительно отличается по своему климату отъ западной, равнинной. Вся равнинная часть Бухарскаго ханства, включая низовья Зеравшана, долину Шааръ-Сабиза, прибрежную полосу Аму-Дарья, а также долины рѣкъ Ширабадъ-Дарья, Сурхана, Кафирнигана и нижняго Вахша, возвышаясь отъ 500 до 2500 ф. надъ ур. м., имѣетъ климатъ очень сухой, жаркій лѣтомъ и довольно суровый втеченіе короткой зимы. Въ концѣ ноября или въ началѣ декабря наступаютъ морозы, достигающіе зимой иногда 30° Ц., и выпадаетъ снѣгъ, который, впрочемъ, долго не держится и толщина котораго незначительна. Нерѣдко бывають и такіе годы, когда температура зимой опускается лишь на нѣсколько градусовъ ниже нуля, снѣгъ вовсе не выпадаетъ и втеченіе зимы идутъ болѣе или менѣе обильные дожди. Аму-Дарья замерзаетъ недѣли на 2—3, и то не всегда. Съ половины февраля начинается быстрое таяніе снѣга и наступаютъ дожди, продолжающіеся до начала или половины марта. Въ это время степныя пространства и невысокія предгорья покрываются травой и посѣщаются кочевниками. Короткая весна въ равнинной части Бухарскаго ханства продолжается до конца апрѣля или рѣдко до начала мая, когда жаркое солнце выжигаетъ всю травянистую растительность и иссушаетъ послѣдніе источники воды, образовавшіеся отъ таянія снѣговъ и дождей. Втеченіе всего лѣта, подвѣяніемъ палящихъ лучей солнца и волѣдствіе совершеннаго отсутствія дождей, вся равнинная часть Бухарскаго ханства представляетъ почти безлюдную пустыню, и растительность остается только по берегамъ рѣкъ и въ оазисахъ, орошаемыхъ проведенными изъ рѣкъ каналами. Лишь въ позднюю осень степи вновь оживляются кочевниками, стада которыхъ находятъ здѣсь кое-гдѣ растительность, выросшую подвѣяніемъ осеннихъ дождей, а также засохшія на корнѣ травы, которые даютъ имъ кормъ втеченіе короткой зимы. По берегамъ рѣкъ растетъ здѣсь тополь, различныя породы ивъ, карагачъ, джидда, камыши и нѣкоторыя другія формы, а въ степи мѣстами попадаетъ саксаулъ и почти повсюду — пригодная для топлива колючка. Восточная горная часть Бухарскаго ханства, а именно мѣстности, лежащія отъ 2500 до 8500 фут. надъ уровнемъ моря, имѣетъ климатъ теплый лѣтомъ и суровый зимой, продолжающейся здѣсь около четырехъ мѣсяцевъ. Снѣгъ въ этихъ частяхъ В. выпадаетъ въ октябрѣ и держится иногда до начала апрѣля, а морозы достигаютъ 30—35° Ц., вслѣдствіе чего въ эти мѣстности съ октябрю до начала весны почти безлюдны (на мѣстахъ остается только незначительное осѣдлое населеніе) и оживляются только въ апрѣлѣ, когда на склонахъ горъ, увлажненныхъ таяніемъ снѣга, зазеленѣють пастбища. По мѣрѣ высыхания травы подвѣяніемъ лѣтней жары въ низкихъ частяхъ этой полосы кочевники со своими стадами поднимаются выше и въ концѣ лѣта падаютъ ихъ на высотѣ около 9000 фут., послѣ чего спускаются въ долины, гдѣ и водворяются

на зимовки. Древесная растительность группируется по берегам горных рѣчек и ручьев или покрывает склоны горных долин Гиссарскаго и Алайскаго хребтовъ; здѣсь растутъ: тополь, джидда, грецкій орѣхъ, яблоня, дикій абрикось, боярышникъ, чинаръ и т. п., а на склонахъ упомянутыхъ хребтовъ—почти исключительно арча (древовидный можжевельникъ, доставляющій жителямъ топливо, лѣсъ на подѣлки и материалъ для выжиганія угля). Въ Дарвазѣ и большей части Алайскаго хребта арча совсѣмъ не встрѣчается. Еще болѣе высокая мѣстности восточной части Бухарскаго ханства, лежащая на высотѣ отъ 8½ до 20 т. футовъ надъ уровнемъ моря, имѣютъ холодный и суровый климатъ. Глубокие снѣга выпадаютъ здѣсь въ сентябрѣ и лежатъ до іюня, заваливая перевалы и прекращая всякое сообщеніе, а морозы достигаютъ 40° по Ц. Вершины горъ на громадномъ протяженіи представляютъ обширныя поля вѣчнаго снѣга и ледниковъ. Въ іюнѣ и іюлѣ, когда наступаетъ короткое и довольно дождливое лѣто, склоны горъ покрываются мѣстами хорошей травой, привлекающей сюда кочевое населеніе, но уже августовскіе морозы принуждаютъ ихъ спускаться ниже. Древесной растительности въ этой полосѣ нѣтъ, на топливо идутъ привозимая изъ мѣнѣ высокыхъ мѣстъ арча, нѣкоторыя травы и кизякъ. Господствующими вѣтрами въ Бухарскомъ ханствѣ являются сѣверные и сѣв.-вост. Равнинная часть ханства и берега Аму-Дарьи втеченіе лѣта посѣщаются иногда сильными южными и юго-западными вѣтрами, которые сопровождаются горячими песчаными бурями (гармъ-сиръ), дѣлающими движеніе каравановъ очень затруднительнымъ и даже невозможнымъ, изнуряющими людей и животныхъ и вредно вліяющими на нѣкоторыя культурныя растенія (хлопокъ и т. п.). Постоянная жара лѣтомъ, сухость воздуха, обуславливающая сильное испареніе, колебанія температуры, антигигиеническія условія жилищъ и т. п.—причины, вызывающія различныя болѣзни и вообще вредно отзывающіяся на здоровьѣ туземцевъ. Кромѣ лихорадокъ, злокачественныя формы которыхъ составляютъ частое явленіе, въ Бухарскомъ ханствѣ развиты болѣзни глазъ, тифъ, диссентерія и другія инфекціонныя заболѣванія. Къ числу мѣстныхъ болѣзней, встречающихся лишь въ нѣкоторыхъ мѣстностяхъ, слѣдуетъ отнести: сартовскую болѣзнь, зобъ, проказу и рипшту (*Filaria medinensis*), производящую нарвы на тѣлѣ и въ особенности распространенную въ г. Бухарѣ. О фаунѣ ханства—см. Закаспійская область, Туркестанъ и Памиръ.

Населеніе. Точное число жителей Б. ханства неизвѣстно; по имѣющимся свѣдѣніямъ можно полагать, что оно не превышаетъ 2 мил. душъ обою пола; слѣдовательно, на 1 кв. миль пространства приходится около 550 чел. Населеніе Б. ханства распределено крайне неравномерно; богатые водой, цвѣтущіе оазисы населены очень плотно, между тѣмъ какъ степныя и пустынныя пространства, а также высокогорныя страны имѣютъ весьма незначительное населеніе. Въ долинѣ низкаго Зеравшана живетъ до 300000 чел.; въ дол. Шааръ-

Сабиза по Кашка-Дарьѣ и въ сопредѣльных мѣстностяхъ — 500000 чел.; въ Гиссарскомъ краѣ—200000 чел. и по берегамъ Аму-Дарьи около 500000 чел. Остальные полъ-милліона жителей разбросаны на громадномъ протяженіи степей и горъ, гдѣ на квадратную миль приходится менѣе 100 человекъ, въ то время какъ плотность населенія въ указанныхъ оазисахъ достигаетъ 4 т. а даже болѣе на 1 кв. миль. По этнографическому составу населеніе Б. ханства раздѣляется на двѣ части, изъ коихъ къ первой относятся народы тюркскаго поколѣнія, а ко второй народы иранскаго поколѣнія. Между тюркскими народами на первомъ мѣстѣ стоятъ узбеки — господствующая народность, въ рукахъ которой сосредоточена власть. Узбеки фанатично-религіозны, безпкойнаго характера, храбры, мало способны къ культурѣ и съ презрѣніемъ относятся къ иранскимъ народамъ; они дѣлятся на роды, (мангытъ, кунградъ, курамъ и т. п.), живущіе въ различныхъ мѣстностяхъ ханства и родовое начало играетъ въ ихъ жизни значительную роль. Къ тюркскимъ народностямъ относятся также туркмены, раздѣляющіеся на нѣсколько родовъ, изъ которыхъ наиболѣе многочисленныя, эрсари, живутъ по Аму-Дарьѣ—киргизы, а отчасти и сарты. Эти послѣдніе, представляющіе агломератъ различныхъ тюркскихъ и иранскихъ народностей, живутъ исключительно осѣдло, въ городахъ и селеніяхъ, занимаются земледѣіемъ и торговлей и скорѣе должны быть разсматриваемы не какъ отдѣльная народность, а какъ извѣстный классъ городскіхъ и сельскихъ жителей, таджико-узбекскаго происхожденія. Между иранскими народами первое мѣсто занимаютъ земледѣльцы-таджики, коренные жители страны, составляющіе главную массу населенія восточной и южной части Б. ханства и разсыянно попадающіеся въ большихъ городахъ. Кромѣ выше перечисленныхъ главныхъ народностей Б. ханства, въ немъ живетъ небольшое количество евреевъ, авганцевъ, персовъ, арабовъ, цыганъ, армянъ и пр. Арабы кочуютъ около Варданзі и занимаются скотоводствомъ. Евреи живутъ въ городахъ и занимаются ремеслами и торговлей, а индусы—торговлей и ростовщичествомъ. Вообще населеніе Б. ханства представляетъ весьма разнородные, враждебные другъ другу элементы, связующимъ звеномъ которыхъ является до нѣкоторой степени религія. Все населеніе ханства исповѣдуетъ исламъ, причѣмъ тюркскія народности исключительно магометане-сунниты, иранскія же, признавая по наружному виду сунну, остаются въ дѣйствительности ярыми шиитами. По образу жизни населеніе Б. ханства раздѣляется на осѣдлое, полукочевое и кочевое. Къ осѣдлымъ жителямъ относятся около 65% всего населенія, которые и живутъ преимущественно въ равнинной части ханства; сюда относятся значительная часть узбековъ, городскіе таджики, сарты, евреи, персы, афганцы, индусы и т. д. Полукочевое населеніе составляетъ около 15%; къ нему относятся отчасти узбеки, отчасти туркмены и горные таджики. Остальные 20% составляютъ кочевники, живущіе въ степяхъ западной Бухары, въ Дарвазѣ и на скатахъ Гиссарскаго хребта,

а именно некоторые роды узбеков, туркмен и киргизы. Важнейшими населенными центрами ханства являются гг. Бухара, Карши, Шаарь, Китабъ, Чираччи, Гузарь, Каракуль, Зиаэдинъ, Хагырчи, Гиссаръ, Ширъ-Абадъ, Кулябъ, Гармъ, Керки и Кермине (см. эти слова).

Производительныя силы. Земледѣліе. Скотоводство. Промышленность. Торговля. Главными занятиями жителей Б. ханства являются земледѣліе и скотоводство, причѣмъ осѣдлое населеніе въ равнинной части ханства мѣстами исключительно занимается земледѣліемъ, кочевое же и полукочевое всегда обрабатываетъ нѣкоторое количество земли вблизи своихъ зимнихъ становищъ. Почва въ большинствѣ мѣстностей ханства вполне благоприятствуетъ земледѣлію; лессовидныя глины и супесчаный лѣсъ, почти повсемѣстно распространенные въ странѣ, при достаточномъ орошеніи даютъ прекрасные урожаи, и если избытковъ земледѣльческихъ продуктовъ получается сравнительно немного, то это слѣдуетъ приписать исключительно недостатку воды для орошенія полей. Жаркое и сухое лѣто въ большей части ханства дѣлаетъ необходимой искусственную поливку посѣвовъ, требующую, въ свою очередь, сложныхъ и весьма обширныхъ ирригаціонныхъ сооружений. При неограниченномъ количествѣ оросительной влаги можно было бы воздѣлать всѣ пригодныя для земледѣлія земли; на дѣлѣ же, едва 10% всей территоріи представляютъ культурныя мѣста; они приурочены обыкновенно къ мѣстностямъ богатымъ водою. Всѣ проточныя воды въ ханствѣ, за исключеніемъ Аму-Дарьи, Сурхана, Кафирнигана и Вахша, утилизируются для орошенія полей до послѣдней капли и только воды перечисленныхъ рѣкъ, требующія большихъ и дорогихъ ирригаціонныхъ сооружений, недоступныхъ для отдѣльныхъ лицъ и селеній, служатъ цѣлямъ земледѣлія въ сравнительно незначительной степени. На орошенныхъ поляхъ культивируются: пшеница, рисъ, ячмень, джугара, просо, различныя бобовыя растенія, дженушка (люперна), замѣняющая сѣно, кукурузъ, ленъ на сѣмя, хлопчатникъ, табакъ (въ особенности въ окрестности города Карши), конопля, макъ, марена, и т. п. Однимъ изъ важнѣйшихъ земледѣльческихъ продуктовъ является хлопокъ, производство котораго достигаетъ 1½ м. пудовъ; изъ нихъ большая половина вывозится въ предѣлы Россіи. Такъ какъ нѣкоторые полевые растенія, благодаря высокой температурѣ весеннихъ и лѣтнихъ мѣсяцевъ, созреваютъ очень скоро, а лѣто на равнинѣ продолжается очень долго, то иногда поля засѣваются вторично бобовыми и друг. растеніями и даютъ второй сборъ до наступленія морозовъ. Рисъ, требующій очень много воды, засѣвается только въ мѣстностяхъ богатыхъ водою, и посѣвы его служатъ нагляднымъ мѣриломъ обилія или недостатка въ данной мѣстности воды. Кромѣ орошенныхъ полей, населеніе распахиваетъ на высотѣ отъ 4 до 8 т. ф. такъ назыв. богарныя поля (см. слово Богаръ), которыя даже втеченіе лѣта скудно орошаются дождями и росами; на та-

кихъ поляхъ сѣютъ обыкновенно яровую пшеницу и ячмень. Весьма значительнымъ подспорьемъ населенію служатъ огородничество и садоводство, продуктами которыхъ главнымъ образомъ питается населеніе въ лѣтнее время. Въ оазисахъ мѣриломъ богатства и зажиточности служатъ сады. Въ садахъ и огородахъ культивируется множество сортовъ винограда, персиковъ, абрикосовъ (урюкъ), дынь и арбузовъ, сливы, взрѣдка яблони и груши, а также айва, фисташникъ, грецкій орѣхъ, джидда, винныя ягоды и тутовое дерево, доставляющее въ горныхъ частяхъ ханства дешевую, а кое-гдѣ и исключительную пищу въ видѣ сушеныхъ и смолотыхъ тутовыхъ ягодъ (тутъ-талканъ). Кромѣ того, разводятся: капуста, свекла, морковь, огурцы, лукъ, рѣпка, стручковый перецъ и т. п. овощи. Сады и огороды устраиваются обыкновенно въ селеніяхъ, бахчи же съ дынями и арбузами встрѣчаются и въ полѣ. Значительные избытки земледѣльческихъ продуктовъ, а главнымъ образомъ хлѣба, получаются въ долинѣ Шааръ-Сабиза, Сурхана и въ Гиссарскомъ бекствѣ, откуда онъ вывозится въ г. Бухару, въ Керки и въ Чарджуй. Въ общемъ хлѣба не хватаетъ для продовольствія населенія и недостатокъ пополняется ввозомъ его изъ Самаркандской области, а отчасти изъ Аванскаго Туркестана. Главными хлѣбными рынками являются гг. Бухара и Карши, второстепенными же города — Гузаръ, Юрчи, Денау и Ширабадъ. Продукты огородничества и свѣжие фрукты потребляются исключительно на мѣстахъ производства, нѣкоторое же количество изюма и сушеныхъ абрикосовъ вывозится въ Европейскую Россію и въ юго-западные части Сибіри. Шелководство, имѣвшее еще недавно большое значеніе въ Бух. ханствѣ, въ послѣднее время, вслѣдствіе развитія различныя болѣзней шелко-вичнаго червя, значительно упало; количество производимаго шелка въ ханствѣ едва ли превышаетъ 10000 пудовъ. Вслѣдствіе крайняго недостатка и трудной доступности имѣющихся лѣсныхъ насажденій, лѣсъ для построекъ, а отчасти и для топлива получается изъ садовъ, для этой цѣли служатъ тополь, тутовое дерево, различныя породы тала, абрикосы и т. п. Для топлива большею частью пользуются камышемъ, колочимы кустарниками, сорными травами, стеблями джугары и кизьякомъ, такъ какъ только при этомъ условіи строевого лѣса и дровъ, доставляемыхъ садами, хватаетъ для населенія. Скотоводство развито весьма значительно въ Бух. ханствѣ, но не во всѣхъ мѣстностяхъ одинаково. Въ равнинной части ханства, въ оазисахъ, гдѣ группируется осѣдлое населеніе, количество скота незначительно; лишь туркмены, узбеки и киргизы, кочующіе въ степяхъ западной Бухары, разводятъ много верблюдовъ и овецъ (каракульскія овцы). Болѣе развито скотоводство въ восточной горной части Бух. ханства, а именно въ долинахъ Гиссарскаго и Алайскаго хребтовъ, въ Дарвазѣ и т. п.; хорошія горныя пастбища даютъ возможность населенію этихъ мѣстностей держать большія стада овецъ, рогатаго скота, козъ и лошадей и снабжать остальную часть ханства вьючными, рабочими и убойнымъ скотомъ, а

также и лошадьми. Главными рынками для сбыта скота, лошадей и верблюдов являются гг. Гузарь и Карши, куда стекаются купцы из равнинной части Б. и даже из русских предъюль. Въ верхних долинах Сурхана, Вахша, Кафирнигана, въ Гиссаръ и на западн. склонахъ Гиссарскаго хребта разводять, главнымъ образомъ, рогатый скотъ и лошадей; въ нижнемъ теченіи указанныхъ рѣкъ, гдѣ кормъ хуже, разводять козъ и овецъ, и наконецъ по берегамъ Аму-Дарьи, въ степяхъ съ тощими и жесткими травами, разводятся преимущественно овцы и верблюды (предпочтительно однопорбые). Породиства (аргамаки, карабаиры и т. п.) и красивые лошади, которыми въ прежне время славилась Б., встрѣчаются крайне рѣдко и теряются въ массѣ посредственныхъ и ничѣмъ не выдающихся животныхъ. Рогатый скотъ разводится для полевыхъ работъ и для молочныхъ продуктовъ; мяса его жители Б. почти не ѣдятъ, предпочитая жирную и вкусную баранину, доставляемую курдючными овцами.

Промышленность въ Бухарскомъ ханствѣ имѣетъ сельскій, кустарный характеръ; фабрикъ и заводовъ не существуетъ, и всѣ издѣлія приготавливаются ручнымъ способомъ или на станкахъ первобытнаго устройства. На первомъ мѣстѣ по значенію стоитъ хлопчатобумажная промышленность. Значительное количество мѣстнаго хлопка перерабатывается на различныя бумажныя матеріи (бязь, алача, дака, калмаъ, чить и т. п.), въ которыя и одѣвается, за исключеніемъ самыхъ богатыхъ, почти все населеніе Б. Изъ шелка получаютъ шелковыя и полшелковыя ткани (шай, атласъ, бикасабъ, адрабъ, бенарясъ и т. п.), изъ коихъ послѣднія имѣютъ значительное распространеніе. Шерсть потребляется главнымъ образомъ кочевниками на войлоки (кошма), грубыя сукна, ковры, мѣшки и т. п. Изъ другихъ видовъ промышленности можно упомянуть производство обуви, кожъ, сѣделъ, сбруи, металлической и гончарной посуды, чугунныхъ и слесарныхъ издѣлій, различнаго рода растительныхъ маселъ и наконецъ красильное дѣло. Минеральныя богатства Бух. ханства, повидимому, довольно значительны, но разрабатываются въ весьма ограниченныхъ размѣрахъ. Единственнымъ ископаемымъ продуктомъ, добываемымъ въ довольно значительномъ количествѣ, является соль, въ дол. Куйганъ-Дарьи и Кафирнигана. Ков-гдѣ въ восточной Б. разрабатываются желѣзныя и мѣдныя руды, а также производится промывка золота въ притокахъ Аму-Дарьи; но промыслы эти по своимъ ничтожнымъ размѣрамъ едва заслуживаютъ вниманія. Значительнымъ подспорьемъ для жителей нѣкоторыхъ частей Б. служатъ занятія извозомъ, которое, при отсутствіи хорошихъ путей сообщенія является довольно выгоднымъ дѣломъ. Внутренняя торговля Бухар. ханства весьма оживлена, но обороты ея въ общемъ незначительны; внѣшній же торговый сношенія, вслѣдствіе удобнаго географическаго положенія Б., весьма значительны и сосредоточиваются, главнымъ образомъ, въ гг. Бухаръ и Карши. Съ Европейскою Россіей торговля Б. ведется частью старымъ караваннымъ путемъ,

черезъ Казалинскъ и Оренбургъ, главнымъ же образомъ по Закаспійской жел. дор. черезъ Узунъ-Ада и Астрахань. Въ Россію вывозятся товаровъ (хлопокъ, шелкъ, мерлушка, ковры и т. п.) на 12 милл. р., а привозится изъ Россіи (мануфактурные товары, сахаръ, посуда и т. п.) на 10 м. рублей. Сношенія съ Индіей производятся черезъ Келифи и Кабуль, а также черезъ Гератъ и Мешедъ; съ Персіей—черезъ Мешедъ. Изъ Индіи привозится на 5½ мил. рублей (англ. ситцы, и кисея, чай, шали, индиго, опіумъ и т. п.), а вывозится въ ту сторону всего на ½ мил. руб. (шелкъ, мерлушка и русскія мѣдныя, желѣзныя и деревянныя издѣлія) и то главнымъ образомъ въ Авганстанъ. Привозъ изъ Персіи равняется около ½ милл., а вывозъ въ Персію около 2 мил. руб. Общій оборотъ внѣшней торговли ханства достигаетъ 32 милл. р., причѣмъ привозъ превышаетъ вывозъ на 1½ мил. рублей. Съ товаровъ, ввозимыхъ въ Бухару, правительство взыскиваетъ зачетъ въ размѣрѣ 2½% ихъ стоимости; съ вывозимыхъ же изъ предѣловъ ханства—въ размѣрѣ 5%, если экспортеръ находится въ подданствѣ Б. или какого-нибудь другого государства, кромѣ Россіи, и 2½%, если экспортеръ—русскій подданный. Денежной единицей служитъ серебряная теньга, номинальная стоимость которой равн. 20 к.; 20 тенегъ составляетъ тилло, золотую монету, которая въ обращеніи встрѣчается довольно рѣдко.

Пути и способы сообщенія. Колесныхъ дорогъ въ Б. ханствѣ немного, и тѣ группируются главнымъ образомъ въ С. и СЗ. частяхъ страны. Колесное сообщеніе производится на арбахъ—двухколесныхъ телѣгахъ на высокихъ колесахъ и съ широкимъ ходомъ, прекрасно приспособленныхъ къ плохимъ путямъ сообщенія. Сообщеніе и перевозка грузовъ по караваннымъ путямъ происходитъ съ помощью верблюдовъ, по горнымъ дорогамъ грузы перевозятся на ослахъ и вьючныхъ лошадяхъ. Въ отношеніи путей сообщенія Гиссарскій хребетъ раздѣляетъ ханство на 2 части; къ сѣверу и сѣв.-западу отъ него сообщеніе и транспортывка грузовъ происходитъ на арбахъ и отчасти на вьюкахъ, къ югу же отъ названнаго хребта—исключительно вьючнымъ способомъ, что, съ одной стороны, объясняется низкой культурой этой мѣстности; а съ другой—плохими дорогами, представляющими по большей части трудно проходимыя горныя тропы. Почти всѣ главнѣйшіе пути въ ханствѣ начинаются отъ гор. Б. и служатъ для сообщенія—какъ съ различными центрами въ ханствѣ, такъ и съ соседними странами. Важнѣйшіе изъ нихъ: 1) Изъ Бухары въ Карши, Гузарь, Денау, Гиссаръ до Балъджуана—612 вер. 2) черезъ Карши и Ходжа-Салехъ въ Балхъ—390 вер.; 3) черезъ Керки и Андхой въ Меймене—530 вер.; 4) изъ Карши черезъ Джамъ въ Самаркандъ—143 версты. Кратчайшая дорога изъ Русск. Туркестана къ Аму-Дарьѣ ведетъ черезъ Джамъ въ Келифи—346 верстъ, причѣмъ сообщеніе производится на арбахъ (мѣстами съ трудомъ); у Келифа переправа черезъ Аму-Дарью, имѣющую здѣсь небольшую шир. (167 саж.), но большую глубину и весьма значительную скорость теченія. Изъ другихъ пере-

правъ замѣчательны у Чушка - Гузара и Ширъ - Оба, ведущія въ Балхъ, Мазаръ - и - Шерифъ и Кабуль. Кромѣ указанныхъ способовъ, сообщеніе по Аму-Дарьѣ производится на пароходахъ Аму-Дарьинской флотиліи и на лодкахъ (каюкъ). Аму-Дарьинская флотилія состоитъ изъ 2 пароходовъ, въ 530 индикаторныхъ силъ каждый, и двухъ желѣзныхъ баржъ, поднимающихъ до 10 т. пудовъ груза. Сообщеніе между Петро-Александровскомъ, Чарджуемъ и Керки, поддерживаемое этими пароходами, неудовлетворительно; слишкомъ большая осадка пароходовъ ($2\frac{1}{2}$ ф.), переѣзочный фарватеръ Аму-Дарья, быстрое ея теченіе и т. п. обусловливаютъ медленность сообщенія, а иногда даже его полную невозможность. Каюки—туземныя лодки, поднимающія отъ 300 до 1000 пуд. груза, двигаются внизъ по рѣкѣ на веслахъ и напѣвномъ, а вверхъ—бечевою, причеиъ проходятъ около 20 вер. въ сутки. Самаркандскій участокъ Закаспійской желѣзной дороги, имѣющей протяженіе въ 345 вер., почти цѣликомъ находится въ предѣлахъ Б. ханства, что весьма благотворно вліяетъ на развитіе торговыхъ сношеній его съ Россіей и Персіей.

Управленіе. Бухарскій эмиръ имѣетъ неограниченную власть и управляетъ страной на основаніи правилъ шаріата (мусульм. духовно-правственный кодексъ) и обычнаго права. Для ближайшаго исполненія воли эмира при немъ состоитъ нѣсколько сановниковъ, дѣйствующихъ каждый въ своей отрасли управленія. Въ административномъ отношеніи Б. ханство дѣлится на области, управляемыя беками и называемыя бекствами. Бекъ вноситъ ежегодно въ казну эмира опредѣленную сумму и посылаетъ опредѣленное количество подарковъ (ковры, лошади, халаты), оставаясь затѣмъ полнымъ самостоятельнымъ правителемъ своего бекства. Наибольше значительными бекствами являются Шаарское, Гиссарское и Каршинское, въ которыхъ беками сидятъ или родственники эмира, или лица, пользующіяся его особымъ довѣріемъ. Бекства раздѣляются на амлакдарства, тумени и т. д. Нисшую ступень въ администраціи занимаютъ аксакалы (бѣлая борода), исполняющіе полицейскія обязанности. Беки не получаютъ никакого содержанія и обязаны содержать себя и всю администрацію бекства на сумму, остающуюся отъ податей населенія за вычетомъ денегъ, отправляемыхъ эмиру. Населеніе платитъ хераджъ ($\frac{1}{10}$ часть урожая) натурой, тапашъ съ садовъ и огородовъ—деньгами и зякеть, въ размѣрѣ $2\frac{1}{2}\%$ стоимости товаровъ. Кочевники вносятъ зякеть натурой— $\frac{1}{40}$ скота (за исключеніемъ лошадей и крупнаго рогатаго скота). Годовой бюджетъ Б. ханства достигаетъ 5—6 милл. рублей.

Вооруженныя силы Бухарскаго ханства состоятъ изъ: 1) постоянного войска (лаш-кары), и 2) ополченія (нау-кары), призываемаго по мѣрѣ надобности. Въ случаѣ объявленія священной войны (газаватъ) на службу призываются всѣ мусульмане, способные носить оружіе. Постоянныя войска и ополченіе пополняются охотниками, поступающими на службу пожизненно; унтеръ-офицеры и офицеры

имѣются только въ постоянномъ войскѣ; унтеръ-оф. и офицерское званія даются за выслугу лѣтъ или жалуются эмиромъ, но только въ томъ случаѣ если имѣется вакансія. Каждый рядовой (аламанъ) можетъ достигнуть высшихъ чиновъ, но въ дѣйствительности большинство офицерскихъ должностей замѣщается родными приближенныхъ эмира и высшихъ чиновъ. Служащія въ конницѣ должны имѣть собственныхъ лошадей, артиллерія же снабжается лошадьми зиаѣтдинскимъ бекомъ, вѣдающимъ также ремонтъ лошадей и фуражное довольствіе. Высшая военная власть и управленіе войскомъ принадлежатъ эмиру. Главное командованіе всей пѣхотой и всей артиллеріей сосредоточено въ рукахъ гуччи-баши (нач. артлл.), который въ случаѣ полученія званія главнокомандующаго становится во главѣ всей бухарской арміи (съ кавал. включ.). Довольствіе войскъ находится въ вѣдѣніи кушь-беги (визирь), причеиъ ближайшее завѣдываніе денежнымъ и вещевымъ довольствіемъ возлагается на дурбина (гос. казначея), а натуральнымъ—на зиаѣтдинскаго бека. Ополченіе поступаетъ въ вѣдѣніе военнаго начальства только послѣ призыва на службу. Пѣхота состоитъ изъ 2 ротъ (300 чел.) гвардіи эмира (джияу) и 13 линейныхъ баталіоновъ (сарбазъ) патиротнаго состава, всего 14 т. человекъ. Вооруженіе пѣхоты состоитъ изъ отчасти гладкихъ, отчасти наръзныхъ курковыхъ ружей съ ножами-штыками. Кромѣ того, имѣется много старыхъ фитильныхъ и кремневыхъ ружей; въ 1883 г. по распоряженію туркест. генералъ-губернатора было подарено эмиру 1000 малокалиберныхъ ружей Бердана съ 100 т. патроновъ. Офицеры имѣютъ шашки и револьверы. Боевыя достоинства бухарской пѣхоты, какъ и вообще всѣхъ войскъ, весьма слабы; пѣхота обучается по искаженному русскому уставу 60-хъ годовъ; большая часть командъ, подаваемыхъ по-русски, не имѣетъ даже смысла. Стрѣльба въ цѣль не производится вовсе; холостыми же зарядами стрѣляютъ раза 2—3 въ годъ. Лагерные сборы отчасти замѣняются ежегодными поѣздками эмира на лѣто въ Карши и Шааръ, куда его сопровождаютъ 6 бат. сарбазовъ, 1 рота артиллеріи и полкъ конницы, но образовательнаго значенія эти поѣздки не имѣютъ. Сарбазы умѣютъ только дѣлать ружейные приемы и нѣсколько построеній. Конница состоитъ изъ 20 полковъ (10 т.) галабатырей, которые составляютъ собственно конницу, и изъ 8 полковъ (4 т.) хасабардаровъ, нѣчто въ родѣ конныхъ стрѣльцовъ, вооруженныхъ фальконетами по одному на двоихъ; всего 14 т. человекъ. Для конницы, повидимому, не существуетъ никакого устава и она ничему не обучается, кавалеристы иногда занимаются джигитовкой, но это дѣлается по собственному почину. Кавалерія вооружена пиками и шашками, а также кинжалами, пистолетами и т. п. Хасабардары, вмѣсто пикъ, вооружены, какъ было сказано, чугунными фитильными фальконетами, вѣсомъ въ 50 ф. съ подставкой и прицѣломъ для стрѣльбы на разстояніи до 300 саж. Палатокъ отъ казны не отпускается. Артиллерія состоитъ изъ одной конной батареи, вооруженной шестью 12 фунт. мѣдными орудіями при шести зарядныхъ ящи-

какъ, находящейся въ г. Бухарѣ, и такой же шести-пушечной батарее у гиссарскаго бека. По послѣднимъ свѣдѣніямъ полевая артиллерія возрасла теперь до 20-ти орудій. Прислуга вооружена шапками. Заряды и снаряды весьма плохого качества. Артиллеристы составляютъ отдѣльную роту въ 300 чел. и обучаются только приемамъ при орудіяхъ; стрѣльбы не производится. Въ г. Бухарѣ имѣется пушечно-литейный и пороховой заводы. Такимъ образомъ всего въ Бухарскомъ ханствѣ около 28600 чел. весьма плохого войска, численность котораго постепенно уменьшается. По послѣднимъ свѣдѣніямъ вся Б. армія состоитъ изъ 14—15 т. чел. при 20 орудіяхъ; содержаніе ея обходится эмиру около 1½ милліона рублей въ годъ. Содержаніе военно-служащимъ выдается частью деньгами, частью же натурой въ видѣ извѣстнаго кол. багмановъ пшеницы. Дислокація войскъ въ Б. приблизительно слѣдующая: 10 т. чел. при 14 ор. находится въ столицѣ, 2 т. чел. при 6-ти орудіяхъ въ Шааръ и Китабъ и 3 т. челов. составляютъ гарнизоны укрѣпленныхъ городовъ: Зиаздина, Кермине, Гузара, Ширабада и т. п. Крѣпостей, въ европейскомъ смыслѣ этого слова, въ Б. не имѣется вовсе; почти всѣ значительные города обнесены валами или глинобитными стѣнами, по большей части безъ рововъ. Наиболее значительныя укрѣпленія имѣются въ Бухарѣ, Карши, Нуратъ, Варданзи и Гиссарѣ; всѣ они со времени послѣдней войны съ Россіей не поддерживаются и пришли въ совершенную негодность и запустѣніе. Инженерныхъ войскъ въ Бухарѣ не имѣется, а врачебно-санитарная часть находится въ совершенно первобытномъ состояніи.

Въ 1885 году въ Бухарѣ учреждено Россійское политическое агентство, состоящее изъ агента и драгомана. Судебная власть этого агента, по отношенію къ русскимъ подданнымъ, живущимъ въ предѣлахъ ханства, опредѣлена законами 27 мая 1887 года и 11 мая 1888 года, предоставлющими ему власть мирового судьи въ предѣлахъ и на основаніяхъ, указанныхъ въ Положеніи объ управленіи Туркестанскаго края 1886 года. Въ нѣкоторыхъ наиболее важныхъ случаяхъ, агентъ направляетъ уголовныя дѣла въ самаркандскій областной судъ и къ самаркандскому областному прокурору. По дѣламъ гражданскаго агенту подсудны иски, дѣла которыхъ не превышаетъ 2000 рубл.; иски на большую сумму предъявляются въ самаркандскомъ областномъ судѣ, которому приносятся и жалобы на распоряженія и постановленія агента. Наконецъ, на агента же возложены обязанности по охраненію имущества, вызову наследниковъ и завѣдыванію опекунскою частью, на тѣхъ же основаніяхъ, какія установлены для мировыхъ судей Туркестанскаго края. Съ другой стороны, законъ 17 мая 1888 г. опредѣляетъ, что дѣла подданныхъ Хивы и Б., проживающихъ въ Туркестанскомъ краѣ, подвѣдомственны мѣстнымъ народнымъ судамъ, которые разрѣшаютъ подсудныя имъ дѣла на основаніи мѣстныхъ обычаевъ; въ мѣстностяхъ же, гдѣ нѣтъ осѣдлаго туземнаго населенія, означенныя лица подчиняются по су-

дебнымъ дѣламъ вѣдѣнію мировыхъ судей и областныхъ судовъ на общемъ основаніи.

Литература. Н. Ханьковъ, «Описание Бухарскаго ханства» (Спб. 1843). Бутеневъ, статьи о минеральныхъ богатствахъ Б. («Горн. Журн.», 1842); П. Савельевъ, «Бухара въ 1835 г., съ присоединеніемъ извѣстій обо всѣхъ европейскихъ путешествіяхъ, посѣщавш. этою г. до 1835 г.» (Спб. 1836); A. Lehmann's, «Reise nach Buchara und Samarkand in 1841—42» (Спб. 1852, 17 т., «Beiträge zur Kenntniss des Russ. Reiches»); А. Поповъ, «Сношенія Россіи съ Хивой и Бухарой при Петрѣ Великомъ» (З. И. Р. Г. О., кн. 9, 1853); «О Шегри-Севской области Б. ханства» (Изв. Имп. Р. Г. О. 1865); «Бухарскій эмиръ и его подданные» (Изв. Имп. Р. Г. О. 1866); Львовъ, «Ханство Бухарское» («Совр. Лѣтопись» 1868, № 22); Бернсъ, «Путешествіе въ Бухару» (Москва, 1848—50); Гавацци, «Alcune notizie raccolte in un viaggio a Bucara» (Миланъ, 1867); Кайдаковъ, «Караванъ - записки во время похода въ Б. русскаго каравана 1824 — 25 г.»; Вамбери, «Путешествіе по Средней Азій въ 1863 г.» (Спб., 1865); «Очерки Средней Азій» (Москва, 1868); «A journey to the source of the river Oxus by captain John Wood» (Лонд., 1872); Г. Юль, «Очеркъ географіи и исторіи верховьевъ Аму-Дарьи» (переводъ съ англ. О. Федченко, прил. къ № 6 Изв. Имп. Р. Г. О. 1873); Вамбери, «Исторія Бухары или Трансоксаніи» (пер. Павловскаго, Спб. 1873); Яворскій, «Путешествіе русскаго посольства по Авганистану и Бухарскому ханству въ 1878—79» (Спб. 1882); И. Минаевъ, «Свѣдѣнія о странахъ по верховьямъ Аму-Дарьи» (Спб. 1879); И. В. Мухометовъ, «Туркестанъ» (т. I. Спб. 1886); «Родословная Мангытской династіи» («Матер. для Стат. Турк. края», ежем. подъ ред. Н. А. Маева, Спб. 1874); А. П. Хорошхинъ, «Замѣтки о зякетѣ въ Бухарскомъ ханствѣ» (Сборникъ статей, касающихся до Турк. края, Спб. 1876); Н. Маевъ, «Очерки Бухарскаго ханства» («Матер. для стат. Турк. края», вып. V. Спб. 1879); А. И. Соболевъ, «Географическія и статистическія свѣдѣнія о Зеравшанскомъ округѣ» («Зап. по отд. стат. И. Р. Г. О.», т. IV. 1878); П. Н. Петрова, «Сношенія Россіи съ Хивой и Бухарой въ царствованіе Анны Іоанновны» (Изв. И. Р. Г. О., т. V. 1869); И. Е. Косяковъ, «Путевыя замѣтки по Каратегину и Дарвазу въ 1882 г.» (Изв. И. Р. Г. О., т. XX 1884, вып. 6); Г. А. Арандаренко, «Въ горахъ Дарваза-Каратегина», «Бухарскія войска» («Досуги въ Туркестанѣ», Спб. 1889); Вс. Крестовскій, «Въ гостяхъ у эмира Бухарскаго» («Русскій Вѣстникъ», 1884 г.); А. О. Костенко, «Путешествіе въ Бухару русскою миссіею въ 1870 г.» (Спб. 1871); «Средняя Азія», «Туркестанскій край» (Спб. 1880); В. Ф. Опанинъ, «Каратегинъ и Дарвазъ» (Изв. И. Р. Г. О., 1881); Архиповъ, «Рекогносцировка равнинной части Бух. ханства» (1883); Элизе Реклю, «Азійская Россія и Среднеазійскія ханства» (т. VI. Спб. 1883); Н. А. Маевъ, «Материалы для статистики Туркестанскаго края» ежегодникъ и сборникъ «Русскій Туркестанъ»; М. Венюковъ, «Путешествія по окраинамъ Русской Азій» (Спб. 1868); Геденовъ, «Астрономич. опр. въ Закаспійской обл., Хивинскомъ и Бухарскомъ»

ханствахъ въ 1884 г.» (Изв. И. Р. Г. О., т. XXI. 1885, вып. 3); Н. Н. Покотило, «Путешествіе въ Центральную и Восточную Бухару» (Изв. И. Р. Г. О., т. XXV, 1889, вып. VI); В. А. Обручевъ, «Закаспійская низменность» (Зап. И. Р. Г. О. по общей географіи, т. XX, № 3, 1890); З. Жижемскій, «Ирригація въ дол. Зеравшана въ Бухарск. ханствѣ» («Туркест. Вѣд.» 1886); «Литература о Закаспійской обл. и сопредѣльныхъ странахъ» Пенкиной (Спб.); И. Яворскій, «Путешествіе русскаго посольства по Афганистану и Бухарскому ханству 1878—1879» (2 тома); П. О. Щербовъ-Нефедовичъ, «Сборн. новѣйшихъ свѣдѣній о вооруженныхъ силахъ европейскихъ и азіатскихъ государствъ» (изд. 8, Спб. 1889); В. И. Массальскій, «Производство хлопка въ Россіи» (Спб., 1889); А. Галкинъ, «Краткій очеркъ Б. ханства» («Военный Сборн.», № 11—12, 1890). В. Массальскій.

Бухаръ или **Бохаръ** (Бохара-и-шерифъ—благородная Б.)—столица Бухарскаго ханства и мѣстопребываніе эмира, находится подъ 39° 46' сѣв. шир. въ равнинной части ханства на высотѣ 640 ф. надъ ур. моря, въ 12 верстахъ къ СЗ. отъ ст. Б. Закаспійской жел. дороги. Городъ лежитъ на лѣвомъ берегу р. Зеравшана, въ сторонѣ отъ нея, на каналѣ (арыкѣ) Шахрудъ (Шахри-рудъ), орошающемъ земли, ближайшія къ столицѣ, и доставляющемъ воду ея жителямъ. Городъ обнесенъ глинобитной зубчатой стѣной, имѣющей до 4 саж. высоты и въ основаніи до 2 саж. толщины, снабженной 131 полукруглыми выступами (бурджъ) въ родѣ башенъ и 11 воротами. Протяженіе всей стѣны равняется 11 в. 400 саж., а площадь, обнесенная ею — 652 десятинамъ. Первоначальное сооруженіе городской стѣны относится къ эпохѣ калифа Мехди въ 830 г. и было вызвано набгганіи сосѣднихъ турецкихъ народовъ. Въ 1220 г. стѣна была совершенно разрушена Чингисъ-ханомъ, а при преемникѣ его Чагатаѣ, 14 лѣтъ спустя, вновь отстроена почти въ томъ видѣ, въ какомъ она существуетъ и теперь. Состояніе стѣны ухудшается съ каждымъ годомъ (она осыпается, изъ нея берутъ строительный матеріалъ), и для непріятеля, какъ и всѣ средне-азіатскія стѣны, она не представляетъ сколько-нибудь серьезнаго препятствія. Въ предѣлахъ застѣннаго города, застроеннаго довольно гѣсно и представляющаго много общаго по своему характеру со всѣми среднеазіатскими городами, имѣется 13 кладбищъ. Шахрудъ — каналъ, снабжающій городъ водой изъ рѣки Зеравшана, протекаетъ по Бухарѣ на протяженіи 3 версты 100 саж.; на немъ имѣется 12 каменныхъ и нѣсколько деревянныхъ мостовъ; изъ Шахруда вода проводится небольшими канавами въ хоузы (пруды), которыхъ насчитывается около 85 и которые составляютъ водохранилища, откуда жители берутъ воду. Вода въ хоузахъ перемѣняется рѣдко (вообще въ г. Б. воды мало) и представляетъ мутную, зеленоватую жидкость, потребленіе которой весьма вредно отражается на здоровьѣ жителей. Обиліе стоячей воды въ грязныхъ хоузахъ и недостатокъ свѣжей проточной, сильная лѣтняя жара, скученность построекъ, соотвѣтство множества кладбищъ, масса пыли и гря-

зи, носящейся по воздуху, дѣлаютъ жизнь въ Б. (въ особенности лѣтомъ) весьма тяжелой и вызываютъ различныя болѣзни, между которыми лихорадки и рикта (*Filaria medipensis*) занимаютъ первое мѣсто. Въ городѣ насчитывается 360 улицъ и переулковъ (большинство не мощеныхъ), около 40 караванъ-сараяевъ, 16 главныхъ банъ и около 50 крытыхъ и некрытыхъ базаровъ. Всѣхъ мечетей въ Бухарѣ по числу улицъ — 360, главныхъ же 8; медресе (мусульманскихъ школъ) 103, изъ нихъ главнѣйшихъ 60. Въ медресе обучается около 10000 слушателей (шагирдъ), получающихъ въ общей сложности болѣе 200000 р. стипендій. Изъ площадей въ особенности замѣчательна главная городская площадь—регистанъ. Съ одной стороны регистана возвышается цитадель съ дворцомъ эмира (аркъ), другая обставлена мечетями и медресе; сама площадь почти сплошь занята навѣсами и подвижными лавочками торговцевъ и всегда наполнена массой народа. Цитадель построена на искусственномъ холмѣ около 6 саж. вышины, обнесенномъ стѣною; окружность ея равняется 1½ версты, а площадь около 10 десятинъ. Въ цитадели помѣщается дворецъ эмира, дома важнѣйшихъ сановниковъ, тюрьма, цистерны для храненія воды и т. п. Городскія постройки въ Б. частью кирпичныя, частью же глинобитныя. Частные дома почти исключительно строятся изъ самаго распространеннаго въ Средней Азійи матеріала—лессовидной глины; они состоятъ изъ одного или нѣсколькихъ дворишковъ, обнесенныхъ глинобитными одно-или двухъ-этажными строениями; окна обыкновенно выходятъ на внутренний дворъ и только въ рѣдкихъ случаяхъ—на улицу, вслѣдствіе чего послѣднія имѣютъ пустынный видъ. Стеколь въ окнахъ нѣтъ, ихъ замѣняютъ деревянныя сквозныя рѣшетки. Въ караванъ-сараяхъ и медресе, а также иногда и въ верхнемъ этажѣ двухъ-этажныхъ домовъ, бываютъ окна и на улицу. Крыши плоскія. Ширина улицъ колеблется отъ 1½ до 6 аршинъ; на пересѣченіяхъ ихъ очень часто помѣщаются мечети съ мектебами (мектебе—нишная начальная школа). Между достопримѣчательностями города можно еще указать на слѣдующія: царское кладбище Хазретъ-Ишани - имля медресе Миръ - Арабъ и Зариранъ съ великолѣпными аудиторіями и медресе Ирѣ-Назаръ, въ постройкѣ котораго принимала участіе Императрица Екатерина II. Между мечетями замѣчательна главная мечеть Мѣсджиди-Калаянъ или Кокъ-гумбезъ, гдѣ эмиръ каждую пятницу присутствуетъ на молитвѣ (намазъ); рядомъ съ этой мечетью находится круглый изъ жженого кирпича минаретъ Манари-Калаянъ, въ 87 арш. вышиной, съ вершины котораго еще въ недавнее время сталкивали преступниковъ внизъ, на вымошенную каменными плитами площадку. Постѣнный преступникъ былъ казненъ такимъ образомъ въ 1871 г.; въ настоящее же время Манари-Калаянъ служитъ для призыва къ молитвѣ по пятницамъ. Манари-Калаянъ представляетъ одну изъ наиболѣе изящныхъ построекъ въ Б. Населеніе города въ высшей степени пестрое: здѣсь можно встрѣтить представителей не только всѣхъ народностей, населяющихъ ханство,

но и авганцевъ, индусовъ, кашгарцевъ и т. п. Количество народонаселения въ городѣ точно опредѣлить невозможно; но по нѣкоторымъ даннымъ можно предположить, что оно не превышаетъ 50—60 тыс. Масса народа на базарахъ, площадяхъ, улицахъ и въ особенности на регистанѣ, заставляла прежде предполагать, что население Б. значительно больше, между тѣмъ какъ въ дѣйствительности такое впечатлѣніе обуславливается тѣмъ, что большая часть населенія проводитъ весь день внѣ дома, торгуя или толкаясь на базарахъ и улицахъ или бесѣдуя и выслушивая новости въ чайняхъ (чай-хане). Въ торговомъ отношеніи Б. является не только важнѣйшимъ центромъ всего ханства, но и первымъ по торговымъ оборотамъ городомъ всей Средней Азии. Б. поддерживаетъ весьма оживленные сношенія съ Москвой, Нижнимъ-Новгородомъ и Приволжскимъ краемъ съ одной стороны, съ Индией, Кабуломъ, Гератомъ и Мешедомъ—съ другой; въ караванъ-сараяхъ можно найти фабрикаты Европейской Россіи, Индіи, Китая, Персіи и даже произведенія англійскихъ фабрикъ, которыя, впрочемъ, все болѣе и болѣе вытѣсняются русскими. Въ Б. имѣются представители и конторы слишкомъ 20 русскихъ транспортных и торговыхъ фирмъ, ведущихъ здѣсь дѣла по покупкѣ и продажѣ различныхъ товаровъ (ситцы, сахаръ, книжки, хлопцы и т. п.).

В. Масальскій.

Бухара—станція Закаспійской жел. дор. на 1110 верстѣ отъ Узунъ-ада и на 233 отъ Самарканды, въ 13 верстахъ отъ г. Бухары, столицы Бухарскаго ханства.

Бухара малая—такъ называлась до начала нынѣшняго столѣтія страна, лежащая въ бассейнѣ р. Тарима, нынѣ известная подъ именемъ Восточнаго или Китайскаго Туркестана, а также Кашгара—см. Восточный Туркестанъ.

В. М.

Бухаревъ (Александръ Матвѣевичъ, въ монашествѣ Ѳеодоръ)—духовный писатель, род. въ 1824 г. въ Тверской епархіи, учился въ тверской семинаріи и въ московской духовной академіи, гдѣ кончилъ курсъ въ 1846 г. и былъ оставленъ при академіи бакалавромъ по кафедрѣ Священнаго Писанія. Незадолго передъ окончаніемъ курса Б. принялъ монашество. Побужденіемъ къ этому были, главнымъ образомъ, его болѣзненность и сосредоточенность въ себѣ. Какъ профессоръ, Ѳеодоръ читалъ свои лекціи съ большимъ огнемъ и воодушевленіемъ; не менѣе выдѣлялись онъ и по своему содержанію; излагая содержаніе какой нибудь священной книги, лекторъ старался выяснять сущность возрѣній и личныя особенности каждаго священнаго писателя. Это можно видѣть и изъ составленной по лекціямъ книги его: «Нѣсколько статей объ апостолахъ Павлѣ» (СПб., 1861), гдѣ онъ изобразилъ, какъ ап. Павелъ содѣйствовалъ отрѣшенію христіанства отъ ветхозавѣтной обрядности и какъ училъ устроить современную ему жизнь по духу ученія Христова. И самъ Ѳеодоръ считалъ себя какъ бы призваннымъ къ тому, чтобы ставить христіанство въ живое отношеніе къ современности, чтобы проводить въ сознание современ-

никовъ убѣжденіе, что христіанство пришло не губить, а спасать грѣшный міръ отъ всѣхъ бѣдствій, особенно же отъ грѣха и его послѣдствій. Едва ли не онъ первый въ началѣ шестидесятихъ годовъ выступилъ въ печати со смѣлымъ въ то время вопросомъ о примиреніи христіанства съ современностью; свои взгляды по этому вопросу онъ изложилъ въ сочиненіи: «О православіи въ отношеніи къ современности» (СПб., 1860), навлекшемъ на него много неприятностей. Еще болѣе неприятностей доставили ему въ свое время его «Три письма къ Н. В. Гоголю, писанныя въ 1848 г.» (СПб., 1861). Извѣстно, что знаменитая «Переписка съ друзьями» поставила Гоголя въ невыразимо тяжелое нравственное положеніе: оставленный свѣтскими писателями и друзьями, непризнанный и заправителями духовной жизни и науки, онъ сталъ одинокимъ среди двухъ противоположныхъ лагерей. Ѳеодоръ рѣшился явиться къ нему на помощь и съ этою цѣлью представилъ въ рукописи названное сочиненіе московскому митрополиту Филарету, безъ разрѣшенія котораго никто изъ подвѣдомственнаго ему духовенства не могъ ничего печатать. Митрополитъ выразилъ свое неудовольствіе по поводу такого предмета занятій профессора Священнаго Писанія. Ѳеодоръ тѣмъ не менѣе списался съ Гоголемъ и съ этого времени познакомился съ нимъ. Послѣ этого у Ѳеодора изъ-за лекцій выходили неудовольствія съ начальствомъ, такъ что онъ, уже въ санѣ архимандрита, былъ въ концѣ 1854 г. переведенъ въ казанскую академію на кафедру догматическаго богословія. Въ казанской академіи Ѳеодоръ былъ также инспекторомъ, но недолго прослужилъ тамъ. По учрежденіи особаго комитета духовной цензуры, Ѳеодоръ былъ назначенъ членомъ этого комитета и переведенъ въ Петербургъ. Здѣсь-то собственно и разыгралась вся драма его жизни. По обязанности цензора ему пришлось читать «Домашній Бесѣду». Мрачное изувѣрство пресловутаго редактора «Бесѣды» Акрчченскаго, съ какимъ-то безпоощаднымъ злорадствомъ клеймившаго все мірское, не могло не встрѣтить отпора въ лицѣ Ѳеодора съ его идеально-христіанскими возрѣніями на жизнь. Сначала онъ сталъ поправлять статьи «Домашней Бесѣды»; но, получивъ за это выговоръ отъ непосредственнаго своего начальства, пересталъ это дѣлать и пропускалъ статьи безъ поправокъ, или же совсѣмъ запрещалъ ихъ. Эти запрещенія вооружили противъ него редактора «Бесѣды». Послѣдній подалъ въ конференцію петербургской духовной академіи протестъ на своего цензора—протестъ, до того неприличныи и оскорбительныи, что академія послала Ѳеодору копію съ протеста, предоставляя ему вчинить искъ за оскорбленіе чести. Ѳеодоръ не прибѣгнувъ къ подобнаго рода оружію. Года черезъ два послѣ этого появился въ «Домашней Бесѣдѣ» критическія статьи по поводу сочиненія Ѳеодора: «О православіи въ отношеніи къ современности»—статьи, подобныя протесту, неприличныя по тону и оскорбительныя по сарказмамъ и брані; въ нихъ Ѳеодоръ объявлялся самымъ зловреднымъ и погибшимъ еретикомъ.

Хотя статьи эти должны были пройти цензуру Θεодора, но онъ не рѣшился наложить на нихъ запрещеніе, а ограничился только тѣмъ, что напечаталъ въ «Сынѣ Отечества» отвѣтъ на нихъ, надѣясь, что этимъ путемъ его взглядъ на отношеніе христіанства къ современной жизни лучше выяснится и привлечетъ вниманіе благомыслящихъ людей. Редакторъ «Домашней Бесѣды» не прекратилъ своихъ преслѣдованій; онъ объявлялъ въ своемъ журналѣ, что Θεодоръ печатаетъ свое толкованіе на Апокалипсисъ. Это обстоятельство рѣшило участь Θεодора. Необходимо сказать, что въ своихъ объясненіяхъ на Апокалипсисъ Θεодоръ излагалъ основныя свои воззрѣнія; сочиненіе это Б. считалъ главной задачей своей жизни и до самой смерти не переставалъ надъ нимъ работать. Вслѣдъ за объявленіемъ «Домашней Бесѣды» рукопись Θεодора объ Апокалипсисѣ была по требованію начальства взята изъ типографіи и отдана для новаго просмотра, а самъ Θεодоръ былъ уволенъ (1862) въ Переяславль, въ Никитскій монастырь, въ число братіи, согласно прежнему его прошенію, которое онъ подавалъ еще въ въ 1859 или 1860 года. Пока шло дѣло объ Апокалипсисѣ, Θεодоръ оставался въ монастырѣ; но когда послѣдовало рѣшительное запрещеніе рукописи, онъ немедленно подалъ прошеніе о снятіи сана. Лѣтомъ 1863 г. Θεодоръ снялъ съ себя монашество, причемъ, конечно, лишился всѣхъ правъ, пріобрѣтенныхъ имъ по службѣ и своему академическому образованію. Вскорѣ послѣ этого Б. женился и относительно безбѣдно прожилъ почти 8 лѣтъ отчасти въ Твери, отчасти въ Ростовѣ, а къ концу жизни въ Переяславлѣ, безъ устали работая надъ своими сочиненіями и получая вспомошествованія отъ нѣкоторыхъ друзей, оставшихся ему вѣрными и по снятіи сана. Помощь эта была, впрочемъ, очень невелика. Одинъ только разъ она достигла сколько нибудь значительныхъ размѣровъ,—то были сто рублей, присланные ему отъ московскаго митрополита Филарета. Б. † 2 апрѣля 1871 г.

Кромѣ названныхъ сочиненій, Б., еще въ бытность свою профессоромъ въ Москвѣ, напечаталъ нѣсколько статей въ «Прибавленіяхъ къ твореніямъ св. отцовъ» и отдѣльно издалъ съ именемъ архим. Θεодора слѣдующіе труды: «Картины Ивана»: «Явленіе Христа народу» (Спб., 1859); «О Новомъ Заветѣ Господа нашего Ісуса Христа» (Спб., 1861); «Изъясненіе 1-й главы книги Бытія и о миротвореніи» (Спб., 1862); «Приемы знанія и безпристрастіе въ критическомъ дѣлѣ редактора «Домашней Бесѣды» В. Аскоченскаго» (Спб., 1862); «О миротвореніи» (Спб., 1864); «О принципахъ, или началахъ, въ дѣлахъ житейскихъ и гражданскихъ» (Спб.). Со свѣтскимъ же именемъ А. Бухарева изданы: «Исслѣдованія о достоинствѣ, цѣлости и происхожденіи 3-й книги Ездры» (М., 1864); «Св. Іовъ многострадальный» (М., 1864); «Св. пророкъ Даниилъ,—пр. Іеремія,—пр. Іезекіиль,—пр. Исаія» (М., 1864); «О подлинности и цѣлости свѣд. книгъ пророковъ Исаія, Іеремія, Іезекіиля и Даниила» (М., 1864); «Письмо о благодати св. таинства церкви Православно-каѳолической» (М., 1864);

«Печаль и радость по слову Божію. Очерки свѣд. книгъ: Плача Іеремія и Пѣсни Пѣсней, съ приб. соображеній объ Апокалипсисѣ и о 3-й книгѣ Ездры» (М., 1865); «О современныхъ духовныхъ потребностяхъ мысли и жизни, особенно Русской» (М., 1865); «О подлинности апостольскихъ посланій» (М., 1866); «Моя апология по поводу критическихъ статей и отзывовъ о книгѣ: О современныхъ духовныхъ потребностяхъ...» (Моск., 1866); «Объ успокоеніи усопшихъ и о духовномъ здравіи живыхъ» (М., 1866).

Бухарестскій миръ.—Этимъ миромъ закончилась русско-турецкая война (1806—12). Онъ былъ подписанъ 16 мая 1812 г. въ Бухарестѣ. Переговоры о немъ начались еще въ 1811 г., тотчасъ послѣ обложенія турецкой арміи войсками Кутузова: онъ былъ желателенъ какъ для турокъ, такъ и для императора Александра I, ожидавшаго нашествія Наполеона. Собравшіеся уполномоченные турецкіе и русскіе (тайный совѣтникъ Италинскій, генералъ Сабанѣевъ и дѣйств. ст. сов. Фонтоны) 13—25 октября, въ Журжѣ, обсуждали слѣдующія основы соглашенія, предложенныя Кутузовымъ по порученію государя: 1) пріобрѣтеніе русскими Бессарабіи и Молдавіи; 2) выдача имъ 20 милл. пиастровъ взаменъ Валахіи, и 3) опредѣленіе со стороны Порты условій политическаго существованія Валахіи и Сербіи. Турецкіе уполномоченные не соглашались на это даже послѣ сдачи турецкой арміи; съ столь же малымъ успѣхомъ возобновились переговоры и въ Бухарестѣ, куда перенесъ свою главную квартиру Кутузовъ. Но такъ какъ грозныя силы Наполеона уже готовились къ выступленію, то Кутузовъ, не дожидаясь прібытія Чичагова, котораго Александръ I отправилъ въ Бухарестъ съ этою же цѣлью и съ особыми полномочіями, послѣдилъ заключить слѣдующія предварительныя условія, которыя и были потомъ утверждены государемъ: 1) Россія получала Бессарабію, отодвинувъ границу съ Европейскою Турціей—съ Днѣстра къ Пруту. 2) Въ Азіи Россія возвратила Портѣ всѣ владѣнія и крѣпости, покоренныя русскимъ оружіемъ (VI ст.), удерживая всѣ области Закавказья до Арпачая, Аджарскихъ горъ и Чернаго моря. Пріобрѣтеніе Закавказскихъ владѣній, впрочемъ, не было поставлено въ особую статью, но оно вытекало изъ смысла VI ст.

Бухарестъ или Букарестъ (București)—съ 1665 г. главный городъ Валахіи, а съ 1862 г. соединенныхъ княжествъ Молдавіи и Валахіи, теперешняго королевства Румыніи; узловой пунктъ Румынской и Журжево-Бухарестской желѣзныхъ дорогъ; расположенъ на болотистой равнинѣ по обѣимъ берегамъ Дымбовицы, чрезъ которую здѣсь построено 15 мостовъ, въ разстояніи 60 км. отъ Дуная (44° 25' сѣв. шир. и 26° 6' вост. долг.). Городъ имѣетъ около 8 км. въ поперечникѣ и представляетъ своеобразный видъ, благодаря своимъ многочисленнымъ церквямъ, покрытымъ ярко-блестящею жемью, башнямъ, куполамъ и красивою зеленью въ промежуткахъ между массами домовъ, особенно съ южной стороны. Какъ по вѣшиности, такъ и по нравамъ и обычаямъ жителей Б. составлялъ

раньше промежуточный пункт между восточным и западным миром. В некоторых частях города бросаются в глаза все недостатки восточного города, каковы, напр., пыльные или грязные улицы. В Б. имется 340 румынских (правосл.), 14 греческих, 2 католических и 2 протестантских церкви, синагога и 20 еврейских молитвенных домов. Заслуживают внимания: митрополичья церковь (выстроенная в 1656 г. и возобновленная в 1834 г.), здания университета, национальный банк, национальный театр, монетный двор. Между греческими церквами замечательны также ставрополюская церковь (построенная в 1724 г.) и церкви св. Георгия и св. Анеима. Перед зданием университета находится конная статуя воеводы Михаила III, поставленная в 1871 г. Во дворе старого госпиталя Кольца (съ большою четырехугольною башнею) стоит мраморный памятник князю Стефану Кантакузену (казненъ в 1716 году въ Константинополь). Въ городѣ считается около 221000 жителей. Бухарестъ есть резиденція румынскаго короля и мѣстопребываніе митрополита, парламента, министерствъ, высшаго суда и другихъ государственныхъ учрежденій. Изъ учебныхъ и образовательныхъ заведеній здѣсь находятся: университетъ, два лица, гимназія, военная школа, реальное училище, богословская и учительская семинарія, коммерческое училище, три среднихъ женскихъ училища, медико-хирургическая и ветеринарная школы, сельско-хозяйственное училище, училище живописи, консерваторія и 20 начальныхъ училищъ, не считая многочисленныхъ частныхъ учебныхъ заведеній. Далѣе, Б. имѣетъ академію наукъ, національную бібліотеку и естественнo-историческій и археологическій музеи. Большой сиротскій домъ устроенъ в 1862 г. княгинею Еленою, а восемь госпиталей получили недавно лучшее устройство. Мѣстомъ для прогулокъ служить устроенный княземъ Стербемъ садъ Эймеджу. Въ 1886 г. ассигнованы средства на возведеніе укрѣпленій, которыя должны состоять изъ фортовъ, образующихъ 18 поясовъ, съ среднимъ радиусомъ въ 13 км. отъ центра города. Форты, по проекту бельгійскаго инженера Бриальмона, должны быть снабжены подвижными панцирными башнями и соединены подземными галереями. Промышленность Б. весьма незначительна: изготовляются кирпичи, желѣзные издѣлія, мыло и восковыя свѣчи. Ремесленники и лица, занимающіяся промышленностью, большею частью—нѣмцы. Торговля, находящаяся преимущественно въ рукахъ грековъ, евреевъ и армянъ, значительно развита. Вывозятся въ особенности вино, кожи, нефть, соль, уголь и другія произведенія страны. Вблизи города лежитъ монастырь Котрочени, лѣтняя резиденція короля. Въ новѣйшее время Б. становится все больше и больше европейскимъ городомъ. Придворная и общественная жизнь, гостиницы, театры (вмѣстѣ съ румынскими театрами существуетъ итальянская опера и французская оперетка зимою), концерты, кофейни, *café-chantants*, мостовыя на улицахъ, конно-желѣзныя дороги и т. д. довольно похожи на западно-европейскія. Жи-

вое движеніе на улицахъ, въ особенности большое число фіакровъ, напоминаетъ Парижъ, который и въ другихъ отношеніяхъ служитъ для румынъ образцомъ.

Бухаринны.—По родословнымъ книгамъ предокъ ихъ выѣхалъ изъ Швеціи въ началѣ XV в. Изъ потомковъ его Григорій Наумовичъ, прозв. Бухара, и былъ родоначальникомъ Б.—Одинъ изъ членовъ рода Б., Иванъ Наумовичъ, находился 2-мъ воеводой сторожевого полка въ Калугѣ въ 1669 г.—Тимофей Григорьевичъ владѣлъ помѣстьемъ въ Кашинскомъ у. въ 1503 г., какъ видно изъ грамоты, данной Іоанномъ III сыну его Юрію Ивановичу на владѣніе городомъ Кашинымъ.

Бухарка—хорошій сортъ кормового картофеля.

Бухаринны, медовая трава (*Holcus*) изъ сем. злаковыхъ (*Gramineae*). Два вида имѣютъ значеніе въ сельскомъ хозяйствѣ: а) Б. шерстистый, или пушистый (*H. lanatus* L.) и б) Б. мягкій, или манная трава (*H. mollis* L.). Первый—довольно распространенное растеніе, но въ большомъ количествѣ встрѣчается только на торфяныхъ и болотистыхъ почвахъ, гдѣ даетъ много высохшихъ стеблей (до 1½—2 фут. высоты), сильно покрытыхъ, также какъ листья и метелка, мягкими волосками. Присутствіе волосковъ служитъ причиною, почему скотъ не трогаетъ эту траву, въ особенности лошади, которыя, если и ѣдятъ ее, то очень мало и только самую молодую. Последнее обстоятельство, а равно малая питательность (отношеніе питательныхъ веществъ, какъ 1:3,8), объясняетъ, почему Б. шерстистый, несмотря на обильную его урожайность, высѣвается только на болотистыхъ и вообще плохихъ почвахъ, на которыхъ не могутъ расти другія кормовыя растенія. Цвѣтетъ она въ іюнѣ, а сѣмена созреваютъ около половины іюля. Она очень похожа на сѣмена тимфеевки, но нѣсколько мельче ихъ, и заключены въ плотныхъ пленкахъ, чистота ихъ, или содержаніе посстороннихъ примѣсей, колеблется между 11% и 68%, или среднее 50%, и средняя всхожесть 20%. На десятину высѣваютъ 1—1½ пуда, и получается около 450—470 пудовъ сѣна. Сѣмена сохраняются всхожими 3—4 года; въ одномъ фунтѣ болѣе милліона сѣмянъ.

Другой видъ—Б. мягкій, менѣе волосистый, имѣетъ болѣе тонкій и длинный стебель, широкіе листья и ползучіе корни. Онъ произрастаетъ только на песчаной почвѣ, въ особенности по лѣснымъ опушкамъ, и считается очень вреднымъ сорнымъ растеніемъ, весьма трудно уничтожаемымъ. Скотъ не трогаетъ его, и только одніе свиньи вырываютъ и ѣдятъ мучнистые корни.

В. С.

Бухарская дорога—такъ назывался караванный путь, направлявшійся отъ низовьевъ рѣки Сыръ-Дарья черезъ Кызыль-кумы въ Бухару, по которой происходило сообщеніе между этимъ городомъ и Оренбургомъ.

Бухарская низменность—такъ называется иногда (Риттеръ) Туранская низменность (см. это сл.).

Бухарскіе ковры.—Такъ называются ковры съ средней длины ворсомъ, очень проч-

ные и весьма разнообразные по рисунку съ преобладающимъ краснымъ оттѣнкомъ, производимые узбеками въ равнинной части Бухарскаго ханства, преимущественно въ Каршинскомъ бекствѣ. Въ особенности славятся своими коврами село Баширы (см. это слово) на Аму-Дарьѣ. Главными рынками сбыта бухарскихъ ковровъ являются г. Карши и Бухара.

Бухарскій клеверъ—см. Донникъ.

Бухарскій эмиръ—см. Бухаръ (ханство).

Бухарско-туркменскій или Аму-Дарьинскій бассейнъ представляетъ юго-западную часть Аральскаго бассейна, занимающую около 14000 кв. г. м. Горы Мура-тау и горными группами Арсланъ-тау, Тамды-тау, Буканъ-тау, Шейхъ-джейли и т. п. Б.-туркменскій бассейнъ отдѣляется отъ Сыръ-Дарьинскаго—см. Туркестанъ.

В. М.

Бухаръ-арыкъ—канал, устроенный вел. кн. Николаемъ Константиновичемъ для орошенія части Голодной степи (Сыр-Дарьинская область). Начало этого канала находится у пороговъ Шальдракъ на Сыръ-Дарьѣ.

Бухау (Buchau)—городъ въ Богеміи, людицкаго округа, въ 12 км. къ ЮВ. отъ Карлсбада, имѣетъ желѣзистый минеральный источникъ и извѣстенъ значительнымъ производствомъ башмаковъ. Въ Б. считается до 3000 жителей.

Бухау (Даниль князь, фонъ Buchau) — писатель о Россіи, родился въ 1546 г., въ Львовѣ (Чехія). Человѣкъ весьма ловкій и образованный, Бухау пользовался большимъ довѣріемъ двухъ германскихъ императоровъ: Максимилиана II и Рудольфа II, и два раза былъ посылаемъ ими въ Москву, въ качествѣ чрезвычайнаго посла. Въ первый разъ онъ былъ въ Россіи въ 1576 г., вмѣстѣ съ Кобенцлемъ (см. это сл.), а вторично—однѣнъ, въ 1578 г. Первое посольство было снаряжено по слѣдующему поводу: въ 1572 г. умеръ въ Польшѣ послѣдній изъ Ягеллоновъ. Германскій императоръ, желая предоставить польскій престолъ эрцгерцогу Эрнесту, рѣшилъ заручиться для этой цѣли содѣйствіемъ Іоанна IV и отправилъ къ нему пословъ, которымъ поручилъ закинуть слово передъ Іоанномъ за Ливонію. Грозный въ то время воевалъ съ ливонцами и самъ, въ свою очередь, былъ не прочь отъ поддержки со стороны императора. Сначала онъ принялъ предложеніе о кандидатурѣ Эрнеста дружественно; но, когда въ отношеніи Ливоніи получилъ отъ нихъ отказъ, спокойно допустилъ занятіе польскаго престола Стефаномъ Баторіемъ. Цѣль посольства, такимъ образомъ, достигнута не была, но оно имѣло другое важное значеніе: Б., по приказанію императора, составилъ о немъ въ 1577 г., на латинскомъ языкѣ, краткую записку, раздѣленную на 9 главъ. Эта записка впоследствии была издана подъ заглавіемъ: «Moscoviae ortus et progressus», въ 1668 г., ровно спустя 60 лѣтъ послѣ смерти Б. Въ томъ же XVII стол. было сдѣлано въ Губенѣ еще три изданія: 1-е—въ 1679, 2-е—1681, и 3-е—1687 г. Со второго Губенскаго изданія напечатана она и въ «Scriptores rerum Livonicarum», т. II, р. 687—728. Первое

извлеченіе изъ нея на русскомъ яз. было сдѣлано въ 1826 году. П. М. Строевъ въ сборникѣ М. П. Погодина: «Ураиія», помѣстилъ статью подъ загл.: «Общественная Старина», сдѣлавъ извлеченіе изъ VII—IX гл. сочиненія Б. Переводъ III главы напечатанъ въ «Журналѣ Минист. Народн. просвѣщенія» за 1845 г., № 1. И наконецъ, полный переводъ записки Б. появился въ 1876 г. въ «Чтеніяхъ Моск. Об. ист. и др.», кн. 8 и 4. Переводъ исполненъ Ив. Тихомировымъ съ Губенскаго изд. 1681 г. Внимательное изученіе сочиненія Б. привело историковъ къ общему убѣжденію въ необыкновенной наблюдательности Б. и правдивости сообщаемыхъ имъ свѣдѣній. Будучи совѣтникомъ апелляціоннаго суда въ Чехіи и владѣльцемъ чешскихъ имѣній Фалькенау и Кросена, онъ зналъ чешскій языкъ, и, благодаря ему, могъ пользоваться книгами на русскомъ языкѣ, на что указываетъ не одно мѣсто въ его «Запискѣ»; много рылся Б. въ ливонскихъ архивахъ для небольшого свѣдѣнія о ливонскихъ дѣлахъ и снабдилъ свое сочиненіе отрывками изъ документовъ, какъ наприм. письма Іоанна IV къ посламъ, письма Кетлера и др. Умеръ Б. въ Силезіи въ 1608 г. Ср. «Введеніе Ив. Тихомирова къ его полному переводу «Записки» Бухау, и ст. Багалія въ «Кіевскіяхъ Унив. Извѣстіяхъ» за 1879 г., № 3; «Записки о Московіи Периштейна и Бухау».

В. Р.

Бухгольцъ (Сергій Леонтьевичъ, род. 1659, † 1728)—началь службъ въ конюшенномъ штатѣ, а въ ноябрѣ 1683 г. первымъ записался въ потѣшные къ 11-ти-лѣтнему царю Петру, который впоследствии и прозвалъ Б. первымъ російскимъ солдатомъ. Б. участвовалъ въ Кожуховскомъ походѣ, въ обоихъ походахъ подъ Азовъ и къ началу Великой сѣверной войны дослужился до капрала. Преображенскій полкъ, въ которомъ служилъ Б., видѣлъ Нотебургъ, Архангельскъ, Нарву, Лѣсное, Доброе, Полтаву. Къ концу борьбы Петра съ Карломъ XII, «первый русскій солдатъ» былъ уже капитаномъ артиллеріи. Боевую службу Б. закончилъ въ Помераніи: при взятіи Штетина онъ до того тяжело былъ раненъ, что Петръ I, дѣявній заслуги искалѣченнаго воина, произвелъ его въ майоры артиллеріи и зачислилъ въ петербургскій гарнизонъ, гдѣ онъ пробылъ до самой смерти. Послѣ Ништадтскаго мира Петръ Великій, всегда благоволившій къ Б., приказалъ извѣстному тогда въ Россіи скульптору графу Растрелли сдѣлать бронзовый бюстъ Б. При импер. Аннѣ этотъ бюстъ переданъ былъ на храненіе въ Академію наукъ, но впоследствии неизвестно куда дѣлся. Съ этого бюста одинъ изъ почитателей Б., граверъ М. И. Махаевъ, знавшій его лично, нарисовалъ и награвировалъ портретъ Б. съ нѣкоторыми извѣстіями о его жизни и службѣ на русскомъ и французскомъ языкахъ.

А. Э.

Бухгалтерія, какъ главный элементъ счетоводства, представляетъ совокупность правилъ, по которымъ должны совершаться записи въ каждомъ предпріятіи, такъ чтобы въ каждый моментъ давать вѣрную характеристику его имущественнаго положенія. Что-

бы определять имущественное состояние лица или предприятия в известный момент, необходимо прежде всего привести в известность все наличное имущество. Если оно состоит, кроме наличных денег, еще из других ценностей, то необходимо их количественно измерить, т. е. выразить в единицах меры или веса. Полученные таким образом данные нужно помножить на стоимость в данное время принятой единицы измерения, и затем все денежные количества сложить. Итог покажет наличное имущество данного лица. Но кроме того имущественные ценности этого лица могут находиться в руках посторонних людей, получивших в кредит имущество с обязательством возврата самих вещей или определенной их стоимости в условленный срок. Эти права по отношению к другим лицам представляют также имущественную ценность и, увеличивая средства лица, должны быть прибавлены, в качестве равноправных слагаемых, к наличному имуществу. Сумма покажет положительное имущество лица, актив. На ряду с этим и само лицо могло получить ценности в кредит, с обязанностью возврата вещей или их стоимости в условленный срок. Такие обязательства, обременяя долгом средства лица, представляют, по сущности своей, величину противоположную положительному имуществу и, потому, называются имуществом отрицательным, пассивом.

Если компенсировать известной частью актива пассив, то остаток показывает то имущество, которым можно свободно распоряжаться, не принося ущерба правам третьих лиц. Этот остаток или разность показывать чистое имущество, неттокапитал или просто капитал. В тех случаях, когда отрицательного имущества нет, все положительное имущество, из чего бы оно ни состояло, представляет капитал. Капитал, в этом смысле—основной элемент для суждения об экономической силе предприятия. Рассмотрение одного активного имущества такого критерия не дает. Опись или перечень всего имущества, положительного и отрицательного, называется инвентарем. Изменение находящегося налицо имущества не представляет неисполнимых затруднений. Но как определить, к кому именно мы требование и передь к кому обязаны мы долгом? При сложности и значительности оборота, полагаться на память нельзя; остается прибегнуть к записи прав и обязательств. Отсюда и начало бухгалтерии. Лицо, предь которым мы несем обязанности, в силу имь оказанного нам доверия, называется кредитором или залпмодавцем. Лицо, оть которого мы имьем право требовать уплаты долга, называется дебитором или должником. Если мы будем записывать под-ряд, в хронологической последовательности, все кредитные операции как по получению, так и по выдаче ценностей—то эта запись не даст еще наглядного ответа на вопросы, сколько сльдует намь оть другого лица или другому лицу оть насъ. Для определения нашихъ отношений къ кому-либо

изъ нашихъ кредиторовъ или дебиторовъ, необходимо было бы выбрать все записи, касающіяся нашихъ взаимныхъ сношений, выписать, сколько лицо это въ разное время получало и давало и, смотря къ тому, что превышает—сумма получений или выдач—опредьлять, состоитъ ли оно нашимъ кредиторомъ или дебиторомъ, и въ какой суммь. Опредьлять снова, по истеченіи вькотораго промежутка времени, путемъ составленія новаго инвентаря, капиталъ, можно выяснитъ общую убыточность или прибыльность произведенныхъ втеченіе этого промежутка времени операций. Именно, если сумма второго капитала меньше первого, то операция убыточна; если же больше—то прибыльна.

Изъ всехъ ценностей искони обращали на себя наибольшее внимание деньги, отчасти въ силу господствовавшего вькогда взгляда, что только онь составляютъ богатство, отчасти и потому, что, при слабомъ развитіи кредита, все сделки совершались тогда на наличныя деньги. Придерживаясь техъ же формъ записи, начали записывать приходъ и расходъ, а иногда и выводить въ особой графь остатокъ наличныхъ денегъ. При такихъ условіяхъ стало возможнымъ остатокъ денегъ опредьлять и изъ книгъ, не прибѣгая къ непосредственному перечисленію въ натурь. Если перечень денегъ въ натурь и практиковался, то лишь въ смыслъ матеріальнаго контроля формально выведенныхъ результатовъ. Словомъ, формальный и матеріальный перечеты стали средствами взаимной проверки. Отъ мысли опредьлять остатокъ наличныхъ денегъ изъ книгъ перешли къ мысли получать изъ книгъ остатки количества и всехъ другихъ имуществъ. Отсюда, помимо записи требований, обязательствъ и наличныхъ денегъ, явилась также запись количества всехъ другихъ имуществъ, по графамъ прихода, расхода, а иногда и остатковъ. Въ этомъ видь запись уже достигаетъ значительной степени совершенства и является переходною ступеню къ систематической бухгалтеріи. Она называется простой бухгалтеріею, а въ техъ случаяхъ, когда, помимо записи требований, обязательствъ и наличныхъ денегъ, ведется еще и запись количества всехъ другихъ имуществъ—смьшанною бухгалтеріею. Сльдуетъ обратить внимание на ту особенность, что уже въ пору младенчества Б., какъ только начали записывать, помимо требований и обязательствъ, также и наличныя деньги, невольно сложилась двойная запись, т. е. подобная операция отмьчалась иногда одновременно въ двухъ противоположныхъ мьстахъ: въ приходь наличныхъ денегъ и въ расходъ. Но это было совпаденіе случайное, невольное.

Не останавливаясь на болѣе подробномъ разптити началъ простой бухгалтеріи, остается сльдвать лишь вьсколько выводовъ, имьющихъ важное значеніе въ интересахъ дальнѣйшаго изложенія: 1) простая бухгалтерія можетъ называться также одностороннею. Въ ней всякая разсматриваемая часть имущества—будь это требованіе, обязательство, наличныя деньги или иная ценность.—интересуетъ насъ сама по себь, безъ всякой ея связи съ дру-

гими частями имущества. Общности и взаимного контроля между всеми разрозненными частями не существует. Если въ некоторых случаях, какъ мы отмѣтили выше, и имѣетъ мѣсто двойственность, двухсторонность записи, то только въ видѣ исключенія и въ тѣхъ лишь частяхъ, которыя записывались по одно и отражали дѣйствительную картину совершавшихся операций. По общему же правилу, отмѣчалась только одна сторона, безъ соотвѣтственной записи на другой сторонѣ, послужившей источникомъ для первой. 2) Простую бухгалтерію можно назвать еще количественною, т. е. цѣль ея слѣдить только за количествами, а не за стоимостями. Правда, въ требованіяхъ, обязательствахъ и наличныхъ деньгахъ количество и стоимость совпадаютъ до тождества, но въ другихъ цѣнностяхъ этой тождественности уже нѣтъ. Такъ напримѣръ, 100 пудовъ сахару не равняются 100 рублямъ. Уплата Семенову 100 руб. записывается въ томъ же количествѣ на приходъ Семенову и въ расходъ кассы, но получение отъ Семенова 100 пудовъ сахару на 435 руб. записывается такимъ образомъ, что 435 руб. отмѣчаются у Семенова, а 100 пудовъ заносятся на приходъ сахара. Въ послѣднемъ случаѣ тождественности, очевидно, нѣтъ. 3) Уже при этой бухгалтеріи составленіе инвентаря перечекомъ въ натурѣ не является необходимою, т. е. инвентарь можно получить и изъ книгъ. Для этого необходимо лишь выписать всѣ наличные остатки цѣнностей, выраженные въ количествахъ; помножить на стоимость единицы измѣренія; къ полученной такимъ образомъ стоимости остатковъ прибавить всѣ требованія и изъ суммы вычесть обязательства. Разность и представить капиталъ предпріятія. Въ этомъ случаѣ, составленіе инвентаря перечекомъ въ натурѣ служитъ только средствомъ проверки капитала, выведеннаго изъ записи. 4) Бухгалтерія эта не совершенная, неполная или произвольная, т. е. записываются не всѣ части имущества, а тѣ лишь, за которыми предприниматель признаетъ нужнымъ слѣдить. Далѣе, въ виду отсутствія связи и контроля между записываемыми частями, опредѣлить сумму капитала и валовой убыточности и доходности можно лишь путемъ инвентаря, хотя бы выведеннаго изъ записи. Но въ концѣ концовъ и эти результаты достигаются не вполне удовлетворительно: опредѣлить, вѣрна ли сумма убытковъ и доходовъ, какимъ путемъ образовалась эта доходность или убыточность не представляется возможности, такъ какъ между отдѣльными частями капитала, между прежнимъ и вновь выведеннымъ капиталомъ не существуетъ никакой взаимной связи. И это будетъ имѣть мѣсто даже въ самомъ совершенномъ видѣ простой записи, когда отмѣчается движеніе имущества не только въ количествахъ, но и въ стоимости. При такихъ условіяхъ, простая бухгалтерія, хотя бы и въ самомъ совершенномъ видѣ, удовлетворитъ сколько-нибудь крупное и рационально устроенное предпріятіе не можетъ.

Хозяйственные дѣйствія—тѣ, которыя вызываютъ перемѣну въ имуществѣ предпрія-

тія. Они могутъ быть статистическими и экономическими. Статистическими или перемѣщающими называются тѣ дѣйствія, которыя производятъ равноцѣнную перемѣну въ активномъ и пассивномъ имуществѣ, напримѣръ: приобрѣтеніе товара за наличныя деньги, покрытие обязательства, поступленіе долга, обменъ одной вещи на другую и т. д. Экономическими или видоизмѣняющими дѣйствіями называются тѣ, которыя производятъ неравноцѣнную перемѣну въ статистическихъ цѣнностяхъ и такимъ образомъ создаютъ экономическую цѣнность, напр.: поступленіе какого-нибудь дохода, уплата расходовъ, продажа вещей съ пользой или съ убыткомъ. Измѣняющія или экономической дѣйствія могутъ быть одно-или двухстороннія. Односторонними они называются, когда производятъ перемѣну въ одномъ лишь направленіи, т. е. или увеличеніе, или уменьшеніе. Двухсторонними — когда производятъ перемѣну въ двухъ противоположныхъ направленіяхъ, т. е. какъ увеличеніе, такъ и уменьшеніе. Въ послѣднемъ случаѣ одна изъ этихъ сторонъ должна, очевидно, быть по абсолютной цѣнности имущества больше или меньше другой, такъ какъ рѣчь идетъ о дѣйствіи измѣняющемъ, которое должно создать экономическую цѣнность. Будь обѣ стороны равны, дѣйствіе было бы лишь перемѣщающее. Можно сказать, что въ одностороннемъ измѣняющемъ дѣйствіи статистическая перемѣна равна по суммѣ экономической, между тѣмъ какъ въ двухстороннемъ обѣ стороны перемѣны не равны и можно это дѣйствіе разбить на двѣ: одну перемѣщающую и одну измѣняющую. Такъ, если я плачу 1000 руб. квартирныхъ денегъ, то производится одна лишь статистическая перемѣна въ имуществѣ, а именно уменьшаются мои деньги. Настолько же уменьшается мой чистый капиталъ, и мы имѣемъ, слѣдовательно, дѣло съ одностороннимъ измѣненіемъ. Если же я продаю за 11000 р. товаръ, стоимѣи мѣи 10000 р., то происходятъ двѣ статистическія перемѣны: увеличеніе на 11000 р. моихъ денегъ и уменьшеніе на 10000 р. товаровъ, — перемѣны не равныя и противоположныя. Мы имѣемъ, слѣдовательно, дѣло съ двухстороннимъ измѣненіемъ и замѣчаемъ, что на разницу именно измѣнился капиталъ. Можно также замѣтить, что сдѣлка эта можетъ быть разложена на два дѣйствія: перемѣщающее—отдача товара на 10000 р. и полученіе 10000 р., и односторонне измѣняющее—полученіе 1000 р. безъ отдачи статистической цѣнности, т. е. увеличеніе капитала оказанной услугой. Полная дѣятельность всякаго предпріятія выражается вѣдшимъ образомъ въ рядѣ отдѣльныхъ сдѣлокъ или операций; въ ихъ основаніи лежитъ мѣна. Всякій обменъ предполагаетъ два дѣйствія или двѣ стороны—полученіе и выдачу—и вызываетъ два вопроса: что мы получаемъ при мѣнѣ и что мы взаменъ даемъ? Отвѣтъ на эти вопросы различенъ, смотря по характеру мѣновыхъ сдѣлокъ: 1) возможна мѣна однѣхъ статистическихъ цѣнностей на другія; 2) мѣна цѣнностей на услуги или экономической цѣнности. Къ этимъ двумъ ви-

дамъ обмѣна сводится вся дѣятельность предприятия.

Лишь та запись можетъ называться полной, которая отмѣчаетъ обѣ стороны каждаго дѣйствія, сохраняя такимъ образомъ между ними причину связь. Такъ, напримѣръ, представьте себѣ, что мы опустили въ ящикъ деньги 50, 100 или 1000 разъ. Что намъ покажетъ совокупность всѣхъ денегъ?—Только то, что всего въ ящикѣ такая-то сумма денегъ. Но намъ необходимо знать не только сумму денегъ, а и откуда эти деньги взялись. На это ни ящикъ, ни деньги намъ отвѣта не дадутъ. Но предположимъ, что мы опускаемъ всякій разъ вмѣстѣ съ деньгами бумажечку, на которой обозначаемъ число, сумму и мѣсто или источникъ, откуда деньги взялись. Только тогда мы получимъ и сумму денегъ, и разъясненіе о томъ, когда и откуда эти деньги взялись. Мы получаемъ приходную страницу кассовой книги или счета кассы. Но эта страница или бумажки—будутъ показывать въ перемежку то одни и тѣ же мѣста, то совершенно новыя. Между тѣмъ намъ необходимо знать, сколько получилось съ каждаго мѣста въ отдѣльности. Разложимъ бумажечки по однороднымъ мѣстамъ поступленія денегъ—и мы получимъ обратную, расходную или кредитовую сторону всѣхъ тѣхъ счетовъ, откуда деньги поступили въ кассу. Поступимъ далѣе такимъ же образомъ съ выданными деньгами, со всякимъ имуществомъ безъ исключенія—и получимъ натуральную или, какъ ее называютъ, двойную запись. При приходованіи денегъ, такимъ образомъ, ставится вопросъ: «откуда поступили деньги въ кассу, кто ихъ далъ, откуда онѣ взялись?» Равнымъ образомъ, въ томъ мѣстѣ, откуда деньги поступили, должно быть отмѣчено, куда именно онѣ поступили. Только тогда запись будетъ изображать дѣйствительно происшедшее и получится взаимный контроль между всѣми разрозненными мѣстами.

Первое условіе разумнаго управленія предприятиемъ—это полное знаніе состава имущества. Съ переменнѣю состава мѣняется и ходъ управленія, т. е. всѣ хозяйственныя распоряженія. Эти распоряженія не могутъ имѣть точно опредѣленнаго направленія при отсутствіи данныхъ о составѣ и цѣнности имущества. Отсюда ясно, какое огромное значеніе имѣетъ инвентарь. Но имущество не остается неподвижно. Оно подвержено непрерывнымъ переменамъ, и тотъ составъ имущества, который мы констатировали сегодня инвентаремъ, можетъ принять совершенно другой видъ уже къ слѣдующему дню. Чтобы знаніе состава имущества было полное и непрерывное, недостаточно составить инвентарь, но необходимо отмѣчать всѣ переменныя, производимыя хозяйственными дѣйствіями въ активномъ имуществѣ, пассивномъ и въ чистомъ капиталѣ—отмѣчать съ цѣлью не только во всякое время знать составъ имущества, но и знать, почему именно онъ таковой. Недостаточно, слѣдовательно, время отъ времени считать наличность, напр., кассы,—но необходимо имѣть возможность и безъ счета въ натурѣ знать во всякое время остатокъ кассы.

То, что говорится о кассѣ, одинаково применимо и ко всѣмъ остальнымъ цѣностямъ. Само собою разумѣется, что это относится и къ чистому капиталу, такъ какъ измѣненія послѣдняго представляютъ еще болѣе живой интересъ. Если полезно отмѣчать статистическое вліяніе хозяйственныхъ дѣйствій, то еще болѣе интересно знать экономическое. Нѣтъ никакого сомнѣнія, что изслѣдованіе: достигнута ли желанная цѣль, имѣетъ большее значеніе, чѣмъ анализъ способовъ, употребленныхъ для ея достиженія. Можно даже сказать, что статистическія переменныя потеряли бы всякое значеніе, если не думать объ экономическихъ переменныхъ, которые они порождаютъ или которыя явятся ихъ послѣдствіемъ. Сводъ всѣхъ вышеуказанныхъ отмѣтокъ и образуетъ запись. Запись, слѣдовательно, есть графическое изображеніе хозяйственныхъ дѣйствій и вліянія, ими оказываемаго. Главная цѣль записи—наглядно представлять это вліяніе, чтобы имѣть возможность опредѣлить во всякое время состояніе имущества въ общемъ и въ частяхъ. Записью какъ бы рѣшается задача слѣдующаго рода: при известномъ количественномъ и качественномъ составѣ имущества и всѣхъ многообразныхъ переменъ, происшедшихъ въ немъ за данный періодъ времени, требуется опредѣлить составъ имущества къ концу этого періода. Запись можетъ быть хронологическая и классификационная или систематическая. Хронологическая называется запись, въ которой всѣ дѣйствія отмѣчаются одно за другимъ, какъ они происходятъ по порядку времени; систематической—когда дѣйствія классифицируются по оказываемому ими вліянію и располагаются вмѣстѣ дѣйствія, оказывающія аналогичное вліяніе и относящіяся къ одному и тому же лицу, предмету или причинѣ (услугѣ). Хронологическая запись тѣмъ полезна, что даетъ историческое обозрѣніе всѣхъ дѣйствій, не занимаясь оказываемымъ ими вліяніемъ и, такимъ образомъ, przygotowляетъ матеріалъ для систематической записи. Но лишь послѣдняя отвѣчаетъ вышеуказанной цѣли записи. И дѣйствительно: систематическою записью отмѣчается вліяніе, оказываемое экономическими и статистическими дѣйствіями. Отсюда получается раздѣленіе всѣхъ дѣйствій на столько группъ, сколько существуетъ рядовъ вліянія или, вѣрнѣе, о сколькихъ рядахъ мы желаемъ имѣть наглядное представленіе. Сводъ всѣхъ записей, относящихся къ дѣйствіямъ, производящимъ одинаковое вліяніе, называется счетомъ. Можно, слѣдовательно, сказать, что въ систематической записи распределеніе хозяйственныхъ дѣйствій получается посредствомъ соотвѣтственнаго открытія счетовъ. Но развѣ было бы рационально представлять дѣйствія, выражаемыя даннымъ счетомъ, въ хаотическомъ безпорядкѣ?—Нѣтъ, мы тогда не достигли бы коренной цѣли.—Но не существуетъ ли въ природѣ вещей закона, на основаніи котораго можно было бы подвергнуть всѣ дѣйствія и, слѣдовательно, всѣ счета одной общей и натуральной классификаціи?—Да, существуетъ. Какъ известно, каждое понятіе необходимо предполагаетъ противоположное

понятіе. Такъ, свѣтъ предполагаетъ темноту, холодъ—теплоту и т. д. до безконечности. Въ хозяйственныхъ дѣйствіяхъ мы видимъ ту же двойственность. Такъ, право предполагаетъ обязательство, доходъ—затрату, получение—выдачу и т. д. Счетъ, такимъ образомъ, какъ представление объ извѣстныхъ дѣйствіяхъ, естественно и неизбежно распадается на двѣ противоположныя стороны, соответствующія двойственной природѣ каждаго дѣйствія. Одна сторона предназначается для положительныхъ проявленій дѣйствія, а другая для отрицательныхъ. Если мы на одной сторонѣ разсматриваемъ активъ, то на другой—пассивъ; если на одной производство, то на другой—потребленіе, приходъ—расходъ, увеличеніе—уменьшеніе, убытокъ—прибыль, дебетъ—кредитъ, плюс—минусъ и т. д.

Обозначить въ каждомъ отдѣльномъ случаѣ соответствующимъ названіемъ ту или другую сторону счета весьма не трудно. Но дѣло въ томъ, что каждый счетъ интересуется насъ не только самъ по себѣ, но также по связи и соотношенію его съ другими счетами. Каждая сторона одного счета, вслѣдствіе дуализма въ дѣйствіяхъ, обязательно сталкивается съ противоположною стороною другого счета. Слѣдовательно, и названіе для каждой стороны счета нужно найти такое, которое годилось бы не только для даннаго счета, но и для всѣхъ рѣшительно счетовъ. Иными словами: это названіе каждой изъ двухъ сторонъ должно заключать въ себѣ признакъ, свойственный всѣмъ счетамъ, оно должно быть всеобщимъ, универсальнымъ. Какое же названіе наиболѣе подходящее? Приходъ и расходъ? Но это понятіе слишкомъ узкое и не вмѣщаетъ въ себѣ всѣхъ признаковъ выражаемаго счетомъ дѣйствія. О реальномъ расходѣ и приходѣ можно было бы говорить только тамъ, гдѣ сталкиваются счета вещные. И вотъ, изыскивая признаки, общіе всѣмъ безъ исключенія счетамъ, остановились на соотношеніи права и обязательства, какъ на универсальномъ. Нѣтъ дебитора безъ кредитора—это коренной законъ. Отсюда и получились названія «дебетъ» и «кредитъ» счетовъ, которые, посредствомъ нужныхъ сложений и замѣщеній, даютъ возможность опредѣлить имущественный составъ преріятія. Изъ этихъ двухъ столь разнородныхъ элементовъ самымъ естественнымъ образомъ рождается равновѣсіе силъ, которое на техническомъ языкѣ называется балансомъ или состояніемъ счетовъ. Это равновѣсіе основано на несомнѣнномъ фактѣ: «что одной стороною дается, то другою стороною получается». Неудивительно поэтому, что запись, основанная на такомъ неизмѣнномъ принципѣ, называется балансовою (bilanciante), совершенною (perfetto), естественною (naturale), полною (completa), безошибочною (infallibile) или самопровѣрочною (comprovante). Всѣ эти названія даже вѣрнѣе выражаютъ ея сущность, чѣмъ названіе «двойная», которое, въ противопоставленіи простой, выражаетъ нѣчто вдвое болѣе сложное, требующее вдвое большаго и какъ бы бесполезнаго труда, между тѣмъ какъ на самомъ дѣлѣ въ простой бухгалтеріи идетъ рѣчь о неполной,

а въ двойной—о совершенной и вполнѣ натуральной записи.

Мы выше обратили вниманіе, что при несовершенной или простой бухгалтеріи уже возможно получить инвентарь изъ книгъ. Само собою разумѣется, что это тѣмъ болѣе должно имѣть мѣсто при веденіи совершенной записи. Для того, чтобы возможно было извлечь изъ книгъ всѣ части инвентаря, необходимо, чтобы книги велись полно или, правильнѣе, чтобы производилась полная двойная запись. Всѣ средства преріятія занимаютъ насъ въ двоякомъ отношеніи: съ точки зрѣнія количества и стоимости. Въ количественномъ отношеніи не всѣ средства могутъ быть приведены къ одному наименованію, какъ потому, что количества эти могутъ быть выражены въ несоизмѣримыхъ величинахъ, такъ и потому, что количества эти выражаютъ только внутренній признакъ каждаго отдѣльнаго средства, но не общій измѣрительный признакъ для всѣхъ цѣнностей вообще. Такимъ общимъ признакомъ служить стоимость единицы измѣренія каждой цѣнности, выраженная въ денежныхъ знакахъ.

Итакъ, слѣдя за движеніемъ преріятія во всѣхъ его проявленіяхъ, мы должны отмѣтить измѣненія въ области средствъ со всевозможною полнотою и согласно съ дѣйствительно совершившимися операціями. Иными словами, всѣ части имущества должны быть отмѣчены и въ отношеніи количества (для сохраненія внутреннихъ своеобразныхъ признаковъ каждаго отдѣльнаго средства), и въ отношеніи стоимости (для полученія общаго всѣмъ средствамъ признака). Только подобная запись будетъ называться полною или совершенною. Опущеніе записи количества дѣлаетъ запись неполною. Такая запись и называется неполною или несовершенной двойною записью. Если мы опускаемъ запись количества, т. е. ведемъ несовершенную двойную бухгалтерію, то лишаемся весьма важной контрольной стороны двойной совершенной записи. По этимъ частямъ имущества мы принуждены довольствоваться лишь пересчетомъ въ натурѣ.

Въ каждомъ преріятіи (или въ хозяйственномъ періодѣ) слѣдуетъ различать: I. Начальное положеніе имущества (взносъ хозяина). II. Ходъ преріятія. III. Окончаніе дѣятельности (періода).

Рациональная и совершенная система записи должна давать: I. Точное описаніе начальнаго положенія имущества. II. Ясное и полное изложеніе операцій и событій, касающихся имущества, во время хода преріятія (періода). III. Наглядное указаніе достигнутаго результата къ концу хозяйственной дѣятельности (періода). Эти три момента составляютъ одно связанное цѣлое, которое должно быть изображено записью. Оторвать одинъ моментъ отъ другого, значитъ нарушить цѣльность записи. Сообразно съ основною задачею преріятія, все движеніе дѣла разсматривается съ двухъ разныхъ сторонъ: 1) движеніе имущественнаго состоянія, 2) движеніе результата (доходовъ и затратъ).

Ходомъ или движеніемъ дѣла называется:

I. Обмѣнъ одного имущества на другое (перемѣненіе или перемѣщеніе), безъ измѣненія капитала. II. Операціи и событія, вызывающія увеличеніе капитала. III. Операціи и событія, вызывающія уменьшеніе капитала. На имущественномъ движеніи отражаются всѣ три вида хода дѣла, а на движеніи доходовъ и затратъ лишь два послѣдніе вида. Всякое хозяйственное дѣйствіе или событіе (движеніе дѣла) непременно зарождаетъ двойное и всегда противоположное отношеніе—дебетъ и кредитъ—въ счетахъ, представляющихъ собою всѣ дѣйствія. Двойная запись, отмѣчая весь ходъ предпріятія (операціи и событія), запечатлѣваетъ, такимъ образомъ, всѣ измѣненія, происшедшія какъ въ имуществѣ, такъ и въ доходахъ и затратахъ (результатахъ). Не можетъ быть затраты или убытка безъ соответственнаго уменьшенія капитала; слѣдовательно, окончательный выводъ доходовъ и затратъ, прибылей и убытковъ (результата) долженъ согласоваться вполне съ соответственнымъ увеличеніемъ или уменьшеніемъ капитала. Первоначальное имущественное состояніе мѣняется лишь въ зависимости отъ операціонныхъ и внѣопераціонныхъ доходовъ и затратъ. Отсюда чистое имущество къ началу предпріятія (періода), увеличенное чистою прибылью отъ всѣхъ операціи и суммою внѣопераціонныхъ доходовъ и уменьшенное чистымъ убыткомъ отъ операціи и суммою внѣопераціонныхъ расходовъ, должно въ точности соответствовать окончательному положенію чистаго имущества въ концѣ предпріятія (періода).

Вотъ тѣ главныя основанія, которыя характеризуютъ совершенную, или какъ ее называютъ во всемъ свѣтѣ, двойную систему бухгалтеріи. Эти основанія уже очерчены въ первомъ трудѣ по бухгалтеріи, принадлежащемъ монаху Лукѣ Паччиоли и вышедшемъ въ Венеціи въ 1494 году. Соединенный вѣковой трудъ послѣдующихъ теоретиковъ и практиковъ довершилъ дѣло, начатое Паччиоли, и привелъ къ выработкѣ первоначальной записи въ стройную систему. По выраженію Гете, двойная Б. представляетъ одно изъ красивѣйшихъ изобрѣтеній человѣческаго духа; всякій хорошій предприниматель долженъ вести ее въ своемъ хозяйствѣ. Во времена Паччиоли и долгое время послѣ него сдѣлки не были настолько разнообразны, предпріятія не настолько обширны и кредитъ не такъ развитъ, чтобы требовались особенно искусные приемы. Въ тѣ времена бухгалтерія сводилась къ двумъ-тремъ вышеуказаннымъ основнымъ книгамъ, а именно: хронологической—журналъ, который включалъ всѣ операціи по мѣрѣ ихъ совершенія; систематической—главная книга, которая включала названія всѣхъ отдѣльныхъ предметовъ или цѣнностей въ количествѣ и стоимости, названія всѣхъ отдѣльныхъ лицъ, въ рукахъ коихъ находились цѣнности предпріятія, и наоборотъ; и наконецъ, и инвентарная книга—для изображенія остатковъ. Но, съ развитіемъ кредитныхъ сдѣлокъ и объектовъ предпріятія, подобная при-

митивная форма не могла больше удовлетворять. Крупное учрежденіе, имѣющее сношенія съ десятками тысячъ лицъ или владѣющее сотнями разнообразныхъ цѣнностей и производящее самыя разнообразныя операціи не можетъ, очевидно, обходиться одними простыми и аналитическими счетами и строить на нихъ выводы, когда для того только, чтобы выписать одни остатки этихъ счетовъ, которыхъ глазъ не въ состояніи объять и чловѣкъ за день—подсчитать, потребуется чуть ли не цѣлая книга объемистыхъ размѣровъ. И вотъ, благодаря этому, на ряду съ аналитической, примитивною записью, рекомендуемою и теперь для небольшихъ предпріятій, явилась запись сводная, общая, или синтетическая счетовъ; на ряду съ подробными вспомогательными или параллельными книгами, составляющими раздробленіе первоначальной главной книги, явилась главная книга общая, сводная, представляющая тѣ же счета соединенными въ группы и находящаяся съ ними въ постоянномъ взаимномъ контролѣ. Во всякомъ случаѣ, сколько бы ни было книгъ, онѣ по характеру и устройству своему вполне подходятъ къ двумъ вышеуказаннымъ типамъ книгъ—хронологической и систематической. Появленіе двойного ряда книгъ составляетъ существенный прогрессъ въ дѣлѣ счетоводства, прогрессъ, вызванный успѣхами человѣческаго познанія и основанный на анализѣ—раздѣленіи и синтезѣ—соединеніи. Необходимость общихъ счетовъ и частныхъ очевидна, и гдѣ бухгалтерія хорошо устроена, тамъ счетъ частныхъ и общий непременно служатъ взаимной провѣркѣ: части всегда равняются цѣдому.

Запись съ исключительно простыми счетами называется аналитической, исключительно сводными—синтетической, запись съ тѣми и другими—смѣшанной, а съ простыми и параллельно-сводными счетами—аналитико-синтетической. Счета ведутся въ описательной и синоптической, а также въ описательно-синоптической формѣ. Описательной называется форма, въ которой отмѣчаются всѣ подробности отмѣчаемой операціи: время совершенія, изложеніе операціи, сумма, количество и цѣна, сроки платежа и полученія и т. п. Синоптической называется форма, въ которой отмѣчаются лишь суммы операціи. Если подробное описаніе операціи относится къ рядомъ расположеннымъ счетамъ въ синоптической формѣ, то такая форма изображенія счетовъ называется описательно-синоптической. Въ такой именно формѣ ведется, между прочимъ, книга, соединяющая въ себѣ и хронологическую запись (журналъ), и систематическую (главная). Книга эта называется журналъ-главная; но она можетъ имѣть примѣненіе въ аналитическомъ видѣ въ предпріятіяхъ съ небольшимъ количествомъ счетовъ. А такъ какъ такихъ предпріятій очень немного, то она больше примѣняется для синтетическаго изображенія дѣла; синтетическія же части, или счета, разлагаются въ параллельныхъ книгахъ. Въ хронологической записи въ описательной формѣ каждая сдѣлка классифицируется по состав-

нымъ ея частямъ. Эти части выдѣляются особо подъ тѣми именно названіями, подъ которыми онѣ записываются въ систематической книгѣ. Всякій оборотъ, изложенный въ извѣстномъ порядкѣ, приспособленномъ къ тому, чтобы легко можно было опредѣлить сущность сдѣлки и счета, которыхъ она касается, называется статьей. Слѣдуетъ стараться, чтобы статьи были составлены возможно кратко, но, вмѣстѣ съ тѣмъ, ясно и наглядно. Въ каждой сдѣлкѣ можетъ быть одинъ дебетовый при одномъ кредитовомъ счетѣ, нѣсколько кредитовыхъ при одномъ дебетовомъ и наоборотъ и, наконецъ, нѣсколько кредитовыхъ при нѣсколькихъ же дебетовыхъ. Чтобы не обозначать всякій разъ, представляетъ ли данный счетъ дебетъ или кредитъ, ему придается извѣстная, условная форма. Принято прежде всего и ближе къ графѣ обозначать дебетовый счетъ, придавъ къ названію частицу на или безъ таковой, а затѣмъ нѣсколько дальше отъ графы—кредитовый, обозначивъ его частицей со (счета). Затѣмъ же слѣдуетъ краткое, но ясное описаніе самой сдѣлки.

Статья, состоящая изъ одного дебетоваго счета при одномъ кредитовомъ, называется простой; напротивъ того, статья, состоящая изъ нѣсколькихъ кредитовыхъ при одномъ дебетовомъ счетѣ и наоборотъ, или изъ нѣсколькихъ кредитовыхъ при нѣсколькихъ же дебетовыхъ, называется сложной. Всѣ статьи хронологической записи переносятся въ систематическую въ одинаковой суммѣ въ дебетъ и въ кредитъ. Поэтому общій итогъ хронологической записи долженъ равняться по суммѣ итогу каждой стороны систематической. Чтобы сразу видѣть, въ какихъ мѣстахъ систематической или главной книги статья разнесена, и имѣть контроль за послѣдовавшимъ туда переносомъ, отдѣляется еще въ хронологической записи особое мѣсто для записи страницъ главной книги. Для этой же цѣли въ главной книгѣ, въ каждомъ счетѣ, рядомъ съ графой для времени или суммы, отдѣляется особое мѣсто для отмітки страницъ хронологической книги. Многими, кромѣ того, отмѣчается и страница счета, въ главной же книгѣ, гдѣ сумма записана, въ противоположной сторонѣ. Чтобы убѣдиться въ правильности переноса всѣхъ журнальныхъ статей въ главную книгу, выписываются по порядку всѣ счета, открытые въ этой книгѣ, по которымъ подводятся итоги отдѣльно по дебету и кредиту. Такая проверка называется пробнымъ или проверочнымъ балансомъ. Въ пробномъ балансѣ выводятся, путемъ вычета изъ большей стороны счета—меньшей, дебетовые и кредитовые остатки; тогда онъ представляетъ наглядную картину состоянія всего предприятия. Положеніе предприятия можетъ считаться вполне благоприятнымъ, когда активъ состоитъ изъ легко реализуемыхъ частей, по крайней мѣрѣ въ суммѣ, покрывающей неотложныя обязательства. Пробный балансъ служитъ также вспомогательнымъ средствомъ для сравненія параллельныхъ книгъ съ соответствующими счетами главной книги. Если мы остатки, выведенные въ пробномъ балансѣ, прибавимъ къ меньшей сторонѣ счета, то явится равенство

суммъ въ счетахъ обѣихъ сторонъ. Такое дѣйствіе называется заключеніемъ или балансированіемъ счета. Разъ въ годъ заключаются такимъ образомъ счета во всѣхъ благоустроенныхъ домахъ и остатки переносятся въ новыя книги. Нѣкоторые счета и книги заключаются и чаще; напримеръ, кассовая книга, согласно Торговому уставу, должна заключаться къ 1-му числу каждого мѣсяца.

Было бы слишкомъ долго останавливаться на постепенномъ развитіи записи. Достаточно сказать, что теперь стало возможно слѣдить за самыми обширными предприятиями, группировать самымъ разнообразнымъ образомъ данныя, распределять всю счетную работу, смотря по требованію дѣла, среди ограниченного или весьма обширнаго круга лицъ. Совершенство двойной системы въ томъ и заключается, что она зиждется на твердыхъ началахъ, объединяющихъ всю совокупность записей въ одно органическое цѣлое. Но этихъ началъ не слѣдуетъ отождествлять съ формами, которыя мѣняются свободно, сообразно многообразнымъ условіямъ предприятий. Это неисчерпаемое разнообразіе формъ послужило для лицъ, мало знакомыхъ съ сущностью двойной бухгалтеріи, поводомъ къ изобрѣтенію новыхъ и самоновѣйшихъ системъ, разрушающихъ все существующее и создающихъ, якобы, новые пути. Такихъ изобрѣтателей quasi-системъ такъ много, что даже невозможно ихъ перечислить. Въ дѣйствительности есть и можетъ быть только одна система—та, которая называется въ общепитіи двойною. Все остальное является, въ сущности, лишь новымъ способомъ практическаго примѣненія двойной системы. Ни дробленіе, ни централизація въ двойной бухгалтеріи не имѣютъ предѣла. Какъ бы обширны и многочисленны ни были обороты торговаго дома, они могутъ сводиться каждый день и выражаться въ нѣсколькихъ строкахъ—и, въ тоже время, быть записаны съ самыми точными подробностями, какія только понадобятся. Положеніе cadaго торговаго предприятия можетъ быть легко описано въ нѣсколькихъ строкахъ въ счетѣ баланса, если, разумѣется, книги содержались въ порядкѣ.

Бухгалтерія имѣетъ въ хозяйственно-экономической жизни существенно-важное значеніе. Начиная съ выясненія того, какими средствами располагаетъ предприятие, записывая все, что случилось съ даннымъ имуществомъ, отдавая отчетъ въ измѣненіяхъ, вызванныхъ въ имущество хозяйственными явленіями, Б. указываетъ, каковы результаты хозяйственныхъ операций и тѣ нормы, которымъ мы должны подчинить нашу дѣятельность въ слѣдующемъ отчетномъ періодѣ. Она одинаково необходима какъ для самаго скромнаго домашняго, такъ и для сложнаго государственнаго хозяйства, какъ для частныхъ, такъ и для общественныхъ предприятий,—словомъ, всюду, гдѣ приходится завѣдывать имуществомъ, въ видахъ ли приумноженія его, или же въ видахъ правильнаго распредѣленія доходовъ.

Исторія. Самое древнее указаніе на искусство бухгалтеріи встрѣчается въ книгѣ Премудрости (42, 7), въ которой предписывается каждому сыну Израиля: «Если что

выдаешь — выдавай счетомъ и въсомъ и дѣлай всякую выдачу и пріемъ по записи». Въ Греціи Б. приобрѣла уже общественное значеніе. Въ Афинахъ, напримѣръ, отчеты отдавались публично, въ присутствіи Гражданъ, а въслѣдствіи высѣкались на камень, дѣлаясъ такимъ образомъ общественнымъ достояніемъ, такъ что каждый гражданинъ могъ свободно провѣрять ихъ. На казначеевъ при общественныхъ храмахъ также возлагалась обязанность выставлять въ городѣ, въ промежуткахъ между двумя панатенеями, перечень ихъ доходовъ и расходовъ, а равно и отчеты о суммахъ, переданныхъ ими своимъ преемникамъ; равнымъ образомъ жрецы и жрицы должны были отдавать отчетъ о пожертвованіяхъ, дѣлаемыхъ въ пользу божествъ. Инократъ и Демосеенъ въ своихъ рѣчахъ неоднократно упоминаютъ о записяхъ, которыя вели банкиры; а у Аристотеля мы читаемъ, что должностныя лица, которымъ поручалась провѣрка отчетовъ, назывались «эвзинами» и «логистами», и что тотъ, кто упустилъ отдать соответствующій отчетъ, могъ быть подвергнутъ преслѣдованію. Дѣйствительно, нерѣдко бывали случаи, когда финансовыя агенты подвергались тюремному заключенію, конфискаціи имущества, а иногда даже и смертной казни. Болѣе полныя и достовѣрныя свѣдѣнія о бухгалтеріи находимъ мы у римлянъ, въ государственномъ хозяйствѣ которыхъ существовала, по словамъ Тацита, книга для записыванія средствъ и потребностей государства. И въ частныхъ предпріятіяхъ римляне придерживались довольно полной системы веденія книгъ, состоявшихъ изъ «Adversaria» (журналъ) и «Liber rationis» (счетная книга), иначе называемая «Codex asseriti et expensis» (книга полученій и выдачъ). Въ первой изъ нихъ отмѣчались всякія операціи, по мѣрѣ ихъ производства, а во второй онѣ разносились по категоріямъ. Такимъ образомъ, первая соответствовала бы приблизительно нашему «журналу», а вторая — нашей «главной книгѣ». Помимо этихъ книгъ, у мѣняль и банкировъ была въ употребленіи еще книга «Kalendarium» для обозначенія сроковъ займовъ. Существовала также книга «Patrimoniolum», предназначенная для записи доходовъ отъ земель и скотоводства представлявшая, можетъ быть, собою нашу инвентарную книгу. Обязанность веденія счетовъ возлагалась на «ratiocinator'a», или бухгалтера, и на «логографа», или счетовода. И тѣ и другіе пользовались постоянно почетомъ; значеніе ихъ ослабло только съ упадкомъ римскихъ государственныхъ учреждений. Въ средніе вѣка, когда въ Италіи пробудилась новая жизнь и стала процвѣтать торговля и промышленность, снова вошло въ почетъ и счетоводное искусство. Простыя отмѣтки римлянъ уже не удовлетворяли новыхъ потребностей торговли: въ банкахъ стали появляться и изучаться новыя формы счетовъ, къ записямъ стали примѣняться новыя комбинаціи, — и вотъ явилась и развилась система двойной бухгалтеріи. Самая старая запись, веденная такимъ образомъ, находится въ государственномъ архивѣ Флоренціи и относится къ 1382 г.; но первая книга, въ которой

излагалась эта система, появилась лишь въ 1494 году въ Венеціи: это былъ трудъ упомянутого уже выше монаха Луки Паучіоли (Lucas de burgo sancti Sepulchri), извѣстнаго математика того времени. Всѣ однородные труды въ другихъ странахъ изданы позже и пользовались итальянскимъ предшественникомъ. Огромное большинство старинныхъ авторовъ весьма мало занимались теоретической стороной предмета и главнымъ образомъ останавливались на формахъ. Нашему вѣку выпали на долю двѣ важныя задачи: одна, практическая — установленіе въ крупныхъ предпріятіяхъ бухгалтеріи, способной удовлетворять новымъ потребностямъ; другая, теоретическая — установленіе началъ, направляющихъ бухгалтерію на путь прогресса. Первая задача разрѣшена, если не вполнѣ, то, во всякомъ случаѣ, въ значительной части. Для удовлетворенія новымъ потребностямъ создаются и постоянно развиваются различныя формы двойной синтетико-аналитической записи, которая, съ одной стороны, резюмируетъ въ общихъ чертахъ совершившіяся операціи, ихъ результаты и имущественное состояніе предпріятія, а съ другой — анализируетъ все это въ мельчайшихъ частностяхъ. Въ XVI в. венеціанскій банкъ, который былъ наиболѣе благоустроеннымъ кредитнымъ учрежденіемъ того времени, долженъ былъ закрывать свои двери четыре раза въ году, для приведенія въ порядокъ своихъ счетовъ; между тѣмъ въ настоящее время самыя крупныя банковыя учрежденія, имѣющія сотни отдѣленій и множество тысячъ клиентовъ, могутъ ежедневно публиковать балансы и отчеты о своихъ операціяхъ.

Литература: А. В. Прокофьева, «Курсъ двойной бухгалтеріи»; «Двойная бухгалтерія въ популярной очеркахъ», изд. журнала «Счетоводство»; Ф. Скубица, «Самочитатель двойной бухгалтеріи»; А. Фонъ-Деръ-Зее, «Руководство двойной бухгалтеріи»; П. И. Рейнбота, «Полный курсъ бухгалтеріи», журналъ коммерческихъ и финансовыхъ знаній «Счетоводство». F. Villá, «Elementi di amministrazione e contabilità»; D-r A. Tonzig, «La scienza della contabilità commerciale»; V. Gitti, «Ragioneria»; E. Mondini, «La Ragioneria Generale»; F. Besta, «Corso di Ragioneria»; G. Cerboni, «La Ragioneria Scientifica»; Hamilton & Ball, «Book-keeping»; G. Soulé, «New science and practice of accounts»; R. Nelson, «New book-keeping»; Sl. Carter, «Practical book-keeping»; F. Goodwin, «Imponed book-keeping»; A. Guilbault, «Traité de comptabilité»; Léautey et Guilbault, «La science des comptes»; H. Lefèvre, «La comptabilité»; Courcelle-Seneuil, «Cours de comptabilité»; E. Degrange, «La Tenue des livres»; J. Barré, «Cours complet de comptabilité»; F. Hügli, «Die Buchhaltungs-Systeme und Formen»; J. Schär, «Lehrbuch der Buchhaltung»; J. Engler, «Theorie der Buchführung»; Schiebe-Odermann, «Die Lehre von der Buchhaltung»; J. Odenthal, «Lehrbuch der doppelten Buchhaltung»; D-r E. Jäger, «Beiträge zur Geschichte der Doppelbuchhaltung»; ero же, «Lucas Paccioli und Simon Stevin».

А. Волфъ.

Бухгеймъ (Rudolf Buchheim) — врачъ и химикъ, родился 1 марта 1820 года въ Бауденѣ, обучался съ 1838 г. въ дрезденской медико-хирургической академіи, а съ 1841 г. въ лейпцигскомъ университетѣ; въ 1845 г. принялъ на себя редакцію «Pharmaceutisches Centralblatt», а въ 1847 г. былъ приглашенъ въ Дерптъ профессоромъ фармакологіи, дѣятельки и исторіи медицины. Съ 1877 г. онъ состоялъ орд. профессоромъ фармакологіи и фармаціи и директоромъ фармакологическаго института въ Гиссенѣ, гдѣ и умеръ 25 декабря 1879 г. Б. обработалъ «Handbuch der Heilmittellehre» Перейры (2 т., Лейпцигъ, 1845—48 гг.) и напечаталъ «Beiträge zur Arzneimittellehre» (Лейпцигъ, 1849 г.) и «Lehrbuch der Arzneimittellehre» (3 изданіе, Лейпцигъ, 1878 года). Главная заслуга Б.—въ учрежденіи фармакологическихъ институтовъ, давшихъ возможность экспериментальнаго изученія фармакологіи.

Бухгольцъ (Buchholz, первоначально Сакхтъ-Катериенбергъ въ Бухгольцѣ)—городъ въ саксонской области Цвикау, на высотѣ 600 метр. надъ ур. м., при р. Земѣ. Городскіе дома поднимаются террасообразно почти до самой вершины Шоттенберга. Въ Б. позументная школа, библиотека, воспитательный домъ и 6539 жит., которые изготовляютъ всякаго рода позументы; есть также большія картонажныя, башмачныя и бумажныя фабрики.

Бухгольцъ (Иванъ) — подполковникъ, былъ посланъ Петромъ Великимъ въ 1714 г. въ Бухарию, въ качествѣ начальника экспедиціи, имѣвшей цѣлью произвести развѣдки о золотомъ пескѣ на р. Эркетти и построить рядъ крѣпостей. До Петра дошли слухи, что на р. Аму-Дарьѣ и Эркетти есть золотой песокъ, обиліе котораго будто бы заставило даже отвести туземцевъ русло рѣки Аму, и что не трудно возстановить прежнее теченіе этой рѣки. Для изслѣдованія теченія Аму-Дарьѣ и вообще пути на Индостанъ Петръ послалъ Бековича (см. это слово), а на развѣдки золотого песка Б. Указомъ 22 мая 1714 г. Б. поручалось: ѣхать въ Тобольскъ, взять тамъ отъ 1500 до 2000 человекъ войска и нѣсколько плѣнныхъ шведовъ, знающихъ инженерное, артиллерійское и горное дѣло, а также и офицеровъ: идти съ ними на Ямышево озеро и, установивъ тамъ крѣпость, остаться зимовать; весною же, устраивая на разстояніи 6 или 7 дней пути одинъ отъ другого редуты для безопаснаго отступленія, продолжать путь къ Эркетти, завладѣть городомъ Эркетъ, укрѣпить его и разузвать, какъ и въ какихъ мѣстахъ Дарьѣ рѣки тамошніе жители золотомъ промышляютъ и куда эта рѣка устьемъ своимъ вышла. Къ этой инструкціи государя сибирскій намѣстникъ кн. Гагаринъ прибавилъ еще новое распоряженіе—силою проложитъ путь черезъ кочевья калмыковъ.—14 ноября Б., сопровождаемый нѣсколькими офицерами и солдатами Преображенскаго полка, прибылъ въ Тобольскъ; отсюда съ отрядомъ въ 2932 человекъ на 60 судахъ отправился 27 июля слѣд. года вверхъ по Иртышу. На пути къ нимъ пристало еще 12 досчаниковъ, нагруженныхъ товарами. Вся эта флотилія достигла Ямышева озера только 1 октября,

сопровождаямая на всемъ пути драгунами и двумя полками пѣхоты, ѣхавшими по берегу. Оставшись здѣсь зимовать, Б. занялся постройкою крѣпости. Но не успѣли еще закончить отдѣльныхъ строеній въ ней, какъ пришлось выдержать нападеніе 10000-го отряда калмыковъ, предводительствуемыхъ Черинъ-Дондукомъ (Февр. 1716 г.). Хотя это нападеніе русскимъ и удалось отразить съ небольшимъ урономъ, но они вслѣдъ затѣмъ должны были выдержать 3-хъ мѣсячную осаду, во время которой сильно страдали отъ голода и болѣзней, такъ что къ концу третьяго мѣсяца блокады ихъ оставалось не болѣе 700 человекъ. Б., видя, что дальше оставаться въ крѣпости нельзя, не получая ни помощи, ни съѣстныхъ припасовъ изъ Тобольска (посланный отрядъ съ деньгами и припасами оттуда еще на вѣтромъ мѣсяцъ осады былъ перехваченъ калмыками), рѣшился выйти изъ крѣпости. Калмыки не препятствовали ему и по уходѣ русскихъ разрушили недостроенную крѣпость. 28 апрѣля на 18 досчаникахъ Б. отправился въ обратный путь и благополучно прибылъ къ устью р. Оми, отсюда уже въ концѣ 1716 г. поѣхалъ въ Тобольскъ и въ слѣдующемъ году, по Высочайшему повелѣнію, явился въ Петербургъ. Изъ послѣдующей его жизни извѣстно только то, что въ 1735 г. онъ былъ, въ чинѣ бригадира, комендантомъ въ Селенгинскѣ.

Хотя экспедиція Б. не удалась и не была выполнена ни одна изъ задачъ, начертанныхъ великимъ преобразователемъ, тѣмъ не менѣе она должна считаться важною по послѣдующимъ результатамъ, такъ какъ вызвала устройство цѣлаго ряда крѣпостей на рѣкѣ Иртышѣ, образовавшихъ опредѣленную границу Сибири съ киргизами и калмыками. Еще въ 1716 г., во время пребыванія на Оми, Б. основалъ крѣпость Омскъ; въ 1717 г. преемникъ его, подполковникъ Ступинъ, заложилъ Желѣзинскую и Ямышевскую крѣпости, а въ слѣдующемъ году—Долонскую, Семипалатинскую и Убинскую. Послѣ Бухгольцомъ нѣсколько разъ были дѣланы попытки для отысканія золотого песка въ Восточномъ Туркестанѣ, но втеченіе всего XVIII столѣтія онѣ оставались безуспѣшными, хотя въ наличности его убѣдились не разъ. Ср. ст. Миллера, въ «Еже-мѣсячныхъ сочин.» первой половины 1760 года, подъ загл.: «Извѣстія о песочномъ золотѣ въ Бухарию и чиненныхъ для оного отправленійхъ и о строеніи крѣпостей при р. Иртышѣ»; Попова, «Сношенія русскихъ съ Живою и Бухарою» и Макшеева, «Историческій обзоръ Туркестана и наступательнаго въ него движенія русскихъ» (СПб., 1890).

Бухгольцъ (Paul-Ferd. Friedr. Buchholz) — историкъ, родился 1768 г. въ Альгруппинѣ, былъ учителемъ, позже занимался исключительно литературою. Умеръ въ 1843 году. Его сочиненіе «Darstellung eines neuen Gravitationsgesetzes für die moralische Welt» (Берлинъ, 1802), вызвано событіями Французской революціи; за нимъ послѣдовалъ рядъ работъ, связанныхъ съ идеей этого сочиненія. Сюда принадлежатъ: «Der neue Leviathan» (Бер., 1805), «Rom und London» (Тюбингенъ, 1808) и явившееся анонимно «Gemälde des gesellschaftlichen

Zustandes im Königreiche Preussen bis 1806» (2 т., Берлинъ, 1808). Кроме того, слѣдуетъ отмѣтить: «Histor. Taschenbuch der Geschichte der europ. Staaten seit dem Frieden von Wien» (22 т., Берлинъ, 1814—37); «Journal für Deutschland» (Берлинъ, 1815—19), продолжавшійся въ видѣ «Neue Monatschrift für Deutschland» (48 т., Берлинъ, 1820—35); «Philos. Untersuchungen über die Geschichte der Römer» (3 т., Берлинъ, 1819); «Philos. Untersuchungen über das Mittelalter» (Берлинъ, 1819); «Geschichte Napoleon Bonapartes» (3 т., Берлинъ, 1827—30).

Бухгольцъ (Reinhold Buchholz) — зоологъ и путешественникъ, род. 2 окт. 1837 г. во Франкфуртѣ на Одерѣ; изучалъ естественныя науки; въ 1869—70 г. участвовалъ во второй германской экспедиціи къ сѣверному полюсу; въ 1872 г. получалъ мѣсто профессора зоологии въ Грейфсвальдѣ и въ іюнѣ того же года предпринялъ путешествие въ горы Камеруна, въ Фернандо-По и въ Огове въ западной Африкѣ, а затѣмъ въ 1875 г. возвратился въ Грейфсвальдъ. Тамъ онъ былъ назначенъ директоромъ зоологическаго музея, но 17 апрѣля 1876 г. умеръ. Кроме многихъ статей въ специальныхъ журналахъ Б. написалъ: «Erlebnisse der Mannschaft des Schiffes Hansa bei der zweiten deutschen Nordpolfahrt» (Кенигсбергъ, 1871 г.). Изъ оставленныхъ имъ по смерти рукописей Гейнерсдорфъ издалъ: «Buchholz's Reisen in Westafrika nach seinen hinterlassenen Tagebüchern und Briefen, nebst einem Lebensabriss der Verstorbenen» (Лейпцигъ, 1879 года).

Бухгорнъ—прежнее имя города Фридрихсгафена (см. это сл.) въ Вюртембергѣ.

Бухенталь (Buchenthal)—въ Швейцаріи, въ кантонѣ Ст. Галленъ, на высотѣ 510 метровъ надъ уровнемъ моря. Здѣсь, въ прелестной долинѣ, имѣется очень хорошо устроенное водолечебное заведеніе, снабженное также и электрическими ваннами. Г. Г.

Бухеръ (Adalbert-Bruno Bucher) — писатель по исторіи искусства, братъ Лотара Б., родился въ Кёслинѣ въ 1826 г., работалъ въ Вѣнѣ въ качествѣ журналиста, а чѣзъ 1869 былъ слѣланъ секретаремъ австрійскаго художественнаго и промышленнаго музея. Изъ его работъ слѣдуетъ указать: «Die Kunst im Handwerk» (Вѣна, 1872, 2-ое изданіе 1876), «Geschichte der technischen Künste» (вмѣстѣ съ Ильгомъ, Лессингомъ и друг., Штутгартъ, 1875 и сл.), «Katechismus der Kunstgeschichte» (Лейпцигъ, 1880), «Die Faience von Oiron (Henri-deux)» (Вѣна, 1879), «Zur Reform der Ausstellungswesens» (Вѣна, 1879), «Real-Lexicon d. Kunstgewerbe» (1883). Б. издавалъ также, вмѣстѣ съ А. Гнаутомъ (Gnauth) иллюстрированный ежемѣсячный журналъ «Das Kunsthandwerk» (Штутгартъ, 1874—76).

Бухеръ (Anton Bucher) — писатель, извѣстный своими политическими статьями противъ иезуитовъ, род. 1746 въ Мюнхенѣ; учился въ Ингольштадтѣ; былъ ректоромъ нѣмецкихъ школъ въ Мюнхенѣ, для улучшенія которыхъ много поработалъ. Послѣ уничтоженія ордена иезуитовъ онъ былъ назначенъ въ 1773 ректоромъ гимназій и лицей, причѣмъ за нимъ

осталось и наблюденіе надъ нѣмецкими школами. Въ то же время онъ принялъ должность председателя и проповѣдника маринской конгрегации, которая до того была чисто иезуитскимъ учрежденіемъ, и далъ ей организацию благотворительнаго института. Когда Б. увидѣлъ, что его стремленія встрѣчаютъ препятствія, онъ перешелъ въ регенсбургскую епархію, гдѣ также работалъ на пользу народнаго просвѣщенія и религиозно-нравственнаго образованія своихъ прихожанъ. Умеръ въ 1813 году. Прямодушіе, юморъ и ѣдкая сатира составляютъ характеристичныя особенности сочиненій Б., полное собраніе которыхъ издано подъ заглавіемъ: «Die Jesuiten in Bayern vor und nach ihrer Aufhebung» (6 т., Мюнхенъ, 1819—20).

Бухеръ (Lothar Bucher)—нѣмецк. политическій дѣятель, родился въ 1817 г. въ Нейштеттнѣ, а въ 1835 г. поступилъ въ берлинскій университетъ, гдѣ изучалъ юридическія и камеральныя науки. Въ 1838—48 г. занималъ разныя судебныя должности. Избранный въ 1848 г. городомъ и округомъ Штольцъ въ члены національнаго собранія Прусскаго королевства, онъ съ жаромъ боролся за идеи реформъ и былъ дѣятельнымъ участникомъ въ обсужденіи аграрныхъ вопросовъ. Какъ членъ второй палаты, избранной весною 1849 года, онъ былъ докладчикомъ протеста противъ введенія осаднаго положенія въ Берлинѣ. Въ 1850 году противъ Б. и 40 другихъ членовъ бывшаго національнаго собранія было возбуждено преслѣдованіе за отказъ утвердить налоги. Онъ избѣжалъ ареста и уѣхалъ въ Лондонъ, гдѣ работалъ для журналовъ и въ особенности для берлинской «National Zeitung», въ которую доставлялъ втеченіе цѣлыхъ десяти лѣтъ статьи, обращавшія на себя всеобщее вниманіе талантивною изложеніемъ. Часть ихъ издана въ видѣ сборника подъ заглавіемъ: «Briefe aus der Fremde» (Берлинъ, 1862 г.). Позже между нимъ и редакціею «National Zeitung» произошло столкновеніе по политическимъ и экономическимъ вопросамъ, вызвавшее его небольшое сочиненіе: «Der Parlamentarismus wie er ist» (новое изданіе 1880 г.). Возвратившись въ Германію послѣ амнистіи, онъ изъясъ выпущенной вмѣстѣ съ Родбертусомъ и Бергомъ политической программой разошелся съ своими прежними единомышленниками, національн-либералами. Въ 1864 году Б. принялъ предложеніе Бисмарка занять мѣсто въ министерствѣ иностранныхъ дѣлъ, съ тѣхъ поръ онъ все болѣе пріобрѣталъ довѣріе и расположеніе Бисмарка. Въ январѣ и февралѣ 1867 г. онъ несъ обязанности протоколита конференціи уполномоченныхъ, собиравшейся для образованія Сѣверо-Германскаго союза. Впродолженіе 1869—1876 гг. Б. постоянно сопровождалъ князя Бисмарка въ Варшину и помогалъ ему здѣсь въ веденіи текущихъ дѣлъ. Вызванный въ сентябрѣ 1870 г. въ Ферриеръ, Б. принималъ дѣятельное участіе въ политическихъ работахъ при императорской главной квартирѣ въ Версали. Въ маѣ 1871 года онъ сопровождалъ имперскаго канцлера на совѣщанія съ уполномоченными французскаго правительства во Франкфуртѣ на

Майнъ, которыя привели 10 мая къ заключенію окончательнаго мира. На Берлинскомъ конгрессѣ 1878 года онъ участвовалъ въ званіи секретаря-архивариуса. Въ 1880 г. онъ издалъ вторымъ изданіемъ сочиненіе Лассалля: «Das System der erworbenen Rechte» (2 ч., Лейпцигъ) и написалъ предисловіе къ нему. Лассалль завѣщалъ ему свои сочиненія.

Бухловицъ (Buchlowitz) — городъ въ Венгріи, съ великолѣпнымъ замкомъ графовъ Берхгольдъ, стекляною и мебельною фабриками и 2315 жит. Въ окрестностяхъ 2 сѣрныхъ источника и старинный горный замокъ Б. съ интересными коллекціями.

Бухнеръ (Иоганнъ-Андрей Buchner) — нѣмецкій фармацевтъ и химикъ, род. въ 1703 г. въ Мюнхенѣ; получилъ образованіе въ Эрфуртѣ подъ руководствомъ Тромсдорфа; въ 1809—18 гг. практически работалъ въ мюнхенской центральной аптекѣ въ званіи оберъ-аптекаря; затѣмъ былъ назначенъ профессоромъ фармаціи въ Ландсгутѣ, откуда потомъ переселился въ Мюнхенъ, гдѣ и скончался въ 1852 г. Б. много способствовалъ научной разработкѣ фармаціи: съ 1815 г. онъ взялъ на себя изданіе начатаго Гелемомъ «Repertorium für Pharmacie», который онъ велъ до самой смерти. Тутъ напечатаны его цѣнныя химическія и фармацевтическія работы. Изъ сочиненій Б. слѣдуетъ, кромѣ того, отмѣтить: «Erster Entwurf eines Systems der chem. Wissenschaft» (Мюнх., 1815); «Inbegriff der Pharmacie» (Нюрнбергъ, 1821 г. и слѣд.), для котораго зоологія была обработана Гольдфусомъ, ботаника Квателемъ, минералогія — Глоккеромъ, самимъ же Б. токсикологія, фармація, физика и химія; «Lehrbuch der analytischen Chemie und Stöchiometrie» (Нюрнб., 1836). Въ работахъ ему помогалъ сынъ его, Людвигъ-Андрей, впоследствии также выдающийся профессоръ фармаціи и химіи въ Мюнхенѣ, авторъ «Kompendium zur Pharmasoroea Germanica» (2 т., Мюнхенъ, 1872—76).

Бухнеръ (Максъ Buchner) — нѣмецкій путешественникъ, родился въ Гамбургѣ, изучалъ медицину и въ 1875 году отправился въ кругосвѣтное плаваніе, во время котораго посѣтилъ и изслѣдовалъ многіе острова южныхъ морей. Въ 1879 г. ему было дано порученіе отъ Африканскаго общества въ Германіи отправиться въ экваторіальную часть Западной Африки для врученія подарковъ Муата-Ямво, съ цѣлью полученія отъ него разрѣшенія изслѣдовать страну дальше на сѣверъ. Слѣдуя вверхъ по теченію р. Куанцы и пройдя страны Маландже и Кубанго, Б. достигъ резиденціи Муата-Ямво. Подарки были послѣднимъ приняты, но разрѣшенія продолжать изслѣдованія Б. не удалось получить. Послѣ полугодныхъ напрасныхъ переговоровъ Б. наконецъ пустился въ обратный путь и въ 1882 г. прибылъ въ Европу. Но уже въ 1884 г. онъ опять, вмѣстѣ съ Нахтигадемъ, отправился въ Западную Африку, былъ нѣкоторое время консуломъ въ Камерунѣ и въ 1885 г. вернулся въ Германію. Б. написалъ: «Reise durch den Stillen Ocean» (Бреславль, 1878).

Бухольцитъ — иглочатая разность андалузита.

Бухонитъ — такъ были названы Зандбергеромъ нефелиновые тефриты съ роговой обманкой. Б. представляетъ порфириовидную породу, состоящую изъ нефелина, плагиоклаза авгита, магнетита, немного апатита и изрѣдка гагоина и порфириовидно выдѣленныхъ роговой обманки и биотита (см. Тефритъ).

Бухта — глубокой морской заливъ, защищенный природою отъ господствующихъ сильныхъ вѣтровъ и имѣющій свободное сообщеніе съ моремъ, образуя собою естественную гавань, въ которой во время сильныхъ волненій могутъ найти пристанище суда всякаго рода. Такого рода бухты, представляющія естественныя гавани, встрѣчаются весьма рѣдко, по случаю вообще мелководности морскихъ береговъ, а чаще встрѣчаются въ устьяхъ большихъ рѣкъ, въ финляндскихъ шхерахъ и морскихъ лиманахъ. У насъ въ Россіи замѣательны: бухта Рагервикская у Балтійскаго порта, Инкерманская, Стрѣлецкая у Севастополя, Цемесская у Новороссійска, Геленджикъ и друг. Во Франціи — Брестская и Тулонская; въ Англіи — Портсмутская и т. д. Э. Ф.

Бухта — такъ называется всякая снасть (тросъ, веревка), сложенная въ видѣ круговъ, цилиндровъ, эллипсовъ или другой формы. Отсюда выраженіе «снасти висятъ бухтами» (круглыми или длинными).

Бухта (Richard Buchta) — фотографъ и путешественникъ, род. въ 1845 г. въ Радловѣ въ Галиціи, поднялся въ 1878—80 гг. по Бѣлому Нилу до Уганды и вернулся черезъ область Нямъ-Нямъ. Собранныя имъ во время этого путешествія фотографіи появились въ видѣ альбома «Die oberen Nilländer, Volkstypen und Landschaften, dargestellt in 160 Photographien, aufgenommen nach der Natur» (Берлинъ, 1881) Ему принадлежатъ также: «Der Sudan und Mahdi» (Штутг.); «Der Sudan unter ägypt. Herrschaft» (1888).

Бухтарма — рѣка Томской губ., притокъ Иртыша; образуется изъ трехъ истоковъ: одинъ изъ нихъ течетъ съ юго-востока и беретъ начало въ китайскихъ предѣлахъ, на покрытой вѣчнымъ снѣгомъ горѣ Куй-гунъ; два остальныхъ — съ сѣверо-запада и берутъ начало въ Аргутскомъ хребтѣ; самый сѣверный изъ трехъ истоковъ протекаетъ черезъ Бухтарминское озеро (см. это сл.). Всѣ три истока Б. соединяются у китайскаго пикета Чиндегетей. Верхняя часть теченія Б. до устья рѣки Береля извѣстна у китайцевъ подъ именемъ Буруль. Въ средней части своего теченія отъ устья Береля до окрестностей Зырянскаго рудника (устья р. Березовки), Б. течетъ по прекрасной продольной долинѣ, между параллельными цѣпями Алтайской горной системы, изъ коихъ одна, простирющаяся съ сѣверной сторонѣ Б., носитъ названія Холсуна и Листвяги, а другая, по южной сторонѣ Б., извѣстна подъ именемъ Камня. Долина Б. въ средней части ея теченія имѣетъ отъ 1½ до 5 вер. ширины; непосредственно надъ рѣкою поднимаются крутыя горы утесами до 250 м. высоты надъ ея уровнемъ, а вершины Холсуна на 1800 м. (6000 ф. абс. выс.). Въ нижнемъ своемъ теченіи, отъ устья р. Березовки, Бухтарма сохраняетъ тотъ же величественный горный ха-

ракторъ, и отъ устья Тургусуна ограничивается съ двухъ сторонъ гранитными горами; но горные скаты обнажены и далеко не столь богаты лѣсами, какъ скаты средней части долины. Вообще, въ нижней части долины самая растительность показываетъ переходъ къ степному типу. Б. впадаетъ въ Иртышъ близъ Бухтарминска, прорываясь недалеко отъ дер. Таловки черезъ известняки каменноугольной формации (содержащія характеристическія окаменѣлости: «*Productus semireticulatus* и *Spifer posquensis*»). Къ востоку отъ Бухтарминска, въ $1\frac{1}{2}$ версты отъ рѣки, въ известнякѣ находятся Бухтарминскія пещеры; есть еще двѣ пещеры близъ дер. Таловки. На гладкихъ стѣнахъ этихъ пещеръ путешественники начала нынѣшняго вѣка (Спасскій и др.) нашли маньчжурскія надписи, нынѣ почти совершенно изглажившіяся. Общее направление Б.—къ востоку; длина теченія 470 вер.; ширина у китайскаго пикета Чингистея 70 саж., далѣе постепенно увеличивается, а въ нижней части доходить до 200 саж.; глубина отъ 1 до 7 арш.; дно каменисто; теченіе быстро. Бухтарминская долина — самая длинная изъ продолжныхъ долинъ Алтая (280 вер. длины) и, вмѣстѣ съ тѣмъ, самая плодородная и богата растительностью. Лѣса на горныхъ скатахъ долины въ средней ея части состоятъ изъ лиственницы, сибирской сосны, березы, осины, рябины; на двѣ долины растутъ тополи, черемуха, жимолость, боярокъ, черная смородина, шиповникъ, акація, дикий персикъ (*Amygdalus nana*, *Daphne altaica* и т. д.). Средняя высота Бухтарминской долины надъ уровнемъ моря 470 м., а именно у деревни Верхней Бухтарминской или Печиченской 700 метр., а у устья 340 м. Климатъ долины, хорошо защищенной горами съ сѣвера и доступной для теплыхъ юго-восточныхъ вѣтровъ, несравненно умѣреннѣе, чѣмъ можно было бы ожидать отъ географическаго положенія долины, такъ что хлѣбная культура въ долинѣ р. Бѣлой, притока Б., поднимается до высоты 1350 м. Пчеловодство также процвѣтаетъ въ Бухт. долинѣ, сѣнокосы и пастбища весьма богаты. Населеніе долины можно полагать до 20000 душъ обоего пола. Средняя часть ея оживлена цвѣтущими поселеніями такъ называемыхъ каменщикова и ясашихъ крестьянъ; каменщики эти—потомки бѣглецовъ, поселившихся здѣсь въ концѣ XVII вѣка «за камнями», помилованныхъ и снова принятыхъ въ русское подданство императрицею Екатериною II въ 1791 г. Въ послѣднее время и сюда направляются колонисты изъ сѣверныхъ и среднихъ черноземныхъ губерній. Нижняя Бухтарма еще недавно была богата большими серебро-свинцовыми рудниками, доставлявшими руду на знаменитые Алтайскіе заводы Кабинета Е. И. В. Особенно славился Зырянновскій, верстахъ въ 10 отъ Б. Теперь онъ затопленъ и освобожденіе его отъ воды потребовало бы очень много расходовъ. По Б. сплавляются лѣсные плоты. Б. богата рыбою, а именно тайменями, нельмами, щуками, карасями и пр., привлекающею сюда множество водныхъ птицъ. Притоки Б. съ правой стороны: Солонешная (по кит. Булганъ), Калма-

чиха, Берель, Верхне-Черновал, Бѣлая, Нижне-Черновал, Южный Хаир-Кумынъ и Тургусунъ; съ лѣвой стороны: Согорная, Березовка и Долинка. Литературу см. въ статьяхъ Алтай, Томская губ. А. В.

Бухтарминское, иначе Черное озеро — горное озеро, Томской губ., въ высокой части Алтая, на южномъ склонѣ Аргутскаго хребта, служащаго водораздѣломъ рѣчныхъ областей Аргута и Бухтармы. Черезъ озеро протекаетъ самый сѣверный изъ трехъ истоковъ Б. Въ окрестностяхъ озера ловятся соболи, выдры и бѣлки.

Бухтовая рыба — называется подводная рыба (см. это сл.), идущая по поворотнымъ шпангоутамъ и служить для правильнаго набора этихъ шпангоутовъ. А такъ какъ поворотные шпангоуты (см. это сл.) состоятъ изъ двухъ отдѣльныхъ вѣтвей и не скрѣпляются шергнями (см. это сл.), подобно прямымъ, то Б. рыбыны придѣлываются прежде ихъ и провѣиваются съ возможной точностью, такъ какъ отъ вѣрнаго положенія Б. рыбинъ зависитъ согласіе набора всей оконечности.

Бухтъ — запасной якорь (см. Якорь).

Бухъ (Христіанъ-Леопольдъ, баронъ Гельмерсдорфъ, Шонебергъ и пр., Vuch) — одинъ изъ знаменитѣйшихъ геологовъ новѣйшаго времени, род. 26 апр. 1774 г. въ Штольпе около Ангермонде, въ Укермаркѣ; получилъ образованіе въ фрейбергской горной академіи, гдѣ учился у Вернера, хотя позже онъ съ успѣхомъ ратовалъ противъ нештуническаго направленія своего учителя и проводилъ крайнія вулканическія теоріи (каковы теорія кратеровъ поднятія и доломатизированія парами магнезій). Съ цѣлями геологическаго изслѣдованія онъ объѣхалъ Германію, Францію, Англію, Альпы, Италію, Канарскіе острова и нѣсколько разъ Скандинавію. Уже въ 1866 году онъ былъ членомъ берлинской академіи наукъ, а затѣмъ камергеромъ двора короля прусскаго. Въ 1840 г. онъ былъ избранъ на мѣсто Блюменбаха членомъ парижской академіи. Б. умеръ въ Берлинѣ 4 марта 1853 г. Онъ выступилъ въ печати въ 1797 году, т. е. еще очень молодымъ. Главныя его сочиненія: «*Geognostische Beobachtungen auf Reisen durch Deutschland und Italien*» (2 т., Берлинъ, 1802—9); «*Physik. Beschreibung der Canarischen Inseln*» (Берлинъ, 1825); «*Geognost. Karte von Deutschland und den anliegenden Staaten*» (Берлинъ, 1826 и 1832); «*Reise durch Norwegen und Lappland*» (2 т., Берлинъ, 1810); «*Ueber den Jura in Deutschland*» (Берлинъ, 1839); «*Beiträge zur Bestimmung der Gebirgsformationen in Russland*» (Берлинъ, 1840); «*Die Bäreninsel nach B. M. Keilhau geognostisch beschrieben*» (Берлинъ, 1847) и «*Betrachtungen über die Verbreitung und die Grenzen der Kreidebildungen*» (Боннъ, 1849). Особенныя заслуги имѣетъ Б. въ области палеонтологіи монографическою обработкою еще мало извѣстныхъ въ то время группъ животныхъ. Сюда относятся его записки: «*Ueber Terebrateln*» (Берлинъ, 1834); «*Ueber Delthyris oder Spirifer und Ortis*» (Берлинъ, 1838); «*Ueber Productus oder Septaena*» (Берлинъ, 1842); «*Ueber Cystideen*» (Берлинъ, 1845); «*Ueber Ceratiten*» (Берлинъ,

1849). Полное собрание его работ издано Эвальдомъ, Рогомъ и Экомъ подъ заглавіемъ: «Leopold von Buch's gesammelte Schriften» (т. 1—3, Берлинъ, 1867—77).

Буцау, Буцео—см. Буцео.

Бучелинъ (Габриель Buselin или Buzlin) — историкъ и генеалогъ XVII вѣка, род. въ 1599 г. въ Диссенгофенъ (Тургау), былъ профессоромъ и пріоромъ въ Фельдкирхѣ, гдѣ и скончался въ 1681 г., потерявъ зрѣніе. Б. былъ очень плодовитымъ писателемъ; ему принадлежатъ 53 сочиненія, преимущественно историческаго и генеалогическаго содержанія; изъ нихъ только немногія напечатаны. Главныя изъ нихъ: «Germania topo-chronotematographica sacra et profana» (Аугсб., 1655—78, 4 т.); «Rhaetia sacra et profana» (тамъ же, 1666); «Benedictus redivivus» (Фельдкирхъ, 1679). Ср. Bergmann, «Der Genealog B.» (въ «Sitzungsberichte der Wiener Akademie», 1861, г. 38).

Бупентавръ (греч. чудовище: полурыба, получеловѣкъ), или Буччентаро—т. называлась великолѣпная галера, на которой венеціанскіе дожи, съ 1311 г., ежегодно выходили въ день Вознесенія Господня на нѣкоторое разстояніе въ Адриатическое море, и въ знакъ господства республики надъ моремъ, бросали въ воду перстень и какъ-бы сочетались съ нею бракомъ. Последний Бупентавръ былъ построенъ въ 1728 г., а въ 1797 г. разрушенъ французами, польстившимися на его богатую золотую отдѣлку. Въ Венеціи еще показываютъ часть окрашенной въ пурпуровую краску мачты его.

Буцеръ (Martin Bucer или Butzer) — одинъ изъ церковныхъ реформаторовъ XVI вѣка, родился въ Шлетштадтѣ въ Эльзасѣ въ 1491 году и уже въ 1505 году поступилъ въ монахи доминиканскаго ордена. Въ виду его талантности пріоръ монастыря побудилъ его заняться изученіемъ богословія въ Гейдельбергъ. Съ жаромъ принявъ Б., одновременно съ занятіями богословіемъ и филологическими науками, также и за изученіе греческаго и еврейскаго языковъ. Уже подготовленный сочиненіями Эразма и Лютера, онъ рѣшительно примкнулъ къ Реформаціи подъ вліяніемъ личнаго знакомства съ Лютеромъ во время гейдельбергскаго диспута. Исключенный изъ ордена, онъ нашелъ пріемъ у Франца фонъ-Зикингена, въ Эбернбургѣ, а въ 1522 г. сталъ пасторомъ въ Ландштултѣ и женился на бывшей монахинѣ Елисаветѣ Паласъ. Война противъ Франца фонъ-Зикингена принудила его направиться сначала въ Вейсенбургъ, а въ 1523 г. въ Страсбургъ. Здѣсь Б. явился выдающимся дѣятелемъ въ дѣлѣ проведенія Реформаціи; въ особенности ему слѣдуетъ поставить въ заслугу то, что она прошла здѣсь безъ насилій и мятежа. Также и въ Ульмѣ и Кельвѣ Б. содѣйствовалъ введенію Реформаціи. Во время споровъ между швейцарцами и виттенбергцами онъ всегда старался умиротворить спорящихъ и установить такія формулы о таинствѣ св. причащенія, которыя удовлетворили бы обѣ стороны. На Аугсбургскомъ сеймѣ четыре имперскіе города: Страсбургъ, Констанцъ, Меммингенъ и Линдау подали составленное Б. «Confessio

tetrapolitana»; но въ 1532 г. они подписали Аугсбургское исповѣданіе. Въ 1536 г. Б. провелъ такъ называемое Виттенбергское соглашеніе. Въ эпоху такъ называемаго interim'a положеніе его въ Страсбургѣ сдѣлалось затруднительнымъ, почему онъ очень охотно послѣдовалъ, въ 1549 г., приглашенію архіепископа Томаса Крамера помочь ему при введеніи Реформаціи въ Англию. Здѣсь онъ былъ назначенъ на кафедру экзегетики Новаго Заветъа въ кэмбриджскомъ университетѣ. Въ 1551 году Буцеръ умеръ, какъ нѣкоторые полагаютъ отъ яда, и похороненъ въ главной церкви въ Кэмбриджѣ. Когда королева Марія принялась «чистить» университетъ при посредствѣ папскихъ инквизиторовъ, кости Б. были публично сожжены на базарной площади. Королева Елисавета велѣла возстановить его надгробный памятникъ. Лучшее произведеніе Б. — переводъ и изъясненіе Псалмовъ, которое онъ издалъ подъ именемъ Аретинуса Фелинуса въ Страсбургѣ (1529). Губертъ намѣревался издать полное собраніе его сочиненій въ 10 томахъ; но изъ нихъ появился всего лишь одинъ томъ (Базель, 1577), составляющій библиографическую рѣдкость. Ср. Baum, «Capito und Butzer, Strassburgs Reformatoren» (Эльберфельдъ, 1860); «Briefwechsel Landgraf Philipps des Grossmütigen mit Butzer» (изд. Ленцомъ, т. 1, Лейпцигъ, 1880).

Буцефалъ (по греч.—бычачья голова, названіе ессалийскихъ лошадей, которымъ выжигалось тавро въ видѣ бычачьей головы) — имя любимаго ессалийскаго коня Александра Великаго. По преданію, онъ обуздывалъ его еще въ ранней молодости, и тогда, будто бы, отецъ сказалъ ему: «Сынъ, ищи себѣ другаго царства—Македонія слишкомъ мала для тебя». Когда конь умеръ на рѣкѣ Гидаспѣ въ Индіи, Александръ назвалъ, въ память Б., построенный имъ тамъ городъ—Буцефала.

Буцкая зеленка—малораспространенный сортъ яблокъ, разводимый въ Воронежскомъ казенномъ питомникѣ.

Буциій (Вильгельмъ)—ливонскій уроженецъ, съ 1601 г. иезуитъ, ревностный распространитель католицизма на своей родинѣ. Онъ написалъ нѣсколько книжекъ духовнаго содержанія на эстонскомъ и латинскомъ языкахъ, какъ: «Катихизисъ», пространный и краткій, «Изъясненіе нѣкоторыхъ обрядовъ» и т. п. Б. умеръ въ 1643 г.

Буцковский (Николай Андреевичъ), одинъ изъ видныхъ государствъ дѣятелей прошлаго царствованія, имя котораго неразрывно связано съ исторіей судебной реформы, род. въ 1811 г., въ 1828 поступилъ на службу въ кондукторскую роту главнаго инженернаго училища, въ 1831 г. выдержалъ первый офицерскій экзаменъ, а въ 1833 г. окончилъ полный курсъ наукъ въ офицерскихъ классахъ и поступилъ въ петербургскую инженерную команду, гдѣ и служилъ до 1836 г. Затѣмъ Б. перешелъ на педагогическое поприще и съ 1836 по 1839 г. состоялъ класснымъ надзирателемъ въ гатчинскомъ воспитательномъ домѣ (нынѣ сиротскій институтъ), гдѣ, сверхъ того, преподавалъ математику и бухгалтерію. Съ 1839 г. начинается служба его по судебному вѣдомству,

которую онъ не оставлялъ уже до самой смерти. Опредѣленный въ департаментъ министерства юстиціи въ число канцелярскихъ чиновниковъ безъ содержанія, онъ въ девять лѣтъ дослужился до начальника отдѣленія, что для того времени должно быть признано быстрымъ движеніемъ по службѣ. Въ 1849 году Б. перешелъ за оберъ-прокурорскій столъ одного изъ департаментовъ Сената, гдѣ основательно изучилъ уголовную практику; съ 1851 по 1853 г. онъ состоялъ вице-директоромъ департамента министерства юстиціи, а съ 1853 г. перешелъ въ Москву, гдѣ занималъ должность оберъ-прокурора, сначала 6-го и 7-го департаментовъ, а потомъ общаго собранія московскихъ департаментовъ Сената. Внимательный къ исполненію своихъ обязанностей, всегда ровный, терпѣливый, обходительный съ подчиненными и не подобострастный съ начальниками, Б. сумѣлъ заслужить уваженіе старшихъ, любовь и преданность вѣнскихъ, а его изумительное трудолюбіе и въ особенности основательное знакомство съ богатою французскою юридическою литературою, а отчасти и съ англійскою и нѣмецкою, обратили на него вниманіе высшаго правительства. Поэтому въ 1861 г., когда созрѣвала судебная реформа, для Б. открылась новая широкая арена дѣятельности. Онъ былъ командированъ къ Государственной канцеляріи «для производства работъ по преобразованію судебной части» и въ тоже время ему было повелѣно застѣять и въ комитетѣ для обсужденія вопроса объ отмѣнѣ тѣлесныхъ наказаній. Въ коммисіи, составившей проектъ судебныхъ уставовъ, Б., въ качествѣ предсѣдателя уголовного отдѣленія, принималъ самое дѣятельное участіе въ редактированіи текста статей устава уголовного судопроизводства, въ составленіи обширной къ нему объяснительной записки; но особѣя заслуга имѣетъ онъ какъ одинъ изъ ревностнѣйшихъ поборниковъ суда присяжныхъ. Съ изданіемъ Судебныхъ Уставовъ не кончились труды Буцковского по преобразованію русскаго процесса. По возвращеніи изъ за границы, куда онъ былъ командированъ въ 1864 г. для ознакомленія съ тамошними судебными порядками, Б. въ февралѣ 1865 былъ назначенъ въ коммисію, учрежденную подъ предсѣдательствомъ статсъ-секретаря Буткова, для составленія проекта законоположеній о введеніи въ дѣйствіе Судебныхъ Уставовъ. Одновременно съ этими занятіями онъ съ 1 янв. 1865 г. присутствовалъ въ Правительствующемъ Сенатѣ, куда былъ назначенъ сначала въ 5-й департаментъ, а съ 1 янв. 1866 г.—въ уголовный кассационный департаментъ. Здѣсь онъ много содѣйствовалъ утвержденію въ судебной практикѣ началъ, созданныхъ новыми уставами. Въ званіи сенатора онъ и умеръ, 25 сент. 1873 г. Все свое состояніе, скопленное имъ во время службы и составлявшее капиталъ въ 50000 руб., Б. завѣщалъ близкимъ лицамъ въ пожизненное пользованіе; послѣ смерти ихъ капиталъ этотъ долженъ былъ составить благотворительный фондъ для первоначальнаго пособія, въ предѣлахъ округа петербургской судебной палаты тѣмъ по суду оправданнымъ, которыхъ невинность ока-

жется очевидно, а также и тѣмъ осужденнымъ, которые впади въ преступленіе по несчастному для нихъ стеченію обстоятельствъ и для которыхъ своевременная помощь можетъ быть спасительнымъ средствомъ къ обращенію ихъ на путь честной жизни. Такимъ образомъ Б. первый поставилъ у насъ вопросъ о вознагражденіи лицъ безвинно привлеченныхъ къ суду—вопросъ, выдвинутый наукою и въ настоящее время дѣятельно разрабатываемый законодательными передовыми европейскими государствами. Завѣдываніе раздачей изъ этого фонда завѣщатель доверилъ петербургскому совѣту присяжныхъ повѣренныхъ, очевидно, исходя изъ той мысли, что прис. повѣренные, въ качествѣ защитниковъ, поставлены въ наилучшія условія для ознакомленія съ интимнымъ характеромъ преступленій и подсудимыхъ. Съ 1881 г. фондъ Б. находится въ распоряженіи петербургскаго совѣта присяжныхъ повѣренныхъ и въ настоящее время превышаетъ 71000 руб. (подробности см. въ кн. П. В. Макалинскаго, «С.-Петербургская адвокатура», стр. 226—237).

Б. занимаетъ видное мѣсто и въ нашей юридической литературѣ своими сочиненіями: «О приговорахъ по уголовнымъ дѣламъ, рѣшаемымъ съ участіемъ присяжныхъ» (СПб., 1866); «О дѣятельности прокурорскаго надзора» (СПб., 1867) и др. Труды Б. собраны въ одну книгу подъ заглавіемъ: «Очерки судебныхъ порядковъ по Уставамъ 20 ноября 1864 года» (СПб., 1874). Ср. статью Г. Д. (Джаншьева): «Н. А. Буцковский и судъ присяжныхъ» (въ «Вѣстникѣ Европы», 1889 г., № 12).

Буццардъ-Бай—см. Нью-Белфордъ.

Буцизна, Буина (латинск., съ греческ. Βυζώνη)—духовой инструментъ, вѣроятно прямая труба или труба, изъ которой произошелъ тромбонъ. Б. употребляютъ какъ пастушій рогъ, для подаанія сигналовъ издадека и для возбужденія ночныхъ карауловъ.

Бучачъ—городъ въ восточной Галиціи, на правомъ берегу Стрымы, въ прежней Подоліи, а позднѣе—Станиславскомъ округѣ Галиціи. Около 10000 жит., поляковъ, русскихъ и евреевъ. Здѣсь былъ заключенъ въ 1672 г. несчастный миръ между поляками и турками. Бучачскіе кони, знаменитые въ XVI ст., пользуются еще и нынѣ славою выносливыхъ рабочихъ и верховыхъ лошадей.

Бученіе (технич.).— Бученіемъ называется выварка волокнистыхъ веществъ, напр. тканей, пряжи, бумажной массы и т. п., въ щелочной или мыльной водѣ и назначается для удаленія грязи и естественныхъ подмѣсей, содержащихся на волокнахъ. Подробности описываются въ статьяхъ: Бумага (писчая), Бѣленіе (ткапей и пряжи) и Волокна.

Бученіе льна—см. Мочка льна.

Бученіе, или устройство изъ бута фундаментовъ, производится насухо (на глинѣ), на извести и цементѣ, смотря по степени важности и цѣли назначенія постройки. Для зданій не грузныхъ фундаментъ можно бутье прямо во рву насухо, расчѣбленная каждый рядъ бута толщиной отъ 7 до 10 дм., по возможности тщательнѣе. Обыкновенно бученіе нижняго слоя производится насухо, выравни-

ваніе неровностей послѣ каждого слоя дѣлается глиною; верхніе же два или три ряда заливаются известковымъ растворомъ. Подъ зданія болѣе грузныя, бученіе нижняго ряда состоитъ въ укладкѣ по дну фундаментнаго ряда большихъ камней буга на известковомъ растворѣ и выправненіи съ плотною расщепкою этого ряда, дабы постели слѣдующаго приходились сколь возможно плотнѣе, а соединенія камней нижняго ряда покрывались камнемъ верхняго ряда. Б. фундамента производятся обыкновенно такъ, что по длинѣ его съ обѣихъ сторонъ устанавливаются на густой известки камни, образуя по серединѣ пустоту, которую заполняютъ бутомъ, расщепиваютъ плотно и заливаютъ жидкой известью для того, чтобы она могла проникнуть во всѣ промежутки между камнями и щелбенкою. Если грунтъ сырой, то бученіе фундамента надо дѣлать на цементномъ растворѣ. Подъ сооруженія и зданія, подверженныя фильтраціи, ударамъ волнъ и значительнымъ давленіямъ на фундаментъ, бученіе фундамента дѣлается изъ отборной плиты или булыжника околотаго, по одной скобѣ для каждого ряда, на цементномъ растворѣ, съ соблюденіемъ правильнаго перевязки швовъ, какъ по лицу такъ и внутри фундаментной стѣны. Б. стѣнъ производится изъ околотаго бутовой плиты или булыжника, на известковомъ или цементномъ растворѣ, располагая камни попеременно тычкомъ и лежкомъ или одинъ рядъ тычкомъ, другой лежкомъ, наблюдая при этомъ, чтобы въ вертикальномъ направленіи всѣ швы нижняго ряда покрывались камнями верхняго ряда или, другими словами, чтобы соблюдена была перевязка швовъ, для предупрежденія образованія вполсѣдствіи трещинъ и расщелинъ. Э. Ф.

Бучинскій (Янъ) — секретарь, какъ и братъ его Станиславъ, Лжедмитрія I, съ которымъ оба брата и пришли въ Москву. 5 ноября (н. ст.) 1604 г. войско самозванца взяло Черниговъ и Б. занялъ его именемъ Лжедмитрія. 11 ноября того же года самозванецъ подступилъ къ Новгороду-Сѣверскому и послалъ Б. съ 200 казаковъ уговаривать городъ, въ которомъ засѣлъ П. Ѳ. Басмановъ, къ сдачѣ; но городъ удержался, защитники его даже отбили непріятеля, благодаря мужеству и твердости тогда еще вѣрнаго царю Борису Басманова. По взятіи, въ 1604 г., Москвы, братья Б. сдѣлались тайными царскими секретарями. Есть извѣстіе, что Василій Шуйскій, послѣ 1-го заговора на жизнь Лжедмитрія приговоренный къ казни, былъ помилованъ, благодаря ходатайству, между прочимъ, и Б. Въ январѣ 1606 г. самозванецъ послалъ Яна В. къ Мнишку съ 20000 золотыхъ подарка или, во другимъ извѣстіямъ, долга. По убіеніи самозванца и воцареніи Шуйскаго, Б. и его братъ привлечены были къ допросу, на которомъ показывали, что самозванецъ хотѣлъ 18 мая 1606 г., при помощи полякова, умертвить на Срѣтенскомъ лугу 20 главныхъ бояръ и всѣхъ лучшихъ москвитянъ и пр. Затѣмъ имя Б. встрѣчается еще только одинъ разъ, поды 1609 г.: когда Сигизмундъ III вступилъ въ Россію, то собиралъ свѣдѣнія о Тушинскомъ станѣ чрезъ надежныхъ людей — Русецкаго и Бучинскаго.

Буччеллати (Antonio Buccellati) — итальянскій юристъ и литераторъ, родился 1831 года въ Миланѣ, былъ профессоромъ въ университетѣ въ Павіи, гдѣ читалъ каноническое и государственное право. Онъ написалъ: «Sommi principii del diritto penale» (Миланъ, 1865), «Del reato» (1866), «Pena militare» (1871), «Prigioni militari» (1872), «Abolizione della pena di morte» (1872), «Il progresso morale, civile, letterario, quale si manifesta nelle opere di Manzoni» (2 т. 1873), «La lingua parlata di Firenze e la lingua letteraria in Italia» (1875), «L'ideale in letteratura» (1875), «L'Allucinazione» (романъ, 3 т., 1875), «Le prigioni della Spagna» (Пумъ, 1876), «La Scuola d'Atene di Raffaello» (Урбино, 1876), «La libertà di Stampa» (Миланъ, 1880). Кроме того, Б. издалъ рядъ брошюръ юридическаго и политическаго содержанія.

Буччинари (Buccinari) — острова; не употребительное нынѣ имя архиепископа, лежащаго при восточномъ концѣ пролива Сан-Бонифачіо, близъ восточнаго берега острова Сардиніи; изъ нихъ болѣе извѣстны Маддалена, Капрера и Санта-Марія.

Буччино (Buccino) — городъ въ итальянской провинціи Салерно, въ 24 км. къ В. отъ города Кампаньи и въ 57 км. къ В. отъ Салерно, на Батто, текущемъ въ Селе, и на линіи Потенца-Бриндизи. Около 7 тыс. жителей и извѣстный замокъ.

Буша — деревня въ ямпольскомъ уѣздѣ Подольской губ., при рч. Лозовой, въ 10 верстахъ къ СЗ. отъ у. города; была когда-то обширнымъ городомъ, имѣвшимъ до 12000 жит.; въ настоящее время видны слѣды замка и валовъ. Въ 1654 г., во время осады Б. польскимъ полководцемъ Ст. Чарнецкимъ, жители, не имѣя возможности сопротивляться непріятелю, убивали другъ друга, а жена сотника Завитнаго, убивъ своего мужа, подожгла запасы пороху, взрывъ котораго истребилъ остатки русскаго городского населенія. Теперь въ Б. около 1000 жителей.

Бушарда (Bouchardat Apollinaire) — французскій химикъ и гигиенистъ, родился въ бѣднѣйшей семьѣ въ 1806 г., умеръ въ 1886 г.; въ 1832 г. получилъ степень доктора медицины и съ 1852 г. занялъ кафедру гигиены на медицинскомъ факультетѣ въ Парижѣ. Бушарда напечаталъ массу разнообразныхъ мемуаровъ по физикѣ, химіи, земледѣлію, физиологіи, медицинѣ и гигиенѣ. Онъ открылъ и изучилъ физическія свойства флоридина, салицина, амидалина и др. Исслѣдованія его надъ сахарной болѣзью установили за нимъ репутацію глубоко-ученаго и талантливаго медика. Б. ввелъ въ практику такіа лекарства, какъ іодоформъ, атропинъ, дигиталинъ. Въ области гигиены Б. извѣстенъ трудами надъ изслѣдованіемъ воды, о причинахъ различныхъ болѣзней, по продолжительности сельскаго населенія. Главнѣйшія его сочиненія: «Relations qui existent entre les actions chimiques et les actions électriques» («An. phys. et ch.», т. LIII, 284, 1833); «Propriétés optiques des alcaloïdes (id., т. IX, 213); «Recherche sur les produits de la distillation du caoutchouc» («Journ. de Pharm.», 452, 1847); «Mémoire sur l'iodoforme, le chloro-

forme, le bromoforme et le sulfoforme» («*Journ. de Pharm.*», 1837); «*Quinologie*» (1 vol.); «*Traité de la Glycosurie*» (1875, 2 изд. 1883); «*Traité d'hygiène publique*» (1881). А. А.—н.

Бушарда (Gustave Bouchardat) — современный французский химик, сын Аполлинария Б., род. в Парижѣ въ 1842. Съ 1881 г. занимает кафедру минералогіи и гидрологіи въ высшей фармацевтической школѣ въ Парижѣ. Органической химіей онъ занимался въ лабораторіи Вергю. Главнѣйшія его работы: «*Recherche sur la dulcité et les sucres en général*» («*An. phys. et ch.*» т. XXVII); «*Etudes sur la mannite*» (ib., т. VI; 5 s.); «*Synthèse d'un terpilen*» («*Soc. ch.*», т. XXIV, 108); «*Pouvoir rotatoire de la mannite*» («*Compt. Rend.*», т. LXXXIV, 34); «*Transformation du valérylène en terpilen*» (id. t. LXXXVII, 644); «*Action de l'acide acétique sur l'essence de térébenthine*» (id. t. CII, 318); «*Formation d'alcools monoatomiques dérivés de l'essence de térébenthine*» (id. CII, 437); «*Synthèse d'un terpilenol*» (id. t. CII, 1854). А. А.—н.

Бушарди (Жозефъ Bouchardy) — французский драматургъ, род. въ Парижѣ въ 1810 г., ум. въ 1870 г. Отецъ его былъ граверомъ, и онъ самъ нѣкоторое время занимался этимъ искусствомъ, которое однако онъ скоро оставилъ, увлекшись театромъ. Послѣ первой его драмы въ одно дѣйствіи, «*Herman l'ytroque*» и водевиля «*Le Fils du bravo*», написанныхъ въ 1836 году въ сотрудничествѣ съ Евгеніемъ Делинья (Deligny), послѣдовала цѣлая серия мелодрамъ, замысловатыхъ фабулъ которыхъ, сравниваемыхъ Т. Готье съ лабиринтомъ лѣсовъ строилася собора, онъ уже выработывалъ и выдумывалъ единолично. Къ нимъ относятся: «*Gaspardo le pêcheur*» (1837), «*Longue-Erée le Normand*», «*Le Sonneur de Saint Paul*», «*Christophe le Suédois*», «*Lazare le pâté*», «*Paris le bohémien*», «*Les enfants trouvés*», «*Les orphelines d'Anvers*», «*La soeur du muletier*», «*Bertram le matelot*», «*La croix de saint Jacques*», «*Jean le cocher*» (1852). Всѣ эти произведенія Б. пользовались большимъ успѣхомъ, а нѣкоторыя изъ нихъ, какъ напр. «*Gaspardo le pêcheur*» и «*Le sonneur de Saint-Paul*», выдержали нѣсколько сотъ представленій. Но послѣднія произведенія Б. (1857—68): «*Le secret des cavaliers*», «*Micael l'esclave*» и «*L'armurier de Santiago*» встрѣчены были публикою равнодушно. Ср. Т. Готье, «*Histoire de l'art dramatique en France*» и «*Histoire du romantisme*».

Бушардонъ (Эдмъ Bouchardon) — французский скульпторъ (1698 — 1762). Онъ былъ ученикомъ Вилгельма Кусту (Coustou); въ 1722 г. получилъ римскую премію и вскорѣ приобрѣлъ такую извѣстность, что герцогъ д'Антенъ вызвалъ его изъ Рима въ Парижъ, гдѣ устроилъ ему мастерскую въ Луврѣ. Уже въ первыхъ своихъ произведеніяхъ Б. проявилъ стремленіе освободиться отъ манерности, которой страдала скульптура его времени, и возвратиться къ античной простотѣ. Съ 1737 Б. выставилъ свои произведенія въ «салонѣ» академіи живописи и обращалъ на себя особенное вниманіе своими бюстами, мнѣологическими группами и барельефами, изъ которыхъ замѣча-

теленъ «Св. Карлъ Борромео, молящійся о прекращеніи заразы въ Миланѣ», а также рисунками, какъ напр. «Празднество Палеса», «Луцеркаліи», «Сборъ винограда въ афинской деревнѣ» и др. анакреонтическаго содержания. Въ 1740 году Бушардонъ выставилъ гипсовую модель фонтана для улицы Гренель, исполненіе которой, по заказу города Парижа, доставило ему большую извѣстность. Но оно вызвало много зависти и неудовольствія со стороны архитекторовъ, безъ которыхъ Б. счѣмѣлъ обойтись при постройкѣ, представители же города въ знакъ своей благодарности назначили ему пожизненную пенсію въ 1500 ливровъ. Въ 1745 г. Б. былъ принятъ въ академію живописи, за мраморную статую, изображающую «Христа, несущаго крестъ», находящуюся нынѣ въ Луврскомъ музеѣ вмѣстѣ съ «Амуромъ, дѣлающимъ себѣ лукъ изъ палицы Геркулеса». Изъ послѣдующихъ его произведеній назовемъ мавзолей кардинала Флѣра и статую Христа, Богородицы и 8 апостоловъ, украшающія хоры церкви Сен-Сюльписъ. Простота, къ которой стремился Б. въ своихъ произведеніяхъ, соединяется у него съ граціей чисто французскаго характера. Въ минуты досуга Б. оставая въ сторонѣ строгую античность развлекался изображеніемъ реальной, современной ему жизни; его «*Etudes prises dans le Bas Peuple ou les Cris de Paris*», хранящіяся въ Луврѣ, представляютъ собою чрезвычайно яркое изображеніе парижской улицы въ XVIII столѣтіи. Ср. Marquette, «*Abecedario*»; Caylus, «*Vie d'Edme B.*» (1762).

Бушаръ (Henri-Désiré-Abel Bouchard), род. въ 1823 г. въ Эльзасѣ и въ 1856 г. получилъ званіе доктора медицины въ Страсбургѣ. Съ 1878 г. состоитъ профессоромъ анатоміи въ Бордо. Между его многочисленными работами особенно извѣстны написанныя въ сотрудничествѣ съ проф. Бони (Beaupis): «*Новыя основныя описательной анатоміи и эмбриологій*», переведенныя на многіе иностранныя языки и «*Руководство къ описательной анатоміи и хирургіи*». Г. Г.

Бушаръ (Шарль Bouchard) — французскій медикъ, род. въ 1837 г., образованіе получилъ въ Ліонѣ и Парижѣ, съ 1869 г. профессоръ медицинскаго факультета, съ 1876 г. членъ медицинскаго академіи, а съ 1887 г. членъ институту на мѣсто Поля Вѣра. Б. напечаталъ цѣлый рядъ трудовъ по анатоміи, физиологій, патологій, медицинскій химіи и исторіи медицинъ, таковы: «*Etudes experimentales sur l'identité de l'herpès circiné et de l'herpès tonsurant*» (1860); «*Des dégénérationes secondaires de la moelle de l'ataxie*» (1866, въ сотрудничествѣ съ Шарко); «*La pathogenie de hemorrhagées cerebrales*» (1866); «*La culture de microbe de la morve*» (1882). Двѣ работы: «*Albuminurie par excitation norveuse*» и «*Albuminurie chloroformique*» (1882 — 84); «*Le rôle pathogenique de la dilatation d'estomac*» (1884); «*Les maladies par ralentissement de la nutrition*» (1882); и «*Leçons sur les auto-intoxications dans les maladies*» (1887).

Буше (Jean Boucher) — проповѣдникъ временъ Лиги, родился въ Парижѣ около 1550 г.

ум. въ Турнѣ около 1645 г. Онъ преподавалъ философію, богословіе, былъ докторомъ и пріоромъ Сорбонны, ректоромъ университета и настоятелемъ церкви св. Бенедикта. Б. искренно ненавидѣлъ Генриха III и былъ ревностнымъ сторонникомъ Лиги. Онъ принималъ дѣятельное участіе въ возмущеніи 12 мая 1588 г., во время котораго впервые получилъ примѣненіе баррикады, игравшія впоследствии столь видную роль во французской исторіи. Тѣхъ же идей Буше держался всегда и въ своихъ произведеніяхъ. Въ 1588 году онъ издалъ, подъ псевдонимомъ Оомы Вальсингема, рѣзкую сатиру противъ герцога Эперноакса: «Histoire tragique et mémorable de Gaston, gentilhomme saxon, jadis mignon d'Edouard II». Въ слѣдующемъ г. онъ напечаталъ, подъ собственнымъ уже именемъ, сочиненіе, направленное противъ короля: «De justa Henri III abdicatione e Francorum regno». Нѣкоторыя выраженія, приведенныя въ проповѣди, произнесенной Б. въ день убійства Генриха III (1 авг. 1589), даютъ право предполагать, что онъ зналъ о планахъ Жака-Клемана и участвовалъ въ его заговорѣ, что подтверждается однимъ изъ произведеній Б., въ которомъ онъ оправдываетъ и восхваляетъ этого фанатика, доказывая, что вовсе не слѣдуетъ держать сторону короля наваррскаго. Въ 1591 Б. написалъ апологію казни президента Бриссона. Послѣ перехода въ католичество Генриха IV, онъ втеченіе девяти дней произносилъ проповѣди, въ которыхъ пытался доказать неискренность этого обращенія; послѣ сдѣли Паржа онъ были публично сожжены рукою палача и заставили автора ихъ удалиться изъ предѣловъ Франціи. Будучи сдѣланъ архидіакономъ кафедральнаго собора въ Турнѣ, онъ продолжалъ издавать тамъ различныя сочиненія, направленныя къ защитѣ казенныхъ или пострадавшихъ участниковъ Лиги и къ униженію и обвиненію Генриха IV и его партіи. Ср. Maimbourg, «Histoire de la Ligue» (Парижъ, 1686); Ch. Labitte, «De la Démocratie chez les prédicateurs de la Ligue» (Парижъ, 1841).

Буше (Jules-Frédéric Bouchet) — известный французскій архитекторъ, рисовальщикъ и гравёръ архитектурныхъ произведеній, родился въ Парижѣ въ 1799 г., ум. тамъ же 1860 г. Среди произведеній, доставившихъ Буше большую известность, кромѣ видовъ парижскихъ зданій, какъ напр. галлерея св. Людовика въ зданіи суда, церковь де ла Маделенъ и триумфальные ворота de l'Étoile, можно указать на акварели папскихъ виллъ, виды Вагикана, церкви св. Марка въ Венеціи, палаццо Веккьо во Флоренціи; этюды съ помпейскихъ термъ, форума и фанской базилики, попытки реставрированія Лаврентина и виллы Плинія Младшаго въ Тосканѣ, по письмамъ послѣдняго къ Галлу и Аполлинарису. Часть этихъ рисунковъ, акварелей и этюдовъ Б. были гравированы и изданы имъ самимъ, именно: «La villa Pia et les jardins du Vatican» (Парижъ, 1837); «Compositions antiques» (Парижъ, 1851 — 52; 2 изд. 1858); «Le Laurentin» (Парижъ, 1852). Эти работы, заключающія въ себѣ изящное и вмѣстѣ съ тѣмъ вѣрное толкованіе произведеній древняго искусства, оказали вліяніе на

нѣсколько поколѣній архитекторовъ и художниковъ и доставили Б. медали на выставкахъ 1849 и 1851 гг. и должность начальника графическихкихъ работъ въ центральной школѣ искусствъ и мануфактуръ. Б. послѣ своего возвращенія изъ Италіи, принималъ участіе въ пестройкѣ королевской бібліотеки, производимой Висконти (см. это сл.), въ 1834—въ постройкѣ кассационнаго суда, и наконецъ съ 1842—1853 гробницы Наполеона I въ Домѣ Инвалидовъ и пресмникомъ Висконти при окончаніи и декорировкѣ этого памятника. Ср. Lance, «J. Bouchet, Notice sur sa vie et ses travaux» (Парижъ, 1860).

Буше (Петръ - Фридрихъ Bouché) — садоводъ въ Берлинѣ, умеръ 3 апрѣля 1856 г. Онъ написалъ: «Die Behandlung der Pflanzen im Zimmer und in kleinen Gärten» (2 изд., Берл., 1855), «Naturgeschichte der Insekten» (Берл., 1834), «Beiträge zur Naturgeschichte der Scharlachläuse» («Stettin. entomol. Zeitung», 1844) и вмѣстѣ съ К. Буше: «Die Blumenzucht in ihrem ganzen Umfange» (3 т., Берл., 1854—56). Кромѣ того, Б. написалъ: «Beiträge zur Insektenkunde» (Боннъ, 1835), «Naturgeschichte der schädlichen und nützlichen Garteninsekten» (Берлинъ, 1833). Э. Б.

Буше (François Boucher) — французскій живописецъ, родился въ Парижѣ 29 сентября 1703, умеръ 30 мая 1770 года. Отецъ его Николай Б. бѣдный учитель живописи и рисовальщикъ узоровъ для вышивки, былъ, по видимому, первымъ его учителемъ. Затѣмъ Б. сталъ ученикомъ Лемуана и поступилъ къ гравёру Карсу, у котораго занимался составленіемъ виньетокъ, гербовъ и эмблемъ для францусскихъ дипломовъ, заглавныхъ листовъ и т. п. Въ 1722 ему было поручено иллюстрировать новое изданіе «Французской исторіи» О. Даниеля, а въ 1723 онъ получилъ академическую премію за картину «Евил-меродахъ, сынъ и наслѣдникъ Навуходоносора, освобождающій изъ оковъ царя Іоахима». Въ 1725 г. Буше выставилъ нѣсколько мелкихъ картинъ на «выставкѣ молодежи» и былъ приглашенъ де Жюльенномъ сотрудничать въ изданіи произведеній Антона Ватто. Въ 1727 онъ отправился на свой счетъ въ Римъ, гдѣ усерднѣе всего изучалъ Альбано и Пьетро да Кортоне, съ которыми нѣрѣдко его впоследствии сравнивали, и срисовалъ цѣлое собраніе головъ съ Траяновой колонны (изданное Гютеномъ). Современные критики находили, что картины, написанныя Б. по возвращеніи изъ Италіи, отличались красотой и мужественной силой; это относится можетъ быть къ картинамъ, которые дошли до насъ лишь въ гравюрахъ, изданныхъ Лаврентіемъ Карсомъ, такъ какъ оригиналы ихъ исчезли. 24 ноября 1731 года Б. былъ принятъ въ академію, а въ 1732 написалъ «Венеру, заказывающую Вулкану вооруженіе для Энея». Въ 1734 г. Б. былъ удостоенъ званія академика за картину, изображающую «Рено и Арמידу», и въ томъ же году украсилъ комнату королевы въ Версальскомъ дворцѣ аллегорическими фигурами Сосраданія, Изобилія, Вѣрности и Благоразумія, иллюстрировалъ большое изданіе Мольера, и исполнилъ одно за другимъ нѣсколько собраній эстам-

повъ, какъ напр. «Cris de Paris»; «Livres de sujets et Pastorales»; «Eléments», «Saisons» и др. Въ 1735 году онъ былъ назначенъ адъюнктъ-профессоромъ, въ 1737 году профессоромъ академіи. Въ промежутокъ отъ 1737 по 1740 онъ написалъ; «Воспитаніе амура Меркуриемъ», «Аврора и Кефаль» и «Венера, входящая въ купальню» — картины, заказанныя для отеля Субизъ (нынѣ дворецъ національныхъ архивовъ). Съ этихъ поръ начинается его въ высшей степени плодотворная дѣятельность: онъ доставляетъ мануфактуръ въ Бовзъ, торговцамъ астамповъ и китайщины, только что вошедшей въ моду, любителямъ и двору цѣлую массу картоновъ, рисунковъ и картинъ, изъ которыхъ нѣкоторыя, — какъ напр. «Рожденіе Венеры» (1740 г., нынѣ въ Стокгольмскомъ музеѣ), «Эпическая Поэзія» (1741) и «Исторія», исполненная для Королевской бібліотеки, «Діана, выходящая изъ купальни» и «Пастушеская сценка» (въ Луврѣ) — считаются лучшими изъ его произведеній. Въ 1743 г. Б. былъ назначенъ декораторомъ оперы и руководилъ постановкою нѣсколькихъ балетовъ; онъ писалъ также декорации для театровъ ярмарки С.-Лоранъ и Вельюи и для любительскихъ спектаклей, устраиваемыхъ маркизой Помпадуръ, его ученицею и покровительницей. Громадное количество получаемыхъ заказовъ вскорѣ, однако, превратило произведеніе этого «Анакреона живописи» въ спѣшное сдѣланные наброски, на которые критика не могла смотрѣть благосклонно, хотя это времени до времени ему удавалось сосредоточиться на такихъ произведеніяхъ, какъ «Собраніе гениевъ искусства» (1751), «Латона на островѣ Делосъ», «Солнце, начинающее свой путь и изгоняющее ночь». Въ это время Буше, находясь въ полномъ блескѣ славы и королевской милости, получилъ пенсію и квартиру въ Луврѣ. Въ 1757 г. онъ выставилъ портретъ марк. Помпадуръ, для которой въ то же время написалъ: «Музу Эрато», «Музу Клію», «Отдыхъ въ Египтѣ» и др. Въ 1765 году, несмотря на смерть маркизы Помпадуръ, лишившую его столь могущественнаго покровительства, Буше удалось, однако, получить мѣсто перваго живописца короля, сдѣлавшееся вакантнымъ за смертию Карла Ванъ-Ло. Но картины, относящіяся къ послѣднимъ годамъ жизни состарившагося, проживающаго и сбитаго съ пути началомъ классической реакціи, Б. не могли уже производить прежняго впечатлѣнія; несмотря однако на это и не обращая вниманія на ѣдкую критику Дидро, онъ принимаетъ участіе во всѣхъ выставкахъ и не оставляетъ оперы. Послѣднимъ его произведеніемъ былъ «Цыганскій обозъ», выставленный въ 1769 г. и написанный не задолго до его смерти, послѣдовавшей въ 1770 г. Слава его вскорѣ послѣ его смерти совершенно упала подъ влияніемъ реакціи классицизма; его стали обвинять въ развращеніи юношества и лучшей изъ его картинъ не находили покупателей. Нынѣ эти несправедливыя обвиненія потеряли свое значеніе, современная критика отводитъ Б. видное мѣсто среди художниковъ французской школы XVIII ст. Ср. Mariette, «Abecedario»; Diderot, «Salon de 1759, 1761, 1763, 1765, 1767» (т. X

и XI изд. Асаза-Турнѣ); Е. и Ю. Goncourt, «L'art au XVIII siècle» (Парижъ, 1881); P. Mantz, «François Boucher, Lemoigne et Natoire» (Парижъ, 1880); A. Michel, «François Boucher» (сборникъ «Artistes célèbres» (Парижъ, 1886). Въ петербургскомъ Эрмитажѣ имѣется его «Отдохновеніе на пути въ Египетъ». Подписана: J. Boucher 1757.

Буше де Кривьеръ де Шертъ (Жакъ Boucher de Crèvecœur de Perthes) — французскій ученый и писатель, род. 1788 г., ум. 1868 г. Сынъ извѣстнаго въ свое время ботаника Юлія-Армана-Вильгельма В.; онъ, благодаря связямъ послѣдняго, сдѣлался приближеннымъ лицомъ при Наполеонѣ I, исполняя различныя миссіи въ Италіи, Далмаціи, Венгріи, Австріи и Германіи. Послѣ реставраціи онъ поселился въ Аббевиллѣ, гдѣ, въ качествѣ предсѣдателя Société d'Emulation, ознаменовалъ себя обширною научною и общественною дѣятельностью. Кромѣ нѣсколькихъ беллетристическихъ произведеній, къ числу раннихъ его сочиненій относится: «Opinion de M. Christophe» (изд. въ 1830—34), гдѣ разсматриваются преимущественно политико-экономическіе вопросы, въ которыхъ авторъ — сторонникъ свободной торговли. Особенно широкую извѣстность доставили Б. его археологическіе и антропологическіе труды; таковы: «De la création, essai sur l'origine et la progression des êtres» (Пар., 1833, 5 т.), а еще болѣе: «Antiquités Celtiques et antédiluviennes» (Пар., 1846—1865, 3 т.), гдѣ онъ сообщаетъ результаты своихъ долгодѣльныхъ изслѣдованій о каменныхъ предметахъ, оружьи и другихъ остаткахъ первобытной человѣческой культуры въ третичномъ и еще болѣе древнихъ допотопныхъ слояхъ окрестностей Аббевилля; о томъ же трактуетъ соч. «De l'homme antédiluvien et de ses oeuvres» (Пар., 1860; 2 изд. 1865). Далѣе заслуживаютъ также упоминанія его описанія путешествій: «Voyage à Constantinople et en Grèce» (2 т., Пар., 1856), «Voyage en Danemark» (Пар., 1858), «Voyage en Russie» (Пар., 1859), «Voyage en Espagne et Algérie» (Пар., 1859). Имъ же написаны: «Les masques, biographies sans nom» (5 томовъ, 1861—64); «Sous dix rois, souvenirs de 1791 à 1860» (Пар., 1862—67, 8 томовъ); «Des idées innées, de la mémoire et de l'instinct» (Пар., 1867) и др. Біографія Б. написана Ledieu (Пар., 1885).

Бушель (Bushel) — англійская хлѣбная мѣра = 36,348 л; въ Сѣв.-Американскихъ Соединенныхъ Штатахъ Б. = 35,238 л. Среднимъ исчисломъ 1 Б. заключаетъ въ себѣ 62 фунта пшеницы, 54,5 фунтовъ риса, 48 фунтовъ ячменю, 39 фунтовъ овса.

Бушень (Bouchain) — главный городъ кантона въ Сѣверномъ департаментѣ Франціи, въ валаксенскомъ округѣ, на р. Шельдѣ, съ 1859 жителями. Городъ этотъ, раздѣленный рѣкой на верхній и нижній, по-нынѣ остался важнымъ стратегическимъ пунктомъ; шлюзы его даютъ возможность замѣть водою всю окрестность.

Бушень (Артуръ Богдановичъ фонъ-), статистикъ, род. въ 1831 г., учился въ петербургскомъ университетѣ на юридическомъ факультетѣ по разряду камеральныхъ наукъ.

кончилъ курсъ въ 1851 г. и первоначально желалъ посвятить себя ученой дѣятельности, для чего началъ готовиться къ магистерскому экзамену и принялъ на себя преподаваніе географіи въ Александровскомъ лицѣ. Въ 1857 г. Бушень поступилъ на службу въ министерство внутреннихъ дѣлъ младшимъ редакторомъ центрального статистическаго комитета. Въ комитетѣ Бушень сразу занялъ видное мѣсто своими знаніями и способностями. Въ то время въ ряду реформъ поставлена была на очередь и реформа официальной статистики, ея организаціи и источниковъ. Для этой цѣли признано было необходимымъ предварительно ознакомиться съ состояніемъ статистическаго дѣла за-границей. Порученіе это возложено было министерствомъ на В. Два года провелъ онъ за-границей, былъ въ Германіи, Австріи, Франціи, Бельгіи, Англии и Швеции, вошелъ въ личныя сношенія съ главными статистическими дѣятелями въ этихъ государствахъ и основательно изучилъ порученный ему вопросъ. «Свѣдѣнія объ административной статистикѣ во Франціи и въ Англии» онъ сообщилъ въ «Журналѣ Мин. Внутр. Дѣлъ» (1861 г., ч. LXVI, кн. I). Вернувшись въ Россію съ большимъ запасомъ знаній и опыта, В. принялъ дѣятельное участіе въ работахъ центрального статистическаго комитета, обработалъ 2-й выпускъ «Статистическихъ таблицъ Росс. Имперіи» (Спб., 1863), содержащій въ себѣ свѣдѣнія о наличномъ населеніи Имперіи въ 1863 г. и основательную критическую оцѣнку источниковъ статистики населенія. Трудъ этотъ до сихъ поръ не потерялъ своего значенія, такъ какъ въ немъ сдѣлана была первая и единственная, хотя далеко не совершенная пока попытка научной разработки статистики раскола. В. опредѣляетъ число всѣхъ старообрядцевъ и раскольниковъ (исключая секты рационалистическія и мистическія) въ 8000000, но здѣсь опущена цѣлая отрасль сектъ, составляющихъ средину между поповщиной и безпоповщиной. Это именно Спасово согласіе, распространенное во всѣхъ приволжскихъ губерніяхъ; число послѣдователей этого согласія П. И. Мельниковъ опредѣляетъ въ 2000000 (въ «Русск. Вѣстникѣ», 1868 г., № 2). Къ тому же времени относится и другое замѣчательное сочиненіе В.: «Объ устройствѣ источниковъ статистики населенія въ Россіи» (Спб. 1864), написанное на тему, данную Географическимъ обществомъ и центральнымъ статистическимъ комитетомъ, и увѣчанное преміей. По отзыву комиссіи, разсматривавшей это сочиненіе, оно, на ряду съ основательной критикой существующихъ у насъ статистическихъ операций народосчисленія, содержитъ въ себѣ и вполне примѣнимыя къ государственному устройству Россіи проектъ новаго устройства этой части. Далѣе, въ «Статистическомъ Временникѣ Рос. Имперіи», изд. центр. статистич. комитетомъ (т. I, Спб. 1866). В. вмѣстѣ съ П. И. Влараंबरгомъ разработалъ свѣдѣнія о народонаселеніи, распредѣленіи его по сословіямъ и вѣроисповѣданіямъ, а также о военныхъ и морскихъ силахъ. Вскорѣ В. перешелъ на службу въ министерство финансовъ и здѣсь положилъ начало правильному періо-

дическому изданію статистическихъ свѣдѣній этого министерства, редактировалъ «Указатель правительственныхъ распоряженій по министерству финансовъ» и первые семь выпусковъ «Ежегодника Мин. Финансовъ» (Спб. 1869 и сл.) и составилъ («Сборникъ свѣдѣній по вопросамъ о снабженіи русскихъ желѣзныхъ дорогъ рельсами, подвижнымъ составомъ и проч. принадлежностями» (Спб. 1876). Кромѣ трудовъ, вызванныхъ служебною дѣятельностью, В. работалъ и въ другихъ сферахъ. Такъ, въ «Вѣстникѣ Имп. Русск. Географич. Общества», ч. XIV, имъ напечатанъ прекрасный «Опытъ изслѣдованія о древней Югрі». Въ половинѣ 1860-хъ годовъ В. принялъ участіе въ публицистикѣ; работалъ въ неофициальной части «Русск. Инвалида» (1867 и 1868), въ «Голосѣ», «Спб. Вѣдомостяхъ» и другихъ изданіяхъ. Желая способствовать распространенію правильныхъ свѣдѣній о Россіи за-границей, Бушень издалъ «Bevölkerung des Russischen Kaiserreichs» (Гота, 1862), въ эпоху освобожденія крестьянъ написалъ на нѣмецкомъ же языкѣ брошюру о крѣпостномъ населеніи и крестьянской реформѣ, которая въ переводѣ на англійскій языкъ была въ 1861 г. въ присутствіи автора читана въ лондонскомъ статистическомъ обществѣ и напечатана въ журналѣ этого общества; по поводу парижской выставки 1867 года онъ издалъ «Aperçu statistique des forces productives de la Russie, annexé au catalogue spécial de la section russe de l'Exposition universelle de Paris en 1867» (Парижъ, 1867). В. былъ еще дѣятельнымъ и виднымъ членомъ Вольно-Экономическаго общества, Россійскаго общества садоводства, но главнымъ образомъ научная дѣятельность его сосредоточивалась въ русскомъ Географическомъ обществѣ, въ которомъ онъ еще въ 1852 г. занялъ мѣсто помощника секретаря, а впоследствии былъ председателемъ отдѣленія статистики. Бушень скоропостижно умеръ 29-го сентября 1876 года, въ полномъ расцвѣтѣ силъ и способности.

Бушери (Анатолій Boucherie)—французскій филологъ, род. 1831 г., ум. 1883; былъ профессоромъ словеснаго факультета въ Монпелье. Особенно важны заслуги В. въ области изученія романскихъ языковъ; имъ былъ основанъ спеціальныя періодическій органъ «Revue des langues romanes», однимъ изъ наиболее цѣнныхъ сотрудниковъ котораго В. оставался до самой смерти. Изъ отдѣльно вышедшихъ его сочиненій можно назвать: «Patois de la Saintonge, curiosités étymologiques et grammaticales» (Ангумезъ, 1865); «Cinq formules rythmées et assonancées du VII siècle» (Монпелье, 1867); «Le dialecte poitevin au XIII siècle» (Парижъ, 1874); «Etymologies françaises et patoises» (Пар., 1874); «Mélanges latins et bas-latins» (Монпелье, 1875); «Une colonie Limousine en Saintonge» (Пар., 1876); «Une nouvelle révision des poèmes de Clermont» (1876); «La langue et la littérature françaises au moyen âge» (1880—1881, 2 т.). Незадолго до смерти онъ началъ печатаніе открытой имъ въ національной библиотекѣ «Poème de Galerent de Bretagne» (законченное однимъ изъ его друзей, Шабано).

Бушири—предводитель арабов во время ихъ возстанія противъ нѣмцевъ въ 1869 году на восточномъ берегу Африки. Когда противъ него выступилъ капитанъ Висманъ съ отрядомъ солдатъ и успѣлъ занять нѣсколько арабскихъ укрѣпленій, Б. углубился во внутрь Африки и произвелъ нападеніе на станцію Mrwarwa, убивъ при этомъ одного нѣмецкаго чиновника. Этимъ вообще начинается рядъ жестокоостей, совершенныхъ безупречно до тѣхъ поръ Б. (прежде онъ даже отпускалъ плѣнныхъ или миссіонеровъ за выкупъ). Преслѣдованія его были направлены противъ всѣхъ жителей, которые вообще имѣли какія-либо сношенія съ нѣмцами; такъ, онъ варварскимъ образомъ уродовалъ работавшихъ для нѣмцевъ ремесленниковъ или служителей, отсылалъ ихъ затѣмъ въ лагерь Висмана съ отсѣченными руками и т. п. Крупная награда, назначенная за его голову, долго не достигала цѣли. Наконецъ, раненный въ битвѣ и вынужденный ѣхать, онъ попался въ руки возмущенныхъ противъ него туземцевъ, которые и выдали его Висману; по приказанію послѣдняго его судили военнымъ судомъ и приговорили къ висѣлицѣ.

Буширъ—см. Абушеръ.

Бушitte (Луи-Фирменъ-Герве Bouchitté)—французскій философъ, родился 1795 г., ум. 1866 г., сначала готовился къ духовному званію, но затѣмъ, оставивъ семинарію, поступилъ въ Нормальную школу; состоялъ преподавателемъ въ различныхъ провинціальныхъ коллегіяхъ, академическимъ инспекторомъ и ректоромъ. Въ 1842 г. Б. напечаталъ «Le Rationalisme français à la fin du XI siècle» (преимущественно посвящено изложенію и комментированію взглядовъ св. Ансельма). Религіозное его настроеніе сказалось въ многочисленныхъ работахъ, помѣщенныхъ въ «Dictionnaire des sciences philosophiques» и въ «Recueil des savants étrangers de l'Académie des sciences morales et politiques». Изъ его другихъ соч. можно назвать: «Mémoire sur la notion de Dieu dans ses rapports avec l'imagination et la sensibilité» (1847) и «De la persistance de la personnalité après la mort».

Бушманнъ (Гоганнъ-Карль-Эдуардъ Buschmann) — известный лингвистъ, род. въ 1805 въ Магдебургѣ; посвятилъ себя въ Берлинѣ и Геттингенѣ изученію восточныхъ языковъ; въ 1827 г. вмѣстѣ съ экспедиціей New Mexican mining соправу прибылъ въ Мексику, объѣхалъ эту страну и въ 1828 г. возвратился въ Европу. Завязавъ близкія отношенія съ братьями Гумбольдтами, онъ принималъ участіе въ работахъ Вильгельма Гумбольдта по языкознанію, а по смерти его оказывалъ важное содѣйствіе Александру Гумбольдту при обработкѣ «Космоса». Съ 1832 г. Б. служилъ въ Королевской бібліотекѣ, съ 1835 г. въ званіи хранителя, затѣмъ съ 1853 г. въ званіи бібліотекаря. Въ 1851 г. онъ былъ избранъ въ академію наукъ; въ 1880 году умеръ въ Берлинѣ. Заслуги Бушманна, какъ лингвиста, выразились, съ одной стороны, въ сравнительныхъ изслѣдованіяхъ о малайско-полинезійской группѣ языковъ, съ другой—въ работахъ о языкахъ средней и сѣверо-восточной Америки. Резуль-

таты его работъ первой категоріи изложены въ известномъ сочиненіи В. фонъ Гумбольдта: «Die Kawisprache auf der Insel Java» (3 т., Берл., 1836—39), изданіе котораго, по смерти автора, поручено было Б. Большая часть третьяго тома, особенно сравнительная грамматика тихо-океанійскихъ языковъ и малайскаго вѣтви, обработаны имъ совершенно самостоятельно. Сюда же относятся его: «Aperçu de la langue des îles Marquises et de la langue taïtienne» (Берлинъ, 1843). Изслѣдованія о языкахъ Америки большею частью напечатаны имъ въ запискахъ берлинской академіи. Важнѣйшія изъ нихъ: «Die aztekischen Ortsnamen» (1 отд., Берл., 1853 г., переводъ въ Мексикѣ на исп. яз.), «Die Spuren der aztekischen Sprache im nördl. Mexiko und höhern amerik. Norden» (Берл., 1859), «Der athapaskische Sprachstamm» (Берл., 1856), «Das Apache und der athapaskische Sprachstamm» (3 т., Берл., 1860—63), «Grammatik der sonorisches Sprachen» (Берл., 1864—69). Изъ другихъ его лингвистическихъ трудовъ слѣдуетъ отмѣтить еще: «Ueber den Naturlaut» (Берл., 1853). Въ 1862 имъ былъ изданъ 5-й томъ Гумбольдтовскаго «Космоса» и указатель ко всему этому сочиненію. Б. долгое время былъ обладателемъ рукописи этого знаменитаго труда и принесъ ее въ даръ Наполеону III.

Бушмены (голланд. *Boesmans*, на готтентотскомъ нарѣчій—Сабъ или Сабъ)—южноафриканское племя. Б. живутъ отчасти къ Ю. отъ р. Оранжевой въ Капской землѣ, отчасти къ С. отъ этой рѣки, въ странѣ Намакуа, и въ особенно значительномъ числѣ въ пустынной мѣстности Калахари и далѣе къ С. до озера Нгами. Несмотря на нѣкоторыя основныя отличія отъ готтентотовъ, языкъ Б. указываетъ, что они принадлежатъ къ тому же расовому типу; Бушмены, вѣроятно, первобытные жители этихъ мѣстъ и къ нимъ въсплѣтствіи присоединились готтентоты. Б. кочуютъ отдѣльными семьями, соединяются лишь для совмѣстной защиты или для разбойническаго набѣга; они обладаютъ всѣми свойствами охотничьяго племени: выносливостью, мужествомъ, острымъ слухомъ и зрѣніемъ, ловкостью и т. п. Изъ другихъ особенностей этого племени стоитъ отмѣтить ихъ способности къ рисованію, о чемъ свидѣтельствуютъ многочисленныя изображенія туземныхъ животныхъ, часто попадающіяся на скалахъ обитаемой ими страны. Языкъ Б. имѣетъ множество разнообразныхъ диалектовъ, изобилуетъ гортанными и носовыми звуками. Въ ихъ селеніяхъ, состоящихъ изъ соломенныхъ хижинъ, никогда не насчитывается болѣе 100 жит. Понятіе власти имъ чуждо. Внутри Капской земли Б. живутъ частью въ услуженіи у колонистовъ, частью на недоступныхъ возвышенностяхъ или въ пустынныхъ степяхъ. Попытки сосредоточить ихъ, подобно готтентотамъ, въ известныхъ пунктахъ были пока неудачны (см. таблицу Африканскаго племена, ф. 10 и 11, т. II, 510). Ср. Waitz, «Anthropologie der Naturvölker» (т. 2, Лейпц., 1860 г.); Fritsch, «Die Eingebornen Südafricas, ethnographisch und anatomisch beschrieben» (Бресл., 1872); Holub, «Sieben Jahren in Südafrica» (2 т., Вѣна, 1861).

Бушоръ (Морисъ Bouchor) — современный французскій поэтъ, род. 16 ноября 1855 г., 19-я лѣтъ издалъ первый сборникъ стиховъ «Chansons joyeuses» (1874 г.), затѣмъ «Poèmes de l'Amour et de la Mer» (1876), «Le Faust Moderne» (1878), «Contes Parisiennes» (1880), «L'Aurore» (1883), «Les Symboles» (1888), «Dieu le veut» — драма (1888). Изъ другихъ его драматическихъ произведеній, разбросанныхъ по литературнымъ сборникамъ, наиболее извѣстно либретто оперетты «Miss Hellié».

Б. не примыкаетъ ни къ одному изъ рѣзко определенныхъ направлений новой французской поэзии. Его философія — школы Ламартина и де-Виньи, по романтичности образовъ — онъ ученикъ В. Гюго. Общій характеръ поэзии Б. — искренность, непосредственность, любовь къ природѣ и отсутствие тщательной отдѣлки стиха. Произведенія его не проникнуты одной общей идеей; слѣдуя одно за другимъ, они представляютъ послѣдовательный ходъ развитія философской мысли поэта. Въ первыхъ сборникахъ: «Chansons Joyeuses» и «Poèmes de l'Amour» отражается упоеніе бытіемъ, жажда жизни, страсти молодости; поверхностный материализмъ этого періода смягчается страстной любовью автора къ природѣ; онъ подчиняетъ любви къ безсмертной стихіи, къ вѣчно-прекрасному морю земную любовь къ женщинамъ; отдѣльныя пьесы сборника достигаютъ большой красоты въ описаніяхъ и очень выдержаны по настроенію. «Le Faust Moderne» — вторая стадія въ эволюціи поэзии Б., переходъ къ философскому пониманію жизни и судьбѣ человѣчества. Одиночество человѣка среди природы, его беспомощность противъ стихій возбуждаютъ въ поэтѣ вѣру въ слѣпой рокъ, тяготящей надъ людьми. Отсюда полное отрицаніе разумнаго Божества и апофеозъ матеріи, въ общемъ — ученіе Лукреція, облеченное въ форму, заимствованную у Марло. Планъ поэмы страдаетъ двойственностью: Фаустъ оставленъ, съ одной стороны, средневѣковыми атрибутами, вокругъ него совершаются чудеса; съ другой же стороны, чудеса эти происходятъ въ средѣ, не вѣрашей въ нихъ, такъ какъ Фаустъ и его окружающіе — вполне современные люди, стоящіе на высотѣ современной науки. Вторая часть («Spleen») гораздо лучше, особенно пьеса «Tour de Babel». Б. заканчиваетъ примирительной нотой, его успокоиваетъ красота мірозданія и внутреннее сознаніе, что подлѣ случайными страданіями людей таится великій законъ порядка и гармоніи. Конфликтъ идей, выразившійся въ Фаустѣ, переходитъ затѣмъ въ конфликтъ чувствъ, вызвалъ «L'Aurore». Въ послѣднемъ сборникѣ, наконецъ — «Les Symboles» — поэтъ хочетъ выразить свое преклоненіе предъ таинственнымъ высшимъ существомъ, употребляя для этого прекрасныя слова, вырвавшіяся, очевидно, изъ глубоко потрясенной души. Собраніе соч. Б. издано Шарпантье.

Бушпритъ — дерево, выдвинутое за бортъ въ носу горизонтально или подлѣ нѣкоторымъ угломъ. Наибольшій уголъ къ горизонту доходить до 35°. Б. бываетъ или неподвижный, или подвижной, т. е. такой, котораго забор-

ная часть можетъ быть уменьшаема вдвиганіемъ ея внутрь судна (снасть, служащая для этой цѣли, называется Б.-выстрѣлъ), или уборный, т. е. поднимаемый кверху, для свободнаго дѣйствія тараномъ на броненосцахъ. Конецъ

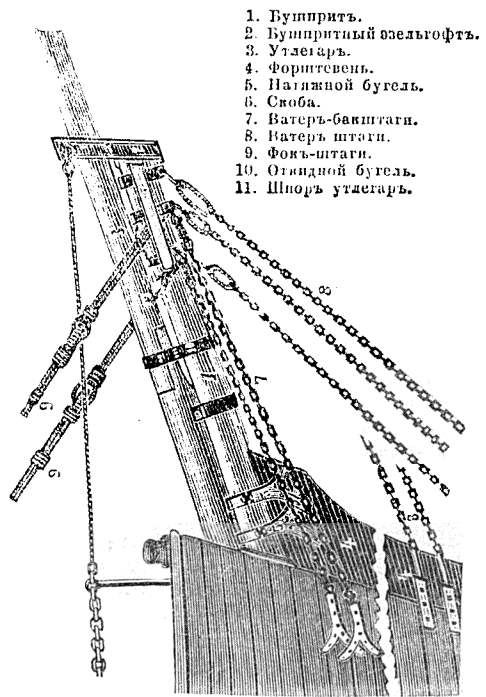

1. Бушпритъ.
2. Бушпритный эзелгофтъ.
3. Утлегарь.
4. Форштевень.
5. Натяжной бугель.
6. Скоба.
7. Ватеръ-бакштаги.
8. Ватеръ-штаги.
9. Фокъ-штаги.
10. Огандной бугель.
11. Шпоръ утлегаря.

Б., входящій въ судно, называется шпоромъ и утверждается въ особенно сдѣланномъ мѣстѣ, называемомъ яртнерсомъ; другой же конецъ называется топомъ и на него надѣваютъ эзелгофтъ. Б., какъ и мачты, дѣлаютъ изъ смолистыхъ хвойныхъ породъ дѣса; на большихъ

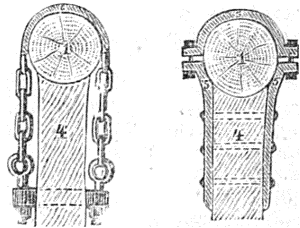

Крѣпленіе В. съ форштевнемъ.

судахъ Б. не одноподерка, а составной, преимущественно изъ 4 штукъ, скрѣпляемыхъ бугелями и болтами (см. Мачты). Б. служитъ для удаленія нѣкоторой части парусности отъ центра тяжести корабля, и даетъ возможность этимъ увеличить вращательную силу переднихъ косыхъ парусовъ; кромѣ того, Б. служитъ для поддержки фокъ-мачты спереди, для чего его усиленно скрѣпляютъ съ форштевнемъ. Б. въ счетъ мачтъ не идетъ; такъ, двухмачтовый корабль имѣетъ двѣ вертикальныя мачты и Б.; трехмачтовый — три мачты и Б. и т. д. Б. ставится на мѣсто или краномъ или же стрѣ-

лами и утверждается въ своемъ положеніи ватеръ-вулингами, скобами или обоймами, ватеръ-штагами и ватеръ-бакштагами. При опредѣленіи уклона Б. принимаютъ во вниманіе мѣсто общаго центра парусности. Съ увеличеніемъ уклона Б. центръ парусности приближается къ носу, что, содѣйствуя рулю, особенно выгодно во время свѣжихъ вѣтровъ, при которыхъ большая часть судовъ носитъ руль на вѣтрѣ и тѣмъ уменьшаетъ ходъ. На Б. поднимаются фока-стаксель и форъ-стенги-стаксель. Оба эти паруса уравнивываютъ дѣйствіе заднихъ парусовъ и служатъ для уклоненія носа судна подъ вѣтеръ.

Буштирадь (Buschthrad) —городъ въ Богеміи, въ 15 км. къ СВ. отъ Праги, съ императорскимъ дворцомъ, импер. пивовареннымъ заводомъ и богатыми каменноугольными копями. Отъ Б. получила свое названіе важная желѣзнодорожная стѣга, соединяющая Прагу съ значительнѣйшими каменноугольными залежами страны и примыкающая къ желѣзнымъ дорогамъ Саксоніи и Баваріи (до 1880 года этотъ городокъ носилъ названіе Будцовъ и затѣмъ переименованъ въ Б.).

Бушъ (Вильгельмъ Busch) —нѣмецкій медикъ и натуралистъ (1826 — 1881), изучалъ медицину въ Берлинѣ; подъ влияніемъ Иоганна Миллера занялся сравнительно анатомическими работами. Въ 1848 году принималъ участіе въ качествѣ хирурга въ Шлезвигскомъ походѣ; въ 1849 и 1850 гг. совершилъ поѣздки съ научною дѣлюю въ Англию, Францію и Вѣну, собралъ на морскомъ берегу матеріалъ для сравнительно-анатомическихъ изслѣдованій; въ 1855 году сдѣлался профессоромъ хирургіи и директоромъ хирургической клиники въ Боннѣ. Въ войнахъ 1866 и 1870 — 71 года состоялъ при арміи врачомъ-консультантомъ. Первые его сочиненія были посвящены сравнительной анатоміи, послѣднія имѣютъ преимущественно предметомъ механику хирургическихъ болѣзней. Важнѣйшія изъ нихъ: «Ueber das Gehirn der Selschier» (Берн., 1848); «Beobachtungen über die Entwicklung wirbelloser Seetiere» (тамъ же, 1851); «Chirurgische Beobachtungen gesammelt in der Klinik zu Berlin» (т. же, 1854); «Lehrbuch der Chirurgie» (тамъ же, 1857—70, 3 т.).

Бушъ (Вильгельмъ-Генрихъ Busch) —одинъ изъ выдающихся акушеровъ первой половины наст. столѣтія, родился въ Марбургѣ въ 1788 году, сынъ и внукъ профессоровъ медицины въ томъ-же городѣ. Въ молодости участвовалъ въ возстаніи противъ Вестфальскаго короля Жерома Наполеона, былъ приговоренъ къ смертной казни, но бѣжалъ. Въ началѣ своей научной дѣятельности занимался хирургіей, но потомъ отдался акушерству; въ 1820 году былъ избранъ профессоромъ акушерства въ Марбургѣ, а въ 1829 г. перешелъ въ берлинскій университетъ. Онъ издалъ классическій учебникъ по акушерству, выдержавшій 5 изданій, редактировалъ нѣсколько акушерскихъ журналовъ и массу капитальныхъ трудовъ. Онъ значительно усовершенствовалъ оперативное акушерство и подробно разработалъ отдѣлъ объ искусственныхъ преждевременныхъ родахъ. Умеръ въ 1858 г. Г. Г.

Бушъ (Германъ фонъ Busch или Busche) —гуманистъ XV—XVI вѣка, род. въ 1468 г. въ Зассенбургѣ (Вестфалія); происходилъ изъ рыцарскаго рода; уже въ ранней молодости занимался науками; въ 1486—91 г. былъ въ Италіи, гдѣ ознакомился съ классической литературой; продолжать еще свое образование въ Парижѣ и Кельнѣ; затѣмъ долгое время развѣзжалъ по городамъ и университетамъ Сѣверной Германіи въ качествѣ странствующаго учителя гуманизма, съ воодушевленіемъ прославляя классическую древность и рѣзко осуждая представителей стараго направленія. Съ 1503 г. Б. жилъ нѣкоторое время въ Лейпцигѣ; въ 1508 г. отправился въ Кельнъ, гдѣ ему пришлось вступить въ горячій споръ съ доминиканцами и ихъ главою Ортуномъ Грациусомъ; былъ сторонникомъ Рейхлина и, вѣроятно, принималъ участіе въ «Epistolae obscurorum virorum»; впоследствии примкнулъ къ реформаціонному движенію и очень сблизился съ Гуттенмомъ. Въ 1526 г. Б. былъ приглашенъ ландграфомъ гессенскимъ Филиппомъ въ марбургскій университетъ и читалъ тамъ классическую литературу; умеръ въ 1534 г. Изъ его сочиненій, отличавшихся вообще содержательностью и прекраснымъ языкомъ, слѣдуетъ отмѣтить: три книги эпиграммъ, сатиру «Oestrum», оду «Flora», и особенно: «Vallum humanitatis» (1518) —превосходную защиту гуманистическихъ ученій. Ср. Liessem, «Nem. van dem Busche» (Кельнъ, 1884).

Бушъ (Иванъ Федоровичъ) — извѣстный въ свое время хирургъ и профессоръ петербургской медико-хирургической академіи, род. 20 февр. 1771 г. въ Нарвѣ, въ бѣдной нѣмецкой семьѣ, съ 1785—88 года учился въ петербургскомъ книжномъ хирургическомъ институтѣ; по окончаніи курса поступилъ на службу во флотъ, съ 1791 г. служилъ въ кронштадскомъ госпиталѣ; въ 1797 г. сдѣлался въ хирургическомъ институтѣ профессоромъ анатоміи и хирургіи, а въ 1800 г. занялъ кафедру хирургіи въ только что открытой медико-хирургической академіи. Въ 1835 г. онъ отказался отъ кафедры, но сохранилъ званіе члена конференціи академіи до 1839 г., когда былъ произведенъ въ почетные члены ея. Въ 1839 г. праздновали 50-лѣтній юбилей его службы и была учреждена въ честь его хирургическая премія; † 24 октября 1843 г. Заслуги Б. относятся къ области преподаванія и управленія въ Россіи медицинскаго образованія. Ему принадлежатъ «Руководство къ преподаванію хирургіи» (3 ч., Спб., 1807; 5 изд. 3 ч., Спб., 1831); статьи его напечатаны въ «Врачебномъ журналѣ» и въ «Трудахъ Спб. Врачебнаго Общества». Ср. «Библиографія заслуженнаго профессора и академика И. Ф. Буша» (Спб., 1844).

Бушъ (С.) —см. Бушинскій.

Бушъ (Юлій-Германъ-Морицъ Busch) —нѣмецкій публицистъ, род. въ 1821 г. въ Дрезденѣ, изучалъ въ Лейпцигѣ богословіе и философію, но съ 1847 г. посвятилъ себя литературной дѣятельности, редактировалъ «Die Novelienzeitung» и перевелъ романы Диккенса и Теккерея. Принадлежитъ къ радикальной партіи и вмѣстѣ съ тѣмъ горячій приверженецъ на-

циональной идеи, Б. былъ сильно разочарованъ въ надеждахъ, вызванныхъ событіями 1848 г., и рѣшился въ 1851 г. эмигрировать въ Сѣверо-Американскіе Соединенные Штаты. Обѣхавъ многіе штаты Сѣверной Америки и проживъ довольно продолжительное время въ Огіо, онъ убѣдился, что американскіе порядки не соотвѣтствуютъ его идеалу государственнаго устройства и снова вернулся въ 1852 на родину. Впечатлѣнія своего американскаго путешествія описалъ въ «Wanderungen zwischen Hudson und Mississippi» (Штутг., 1853, 2 т.) и «Die Morgenonen» (Лейпц., 1857). Въ Европѣ онъ совершалъ, по возвращеніи, рядъ путешествій и описалъ ихъ въ рядъ книгъ «Schleswig-holsteinische Briefe» (Лейпцигъ, 1854, 2 т.); «Bilder aus dem Orient» (Триестъ, 1862); «Bilder aus Griechenland» (тамъ же, 1863); «Eine Wallfahrt nach Jerusalem» (3-е изд., Лейпц., 1881); вмѣстѣ съ тѣмъ онъ составилъ нѣсколько путеводителей по восточнымъ странамъ для одной австрійской фирмы. Съ 1856 г. Б. сталъ принимать участіе въ редакціи «Grenzboten», а съ 1859 г. сдѣлался самостоятельнымъ редакторомъ этого органа. Въ 1864 г. онъ поступилъ на службу къ герцогу Аугустенбургскому и зачислялся въ печати его интересы, но вскорѣ оставилъ его, когда убѣдился, что герцогъ не склоненъ приносить съ своей стороны жертвы въ пользу національной идеи. Послѣ того какъ онъ нѣкоторое время снова занялся редакціей «Grenzboten», — Б., въ качествѣ рѣшительнаго приверженца бисмарковской политики, былъ въ 1866—67 г. призванъ въ Ганноверъ, гдѣ содѣйствовалъ фонъ Гарденбергу въ завѣдываніи официальной прессы; эта эпоха описана имъ въ сочиненіи: «Das Uebergangsjahr in Hannover» (Лейпц., 1868). По возвращеніи въ Лейпцигъ, Б. издалъ обработанную имъ «Urgeschichte des Orients» Ленормана (2-е изд., Лейпцигъ, 1872, 3 т.) и «Geschichte der Morgenonen» (тамъ же, 1870). Въ 1870 г. онъ снова участвуетъ въ официальной прессѣ, сопровождаетъ Бисмарка во время Франко-прусской войны, въ 1873 г. принимаетъ на себя редакцію «Hannoversche Kurier». Въ 1878 г. Б. переселился въ Берлинъ, помѣщая въ «Grenzboten» статьи, въ которыхъ проводилъ политическія и экономическія идеи кн. Бисмарка. Кромѣ вышеназванныхъ, Б. съ 1872 г. издалъ еще слѣдующія отдѣльныя сочиненія: «Zur Geschichte der Internationale» (Лейпцигъ, 1872); «Amerikanische Humoristen» (тамъ же, 1875; это—переводъ или переложеніе американскихъ писателей Адриха, Бретъ-Гарта, Маркъ-Туана и др.); «Deutscher Volkshumor» (1877); «Deutscher Volksglaube» (1877); «Die gute alte Zeit» (1878, 2 т.); «Wunderliche heilige, religiöse und politische Geheimbünde» (Ганноверъ, 1879); «Graf Bismarck und seine Leute während des Krieges mit Frankreich. Nach Tagebuchsblättern» (Лейпц., 1878, 2 т.—сочиненіе, выдержавшее нѣсколько изданій и переведенное почти на всѣ иностранные языки, между прочимъ и на русскій, Спб., 1879, 2 ч.); «Neue Tagebuchsblätter» (1879) и «Unser Reichskanzler» (1884).

Бушь-дю-Ронъ (Bouche du Rhône)— см.—Устья Роны (департаментъ во Франціи).

Бушио (Евгеній Bouchut)— французскій врачъ, род. 1818 г.; въ 1842 г. получилъ званіе доктора, въ 1849 г. былъ причисленъ къ парижскому факультету, состоялъ затѣмъ врачомъ при различныхъ больницахъ; читалъ лекціи по общей патологіи, внутренней хирургіи, исторію медицины и специально занимался дѣтскими болѣзнями. Изъ его сочиненій можно отмѣтить: «Traité pratique des maladies des nouveau-nés» (7-е изд., Парижъ, 1879); «Hygiène de la première enfance» (7-е изд., Парижъ, 1879); «Clinique de l'hôpital des Enfants-Malades» (Парижъ, 1883); «Traité diagnostique des maladies du système nerveux des enfants par l'ophtalmoscope» (Парижъ, 1865); «Atlas d'ophtalmoscopie médicale et de céphaloscopie» (Парижъ, 1877, съ 120 хромотографіями); «Nouveaux Elém. de pathologie générale» (4-е изд., Парижъ, 1882); «Traité de diagnost. et de semétiologie» (Парижъ, 1883). Вмѣстѣ съ Despres'омъ имъ изданъ также: «Dictionnaire de thérap. méd. et chirurgicale» (1867, 4-е изданіе, Парижъ, 1883). Въ русскомъ переводѣ имѣются: «Дѣтскія болѣзни» (изд. д-ра Хана, Спб., 1879) и «О гигиенѣ и физическомъ воспитаніи дѣтей» (Спб., 1857).

Буцинскій (Стефанъ)—польскій писатель, родился 1821 г. Учился на филологическомъ факультетѣ кіевскаго университета, и послѣ 1863 г. путешествовалъ по Европѣ, печатая въ разныхъ мѣстахъ свои сочиненія подъ псевдонимомъ С. Бушь. Изъ нихъ извѣстны: «La Decadence de l'Europe» (Парижъ, 1867); «Die Wunden Europas» (Лейпцигъ, 1875); «Podole, Wolya i Ukraina» (Львовъ, 1862); «La Pologne et ses provinces méridionales», «Oświata w Polsce i w Niemców» (1873); «Cywilizacja niemiecka na ziemiach polskich» (1875); «Le catéchisme social» (1876); «Ameryka i Europa» (1876); «Sądy cudzoziemców o Polsce» (1882); «Słowiańska sprawa» (Краковъ, 1884); «Posłannictwo Słowian i odrębność Rusi» (Краковъ, 1885); «Obrona spotwarzzonego narodu» (1889). Б. писалъ также лирическія стихотворенія. *И. Л.*

Буэ (Ами Boué) — нѣмецкій геогностъ (1794—1881) изъ семьи французскихъ эмигрантовъ, изучалъ естественныя науки въ Женевѣ, Парижѣ, Эдинбургѣ и Берлинѣ. Проведя 4 лѣта въ Шотландіи, онъ жилъ потомъ въ Парижѣ или Бордо и не одинъ разъ былъ избираемъ въ президенты основаннаго имъ въ Парижѣ геологическаго общества. Б. объѣздилъ почти всю Среднюю и Южную Европу и, между прочимъ, Европейскую Турцію, которая до него почти не была описана въ геогностическомъ отношеніи. Впослѣдствіи Б. переселился въ Вѣну, гдѣ былъ избранъ въ члены академіи наукъ. Изъ его сочиненій слѣдуетъ называть: «Essai géologique sur l'Ecosse» (Парижъ, 1820); «Geognostisches Gemälde von Deutschland» (изданы Леонардомъ, Франкфуртъ-на-Майнѣ, 1829); «La Turquie d'Europe» (4 т., Парижъ, 1840); «Recueil d'itinéraires dans la Turquie d'Europe» (2 т., Вѣна, 1850) и «Guide de géologie-voyageur» (2 т. Парижъ, 1836).

Буэ-Вилломезъ (Louis-Edouard Boué-Willametz) — французскій вице-адмиралъ,

род. въ Брестѣ 1808 г., умеръ въ Мезонъ-Лафитъ, близъ Парижа, 9 сент. 1871 г.; принималъ участіе въ Морейской экспедиціи, во взятіи Алжира и въ блокадѣ Антверпена. На пароходѣ «l'Africaine» поднялся вверху по Сенегалу съ цѣлью распространенія коммерческихъ сношеній Франціи, но лихорадка, отъ которой умерла большая часть спутниковъ Б. и которую онъ самъ заболѣлъ, заставила его скоро вернуться на родину. Черезъ годъ, будучи назначенъ командиромъ канонерскаго брига «la Malouine», онъ снова былъ отправленъ на западные берега Африки, съ порученіемъ изсѣдывать берега Гвинеи въ интересахъ колониальной торговли. Съ 1842 по 1844 гг. Б. былъ губернаторомъ Сенегальской колоніи и въ этотъ короткій промежутокъ времени успѣлъ распространить на новыя территоріи протекторатъ Франціи, снарядить успѣшно окончившуюся экспедицію противъ племенъ провинціи Фута и основать конторы въ Ассини, Гранъ-Бассамъ и Габуиѣ. Затѣмъ онъ принималъ участіе въ бомбардированіи Танжера и взятіи Могадора. Спустя нѣкоторое время, Б. отправился въ Лондонъ вмѣстѣ съ герцогомъ де-Броули, съ которымъ трудился надъ уничтоженіемъ трактатовъ, относящихся къ праву визитаціи, противъ которыхъ онъ уже давно боролся на берегахъ Африки. Въ 1845 г. Б. былъ усыновленъ своимъ дядею вице-адмираломъ Вилломезъ, отъ котораго и принялъ фамилію и графскій титулъ. Въ 1853 г. онъ былъ назначенъ начальникомъ штаба эскадры Средиземнаго моря и въ этой должности участвовалъ въ Крымской кампаніи, въ которой не мало содѣйствовалъ успѣху французскаго оружія. По окончаніи этой войны Б., произведенный въ контръ-адмиралы, былъ назначенъ главнокомандующимъ восточною морскою дивизіей и экспедиціоннаго греческаго корпуса. Когда вспыхнула Итальянская война, онъ двинулся съ своею эскадрою въ Адриатическое море, готовясь къ осадѣ Кюджив (Chioggia), но заключеніе перемирія остановило его дальнѣйшія дѣйствія. Въ 1860 г. Б. былъ произведенъ въ вице-адмиралы и исполнялъ обязанности морского префекта, сначала въ Шербургѣ, а потомъ въ Тулонѣ, гдѣ ему пришлось озаботиться отправкою Мексиканской экспедиціи. Съ 1864 по 1866 гг. Б. дѣятельно занимался выработкой новыхъ началъ морской тактики, вызванныхъ необходимостью примѣняться къ недавно введеннымъ броненосцамъ. Взгляды свои по этому важному вопросу онъ высказалъ въ сочиненіи: «Tactique supplémentaire pour les flottes cuirassées». Въ 1865 году онъ былъ назначенъ сенаторомъ. Въ началѣ войны 1870 г. Б. была поручена команда Балтійской эскадры; два мѣсяца крейсировалъ онъ въ этомъ морѣ; но такъ какъ германскій флотъ не выходилъ изъ гаваней, то его дѣйствія и должны были ограничиться простой блокадой. Кромѣ названнаго, Б. оставилъ рядъ сочиненій по мореплаванію и колониальному вопросу. Въ 1845 г. появилось въ свѣтъ его «Description nautique des côtes de l'Afrique occidentale»; затѣмъ «Commerce et traite des noirs aux côtes occidentales d'Afrique»

(1848); «Batailles de terre et de mer» (1855); «Tactique navale à l'usage d'une flotte cuirassée» (1868); «Questions et réponses au sujet de nos forces navales» (1871). Кромѣ того, его статьи помѣщались въ «Nouvelles Ann. de la marine».

Буэлиа (Buéllia de Not)—родъ лишайниковъ, сидящихъ на камняхъ и деревьяхъ въ видѣ чешуйчатыхъ, бородавчатыхъ или кожистыхъ корокъ или пластинокъ.

Буэпъ-Айре—островъ вблизи Кюрасао (см. это сл.).

Буэпось-Айресь (т. е., хорошій воздухъ, собственно Ciudad de Nuestra Senora de Buenos Ayres)—главный гор. Аргентинской республики, резиденція правительства и конгресса конфедерации, дипломатическаго корпуса, большинства консульствъ и аргентинскаго архіепископа, которому подчинены епископы Параны, Кордовы, Куйо и Сальты. Б. лежитъ на довольно крутомъ, имѣющемъ отъ 5 до 8 метр. высоты, южномъ берегу Ла-Платскаго залива, достигающаго здѣсь свыше 45 км. въ ширину, въ 200 километр. къ западу отъ Монтевидео и въ 275 километр. отъ открытаго моря. Онъ защищается цитаделюю и нѣсколькими фортами и выстроенъ очень правильно, такъ что улицы пересѣкаются подъ прямыми углами, образуя квадратные кварталы (Cuadras), со сторонами въ 140 метровъ. Такихъ кварталовъ — квадрасовъ — считается 464, но они не всё еще застроены. Большинство домовъ одноэтажные, съ плоскими кровлями и довольно большими дворами; лишь въ самое послѣднее время начали строить во внутреннихъ частяхъ города дома въ два и три этажа. Улицы въ центрѣ города освѣщаются газомъ и мѣстоены гранитомъ; но въ предмѣстьяхъ онѣ, мѣстами, еще совсѣмъ непролазны. Между красивыми мѣстами города слѣдуетъ назвать: площадь Викторіи, на которой стоятъ кафедральный соборъ, ратуша (Cabildo) и Рекоба вѣжа (двойной рядъ лавокъ въ мавританскомъ стилѣ, имѣющей 140 метр. длины); площадь Фуэрто и площадь 25 мая (Plaza del 25 de Mayo, названная такъ въ воспоминаніе о революціи, вспыхнувшей здѣсь 25 мая 1810 г.) съ обелискомъ, на которомъ поставлена статуя свободы и прекрасными группами деревьевъ (Melium Azedogach); на этой площади стоитъ президентскій дворецъ. Построенный іезуитами, начатый въ 1621 г., кафедральный соборъ состоитъ изъ одного центральнаго придѣла (корабля), имѣющаго 100 метр. въ длину и 35 метр. въ ширину; съ 1825 г. къ нему примыкаетъ колоннада изъ бѣлаго мрамора.

Кромѣ того, въ Б.—14 другихъ католическихъ церквей, 4 протестантскихъ, нѣсколько монастырей и 2 кладбища. Изъ числа другихъ общественныхъ зданій нужно упомянуть: домъ конгресса, самое красивое зданіе изъ всѣхъ городскихъ построекъ; банкъ; университетъ, зданія котораго перешли къ нему отъ прежней іезуитской коллегіи; монетный дворъ; прекрасный оперный театръ (Teatro Colon), вмѣстѣ съ тремя другими театрами; госпиталь и циркъ для боя быковъ (Plaza de Toros). Во главѣ общественныхъ учрежденій стоитъ университетъ, основанный въ 1821 г., одинъ изъ лучшихъ въ Южной Америкѣ, съ бібліотекою больше чѣмъ

въ 25000 томовъ. Кромѣ него, существуютъ особая медицинская школа, латинская школа, 73 общественныхъ и 98 частныхъ школъ, военная коллегія, историко-географическій институтъ, обсерваторія (34° 36' 18" южн. шир., 40° 40' 12" западн. долг.), естественно-историческій музей съ отличными коллекціями и общество любителей естествознанія. Вообще В. въ интеллектуальномъ отношеніи одинъ изъ самыхъ оживленныхъ городовъ въ Южной Америкѣ. Здѣсь издается 86 периодическихъ изданій, въ томъ числѣ 25 ежедневныхъ (изъ нихъ 17 на испанскомъ и нѣсколько на нѣмецкомъ, англійскомъ, французскомъ и итальянск. языкахъ). Нѣтъ недостатка также и въ благотворительныхъ учрежденіяхъ: существуютъ вдовій домъ, воспитательный, родильный покой, а также пріютъ для переселенцевъ, который получаетъ значительную помощь отъ государства. Сады, засаженыя агавамъ, кактусами, апунциями и т. п.; персиковыя и оливковыя рощи съ очаровательными дачами (Quintas) замыкаютъ городъ съ стороны суши, а за ними раскидывается однообразная, почти совершенно гладкая равнина прерій. На другой сторонѣ города, по берегу, тянется усаженная деревьями Аломеда съ Баю, который составляетъ ея продолженіе, — въ прежнее время самое любимое мѣсто для гулянья. Теперь его замѣняетъ деревянная дамба гавани.

И въ матеріальномъ отношеніи В. сильно поднялся, въ особенности съ 1860 года; въ 1857 году въ городѣ считалось лишь 122000 жителей; по новѣйшимъ же (1880 г.) officialнымъ даннымъ въ немъ насчитывается 470707 жителей. Изъ нихъ около половины составляютъ аргентинцы, а другую половину — европейцы. Расширеніе города, въ зависимости отъ увеличенія его населенія, вызвало потребность въ конножѣзныхъ дорогахъ, и городъ перебивается болѣе чѣмъ десятью линиями ихъ. В. узловой пунктъ 5 жѣззныхъ дорогъ. Водоснабженіе города неудовлетворительно. Торговля и обороты В. постоянно возрастаютъ, хотя въ силу тяжелыхъ условій послѣднихъ лѣтъ и В. также пострадалъ, и всѣ цѣны — особенно на землю, какъ въ самомъ городѣ, такъ и въ окрестностяхъ, — сильно упали. Вывозъ состоитъ почти исключительно изъ продуктовъ скотоводства: кожа, сала, водоса, шерсти, сушеного мяса и костяной муки. Предметами ввоза служатъ, главнымъ образомъ, бумажные и мануфактурные товары, каменный уголь, дѣсь, вино (преимущественно изъ Европы), кофе и сахаръ, идущіе изъ Бразиліи. Вмѣстѣ съ этимъ В. является главнымъ центромъ эмиграціи; въ 1872—1882 г. число переселенцевъ колебалось отъ 25—75 т. ежегодно. Въ 1885 г. вывозъ овецъ равнялся 5199600 пезо, привозъ — 69787000 пезо. Правильное пароходство соединяетъ В. съ Ливерпулемъ, Глазго, Гавромъ, Гамбургомъ, Антверпеномъ, Бордо, Байономъ, Марселемъ и Генуею. Съ Монтевидео и ближайшими пунктами на Паранѣ и Уругваѣ В. стоитъ въ ежедневныхъ сношеніяхъ посредствомъ пароходовъ. Развитію торговли В. вредятъ недостатки хорошей гавани: въ 1875—1883 г. гавань при устьѣ Рио-Риакуюло углублена до вмѣ-

стимости судовъ въ 7 м. посадки. Въ 45 км. къ ЮВ. отъ В. лежитъ Энсенада, при заливѣ Энсенада де Барраганъ, которая соединена жѣззной дорогой съ В. и по выполненіи предпринятыхъ тамъ работъ должна сдѣлаться главной гаванью страны.

В. былъ основанъ въ 1535 г. дономъ-Педро де-Мендоза; но вслѣдствіе враждебныхъ дѣйствій индѣйцевъ, его пришлось дважды оставлять, пока, послѣ рѣшительной побѣды надъ ними въ 1580 г., удалось, наконецъ, прочно утвердиться. В. скоро выросъ; въ 1620 году сдѣлался резиденціею епископа, а въ 1700 г. въ немъ считалось уже 16000 жит. Въ 1776 г. онъ сталъ главнымъ городомъ вице-королевства Буэносъ-Айресъ, обнимавшаго Боливію, Парагвай, Уругвай и возникшую позже Аргентинскую республику. Открытіе сообщенія по Ла-Платѣ въ 1778 г. еще болѣе подняло его значеніе. Въ 1806 г. онъ былъ занятъ англичанами, которымъ, однако, скоро пришлось удалиться. Въ 1810 г. здѣсь вспыхнула революція, окончившаяся отдѣленіемъ страны отъ Испаніи, и съ тѣхъ поръ исторія В. есть исторія Аргентинской конфедераціи (см. это сл.). Лишь при выдѣленіи изъ конфедераціи въ 1852 — 60 г. онъ былъ главнымъ городомъ особаго государства (Estado independiente de B.). Но съ 1862 г. В. снова столица Аргентинской республики. Въ 1880 г. вспыхнуло сепаратистское движеніе, но оно было подавлено и съ тѣхъ поръ штатъ Буэносъ-Айресъ (см. ниже) имѣетъ своей административный центръ во вновь основанномъ городѣ Лаллатѣ.

Буэносъ-Айресъ (Buenos-Ayres) — одинъ изъ 14 штатовъ Аргентинской республики, граничитъ на С. — провинціей Санта-Фе, на Ю. — Атлантическимъ океаномъ, на В. — Параной, Ла-Платой и Атлантическимъ океаномъ, на З. — территоріей Ла-Пампа, занимаетъ 198104 кв. км. Поверхность равнинная, только на Ю. становится холмистою (Тандильскія и Вентанскія горы, высшая точка 1030 м.); на С. переходить въ роскошные пампасы. Главныя рѣки: Парана (Ла-Плата), Саладо и Колорадо. Климатъ мягкій и здоровый, хотя влажный, часто сильныя бури; средняя зимняя температура 11° Ц., лѣтняя +23,6 Ц. Главное богатство страны — скотоводство и его продукты. Земледѣліе слабо развито; дѣсь незначительны. Въ 1881 г. 68,5% всей поверхности штата отведено было подъ пастбище и всего 1,1% — подъ пашню. Въ томъ же году считалось рогатаго скота 4754810 гол., лошадей — 239787 гол., овецъ — 57838073 гол. Предметомъ вывозной торговли служатъ главнымъ образомъ продукты скотоводства: мясо, кожи, кости, сало и шерсть. Обрабатывающаѣ промышленность незначительна. Населеніе въ 1887 г. считалось около 700000 жит. Иммиграція очень значительна. Штатъ управляется губернаторомъ и 3 министрами (внутреннихъ дѣлъ, финансовъ и общественныхъ работъ). Глав. городъ Лаллата (основанъ въ 1882 г.). Бюджетъ на 1887 г.: доходы исчислялись въ 7489666 пезо, расходы въ 7400076 пезо; государств. долгъ — 34753935. Исторію см. Аргентинская республика. Ср. Wilcocke, «History of the viceroyalty of B.» (Лондонъ, 1806); Нут-

chinson, «B. und Argentine gleanings» (1865); Andree, «B. und die Argentinische Republik» (Лейпц., 1874); Coni, «Die Provinz B.» (Цюр., 1884); Greger, «Die Provinz B.» (1884); «Annuaire statistique de la province de B.» (ежегодно).

Буэнь-Ретиро (Buen-Retiro, т. е. хорошее уближище) — увеселительный королевский дворец близ Мадрида, был выстроен в началѣ XVII вѣка герогомъ Оливаресомъ, любимцемъ Филиппа IV, а въ 1645 году перешелъ, послѣ смерти герцога, въ казну и сталъ обычнымъ весеннимъ мѣстопребываніемъ королевской семьи. Въ 1808 г. Б. при нападении французовъ, 5 декабря, былъ, какъ ключъ городскихъ позицій, центромъ боя. По взятіи замка дивизіею Вилата, Мадридъ долженъ былъ капитулировать. Уже при этомъ штурмѣ прежнее великолѣпное замка и, въ особенности, роскошный паркъ его были почти совершенно уничтожены. Въ настоящее время его помѣщенія служатъ для храненія коллекцій топографическаго, морскаго и артиллерійскаго музеевъ, а также въ качествѣ казармы. Примыкающій къ замку паркъ (1625 метровъ длины и 1300 метр. ширины) восстановленъ и сталъ любимымъ мѣстомъ прогулокъ для жителей столицы.

Буюкдере (т. е., большая долина) — приморская деревня, лежащая на европейскомъ берегу Босфора, вблизи входа въ него изъ Чернаго моря, въ глубинѣ обширнаго залива, при устьѣ широкой долины (откуда и самое имя его), составляетъ любимое лѣтнее мѣстопребываніе для части дипломатическихъ представителей европейскихъ государствъ въ Константинополь. Расположенная вдоль берега, эта деревня дѣлится на двѣ половины: изъясную верхнюю, съ широкою набережною, вдоль которой тянутся красивыя дачи (между ними и лѣтній домъ русскаго посольства) и нижнюю, населенную греками и армянами.

Буяльскій (Илья Васильевичъ) — заслуженный профессоръ анатоміи, академикъ Императорской медико-хирургической академіи, консультантъ-операторъ военно-учебныхъ заведеній и Императорскаго лицея, родился 26 іюля 1789 г. въ селѣ Воробьевкѣ, новгородскаго сѣверскаго уѣзда Черниговской губерніи, происходилъ изъ запорожскихъ казаковъ. Отецъ его имѣлъ дворянское достоинство, владелъ населеннымъ имѣніемъ и служилъ священникомъ въ селѣ Воробьевкѣ. Начальное образованіе Буяльскій получилъ въ новгородскаго сѣверскаго уѣздномъ училищѣ; затѣмъ, по окончаніи философскаго класса въ черниговской семинаріи, принятъ въ 1809 г. въ Медико-хирургическую академію. Съ 1811 года, будучи студентомъ, Б. состоялъ прозекторомъ у проф. П. А. Загорскаго.

Въ 1814 г. Б. окончилъ курсъ академіи лекаремъ, съ назначеніемъ прозекторомъ академіи. Въ 1821 году онъ былъ назначенъ адъюнктъ-профессоромъ по кафедрѣ анатоміи. Въ 1823 году Б. защитилъ диссертацию на степень доктора медицины и хирургіи. Въ 1827 Б. былъ назначенъ адъюнктъ-профессоромъ хирургической клиники, но за болѣзнь вскорѣ оставилъ свои должности. За отличіе произведенъ въ ординарные профессора акаде-

міи по кафедрѣ анатоміи, которую читалъ до 1844 г. Въ 1830 г. Б. былъ назначенъ консультантомъ военно-учебныхъ заведеній; съ 1831 г. онъ былъ операторомъ царскосельскаго лицея, а съ 1847 года консультантомъ маринской больницы. По изобрѣтенному имъ способу, Б. бальзамировалъ въ С.-Петербургѣ тѣла Высочайшихъ особъ: въ 1814 г. — герцогини де-Тарантъ, кузины Людовика XVI, и герцогиня Вюртембергской, тетки императора Александра I-го; въ 1828 г. — императрицы Маріи Θεодоровны; въ 1831 г. княгини Іоанны Ловичъ, супруги цесаревича Константина Павловича и въ 1843 г. — принцессы Ольденбургской.

Работы Б. по анатоміи и хирургіи создали ему извѣстность въ ученой литературѣ не только въ Россіи, но и за-границей. Число ихъ около 100; особенную извѣстность приобрѣли: «Анатомо-хирургическія таблицы» (Спб., 1828), «Анатомо-хирургическія таблицы операцій вырѣзыванія и раздробленія камней» (сочиненіе это переведено на нѣмецкій языкъ).

Богатый кабинетъ свой, состоявшій изъ собранія хирургическихъ и анатомическихъ инструментовъ, анатомическихъ, патологическихъ препаратовъ и патологическихъ рисунковъ, при печатномъ каталогѣ, Б. въ день своего 50-ти-лѣтняго юбилея, въ 1864 г., принесъ въ даръ Медико-хирургической академіи, а ему была поднесена, съ Высочайшаго соизволенія, отъ имени академіи и російскаго медицинскаго сословія, большая золотая медаль съ его портретомъ. Б. † 8 дек. 1866 г. Л. Ф.

Буянная артель или Буянщяки — видъ биржевой артели (см. это сл.), отправляющей свои работы при городскихъ амбарахъ и буянахъ.

Буянные амбары — названіе амбаровъ, построенныхъ на сальномъ, пеньковомъ буянѣ въ С.-Петербургѣ.

Буянь — открытое, ровное, возвышенное мѣсто; торговая площадь. Названіе это служитъ также для обозначенія рѣчной пристани, мѣста выгрузки товаровъ, въ особенности: кожъ, масла, сала, льна, пеньки и т. п. Въ Петербургѣ Б. называются особыя мѣста, гдѣ построены городскіе амбары (см. это сл.) для складки оптовыхъ бракуемыхъ товаровъ.

Бхавабугти — см. Бавабугти.

Бхавалпуръ — см. Багавалпуръ.

Бхавнагаръ (Bhavnagar, англ. Bhowpnagar) — индобританское вассальное государство въ президентствѣ Бомбей, на восточной части полуострова Гуджерата, простр. 7436 кв. км.; жителей 346094. Значительныя плантаціи хлопка. Б. называется также главный городъ этой области, расположенный у моря и на желѣзной дорогѣ, съ 43792 жит. (1881), прядальными, ткацкими и хлопчатобумажными фабриками.

Бхартпуръ или Бхуртпуръ (Bha(urt)pur) — см. Буртпуръ.

Бхаскара — Баскара.

Быдгощъ — славянское названіе Бромберга (см. это слово).

Быдзовскій (Маркъ Моравецъ, изъ Флорентина) — чешскій писатель, ррд. 1640 г., умеръ 1612 г.; магистръ пражскаго универси-

гета, потомъ тамъ же профессоръ и ректоръ; авторъ печатнаго сочиненія: «Tabulae meteorologicae» (1582) и двухъ важныхъ рукописей: «Maximilianus Rex» (Вышеградскій капитулъ); «Rudolphus Rex» (пражская университетская библиотека).

Быдковскій (Павелъ, называемый Сметана)—чешскій писатель XVI в., род. 1496 г., бакалавръ пражскаго университета, священникъ и страстный защитникъ утравкистовъ, противникъ Лютера. Онъ написалъ нѣсколько сочиненій, между которыми болѣе замѣчательны: «Traktat s Kalichem» (1539); «O přijímání těla a krve Páně» (1539); «Křesťanské viry upřímně o těle a krvi boží vyznání» (1546) и др. Умеръ 1559 г.

Быки (Vovina, см. табл. Быки, Vovina)—подсемейство полорогихъ жвачныхъ (Caviognia). Это — крупныя животныя съ различно изогнутыми, круглыми, гладкими, полными рогами, сидящими на костяныхъ лобныхъ отросткахъ, съ широкими, болѣею частью посреднѣй голымъ конномъ морды (зеркальце), который всегда влаженъ отъ выдѣляемой слизи. Слезныхъ ямокъ и копытныхъ железъ нѣтъ; верхняя губа не раздѣлена бороздою. Рѣзцы помѣщаются только въ нижней челюсти и ихъ у всѣхъ по 8; клыковъ нѣтъ; коренныхъ зубовъ 24, а именно, на каждой сторонѣ сверху и снизу по 6-ти. На шеѣ у многихъ есть войло, т. е. висящая складка кожи. Ноги сильныя, съ широкими, глубоко расщепленными копытами и короткими копытцами. По болѣеи части длинный хвостъ имѣетъ кисточку волосъ на концѣ. Вымя расположено въ паховой полости и имѣетъ 4 сосца.

Новыя изслѣдованія (главнымъ образомъ Рютимейера) показали вѣроятность геологическаго средства антилопъ съ самыми древними формами В. — съ буйволами. Гораздо труднѣе оказалось выяснить происхождение отдѣльных видовъ и породъ В., сильно измѣнившихся отъ одомашненія, неоднократныхъ скрещиваній и проч. Съ большою вѣроятностью можно допустить, что азиатскія формы буйволовъ происходятъ отъ пліоценоваго *Probubalus sivalensis*, который только величиною нѣсколько отличается отъ нынѣ живущаго *Probubalus celebensis*. Происхождение африканскихъ буйволовъ совершенно неизвѣстно. Родоначальникомъ еще нынѣ живущаго зубра и болѣе древняго американскаго бизона считается дилловальскій *Bison priscus*. Родоначальникомъ современныкъ быковъ собственно (Вос) предполагаютъ пліоценоваго *Vos etruscus*. Наконецъ, многочисленныя европейскія породы В., по Рютимейеру, замыкаютъ собою морфологическій рядъ жвачныхъ вообще; самымъ древнимъ (ископаемымъ) представителемъ породъ домашняго быка считаютъ пліоценоваго *Vos pomadicus*, отъ европейскихъ родичей котораго, *Vos primigenius* и *Vos brachyceros*, по мнѣнію Рютимейера, произошли эти породы.

В. живутъ обществами и образуютъ стада, находящіяся подъ предводительствомъ старыхъ самцовъ; они вообще очень дикіе, отличаются малоразвитыми умственными способностями и многіе виды ихъ стали домашними живот-

ными, распространенными по всему земному шару, за исключеніемъ Австраліи.

Различаютъ два рода В.: овцебыкъ (*Ovibos*) и быкъ (*Vos*). Овцебыкъ имѣетъ короткій хвостъ, скрытый въ густомъ мѣхѣ; зеркальце мало и помѣщается между позврями. Сюда принадлежитъ только одинъ видъ — овцебыкъ мускусный (*Ovibos moschatus*, см. это слово). Быкъ имѣетъ длинный хвостъ и широкое зеркальце, занимающее весь конецъ морды. Этотъ родъ раздѣляется на слѣдующіе подроды: 1) буйволъ (*Bubalus*), отличающійся рѣдкою шерстью. Въ этомъ подродѣ различаютъ слѣдующія три группы: а) *Probubalus* съ удлинненнымъ затылкомъ, плоскими, треугольными, направленными назадъ рогами и съ удлинненными кзади хоанами и сошникомъ. Виды: *Probubalus sivalensis* — пліоценовая ископаемая форма, остаткіи которой найдены въ Сивалискихъ холмахъ на южномъ склонѣ Гималайскихъ горъ. Аноа (*Probubalus celebensis*) — представляетъ нѣкоторое сходство съ антилопами. Около 2 м. длины, темнубураго цвѣта; пахи желтыя; на щекахъ бѣлыя пятна. Водится въ горахъ Целебеса и, подобно буйволамъ, любитъ воду; питается сочными растеніями. По всей вѣроятности — прямой потомокъ предъидущаго. б) *Buffelus*, съ короткимъ затылкомъ, плоскими, треугольными, направленными въ бокъ рогами. Родина Азія. Сюда относится пліоценовый *Buffelus palaeindicus* изъ долины Нербудды и *Buffelus indicus* съ тремя разновидностями: буйволъ индійскій (*Buffelus s. Bubalus vulgaris*); арни (*B. Arni*) и керабу (*B. Kerabau*, см. сл. Буйволъ). в) *Bubalus*, съ слабо выгнутомъ затылкомъ и полудилиндрическими рогами, основанія которыхъ у самцовъ расширены. Сюда относится буйволъ африканскій (*B. saffer*, см. слово Буйволъ). Подродъ 2-й — Бизонъ (*Bison*). Лобъ очень широкій, выпуклый; цилиндрическіе, короткіе, направленные въ бокъ рога круго загибаются къверху. Удлиненные остистые отростки послѣднихъ шейныхъ и первыхъ спинныхъ позвонковъ образуютъ горбообразное возвышеніе на загривкѣ. На лбу, головѣ и шеѣ длинная грива; на подбородкѣ борода; войло нѣтъ. Виды: *Bison priscus*, въ дилловіи стараго свѣта и Сѣверной Америки; этотъ видъ есть, вѣроятно, родоначальникъ двухъ слѣдующихъ. Бизонъ американскій (*Bison americanus*, см. это слово). Зубръ (*Bison euroraeus*, см. это сл.). Подродъ 3-й — Быкъ собственно (*Vos*). Какъ уже сказано, родоначальникомъ В. собственно считается *Vos etruscus*, ископаемая форма изъ пліоцена Италіи. Къ этому виду очень близокъ бантенгъ (*B. sondaicus*, см. это сл.). Бокowymi формами бантенга считаются: гаура (*Vos gaurus*, см. это сл.) и гайялъ (*Vos gavaeus*, см. это сл.). Затѣмъ къ этому подроду принадлежатъ еще: якъ (*Vos grunniens*, см. это сл.); зебу индійскій (*Vos indicus*, см. Зебу); зебу африканскій (*Vos africanus*, см. Зебу), и наконецъ, многочисленные породы быка домашняго (*Vos taurus*, см. это сл.), которая имѣютъ древнѣйшаго (именно азиатскаго) представителя въ пліоценовомъ быкѣ — *Vos pomadicus*; въ



Рис. 1. Зубрь (Vos urus s. Bison euroraeus). Рис. 2. Якъ (Vos grunniens s. Bosgragus grunniens). Рис. 3. Буйволъ африканскій (Bubalus caffer). Рис. 4. Овицебыкъ мускусный (Ovibos moschatus). Рис. 5. Черепъ быка спереди: а—лобная кость; в—слезная кость; с—носовая кость; d—верхняя челюсть; f—межчелюстная кость. Рис. 6. Верхняя и нижняя челюсти быка. I. Верхняя челюсть: А—съ нижней поверхности, съ коренными зубами; В—верхние коренные зубы. II. Нижняя челюсть: А—съ верхней поверхности: а—коренные зубы, в—рѣзцы; В—нижние коренные зубы сбоку. Рис. 7. Скелетъ передней ноги быка сбоку: а—нижний конецъ лучевой кости; в—нижний конецъ локтевой кости; с—кости Бронгауза и Ефрона, Энцикл. Слов. 4. занятыя; d—платная кость (дудка или цѣвва, os du saumon); f—суставы пальцевъ; g—сесамовидныя косточки. Сиб., Тип. Ефрона.



Рис. 1. Бизонъ американскій (*Bison americanus*). Рис. 2. Ваттенгъ (*Bos Banteng s. sondaicus*). Рис. 3. Буйволъ индійскій (*Bos bubalus s. Bubalus vulgaris*).
Рис. 4. Керабу (*Bos Kerabou*). Рис. 5. Зебу индійскій (*Bos indicus*). Рис. 6. Зебу африканскій (*Bos africanus*).

Европѣ послѣдняго замѣняютъ туръ (*Bos griseigenus*, см. это слово) и быкъ короткорогій (*Bos brachyceros*), которые считаются родоначальниками европейскихъ породъ.

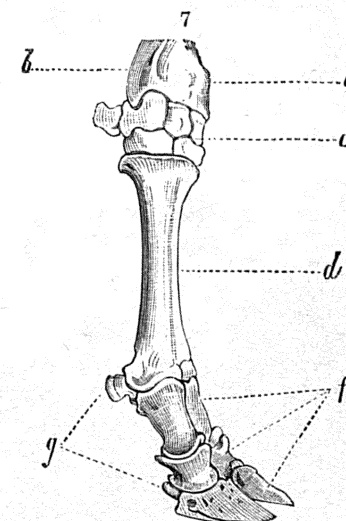
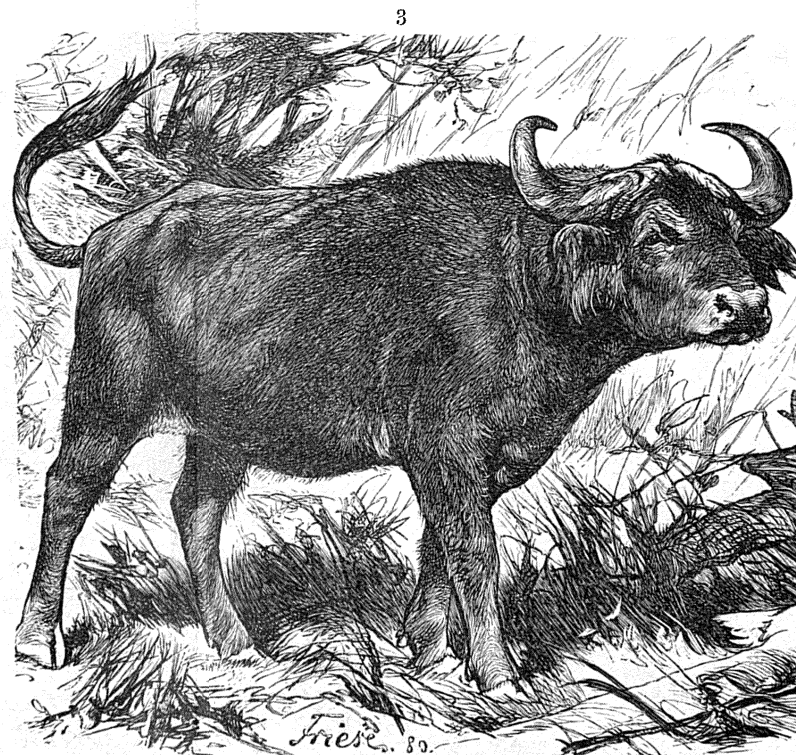
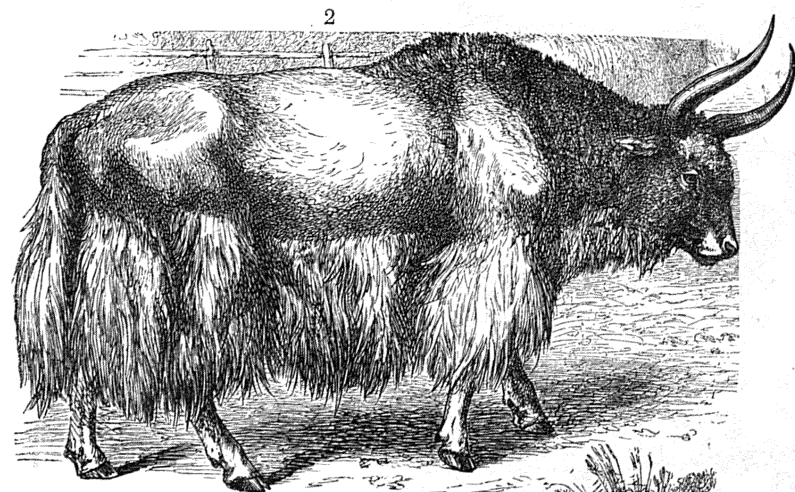
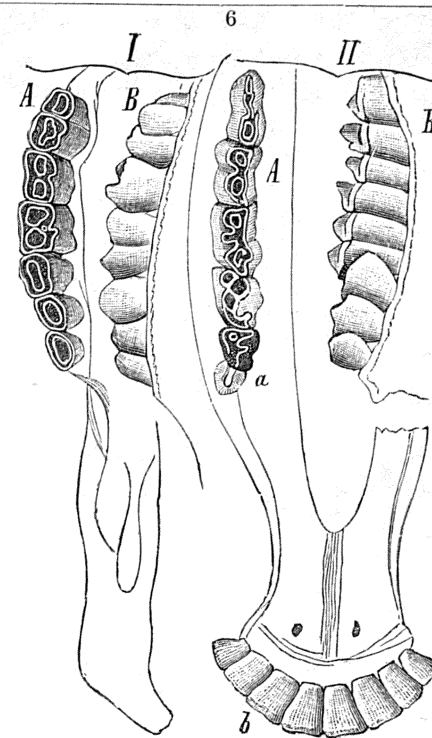
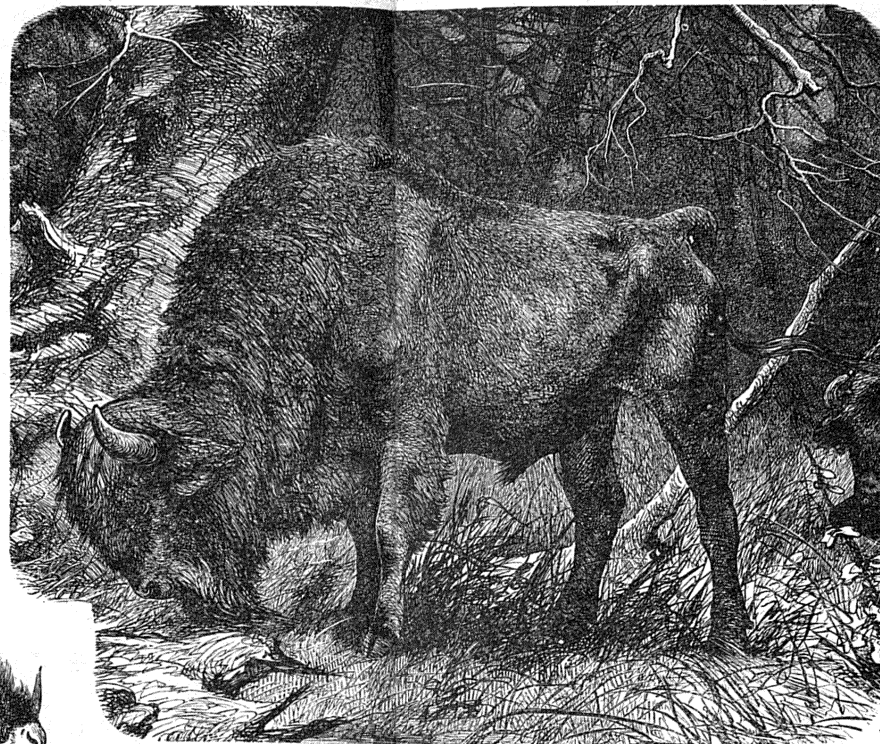
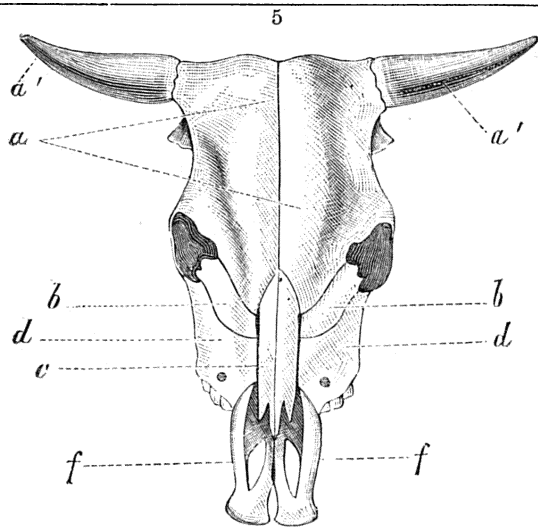
Э. Брандт.

Быково—село Астраханской губ. царевскаго у., Быковской волости, отъ у. г. въ 168 в., лежитъ на лѣвомъ берегу Волги, при Безъимянномъ озёрѣ, основано въ 1784 г. крестьянами села Корованихи царичинскаго уѣзда Саратовской губ. Въ селѣ церковь, училище, пристань, на которой грузятся зерновой хлѣбъ и арбузы, которыми славится Быково; волостное правленіе, пожарный обозъ, хлѣбный магазинъ, 12 торговыхъ лавокъ, 5 кузницъ, 28 вѣтряныхъ мельницъ, кирпичный заводъ и маслобойное заведеніе; втеченіе года бываютъ 3 ярмарки. Число дворовъ болѣе 650, жителей до 4000 д. об. п. Ср. «Труды Астраханскаго губ. статист. комит.» (1879, вып. II).

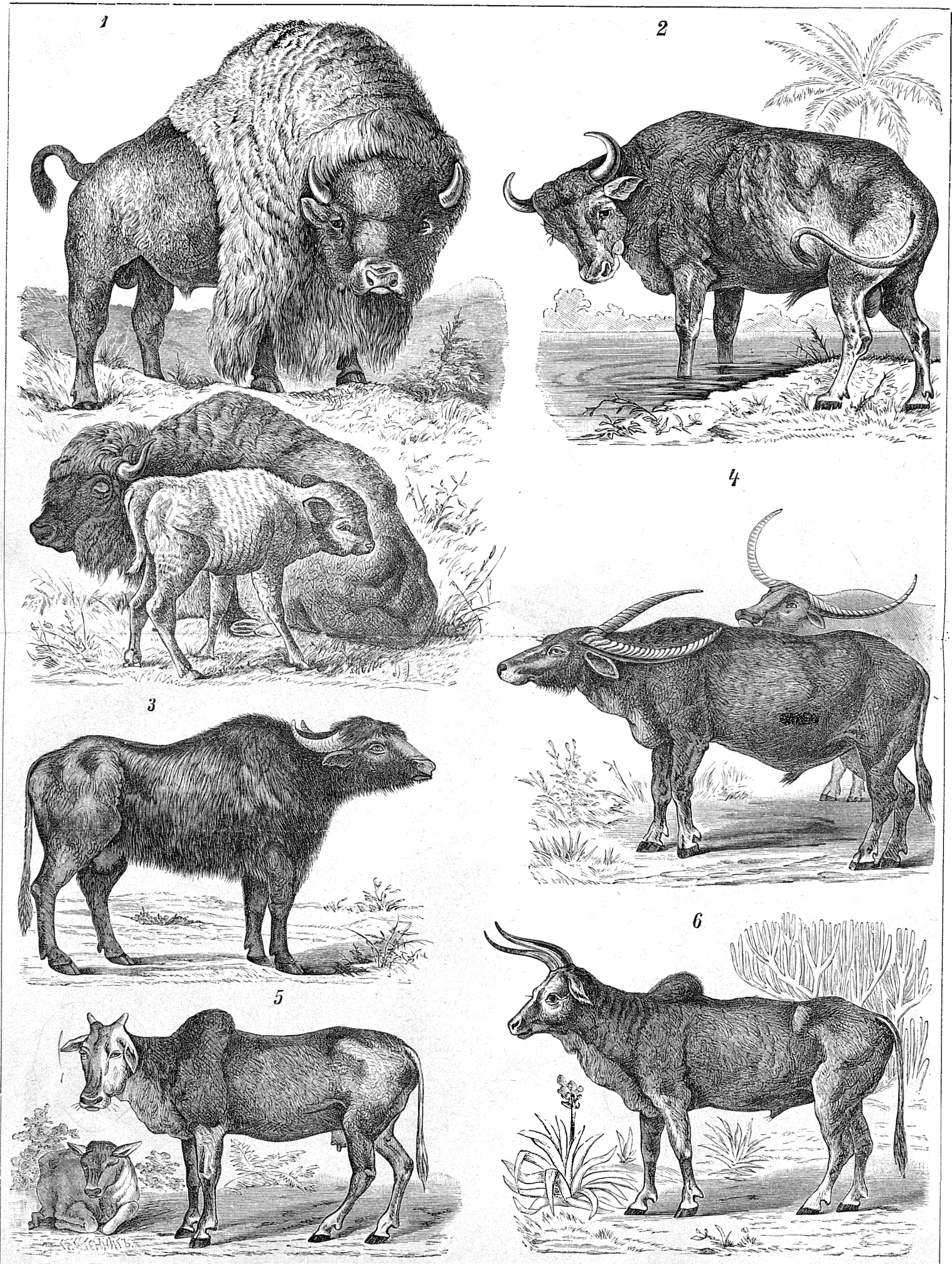
Быково—ст. Московско-Рязанской ж. д. въ 31 верстѣ отъ Москвы. Лѣтомъ оживленное дачное движеніе.

Быковская губа—представляетъ обширное расширеніе рѣчной Ленской долины, начинающае отъ острова Титъ-Ары (лиственничнаго), послѣдняго лѣсистаго мѣста до острова Столбового, ограничиваясь на З. мысомъ Крестъ-Хая, и на В. мысомъ горы Кеюль-Хая (Monument-Cap), гдѣ похоронены трупы де-Лонга и его спутниковъ, съ затертой льдами шкуны «Жаннетъ», погибшихъ отъ голода въ тундрахъ Ленской дельты, на островкѣ Боранъ-Бельной въ 1881 году. Быковская губа, при длинѣ въ 30 верстъ, имѣетъ ширину до 15 верстъ; отъ нея идутъ во всѣхъ направленныхъ безчисленные протоки Ленской дельты къ СЗ., С., СВ., изъ которыхъ мѣстные жители насчитываютъ болѣе значительныхъ до 45, изъ нихъ самый значительный, восточный, извѣстенъ подъ названіемъ Быковскаго протока. Посрединѣ Быковской губы тянется обширная мель, а въ западной части ея много небольшихъ острововъ, покрытыхъ только жесткою травой, жалкимъ стелющимся тальникомъ не выше двухъ футовъ; мохъ и лишай составляютъ остальную растительность.

Быковская минеральная вода—находится въ Харьковской губерніи, изюмскаго уѣзда, на рѣкѣ Донцѣ; принадлежитъ къ числу известковыхъ водъ.

Быковскій (Николай Михайловичъ)—съ 1867 г. академикъ исторической живописи, воспитанникъ московскаго училища живописи, ваянія и зодчества, съ 1856 г. совершенствовался въ Италіи подъ руководствомъ проф. М. И. Скотти, который жилъ тогда въ Римѣ. Въ 1867 г. получилъ званіе академика и съ тѣхъ поръ экспонировалъ на выставкахъ въ Спб., преимущественно бытовые картины.

Быковскій (Якса Петръ)—польскій писатель, род. 1823, ум. 1889 г., учился въ вѣнскомъ университетѣ и въ 1866 г. поселился въ Варшавѣ, предавшись всецѣло литературной дѣятельности. Выступилъ на литературное поприще въ 1872 г. повѣстью «*Ramiętniki włóczęgi*», вторая часть которой появилась въ 1884 г. Здѣсь талантъ Б. обнаружился въ полной силѣ: какъ въ послѣдующихъ повѣстяхъ,

такъ и здѣсь Б. является отличнымъ рассказчикомъ. Вслѣдъ за тѣмъ Б. написалъ длинный рядъ рассказовъ, сюжеты которыхъ относятся къ концу прошедшаго и началу нынѣшняго столѣтія; между ними особенно заслуживаютъ вниманія: «*Nomina sunt odiosa*», «*Skarby prababki*», «*Syn znajdu*», «*Ostatni sejmikowicze*», «*Jękowieczie Bukojemscy*»; «*Choraowie Kmitów*», «*Trzy epizody*», «*Faktor hetmański*», «*Mulik*», «*Szlachetczyzna*», «*Lepsze dobre imię*», «*Dwór Królewski w Grodnie*» и друг.

Быковскій мысъ представляетъ южную оконечность материка, при выходѣ Лены въ океанъ (Быковскаго протока), находится подъ 71°57' 9" сѣв. шир. и 129°5' 7" вост. дог. (отъ Гринича). У мыса и на близъ лежащихъ островахъ живетъ въ 3-хъ пунктахъ до 200 д. об. п. якутовъ, верхоянскаго округа, Жиганскаго улуса, занимающихся рыболовствомъ. Въ 1799 г. у мыса Быкова найденъ скелетъ мамонта, находящійся въ музеѣ Импер. Акад. наукъ; мѣсто, гдѣ онъ найденъ, давно обрушилось въ море. Ср. «Зап. Гидр. Деп.» (VII, 1849); «С.-Петербур. Вѣстн.» (1823 г., ч. XVII); «Зап. Сиб. отд. Им. Руск. Геогр. общ.» (1856 г. кн. I), «Изв. Им. Русск. Геогр. общ.» (1885 г. т. XXI.)

Ф. III.

Быковскій рукавъ или Быковскій протокъ р. Лены; самый восточный и главный изъ рукавовъ дельты, ведущихъ въ Ледовитый океанъ. Быковскій протокъ длиною до 80 вер. и у выхода въ океанъ до 10 верстъ ширины, но и въ немъ фарватеръ до того извилистъ и стѣсненъ мелями, что пароходъ «Лена», при посадкѣ всего въ 8 фут., съ трудомъ могъ пробраться между ними.

Быковы.—Въ Гербовникѣ помѣщены двѣ фамиліи этого имени: одна въ VII ч., № 41,—очень древняя; другая, позднѣйшихъ временъ въ XIV ч. Гербовника. Древняя фамилія Б. считаетъ своимъ предкомъ Василія Б., псковскаго сановника, прѣзжавшаго въ 1471 г. изъ Пскова къ Иоанну III. Степанъ Б. упоминается въ походѣ на Казань, воеводою въ Устюжскомъ полку, въ 1469 г.—Афанасій Захаровичъ въ 1618 г. написанъ въ числѣ дворянъ и дѣтей боярскихъ.—Юрій Захаровичъ въ 1643 г. пожалованъ отъ Михаила Феодоровича грамотою на помѣстьяхъ.

Быкъ—ст. Козловско-Ростовской ж. д., Воронежской губ., въ 273 в. къ Ю. отъ Воронежа.

Быкъ (строит.)—промежуточная между береговыми устоями опора мостовыхъ арокъ, фермъ, балокъ, сводовъ и проч. По роду матеріала, изъ котораго выстроены, быки бываютъ: каменные, деревянные, металлические и смѣшанные, т. е. деревянные или металлические на каменномъ основаніи.

а) Каменные Б. въ планѣ имѣютъ видъ стѣны, толщина которой должна быть достаточной для принятія пяти арокъ или сводовъ, а длина, не считая обоихъ его головъ, должна быть не менѣе ширины моста или длины свода; концы такой стѣны оканчиваются закругленіями. При возведеніи быковъ, боковымъ гранямъ ихъ даютъ уклонъ внутрь въ $\frac{1}{20}$ — $\frac{1}{18}$. Высота Б. зависитъ: во-первыхъ, отъ глубины

заложенія его фундамента; во-вторыхъ, отъ высоты, на которой надъ поверхностью воды будутъ заложены арочныя пятны, или отъ высоты мацтъ судовъ, которые должны проходить подъ мостомъ. Обыкновенно основаніе быка книзу уширяется и переходы дѣлаются различно, ступами или плавною линіей; въ первомъ случаѣ ступамъ даютъ высоту въ 2 ф., при ширинѣ 1 ф. Для соединенія головы Б. съ мостовыми шеками, дѣлается надъ головою Б. конусообразный колпакъ, высотой въ $\frac{1}{2}$ радиуса основанія головы. Голова Б. всегда бываетъ выше горизонта высокыхъ водъ. Размѣры Б. должны быть таковы, чтобы имѣли достаточную устойчивость для выдержанія распора арки или свода въ томъ случаѣ, когда таковой дѣйствуетъ на него только съ одной стороны. Величина такого распора можетъ быть приблизительно опредѣлена умноженіемъ нагрузки одного погоннаго фута на радиусъ кривизны свода въ ключѣ. На практикѣ толщину Б. даютъ болѣе, чѣмъ такаява получится по вышеуказанному способу, а именно: отъ $\frac{1}{10}$ до $\frac{1}{4}$, обыкновенно $\frac{1}{6}$ или $\frac{1}{8}$ ширины отверстія. Б. очень массивныя и высокія могутъ быть облегчены, оставляя въ нихъ колодцы, перекрываемые сверху и снизу сводами съ заложеными желѣзными анкерами. При устройствѣ Фиртскаго моста, внутри нижней части быковъ сдѣлано 5 колодцевъ или шахтъ шириною 1,70, длину 3,50 саж., а въ верхней части Б.—3 колодца. Толщина стѣнокъ, отдѣляющихъ колодцы одинъ отъ другаго, равна 0,85 саж., а отъ наружной поверхности быка 1,75 саж. Каменная кладка ихъ сдѣлана изъ того же твердаго песчаника, что и наружныя стѣнки и черезъ каждыя 12 фут., на высотѣ, проложены ряды гранитныхъ тесаныхъ каменной крѣпкой породы, на цементномъ растворѣ 1 на 2. На каменистомъ днѣ рѣки Б. устанавливается непосредственно на немъ, послѣ выравниванія поверхности дна, если же требуется забивка свай подъ основаніе, то такое должно быть опущено, отъ 0,75 до 1 саж. ниже горизонта низкихъ водъ. Глубина заложенія основанія Б. зависитъ отъ глубины, на которой находится достаточно твердая порода, которая могла бы оказать должное сопротивленіе его давленію, а чѣмъ давленіе это больше, тѣмъ грунтъ долженъ быть однороднѣе. Въ послѣднее время начали строить Б. столь громаднхъ размѣровъ, что давленіе на 1 кв. футъ основанія доходитъ до 5 тоннъ, а въ Бруклинскомъ мосту (въ Нью-Йоркѣ) до $6\frac{1}{2}$ тоннъ. Для грунтовъ скалистыхъ, а также однородныхъ мѣловой форманціи большой плотности постоянное давленіе на 1 кв. футъ, по Ранкину, можетъ доходить отъ 3 до 9 тоннъ, т. е. отъ 186—550 пуд., смотря по качеству грунта, отъ твердости бетона до кирпича-железняка. Самая большая глубина заложенія основанія быковъ до сихъ поръ не превзошла 16 саж.: въ проектируемомъ же мосту черезъ проливъ Па-де-Кале, глубина заложенія основанія быковъ доходитъ до 25 саж. До какихъ гигантскихъ размѣровъ доходитъ сооруженія послѣднихъ лѣтъ, могутъ служить слѣдующіе примѣры: быки Бруклинскаго моста черезъ р. East-River, соединяющаго Нью-Йоркъ съ горо-

домъ Бруклинномъ, имѣютъ по линіи фундамента 172 фут. длины и 102 фута ширины, при высотѣ отъ основанія фундамента до балюстрады 354 фута. Быкъ моста черезъ заливъ Фортъ, близъ Эдинбурга въ Шотландіи, имѣетъ 124 фута длины, 74 фута ширины и 225 фут. высоты. Для кладки быковъ употребляютъ камень самыхъ твердыхъ породъ и облицовываютъ гранитомъ. Толщина швовъ 0,003 саж. Кромѣ обыкновенной перевязки по линіи вертикальныхъ швовъ, укладываемые камни перевязываются особо вытесанными выступами и въ горизонтальной проекціи. При кладкѣ внутри Б. достаточно обтесывать постели, оставляя бока нетронутыми, отъ чего прочность кладки не уменьшится, а можно этимъ сдѣлать нѣкоторое сбереженіе въ стоимости работы. Основаніемъ для каменной кладки быковъ служитъ обыкновенно бетонъ, располагаемый слоями на выровненной горизонтальной поверхности дна или на поверхности обдѣланной горизонтальными ступами. Составъ бетона, употребленнаго подъ быки Фиртскаго моста, былъ слѣдующій: на 27 куб. метровъ бетона бралось 27 куб. метровъ щебня, 7 куб. метр. песку и 5,5 куб. метр. цемента. Выведеніе каменной кладки быковъ при небольшой глубинѣ производится въ пространствѣ ограниченными перемычками (см. Перемычки), на значительной же глубинѣ требуетъ примѣненія кессоновъ, при дѣйствіи сжатаго воздуха (см. Кессонныя работы).

б) Деревянные. Простой Б. подъ небольшіе мостики состоитъ изъ свай, забитыхъ въ рядъ по линіи перпендикулярной къ оси моста, въ разстояніи отъ 3 до 4 фут. Поверхъ свай нарубаются на шипы насадки. Высота такого Б. не должна быть болѣе 8 фут.; при большей высотѣ, кромѣ верхней насадки, свай связываются горизонтальными схватками, стянутыми болтами. Такія схватки располагаются ниже горизонта низкихъ водъ, а если ихъ двѣ, то и вровень съ горизонтомъ высокыхъ водъ. Этого рода Б. употребляются только для мостовъ балочныхъ и небольшихъ отверстій; для другихъ же системъ постройки мостовъ Б. состоятъ изъ 2-хъ или 3-хъ рядовъ свай, связанныхъ между собою. При грунтахъ каменныхъ или болотистыхъ, въ которые или нельзя забить свай, или онѣ не держатся, подводную часть Б. дѣлаютъ изъ ряжей, заполненныхъ внутри и обсыпанныхъ кругомъ камнемъ, а выше изъ вертикальныхъ стоекъ, соединенныхъ связями и прикрѣпленныхъ къ ряжамъ. Для быковъ высотой отъ 6—9 фут. нуженъ дѣсь толщину отъ 9. до $9\frac{1}{2}$ дюйм.; высотой отъ 10—12 фут.— $10\frac{1}{2}$ дюйм. и отъ 15—18 фут.— $12\frac{1}{2}$ дюйм. Деревянные быки устраиваются еще слѣдующимъ образомъ: изъ брусевъ, имѣющихъ 10 дюйм. въ сторонѣ, составляется цилиндръ требуемаго діаметра. Брусъ соединены между собою шпунтами и стянуты желѣзными кольцами снаружи: Для наращиванія брусевъ употребляютъ кольца изъ двуглавоваго желѣза, располагаемыя внутри цилиндра. Такой цилиндръ заполняется внизу на 4 фута бетономъ и опускается, заполняя его пескомъ, между которыми въ случаѣ наращиванія дѣлается деревянный полъ, или въ противномъ

случаѣ, поверхъ песка часть цилиндра заполняется бетономъ. Такіе цилиндры покрываются желѣзными колпаками. Въ 1888 г. въ Америкѣ, въ штатѣ Орегонѣ, построенъ деревянный мостъ на 2-хъ быкахъ о 3-хъ пролетахъ въ 175—260 фут. средній. Два тонкихъ деревянныхъ Б. состоятъ каждый изъ 32 свай, толщиною 12 дюймовъ, обшитыхъ брусьями 12×12 дюйм., пространство же между сваями наполнено камнемъ.

в) Металлическіе Б. первоначально дѣлались изъ чугунныхъ пустотѣлыхъ столбиковъ или желѣзныхъ колонокъ произвольной длины съ плоскимъ основаніемъ и закраинами, которыми эти столбики соединялись между собою болтами. Какъ на примѣръ подобнаго устройства, можно указать на Б. Круmlinскаго путевода, состоящіе каждый изъ 14 чугунныхъ колоннъ высотой 17 фут., толщиною 1 фут. Колонны эти соединены въ горизонтальной плоскости рамами изъ тавроваго желѣза, діагональныя связи сдѣланы изъ плоскаго и круглаго желѣза. Длина Б. у основанія 60 фут., ширина 27, а наверху подъ фермами длиной 30 фут. и 18 ширины. Высота Б. 200 футовъ. Подробное описаніе см. въ «Журналѣ Министерства Путей Сообщ.» 1859 г. Затѣмъ, чугуннымъ колоннамъ начали давать большіе размѣры и дѣлать Б. изъ одного ряда такихъ колоннъ; какъ примѣръ подобнаго устройства, можно указать на Б. моста желѣзной дороги, изъ Бомбея въ Беродъ. Они состоятъ каждый изъ 3-хъ пустотѣлыхъ цилиндровъ, диаметромъ 2 фута 6 дюйм. при толщинѣ стѣнокъ въ 1 дюймъ, съ продольными и діагональными связями, изъ коихъ первая сдѣлана изъ тавроваго желѣза, а послѣдняя—изъ углового. Разстояніе между колоннами 2 саж. Такого рода Б. представляютъ отличное сопротивленіе, хотя бы и весьма сильному потоку, но не могутъ выдерживать малѣйшаго распора арки. Чугунныя колонны въ мягкомъ грунтѣ ввинчиваются въ землю на глубину до 45 футовъ, а въ скалистомъ вставляются въ выдолбленныя для нихъ мѣста и заливаются цементомъ. При дальнѣйшихъ постройкахъ, начали давать колоннамъ все большій диаметръ, уменьшая ихъ число, которое въ настоящее время равно двумъ колоннамъ, диаметръ которыхъ доходить до 18 фут. Верхъ этихъ колоннъ, доведенныхъ подъ фермы моста, обдѣлывается тесовою кладкою, независимо отъ наружнаго карниза, отливаемаго также изъ чугуна. Металлическіе Б. состоятъ изъ верхней и нижней части; первая дѣлается изъ чугуна, вторая, нижняя—изъ желѣза. Нижняя часть склеивается изъ котельныхъ листовъ съ угловымъ желѣзомъ, для чего изъ послѣдняго дѣлаются кольца и располагаются на высотѣ колонны черезъ полъ-сажени и поверхъ обшиваются листами котельнаго желѣза. Толщина листовъ отъ $\frac{1}{2}$ до $\frac{5}{8}$ дюйма. Дабы эта часть колонны легче входила въ грунтъ головки заклепокъ дѣлаютъ утонченными. Верхняя часть, какъ сказано выше, дѣлается изъ чугуна, вслѣдствіе того, что онъ гораздо менѣе ржавѣетъ, чѣмъ желѣзо и удобнѣе собирается. Колонны состояются изъ колець, высотой отъ 0,50 до 0,80 саж. и толщиной отъ 2 до

3 дюйм., а каждое кольцо—изъ нѣсколькихъ частей. Какъ части колець, такъ и кольца между собою соединяются болтами съ прокладкою въ стыкахъ маслянаго картона, а постѣ соединенія швы замазываются чугуною замазкою. Когда части колець большія, то имѣютъ изънутри реборды, которые увеличиваютъ сопротивленіе ихъ и способствуютъ лучшему соединенію съ бетономъ. Самый малый диаметръ колонны 7 фут., но бываетъ до 21 фута и болѣе. Колонны располагаются одна отъ другой не ближе 0,50 саж., ибо при меньшемъ разстояніи другая, уже опущенная отъ давленія земли, производимаго опускающейся трубою, могла бы податься въ сторону. По установкѣ металлической оболочки Б. на мѣстѣ и опущеніи на дно выемки, заполненіе бетономъ производятъ посредствомъ сжатого воздуха. Когда выемка земли окончена и дно выравнено, то на твердую поверхность материка кладется слой цементнаго раствора (одинъ объемъ цемента на одинъ объемъ песку) толщиной до 0,40 саж., послѣ чего начинается заполненіе бетономъ. Если бы подъ основаніемъ Б. грунтъ не былъ достаточно твердый, то слѣдуетъ его уплотнить, втрамбовывая щебень или дѣлая ростверкъ изъ брусевъ, уложенныхъ сплошь. Верхъ Б. обдѣлывается тесовою кладкою, въ которую укрѣпляются подушки или катки для принятія фермъ.

г) Смѣшанные Б. бываютъ деревянные или металлическіе, на каменныхъ или на деревянныхъ основаніяхъ. Деревянные Б. на каменномъ основаніи дѣлаются при большой ихъ высотѣ; каменная кладка Б. тогда выводится выше горизонта высокихъ водъ на $\frac{1}{2}$ сажени, а верхъ дѣлается изъ брусевъ, устанавливаемыхъ на деревянной брусчатой рамѣ. Металлическіе Б. на каменномъ основаніи состояются, подобно деревяннымъ, изъ рамы, стоекъ, раскосовъ и діагональныхъ связей, образуя усѣченный конусъ, иногда огромныхъ размѣровъ, какъ напр., въ Форскомъ мосту высота такого металлическаго Б. составляетъ 47 саж., при разстояніи между вертикальными стойками по ширинѣ моста 20,68 саж. и по фасаду 17,08 саж. Такіе металлическіе Б. покоятся на опорныхъ подушкахъ, составленныхъ изъ литого желѣза, лежащихъ на верхней части каменной кладки Б., въ которую заложены анкера изъ круглаго литого желѣза толщиной $\frac{2}{3}$ дюйма, служящіе запаснымъ укрѣпленіемъ металлическаго сооруженія. 3. Ф.

Быкъ—см. Судовой матеріаль.

Быкъ-гордени—снасть, служащая для скорѣйшей уборки прямыхъ парусовъ (см. Паруса). Б.-г. берутся за нижнюю шкаторину паруса и, проходя спереди паруса, продѣваются въ блокъ и тянутся или на палубѣ, или на марсѣ. Б.-гордени получаютъ свое названіе отъ паруса: Форъ-марса-Б.-г., гротовые Б.-г. и т. д. Врамъ-Б.-г. болшею частью называется брамъ-бичекъ.

Быкъ-двойка—см. Брусовой лѣсъ.

Быкъ домашній (Bos taurus, см. табл. Породы рогатаго скота)—живачное млекопитающее изъ семейства полорогихъ. Самка Б. называется коровою; молодое животное до конца перваго года—теленкомъ, именно:

самки—телушками, телками, а самцы бычками; когда телята достигнуть годового возраста, то до первой случки их называют нетелями, подтелками и вообще холостым скотомъ. Неотелившаяся корова называется яловой коровою. Кастрированный В. носить название вола. Величина быка домашнего весьма различна, смотря по породе. Короткая жесткая шерсть также бывает различной окраски. Голова толстая и длинная, съ плоскимъ лбомъ и тупою мордою. Рога круглые, къ концу постепенно утончающіеся, весьма различной длины; отъ основанія они загибаются вбокъ и впередъ, а затѣмъ вверхъ и внутрь. Носъ широкій, толстый, черноватого или мясного цвѣта; ноздри широкія, далеко отстоящія другъ отъ друга. Уши большія, подвижныя. Шея короткая, сильная, съ войлокомъ. Туловище неуклюжее, съ отвислымъ брюхомъ и вогнутую спину. Вымя коровы имѣетъ 4 сосца и расположено въ паху. Хвостъ умеренной длины, съ кисточкою волосъ на концѣ. Ноги короткія, сильныя, довольно неуклюжія, съ короткими и широкими копытами и маленькими копытцами. Корова отличается отъ В. болѣе узкимъ лбомъ и болѣе узкими и слабѣе развитыми рогами. Въ настоящее время В. распространенъ во всѣхъ частяхъ свѣта; на сѣверѣ его держатъ всюду, гдѣ только можно достать необходимую для него пищу и гдѣ онъ можетъ выносить холодъ. Пищу его составляютъ: трава, листья, почки, молодые побѣги и прочія растительныя вещества. В. потребляетъ очень большое количество пищи и воды. Соль для него лакомство и необходимая приправа. Движенія В. однообразны: всегда онъ идетъ медленнымъ, разбѣреннымъ шагомъ, и только горныя породы привыкають хорошо лазить по скаламъ; кромѣ того, онъ можетъ и плавать. нравъ вообще кроткій и добѣрчивый; но разъяренный В. очень опасенъ: онъ идетъ и на человѣка и на животныхъ, и рога его становятся смертоноснымъ оружіемъ. Онъ легко раздражается при видѣ краснаго цвѣта. Стада пасутся спокойно и повинуются пастуху и его собакамъ. Коровы приносятъ ежегодно одного, рѣже 2-хъ телятъ послѣ 41 недѣльной беременности. Корова очень любитъ теленка и постоянно его лизетъ и ласкаетъ. Теленокъ растетъ 3 года. Польза этого животнаго очень велика и разнообразна. В. при жизни перевозить и переноситъ тяжести, въ нѣкоторыхъ мѣстностяхъ служитъ для верховой ѣзды и для вспахиванія полей; въ Испаніи—для грубой забавы, боя быковъ. Корова даетъ молоко, изъ котораго готовятъ сметану, простоквашу, масло, творогъ, сыръ, сыворотку и цѣлебный напитокъ кефиръ. Пометъ идетъ на удобрение, а смѣшанный съ сомою или высушенный даетъ топливо (кисякъ). Отъ убитаго животнаго получается: мясо; волоса, идущіе на набивку дешевыхъ подушекъ и для упаковки хрупкихъ товаровъ; кожа, идущая на различныя подѣлки, какъ напр., на приготовленіе обуви и проч. (см. Бычачья шкура); кости, изъ которыхъ готовятъ черенки для ножей, запонки и проч.; рога, изъ которыхъ выдѣлываютъ гребенки, кубки, мундштуки; жиръ, идущій на выдѣлку салъ-

ныхъ свѣчей, приготовленіе мыла и употреблемый въ медицину; костный мозгъ—на приготовленіе помады; кишки и мочевой пузырь употребляются для плотной укупорки сосудовъ, а кишки еще и на приготовленія колбасъ; желчь находятъ употребленіе въ медицину, а кровь служитъ для приготовления краски (берлинской лазури) и ее пьютъ малокровные люди. Единственный вредъ отъ быка бываетъ, если онъ разъярится; тогда онъ становится очень опаснымъ для человѣка. Кромѣ того, человѣкъ получаетъ съ сырымъ, мало прожареннымъ или мало провареннымъ мясомъ быка глисты цѣпня невооруженнаго (*Taenia medio-canellata*), такъ какъ въ мясѣ этого животнаго живетъ молодое состояніе этого цѣпня fina бычачьяго цѣпня (*Cysticercus Taeniae medio-canellatae*), которая, попавъ живою въ желудокъ и кишечный каналъ человѣка, превращается въ цѣпня бычачьяго. Къ врагамъ домашнего быка принадлежатъ большіе хищные звѣри (волки, медвѣди); кромѣ того, онъ страдаетъ отъ паразитовъ, какъ внутреннихъ, такъ и наружныхъ. Важнѣйшіе изъ паразитовъ быка суть: оводъ бычій (*Hypoderma bovis*), сѣпень бычій (*Tabanus bovinus*), вши (*Pediculus* и *Haematopinus*), власоды (*Trichodectes*), аскарида (*Ascaris lumbricoides*), нѣсколько видовъ свайника (*Strongylus*), двуустка печеночная (*Distomum hepaticum*) и ланцетовидная (*D. lanceolatum*), околуетка (*Amphistomum conicum*), пузырехвость цѣпня невооруженнаго (*Cysticercus taeniae medio-canellatae*), пузырехвость тонкошейный (*Cysticercus tenuicollis*) и эхинококкъ (*Echinococcus veterinorum*). Въ нѣкоторыхъ странахъ (напримѣръ, въ Америкѣ) есть одичалые В., которые храбро обороняются отъ нападенія хищниковъ. Если на стадо такихъ В. нападутъ волки или другіе хищные звѣри, то В. становятся кругомъ, поставивъ въ середину телятъ, и защищаются рогами. Живетъ В. 25—30, и даже до 40 лѣтъ. См. Породы рогатаго скота. Э. Брандтъ.

Быкъ-шотландскій (см. табл. прил. таблица).—Описание см. Породы рогатаго скота.

Былпыны составляютъ одно изъ самыхъ замѣчательныхъ явленій русской народной словесности; по эпическому спокойствію, богатству подробностей, живости колорита, отчетливости характеровъ изображаемыхъ лицъ, разнообразію мнѣческихъ, историческихъ и бытовыхъ элементовъ онѣ не уступаютъ нѣмецкому богатырскому эпосу и эпическимъ народнымъ произведеніямъ всѣхъ другихъ народовъ, за исключеніемъ развѣ Иліады и Одиссеи.

Былпыны являются эпическими пѣснями о русскихъ богатыряхъ (см. это слово); именно злѣсь мы находимъ воспроизведеніе общихъ, типическихъ ихъ свойствъ и исторію ихъ жизни, ихъ подвиги и стремленія, чувства и мысли. Каждая изъ этихъ пѣсенъ говорить, главнымъ образомъ, объ одномъ эпизодѣ жизни одного богатыря и такимъ образомъ получается рядъ пѣсенъ отрывочнаго характера, группирующихся около главныхъ представителей русскаго богатырства. Число пѣсенъ увеличивается еще вслѣдствіе того, что имѣется по нѣскольку вариантовъ, болѣе или менѣе различныхъ, одной и той же В. Всѣ В., кромѣ един-

ства описываемаго предмета, характеризуются еще единством изложенія: онѣ проникнуты элементомъ чудеснаго, чувствомъ свободы и (по мнѣнію Ореста Миллера) духомъ общины. Миллеръ не сомнѣвается въ томъ, что независимый духъ былевого русскаго эпоса является отраженіемъ старой вѣчевой свободы, сохраненной вольными вѣзачами и свободными олонеккими крестьянами, не захваченными крѣпостнымъ правомъ. По взгляду этого же ученаго, духъ общины, воплощенный въ былинахъ, является внутренней связью, соединяющей русскій эпосъ и исторію русскаго народа.

Кромѣ внутренняго, замѣчается еще и вѣншее единство былинь, въ стихѣ, слоги въ стихѣ: стихъ Б. состоитъ или изъ трохеевъ съ дактилическимъ окончаніемъ, или изъ смѣшанныхъ трохеевъ съ дактилями, или наконецъ изъ анапестовъ; созвучіи нѣтъ совсѣмъ и все основано на музыкальности стиха; тѣмъ, что былины писаны стихами, онѣ отличаются отъ «побывальщинъ», въ которыхъ уже давно стикъ разошлся въ прозаической разсказъ. Слогъ въ Б. отличается богатствомъ поэтическихъ оборотовъ; онъ изобилуетъ эпитетами, параллелизмами, сравненіями, примѣрами и другими поэтическими фигурами, не теряя вмѣстѣ съ тѣмъ своей ясности и естественности изложенія. В. теперь «сказываются» на чистомъ великорусскомъ языкѣ, съ сохраненіемъ довольно большого количества архаизмовъ, особенно въ типическихъ частяхъ. Гильфердингъ каждую В. дѣлилъ на двѣ части: одну—измѣняющуюся сообразно воли «сказателя»; другую—типическую, которую разсказчикъ долженъ передавать всегда съ возможной точностью, не измѣняя ни одного слова. Типическая часть заключаетъ все существенное, что говорится про богатыря; остальное представляется только фономъ для главнаго рисунка. Чтобы дать понятіе о количествѣ былинь, отмѣтимъ статистику ихъ, приведенную въ «Исторіи Русской Словесности» Галахова. Однѣхъ былинь кievскаго цикла собрано: въ Московской губ. 3, въ Нижегородской 6, въ Саратовской 10, въ Сибирской 22, въ Сибири 29, въ Архангельской 34, въ Олонеккой до 300—всѣхъ вмѣстѣ около 400, не считая здѣсь Б. новгородскихъ, позднѣйшихъ московскихъ и др. Всѣ извѣстныя намъ Б. по мѣсту своего происхожденія дѣлятся на: кievскія, новгородскія и общерусскія, болѣе позднія. Хронологически на первомъ мѣстѣ, по О. Миллеру, надо поставить Б., разсказывающія о богатыряхъ сватахъ (см. статью Богатыри въ VII т.); потомъ тѣ, которыя вообще называются кievскими и новгородскими: повидимому онѣ возникли до XIV в.; затѣмъ идутъ вполнѣ историческія, относящіяся къ московскому періоду Русскаго государства, и наконецъ относящіяся къ событіямъ послѣднихъ временъ.

Послѣдніе два разряда былинь не представляютъ особеннаго интереса и не требуютъ обширныхъ объясненій; поэтому до сихъ поръ вообще мало занимались ими. Но огромное значеніе имѣютъ былины такъ называемаго новгородскаго и въ особенности кievскаго цикла, хотя нельзя смотрѣть на эти Б. какъ на разсказы о событіяхъ, дѣйствительно имѣвшихъ

когда-то мѣсто въ такомъ видѣ, въ какомъ они представляются въ пѣсняхъ: элементъ чудеснаго вполнѣ противорѣчитъ этому. Если же Б. не представляются достоверной исторіей лицъ, дѣйствительно жившихъ когда-то на Русской землѣ, то ихъ содержаніе надо непременно объяснить иначе. Ученые изслѣдователи народнаго эпоса прибегали въ этихъ объясненіяхъ къ двумъ методамъ: историческому и сравнительному. Собственно говоря, оба эти метода въ большинствѣ изслѣдованій сводятся къ одному сравнительному, и едва ли правильно ссылаться здѣсь на методъ историческій. Въ самомъ дѣлѣ, историческій методъ состоитъ въ томъ, что мы для извѣстнаго, напр. языковаго явленія путемъ архивныхъ поисковъ или теоретическаго выдѣленія позднѣйшихъ элементовъ отыскиваемъ все болѣе и болѣе древнюю форму и такимъ образомъ приходимъ къ первоначальной—простѣйшей формѣ. Совсѣмъ не такъ примѣнялся «историческій» методъ къ изученію былинь. Здѣсь нельзя было сопоставлять новыхъ редакцій съ болѣе древними, такъ какъ мы этихъ послѣднихъ вовсе не имѣемъ; съ другой стороны, литературная критика отмѣтила въ самыхъ общихъ чертахъ только характеръ измѣненій, каковымъ подверглись съ теченіемъ времени Б., не касаясь совсѣмъ отдѣльныхъ частей. Такъ называемый историческій методъ въ изученіи былинь, собственно говоря, состоялъ въ сравненіи сюжетовъ былинныхъ съ лѣтописными; а такъ какъ сравнительнымъ методомъ назывался тотъ, при которомъ сравнивались сюжеты Б. съ сюжетами другихъ народныхъ (по большей части мнѣйскихъ) или же чужестранныхъ произведеній, то и выходитъ, что здѣсь различа ничуть не въ самомъ методѣ, а просто въ матеріалѣ сравненій. И, такъ, въ сущности, только на сравнительномъ методѣ и обоснованы четыре главныя теоріи происхожденія былинь: историческо-блговая, мнѣологическая, теорія заимствованій и наконецъ смѣшанная теорія, пользующаяся теперь самымъ большимъ кредитомъ.

Прежде чѣмъ перейти къ изложенію въ общихъ чертахъ самихъ теорій, слѣдуетъ сказать нѣсколько словъ о значеніи былинныхъ сюжетовъ. Всякое литературное произведеніе можно разложить на нѣсколько главнѣйшихъ моментовъ описываемаго дѣйствія; совокупность этихъ моментовъ составляетъ сюжетъ даннаго произведенія. Такимъ образомъ сюжеты бываютъ болѣе или менѣе сложны. На одномъ и томъ же сюжетѣ можетъ основываться нѣсколько литературныхъ произведеній, которыя даже, благодаря разнообразію второстепенныхъ измѣняющихся чертъ, напр. мотивовъ дѣйствія, фона, сопутствующихъ обстоятельствъ и т. п. могутъ показаться на первый взглядъ совсѣмъ несходными. Можно даже пойти дальше и сказать, что всякій сюжетъ безъ исключенія всегда составляетъ основу большаго или меньшаго количества литературныхъ произведеній, а что очень часто бываютъ модные сюжеты, которые почти въ одно время обрабатываются на всѣхъ концахъ земнаго шара. Если теперь въ двухъ или нѣсколькихъ литературныхъ произведеніяхъ мы найдемъ общій сюжетъ, то допускаются

туть три объясненія: либо въ этихъ нѣсколькихъ мѣстностяхъ сюжеты выработались самостоятельно, независимо другъ отъ друга и составленной такимъ образомъ отраженіе дѣйствительной жизни или явленій природы; либо сюжеты эти обоими народами унаслѣдованы отъ общихъ предковъ; либо, наконецъ, одинъ народъ заимствовалъ сюжетъ у другого. Уже а priori можно сказать, что случаи самостоятельнаго совпаденія сюжетовъ должны быть очень рѣдки, и чѣмъ сюжетъ сложнѣе, тѣмъ онъ долженъ быть самостоятельнымъ. На этомъ главнѣмъ образомъ основывается исторически-бытовая теорія, упускающая совершенно изъ виду сходство сюжетовъ русскихъ Б. съ произведеніями другихъ народовъ или считающая его явленіемъ случайнымъ. По этой теоріи богатыри являются представителями разныхъ сословій русскаго народа, былины же—поэтически-символическими рассказами историческихъ происшествій или картиннами явленій народнаго быта. На первомъ же и второмъ предположеніяхъ основана теорія мифологическая, по которой сходные сюжеты въ произведеніяхъ индоевропейскихъ народовъ унаслѣдованы отъ общихъ праарійскихъ предковъ; сходство же между сюжетами несродныхъ народовъ объясняется тѣмъ, что въ различныхъ странахъ на одно и то же явленіе природы, послужившее матеріаломъ для сходныхъ сюжетовъ, смотрѣли люди одинаково и одинаково его толковали. Наконецъ, на 3-мъ объясненіи основана теорія заимствования, по которой сюжеты русскихъ Б. перенесены въ Россію съ Востока и Запада. Частности этихъ теорій и взгляды ихъ представителей изложены въ статьѣ: Богатыри.

Всѣ вышеизложенныя теоріи отличались своею крайностью; такъ, напр., съ одной стороны О. Миллеръ въ своемъ «Опытѣ» утверждалъ, что сравнительный методъ служить для того, чтобы въ сопоставляемыхъ произведеніяхъ, принадлежащихъ различнымъ народамъ, тѣмъ рѣче, тѣмъ опредѣлительнѣе выказались различія; съ другой же стороны, Стасовъ прямо высказалъ мнѣніе, что былины заимствованы съ Востока. Въ концѣ концовъ, однако, ученые изслѣдователи пришли къ тому убѣжденію, что былины составляютъ весьма сложное явленіе, въ которомъ перемѣшаны разнородные элементы: исторически-бытовые, мифическіе и заимствованные. А. Н. Веселовскій далъ нѣкоторыя указанія, которыя могутъ руководить изслѣдователемъ и обезопасить его отъ произвола теоріи заимствования; именно въ ССХХІІІ номерѣ «Журнала Мин. Нар. Просв.» ученый профессоръ пишетъ: «Для того, чтобы поднять вопросъ о перенесеніи повѣствовательныхъ сюжетовъ, необходимо запастись достаточными критеріями. Необходимо принять въ расчетъ фактическую возможность вліянія и его внѣшніе слѣды въ собственныхъ именахъ и въ остаткахъ чуждаго быта и въ совокупности подобныхъ признаковъ, потому что каждый въ отдѣльности можетъ быть обманчивъ». Къ этому мнѣнію примкнулъ Халанскій, и теперь изслѣдованіе былинь поставлено на правдѣнную точку зрѣнія. Въ настоящее время главное

стремленіе ученыхъ изслѣдователей былинь направлено къ тому, чтобы подвергнуть эти произведенія самому тщательному, по возможности, анализу, который окончательно долженъ указать на то, что именно въ былинахъ составляетъ неоспоримую собственность русскаго народа, какъ символическая картина явленія естественнаго, историческаго или бытового, и что занято у другихъ народовъ.

Относительно времени происхожденія былинь опредѣленіе всѣхъ выразилъ Л. Майковъ, пишущій: «Хотя между сюжетами былинь есть и такіе, которые можно возвести къ эпохѣ доисторическаго сродства индоевропейскихъ преданій, тѣмъ не менѣе все содержаніе Б., а въ томъ числѣ и эти древнѣйшія преданія представляются въ такой редакціи, которая можетъ быть приурочена только къ положительному историческому періоду. Содержаніе Б. выработывалось впроодженіе X, XI и XII вѣковъ, а установилось во вторую половину удѣльно-вѣчевого періода въ XIII и XIV вѣкахъ». Къ этому можно прибавить слова Халанскаго: «Въ XIV вѣкѣ устраиваются пограничныя крѣпости, острожки, устанавливается пограничная стража и въ это время сложился образъ богатырей, стоящихъ на заставѣ, оберегающихъ границы Святурской земли». Наконецъ, по замѣчанію О. Миллера, большая древность былинь доказывается тѣмъ обстоятельствомъ, что изображается въ нихъ политика еще оборонительная, а не наступательная.

Что касается мѣста, гдѣ возникли былины, то мнѣнія раздѣляются: самая распространенная теорія предполагаетъ, что былины—южно-русскаго происхожденія, что ихъ первоначальная основа южно-русская. Только со временемъ, вслѣдствіе массоваго переселенія народа изъ Южной Руси на Сѣверъ, перенесены туда былины, а затѣмъ на первоначальной своей родинѣ онѣ были забыты, вслѣдствіе вліянія другихъ обстоятельствъ, вызвавшихъ казакія думы. Противъ этой теоріи выступилъ Халанскій, осуждая вмѣстѣ съ тѣмъ и теорію первоначальнаго общерусскаго эпоса. Онъ говоритъ: «Общерусскій древній эпосъ—такая же фантасія, какъ и древній общерусскій языкъ. У каждаго племени былъ свой эпосъ—новгородскій, словенскій, кievскій, полянскій, ростовскій (ср. указанія Тверской лѣтописи), черниговскій (сказанія въ Никоновской лѣтописи)». Всѣ знали о Владимірѣ, какъ о реформаторѣ всей древнерусской жизни, и всѣ пѣли о немъ, при чемъ происходитъ обменъ поэтическимъ матеріаломъ между отдѣльными племенами. Въ XIV и XV вѣкахъ Москва сдѣлалась собирательницей русскаго эпоса, который въ это же время все болѣе и болѣе сосредоточивался въ кievскій циклъ, такъ какъ кievскія былины произвели на остальные ассимилирующее вліяніе, вслѣдствіе пѣсенной традиціи, религиозныхъ отношеній и т. п.: такимъ образомъ въ концѣ XVI вѣка закончено было объединеніе былинь въ кievскій кругъ (хотя, впрочемъ, не всѣ былины къ нему примкнули: къ такимъ принадлежатъ весь новгородскій циклъ и нѣкоторыя отдѣльныя былины, напр. о Суровцѣ Суздальцѣ и о Саулѣ

Леванидовичъ). Потомъ изъ Московскаго царства распространились былины во всѣ стороны Россіи путемъ обыкновенной передачи, а не эмиграціи на сѣверъ, которой не было. Таковы въ общихъ чертахъ взгляды Халанскаго на этотъ предметъ. Майковъ говоритъ, что дѣятельность дружины, выраженная въ подвигахъ ея представителей-богатырей, и есть предметъ былины. Какъ дружина примыкала къ князю, такъ и дѣйствія богатырей всегда стоятъ въ связи съ однимъ главнымъ лицомъ. По мнѣнію этого же автора, былины пѣли скоморохи и гудошники, пригравая на звончатыхъ яровчатыхъ гусляхъ или гудкѣ, слушали же ихъ по большей части бояре, дружина.

Насколько изученіе былины еще до сихъ поръ несовершенно и къ какимъ противорѣчивымъ результатамъ оно привело нѣкоторыхъ ученыхъ—можно судить хотя бы только по одному слѣдующему факту: Орестъ Миллеръ, врагъ теоріи заимствованій, старавшійся вездѣ въ былинахъ найти чисто народный русскій характеръ, говоритъ: «Если отразилось какое-нибудь восточное вліяніе на русскихъ былинахъ, такъ только на тѣхъ, которыя и всѣмъ своимъ бытовымъ складомъ отличаются отъ склада старо-славянскаго; къ такимъ относятся былины о Соловьѣ Будимировичѣ и Чурильѣ». А другой русскій ученый, Халанскій, доказываетъ, что былина о Соловьѣ Будимировичѣ стоитъ въ самой тѣсной связи съ великорусскими свадебными пѣснями. То, что О. Миллеръ считалъ совсѣмъ чуждымъ русскому народу—т. е. самосватаніе дѣвушки,—по Халанскому существуетъ еще теперь въ нѣкоторыхъ мѣстахъ Южной Россіи. Приведемъ здѣсь, однако, хоть въ общихъ чертахъ, болѣе или менѣе достовѣрные результаты изслѣдованій, полученные русскими учеными.

Что былины претерпѣли многія и притомъ сильныя перемѣны, сомнѣваться нельзя; но точно указать, каковы именно были эти перемѣны, въ настоящее время крайне трудно. На основаніи того, что богатырская или героическая природа сама по себѣ вездѣ отличается одними и тѣми же качествами:—избыткомъ физическихъ силъ и неразлучною съ подобнымъ избыткомъ грубостью, О. Миллеръ доказывалъ, что русскій эпосъ на первыхъ порахъ своего существованія долженъ былъ отличаться такою же грубостью; но такъ какъ, вмѣстѣ со смягченіемъ народныхъ нравовъ, такое же смягченіе сказывается и въ народномъ эпосѣ, поэтому, по его мнѣнію, этотъ смягчительный процессъ надо непременно допустить въ исторіи русскихъ былины. По мнѣнію того же ученаго, былины и сказки выработались изъ одной и той же основы. Если существенное свойство былины—историческое приуроченіе, то чѣмъ оно меньше замѣтно въ былинѣ, тѣмъ она ближе подходитъ къ сказкѣ. Такимъ образомъ выясняется второй процессъ въ развитіи былины: приуроченіе. Но, по Миллеру, есть и такія былины, въ которыхъ еще вовсе нѣтъ историческаго приуроченія, причемъ, однако, онъ не объясняетъ намъ, почему онъ такія произведенія не считаетъ сказками? («Опытъ»). Затѣмъ, по Миллеру, раз-

ница между сказкой и былиной заключается въ томъ, что въ первой мнѣической смыслъ забыть раньше и она приурочена къ землѣ вообще; въ второй же мнѣической смыслъ подвергся измѣненіямъ, но не забвенію. Съ другой стороны. Майковъ замѣчаетъ въ былинахъ стремленіе сглаживать чудесное. Чудесный элементъ въ сказкахъ играетъ другую роль, чѣмъ въ былинахъ: тамъ чудесныя представленія составляютъ главную завязку сюжета, а въ былинахъ они только дополняютъ содержаніе, взятое изъ дѣйствительнаго быта; ихъ назначеніе—продать болѣе идеальный характеръ богатырямъ. По Вольнеру, содержаніе былины теперь мнѣическое, а форма—историческая, въ особенноти же всѣ типическія мѣста: имена, названія мѣстностей и т. д.; эпитеты соотвѣтствуютъ историческому, а не былинному характеру лицъ, къ которымъ они относятся. Но первоначально содержаніе былины было совсѣмъ другое, именно дѣйствительно историческое. Это произошло путемъ перенесенія былины съ Юга на Сѣверъ русскими колонистами: постепенно колонисты эти стали забывать древнее содержаніе; они увлекались новыми разсказами, которые болѣе приходились имъ по вкусу. Остались неприкосновенными типическія мѣста, а все остальное со временемъ измѣнилось. По Ягичу, весь русскій народный эпосъ навсвозь проникнутъ христіанскими-мнѣологическими сказаніями, апокрифическаго и неапокрифическаго характера; изъ этого источника заимствовано многое въ содержаніи и мотивахъ. Новыя заимствованія отодвинули на второй планъ древній матеріалъ, и былины можно раздѣлить поэтому на три разряда: 1) на пѣсни съ очевидно заимствованнымъ библейскимъ содержаніемъ; 2) на пѣсни съ заимствованнымъ первоначально содержаніемъ, которое, однако, обработано болѣе самостоятельно и 3) на пѣсни вполне народные, но заключающіе въ себѣ эпизоды, обращенія, фразы, имена, заимствованныя изъ христіанскаго міра. О. Миллеръ несовѣмъ съ этимъ согласенъ, доказывая, что христіанскій элементъ въ былинѣ касается только внѣшности. Вообще, однако, можно согласиться съ Майковымъ, что былины подвергались постоянной переработкѣ, соотвѣтственно новымъ обстоятельствамъ, а также вліянію личныхъ взглядовъ пѣвца. Тоже самое говоритъ Веселовскій, утверждающій, что былины представляются матеріаломъ, подвергавшимся не только историческому и бытовому примѣненію, но и всѣмъ случайностямъ устнаго пересказа («Южно-русскія былины»). Вольнеръ въ былинѣ о Сухманѣ усматриваетъ даже вліяніе новѣйшей сантиментальной литературы XVIII в., а Веселовскій о былинѣ «Какъ перевелись богатыри» говоритъ вотъ что: «Двѣ половины былины связаны общимъ мѣстомъ весьма подозрительнаго характера, показывающимъ, какъ будто внѣшней стороны былины коснулась эстетически исправляющая рука». Наконецъ, въ содержаніи отдѣльных былины не трудно замѣтить: разновременныя наслоенія (типъ Алеши Поповича), смѣшеніе нѣсколькихъ первоначально самостоятельныхъ былины въ одну (Волга Святославичъ или Волхъ Веславичъ),

т. е. объединеніе двухъ сюжетовъ, заимствованія одной былины у другой (по Вольнеру, начало Б. о Добрынь взято изъ Б. о Вольгъ, а конецъ изъ Б. о Иванѣ Годиновицѣ), нарощенія (былина о Соловѣ Будимировицѣ у Кирши), большая или меньшая порча былины (рыбниковская распространенная Б. о Бериномъ сынѣ, по Веселовскому) и т. п.

Остается еще сказать объ одной сторонѣ былинь, именно объ ихъ теперешней эпизодичности, отрывочности. Объ этомъ обстоятельстве другіе говоритъ О. Миллеръ, который считалъ, что первоначально былины составляли цѣлый рядъ самостоятельныхъ дѣсей, но со временемъ народные пѣвцы стали сдѣлать эти пѣсни въ большіе циклы: происходить, словомъ, тотъ-же процессъ, который въ Греціи, Индіи, Иранѣ и Германіи привелъ къ созданію цѣльныхъ эпопей, для которыхъ отдѣльные народные пѣсни служили только матеріаломъ. Миллеръ признаетъ существованіе объединеннаго, цѣльнаго Владимірова круга, державшагося въ памяти пѣвцовъ, въ свое время образовавшихся, по всей вѣроятности, тѣсно сплоченныя братчины. Теперь такихъ братчинъ нѣтъ, пѣвцы разъединены, а при отсутствіи взаимности никто между ними не оказывается способнымъ хранить въ своей памяти всѣ безъ исключенія звенья эпической дѣпш. Все это очень сомнительно и не основано на историческихъ данныхъ; благодаря тщательному анализу, можно только допустить, вмѣстѣ съ Веселовскимъ, что «нѣкоторые былины, напр. Гильфердинга № 27 и 127, являются, во-первыхъ, продуктомъ выдѣленія былинь изъ кievской связи и вторичной попытки привести ихъ въ эту связь послѣ развитія въ сторонѣ» («Южнорусскія былины»).

Главные сборники былинь: Кирши Данилова, «Древній русскія стихотворенія», изданы въ 1804, 1818 и 1878; Кирѣвскаго, X выпусковъ, издан. въ Москвѣ 1860 года и слѣд.: Рыбникова, четыре части (1861—1867); Гильфердинга, изд. Гильтебрантомъ подъ заглавіемъ: «Онежскія былины» (Спб., 1873); Авенаріуса, «Книга о кievскихъ богатыряхъ» (Спб., 1875); Халанскаго (1885). Кроме того, варианты былинь встрѣчаются: у Шейна въ сборникахъ великорусскихъ пѣсней («Чтенія Моск. Общ. Ист. и Древн.» 1876 и 1877 и отд.); Костомарова и Мордовцевой (въ IV части «Лѣтописи древней русской литературы Н. С. Тихонравова»); былины, печатанныя Е. В. Барсовымъ въ «Олопецкихъ Губернскихъ Вѣдомостяхъ» послѣ Рыбникова, и наконецъ у Ефименка въ 5 кн. «Трудовъ Этнографическаго отдѣла Московскаго Общества любителей естествознанія»; 1878.

Рядъ сочиненій, посвященныхъ изученію былинь, начинается статья К. С. Аксакова: «О богатыряхъ Владиміровыхъ» (Сочиненія, т. I). Затѣмъ слѣдуютъ: Ф. И. Буслаева, «Русскій богатырскій эпосъ» («Русскій Вѣстн.», 1862); Д. Н. Майкова, «О Б-хъ Владимірова цикла» (Спб., 1863); В. В. Стасюлевича, «Происхожденіе русскихъ былинь» («Славянскія Вѣд.» 1868, причѣмъ ср. критики Гильфердинга, Кирѣвскаго, Веселовскаго, Котляревскаго, Миллера въ «Вѣст. Общ. Ист. и Древн.», кн. 3; Веселовскаго, Котляревскаго, Миллера въ «Тру-

дахъ Кievс. дух. акад.», 1871 г., и, наконецъ отвѣтъ Стасова: «Критика моихъ критиковъ»); О. Миллера, «Опытъ историческаго обзорнія русской народной словесности» (Спб., 1865) и «Илья Муромецъ и богатирство кievское» (Спб., 1869 г., критика Буслаева въ «XIV присужденіи Уваровскихъ наградъ» и «Журн. Мин. Нар. Пр.» 1871); К. Д. Квашнина-Самарина, «О русскихъ былинахъ въ историко-географическомъ отношеніи» («Вѣстда», 1872); его же, «Новые источники для изученія русскаго эпоса» («Русскій Вѣстникъ», 1874); Ягича статья въ «Archiv für Slav. Phil.»; М. Каррьера, «Die Kunst im Zusammenhang der Culturentwicklung und die Ideale der Menschheit», вторая часть, перев. Е. Коршежъ; Рамбо, «La Russie épique» (1876); Вольнера, «Untersuchungen über die Volksepik der Grossrussen» (Лейпц., 1879); Веселовскаго въ «Archiv für Slav. Phil.» т. III, VI, IX и въ «Журн. Мин. Нар. Пр.» 1885 декабрь, 1886 декабрь, 1888 май, 1889 май, и отдѣлю «Южно-русскія былины», часть I и II. 1884 г.; Жданова, «Къ литературной исторіи русской былевой поэзіи» (Кievъ, 1881); Халанскаго, «Великорусскія былины кievскаго цикла» (Варшава, 1885).

Былицкій (Францъ)—польскій писатель, род. въ 1846 году, проф. краковскаго университета, авторъ сочиненій: «Charakter i rzędy, Marka Aureljusza» (1877), «Podróż po oceanie Lodowatym» (1887 г.), и музыкальныхъ изслѣдованій объ Антонѣ Рубинштейнѣ (1879), Станиславѣ Монюшкѣ (1880), Рихардѣ Вагнерѣ (1887) и др.

Быльеринскіе горячіе сѣрные источники—въ Забайкальской области, на рѣкѣ Быльери, въ 50 верстахъ отъ Киронскаго караула.

Быльмовскій заводъ—въ Европейской Россіи, въ осинскомъ уѣздѣ Пермской губ., на рѣкѣ Быльмѣ, въ 75 км. (70 в.) отъ г. Осы, дворовъ 674, жит. около 4 т.; принадлежитъ къ группѣ Сукоунскихъ заводовъ. Волостное правленіе, 2 церкви, школа, нѣсколько лавокъ, ярмарки съ 28 по 30 июня и съ 24 по 26 дек., базары по воскресеньямъ. Мѣди-плавильный заводъ, находящійся здѣсь, давно уже бездѣйствуетъ.

Быльма—рѣчка, въ Европ. Россіи, въ осинскомъ уѣздѣ Пермской губ., лѣвый притокъ р. Ирены, впадающей слѣва въ р. Сылву, около г. Кунгура.

Быльнаръ—гора, см. Бунаръ.

Быньговскій заводъ, въ Европейск. Россіи, въ екатеринбургскомъ уѣздѣ Пермской губ., на р. Нейвѣ, построенъ Никитой и Акинѣемъ Демидовыми въ 1718 г.; дв. 818, жит. около 5000 чел.; 2 православныхъ церкви и 1 единоувѣрческая, часовня, школа, нѣсколько сургучныхъ и гвоздильныхъ заводовъ и слесарныхъ заведеній. Желѣзное производство на заводѣ было остановлено въ 1873 г., причѣмъ выпущенъ заводскій прудъ, и начата разработка золотыхъ россыпей. Замѣчательна церковь св. Николая, какъ по архитектурѣ, такъ и по изяществу украшеній внутри ея; церковная утварь также отличалась ствомъ; церковь построена въ 1790.

Быркинскій утесъ — находится на лѣвомъ берегу р. Амура, между устьями рѣкъ Мал. Горбицы и Амазара; представляетъ отвѣсныя скалы, состоящая изъ темно-сѣраго, плотнаго, глинистаго сланца съ прожилками кварца и тянущіяся на протяженіи версты, у подошвы ихъ рѣка течетъ съ немовѣрною быстротою, представляя одно изъ наиболее опасныхъ мѣстъ для судоходства. Ср. П. Маакъ, «Путешествіе по Амуру въ 1855 г.»

Бырма — имя нѣсколькихъ рѣчекъ въ Европ. Россіи, въ Пермской губ.: 1) В. въ пермскомъ уѣздѣ, лѣвый притокъ р. Бабки, впадающей въ р. Сылву; 2) В. въ осинскомъ уѣздѣ, лѣвый притокъ р. Большой Турки, текущей въ р. Ирель; 3) В. въ красноуфимскомъ уѣздѣ, — притокъ р. Лека или Лѣка, вливающейся справа въ р. Сылву.

Быркинскій волокъ въ Европейской Россіи, въ Пермской губ., — участокъ большого Сибирскаго тракта, шедшаго съ Казани на Сарapulъ, Осу и Кунгуръ, отъ деревни Пизмы до деревни Татарской Бырмы, въ пространствѣ между гг. Осю и Кунгуромъ.

Бырранга — хребтъ Енисейской губерніи, въ Таймырской землѣ; простирающійся по сѣверн. стор. Таймырской долины отъ ЮЗ. къ СВ. и далѣе наполняющей Таймырскій полуостровъ до самаго моря, въ которомъ онъ продолжается скалистыми островами. На ЮЗ. хребтъ простирается къ р. Пясинѣ. Хребтъ В. поднимается острымъ гребнемъ болѣе 1000 фут. надъ у. м. Рѣка Таймыра прорывается попереку хребта на выходъ къ морю. Хребтъ В. состоитъ изъ глинистаго сланца, известняка и граувакки; ось хребта пересѣчена поперегъ миндаляниками, состоящими изъ диоритовой основы съ пузырями, выполненными халцедономъ. Миддендорфъ полагаетъ, что этотъ проломъ хребта помогъ образованію въ немъ попереку долины, черезъ которую воды Таймырскаго озера наши себѣ стокъ въ Ледовитый океанъ. Мягкость основной массы миндаляника облегчила прорывъ. Ср. Миддендорфъ, «Путешествіе по Сѣверовосточной Сибири».

Быстралъ: — 1) р., въ Землѣ В. Донскаго, лѣв. пр. Донца. Беретъ начало во 2-мъ Донскомъ окр., пересѣкаетъ ЮВ. уголь Донецкаго и въ 1-мъ Донскомъ впадаетъ въ Донецъ, выше Усть-Быстринской станицы. Направленіе къ ЮЗ., дл. теч. до 130 вер. Мостъ на Быстрой близъ Скосырской слоб. находится подъ 48°21' с. ш. и 58°53' в. д. Близъ устья В. находится одно изъ лучшихъ мѣсторожденій донецкаго антрацита — Нижнесериковское, состоящее изъ 5 пластовъ, имѣющихъ общую толщину 5 ф. 2) р. (по-камчатцки Конадъ) въ Камчаткѣ, пр. пр. р. Большой. Беретъ начало въ Ганальскомъ хребтѣ, въ 28 вер. выше камчатцкаго селенія Ганаль, на томъ же лѣсистомъ водораздѣлѣ, съ котораго течетъ къ СВ. р. Камчатка, въ 2 вер. отъ истоковъ сей послѣдней. Направленіе къ ЮЗ., дл. теч. до 120 вер.

Быстралъ рѣка — Иркутской губерніи и уѣзда, правый притокъ р. Иркуты, беретъ начало въ хребтѣ Хамаръ-Дабанъ, двумя истоками, вершины которыхъ находятся въ гранитныхъ ущеліяхъ. Долины рѣчекъ Б. и М. Быстрой сопровождаются рядомъ гольцевъ, но-

сящихъ названіе Быстринскихъ, въ обнаженіяхъ которыхъ кромѣ сіенито-гранита и гнейса, встрѣчается и лава, а мѣстами обломки сѣраго и чернаго базальта; длина теченія р. Малой Б. всего 35 верстъ, при ширинѣ ложа отъ 2 до 6 саж. Эта рѣчка приобрѣла себѣ извѣстность по мѣсту нахождения въ ней лазореваго камня, открытаго въ 1854 г. Горы, составляющія долину этой рѣчки, состоятъ изъ гранито-сіенитовъ и гнейса различныхъ видоизмѣненій и цвѣта; въ семи верстахъ выше соединенія обѣихъ вершинъ рѣчки, а именно въ горахъ, на правомъ берегу Малой Б., къ гранито-сіениту прилегаютъ пласты доломитовиднаго известняка, имѣющаго зернистое сложеніе и заключающаго мѣсорожденіе лаписъ-лазури, высокаго достоинства, съ блескомъ и преобладающимъ синимъ цвѣтомъ, но попадаются камни фиолетоваго и зеленого цвѣта. Лазоревый камень находится еще въ этой мѣстности по рѣкамъ Слюдянкѣ и Талой, притоку Култучной, впадающей въ Байкалъ; въ верховьяхъ Талой до 1853 г. добывался лазоревый камень. Ср. «Горный Журналъ», 1826 г. № 12; 1858, т. 1; «Записки Сибирск. отд. Геогр. общ.», кн. IV, 1857 г. *Ф. Ш.*

Быстрица — мѣстечко вилейскаго у. Виленской губ., расположенное на лѣвомъ берегу Вили, на разстояніи 38 в. отъ Вильны, съ 114 д. об. пола жит. и правосл. церковью, передѣланною изъ римско-кат. костела, основанаго 1523 г. корол. Сигизмундомъ I. По мнѣнію Стрыйковскаго и Кояловича, В. была древнѣйшей столицей вел. кн. Литовскаго. Въ окрестномъ лѣсу возвышается весьма крутая гора со слѣдами окоповъ, называемая Замковщиной.

Быстрица — рѣка Вятской г., лѣв. пр. р. Вятки. Беретъ начало въ лѣсахъ, на границѣ нолинскаго и вятскаго уѣздовъ; протекаетъ черезъ орловскій у., въ которомъ впадаетъ въ Вятку ниже села Подрелье (верст. въ 30 выше Орлова). Общее направленіе къ СЗ., длина теченія 125 вер., шир. до 7 саж., глуб. лѣтомъ 2 арш. Берега рѣки лѣсисты, отчасти высоки и обрывисты; ложе каменисто.

Быстрицъ (Bystrie) — городокъ съ 3061 жител. славянскаго происхожденія (ганнаки), въ восточной части Морави, Голеаускаго округа, на Быстрицѣ, притоку Бѣчвы и при Кремзирской дорогѣ. Въ городѣ прекрасная церковь, роскошный замокъ бароновъ Лаудонъ съ паркомъ, фабрика мебели изъ гнутаго бука, Б. — любимый курортъ для леченія сывороткой. Въ окрестностяхъ Б. очаровательная мѣстность Рудольфсталь и гора Гоштейнъ (748 м.). Особую извѣстность Б. получилъ, благодаря (подложной) Краледворской рукописи, которая переноситъ побѣду моравскаго героя Ярослава надъ татарами въ 1241 г. частью въ окрестности Ольмюца, частью же на Гоштейнъ.

Быстровъ (Иванъ Павловичъ) — библиографъ, сынъ священника (1797 — 1850), образованіе получилъ въ александровской семинаріи, изъ которой вышелъ въ 1818 году и поступилъ въ хозяйственный департаментъ мин. внутр. дѣлъ кописистомъ. Въ 1830 г. опредѣлился на службу въ Публичную библиотеку подбиблиотечаремъ по русскому отдѣленію и прослужилъ здѣсь до 1848 г., когда вышелъ

въ отставку. Первые его литературныя произведенія — беллетристическаго характера; но съ опредѣленіемъ на службу въ Императорскую Публичную бібліотеку бібліографія русская стала самымъ любимымъ предметомъ его занятій, и въ этой области Быстровъ обладалъ рѣдкими познаніями, что обнаружилось и въ его бібліографическихъ трудахъ, и въ участіи, какое онъ принималъ почти во всѣхъ тогдашнихъ научныхъ сочиненіяхъ, относящихся до русской исторіи и русской словесности. Изъ отдѣльныхъ трудовъ Б. укажемъ на слѣдующіе: «Прозрѣніе въ будущее» (СПб., 1828); «Галедъ и Зонгосъ, или бредъ отчаяннаго туркофила» (СПб., 1830); «Поликарпъ и Оевронія» (СПб., 1833); «Опытъ алфавитнаго указателя къ русскимъ періодическимъ изданіямъ» (ч. I, историч. СПб., 1841) и «Систематическій реестръ русскимъ книгамъ съ 1831 по 1846 г.» (СПб., 1846). Кроме того, Б. помѣстилъ множество статей историческихъ, бібліографическихъ и критическихъ въ тогдашнихъ періодическихъ изданіяхъ: въ «Сѣверной Пчелѣ», въ «Литературной Газетѣ», въ «С.-Петербургскихъ Губернскихъ Вѣдомостяхъ», «Русскомъ Инвалидѣ» и др. *В. Р.*

Быстровъ (Николай Ивановичъ) — профессоръ дѣтскихъ болѣзней въ Военно-Медицинской академіи, род. 28 февр. 1841 г. Окончилъ курсъ въ Медико-Хирургической академіи въ 1864 г. съ золотомъ медалію; въ 1868 г. назначенъ ассистентомъ дѣтской клиники. Въ 1869 г. Б. защитилъ диссертацию на степень доктора медицины: «Дѣйствіе аммоніи bromati на животный организмъ и терапевтическое употребленіе его въ дѣтской практикѣ». Число работъ Б. по различнымъ вопросамъ гигиены и патологій дѣтскаго возраста доходитъ до 50. На ряду со многими русскими учеными, выдвинувшими вопросы о вліяніи школы на организмъ учащихся (проф. Лестафъ, Доброславинъ и друг.), Н. И. также занялся этимъ и на первомъ Пироговскомъ съѣздѣ сдѣлалъ докладъ: «О головныхъ боляхъ школьнаго періода жизни, вслѣдствіе умственнаго утомленія». Онъ участвуетъ въ коммисіи при Обществѣ охраненія народнаго здравія, назначенной спеціально съ цѣлью выясненія нѣкоторыхъ вопросовъ по школьной гигиенѣ. Б. былъ первымъ председателемъ учрежденнаго въ С.-Петербургѣ Общества дѣтскихъ врачей и содѣйствовалъ учрежденію благотворительнаго общества о бѣдныхъ и больныхъ дѣтяхъ столицы. *Л. Ф.*

Быстротони. — Устройство ихъ мало разнится отъ бассейна промысловаго, назначеніе же тоже самое (см. Бассейнъ промысловаго).

Быстрянка (*Alburnus bipunctatus* Vl.) — небольшая рыба изъ одного рода съ уклейкой (*A. lucidus* Heck.) изъ семейства карповыхъ (*Cyprinidae*), порядка остерстопузурныхъ костистыхъ рыбъ (*Physostomi*). Небольшая рыбка 10—15 сант. длины; спина темнозеленая, бока зеленовато-серебристые, брюхо свѣтлосеребристое; вдоль боковой линіи идутъ сверху и снизу черноватая полоса, состоящая изъ точекъ, а надъ боковой линіей отъ головы до хвостоваго плавника тянется широкая, темносиняя полоса; брюшные и заднепроходные плавники

красноватые, остальные зеленовато-сѣрые. Передъ нерестомъ, который происходитъ въ маѣ и началѣ іюня, всѣ цвѣта становятся ярче. Живетъ въ быстрыхъ рѣчкахъ, повсюду въ средней Европѣ и Россіи; въ сѣверной части Россіи ея нѣтъ. *В. Ф.*

Бытейшикъ (стар.) — тетрадь или книжка, содержащая разсказъ о быломъ или описаніе жизни; біографія.

Бытень — мѣстечко Гродненской губерніи, слонимскаго уѣзда, въ 28 верст. отъ уѣзнаго и въ 165 верст. отъ губернскаго города. находится на рѣкѣ Шарѣ, подъ 52° 53' с. ш. и 25° 21' в. д. Мѣстечко въ XVI стол. принадлежало фамилиі Тризновъ, основавшихъ здѣсь въ началѣ XVII стол. базилианскій монастырь, отписавъ ему въ 1640 г. Бытень съ другими своими имѣніями. Въ 1779 г. наследники Тризновъ, Тизенгаузены, отобрали мѣстечко отъ монастыря, который по воссоединеніи униатовъ упраздненъ. Бытень сильно пострадалъ во время войны Польши съ Россіею изъ за Малороссіи въ 1655 г. Въ мѣстечкѣ имѣется пристань, церковь, 2 ярмарки; жителей 2 тыс.

Бытѣ — первая книга канона священныхъ ветхозавѣтныхъ книгъ. Названіе (въ греческомъ переводѣ LXX толковниковъ: *ύβησις*; — происхожденіе, начало; отсюда — слав. «бытѣ») получила отъ своего содержанія: происхожденіе міра (1 гл.); происхожденіе человѣка (2 гл.); исторія допотопнаго и послѣпотопнаго чело-вѣчества до патріарха Авраама (4—11 гл.); начало исторіи еврейскаго народа въ исторіи его патріарховъ: Авраама (12—25 гл.), Исаака (26—35 гл.) и Іакова (37—50 гл.); оканчивается книга повѣствованіемъ о смерти Іакова и его сына, Иосифа, въ Египтѣ. Въ еврейской Библии книга Бытѣ надписывается начальнымъ словомъ: «берешитъ» («въ началѣ»). Книга Б. составляетъ одно цѣлое съ книгами: Исходъ, Левитъ, Числъ и Второзаконіе, и служитъ для нихъ введеніемъ, объясняя происхожденіе народа еврейскаго, божественное устройство котораго въ царство Леговы черезъ посредство Моисея и составляетъ главный предметъ указанныхъ четырехъ книгъ. Церковь иудейская и церковь христіанская (основываясь на свидѣтельствѣ Іисуса Христа и апостоловъ) признавали и признаютъ писателемъ книги Б. Моисея, вождя и законодателя еврейскаго народа. Несогласны съ этимъ вѣрованіемъ церкви мнѣнія о происхожденіи книги Б., какъ и о происхожденіи Пятикнижія вообще, высказываемы были въ первые вѣка христіанства нѣкоторыми еретиками, затѣмъ въ XVI и XVII вѣкахъ — немногими лицами католическаго и протестантскаго міра, не признававшими сверхъестественнаго божественнаго откровенія. Въ прошедшемъ же и особенно въ текущемъ столѣтіи о позднѣйшемъ времени Моисея происхожденіи книги Б., въ связи съ вопросомъ о позднѣйшемъ происхожденіи всего Пятикнижія, составлено, преимущественно протестантскими учеными критической школы, нѣсколько, одна другую опровергающихъ, гипотезъ на основаніи нѣкоторыхъ нерѣшительныхъ внутреннихъ признаковъ (каково, напр., преимущественное употребленіе въ различныхъ частяхъ Пятикни-

жя различныхъ именъ Божихъ: Елогимъ и Йегова), допускающихъ различныя объясненія и выводы, и не всегда въ духъ отрицательной критической школы. Болѣе подробное обозрѣнiе этихъ гипотезъ см. въ статьѣ о Пятикнижii Моисея. Въ русской экзегетической литературѣ известны слѣдующія подробныя толкованія на книгу Бытiя: «Записки на книгу Бытiя» Филарета, митрополита московскаго (Спб., 1816); Г. Власова, «Священная гѣтопись» (т. 1, Спб., 1876). В. Рождественскiй.

Быто — старинно-русскiй терминъ, обозначающiй пожитки, скарбъ, имущество.

Бытовскiй (Янъ) — замостскiй каноникъ, жившiй въ XVII в. Онъ написалъ книгу объ осадѣ Замостья казаками въ 1648 году, теперь весьма рѣдкую, напечатанную въ Замостьѣ въ 1649 г.: «Obsidio Zamosciana a Cosacis facta». А. Э.

Бытовъ — см. Бютовъ.

Бытомъ — славянское названiе города Бейтана (см. это сл.).

Бытошевскiй чугуноплавильскiй заводъ — см. Брянскъ (т. IV, 817).

Бытча — деревня борисовскаго у. Минской губ., подвергшаяся 26 ноября 1812 года осадѣ кн. Реджио (Reggio), защищавшаго тылъ придвинутой къ Березинѣ Наполеоновской армii.

Быховецъ (Иосифъ-Владиславъ) — польскiй писатель, родился 1778 г., умеръ 1845 г. Учился въ виленскомъ и въ некоторыхъ нѣмецкихъ университетахъ, затѣмъ поступилъ въ наполеоновское войско и послѣ 1815 г. поселился въ Вильнѣ. Изъ написаннаго имъ слѣдуетъ отмѣтить: «Rzut oka na Rosję» (Варш., 1817) и переводъ Кодекса Наполеона. По имени Б. названа одна изъ польскихъ хроникъ.

Быховскiе. — Родоначальникомъ рода считается Казимиръ Б., владѣвшiй населеннымъ имѣниемъ, которое въ 1730 г. досталось сыну его Ивану. Потомки послѣдняго служили въ коронныхъ и литовскихъ войскахъ въ разныхъ чинахъ. Гербъ ихъ помѣщенъ въ XI ч. Герб., подъ № 48.

Быховъ (Старый) — см. Старый Быховъ.

Бычачье сердце (Coeur de boeuf, Ochsenherz) — типичный, очень хорошiй, раннiй сортъ бѣлой кочанной капусты, съ небольшимъ плотнымъ кочаномъ, имѣющимъ овальную форму или короткаго, сверху притупленнаго конуса, на низкой кочерыжкѣ; наружныхъ листьевъ немного и они очень мелкiе. Пригоденъ и для выгонки въ парникахъ. Весьма схожъ съ другимъ сортомъ — царской капустой. С.

Бычачьи шкуры. — Находящiяся въ европейской торговлѣ шкуры быковъ и коровъ по большей части привозятся изъ-за океана (такъ наз. дикiя шкуры); онѣ просто высушиваются или просаливаются сухими и дубятся болѣею частью для подошвъ; шкуры же европейскаго, выросшаго въ конюшняхъ скота, которыя обыкновенно не поступаютъ въ торговлю, а прямо передаются съ боенъ скорнякамъ, идутъ также на приготовленiе ременной и сѣдельной кожи. Большая часть дикихъ шкуръ привозится изъ Южной Америки, особенно изъ Штатовъ Ла-Платы (ла-платскiя шкуры), гдѣ различаютъ саландеросъ (шку-

ры полудикаго пампасскаго скота, который стоняется въ опредѣленные мѣста — саландеросъ, и убивается тамъ), матадоресъ (отъ городского мясного скота) и кампосъ (отъ мясного скота отдѣльныхъ поселенiй). Главныя вывозныя порты — Буэносъ-Айресъ; за нимъ слѣдуютъ Монтевидео и Рио-Гранде. Меньшiя количества даетъ Бразилiя, Вестъ-Индiя и Мексика. В. шкуры вывозятся также изъ Австрали и Капланда, а въ Европѣ — изъ Россiи, Венгрии, Турци и проч. Особый родъ В. шкуръ — остъ-индскiя кивсы (см. это слово). Главные рынки ла-платскихъ шкуръ — Антверпенъ, Гавръ, Ливерпуль и Гамбургъ, а для кивсъ — Лондонъ. Э. Б.

Бычачья желчь (Fel Tauri, Fel bovinum) употребляется въ медицинѣ, особенно народной, въ двухъ видахъ: 1) свѣжемъ, — получаемомъ непосредственно отъ мясниковъ немедленно послѣ убоя быковъ, такъ какъ въ такомъ видѣ она болѣе двухъ дней не сохраняется, и 2) высушенномъ и очищенномъ (F. tauri depuratum siccum). Послѣдняя представляетъ гигроскопическiй желтовато-бѣлый порошокъ, со слабымъ запахомъ желчи и слегка сладковатаго вкуса вначалѣ, переходящаго потомъ въ сильно-горькiй. Она содержитъ въ себѣ обыкновенныя плотныя вещества желчи (см. это сл.) и употребляется внутрь при упадкѣ питанiя, вслѣдствiе ослабленной способности усвоенiя пищи, при хроническихъ катаррахъ желудка, хроническихъ опуханiяхъ печени и селезенки; сахарномъ мочеизнуренiи и т. д. Снаружи ею пользовались иногда какъ порошкомъ для присыпки на раны и т. под. Въ послѣднее время ея употребленiе значительно сократилось и она даже исключена изъ русской фармакопей. Б. желчь входитъ въ составъ многочисленныхъ патентованныхъ средствъ.

Быччина (вѣм. Pitschen) — пограничный городъ въ Силезiи, съ 2179 жит. Городъ этотъ существовалъ уже въ X вѣкѣ. При Б. 24 янв. 1588 г. произошла битва между польскимъ войскомъ, предводимымъ Иоанномъ Замойскимъ, и эрцгерцогомъ австрiйскимъ Максимилианомъ, претендентомъ на польскiй престолъ послѣ смерти Стефана Баторiя, слѣдствiемъ которой была капитуляцiя Максимилиана, заключившаго договоръ, въ силу котораго, въ видахъ внутренней безопасности Польши, онъ былъ заключенъ въ Красноватскомъ замкѣ.

Бычки — см. Судовой материалъ.

Бычковъ (Аванасiй Федоровичъ) — академикъ, происходитъ изъ старинной дворянской семьи Ярославской губ., род. 15 дек. 1818 г. въ Фридрихсгамѣ и дѣтство провелъ въ Финляндiи, гдѣ тогда состоялъ въ военной службѣ его отецъ († въ чинѣ генераль-лейтенанта въ 1833 г.). Образование Бычковъ получилъ въ ярославской гимназiи и московскомъ университетѣ, гдѣ подъ влiянiемъ М. П. Погодина, посвятилъ себя изученiю отечественной исторiи. Окончивъ курсъ въ 1840 году, Бычковъ, по рекомендацiи Погодина, опредѣленъ былъ въ томъ же году на службу въ Археологическую комиссiю (см. это слово), гдѣ онъ съ 1854 года исправлялъ должность главнаго редактора гѣтописей. Подъ его редакцiю изданы шесть томовъ «Полна-

го собранія русск. лѣтописей» и сверхъ того лѣтописи Лаврентьевская и вторая и третья Новгородскія; съ 1865 по 1873 г. Б. состоялъ правителемъ дѣлъ комиссiи, а въ послѣднiе годы является и ея руководителемъ, нерѣдко заступая мѣсто ея предсѣдателя. Почти одновременно съ началомъ службы своей въ Археографической комиссiи, именно въ 1844 г. Б. поступилъ въ Публичную библиотеку хранителемъ отдѣленія рукописей и старопечатныхъ церковно-славянскихъ книгъ; въ 1868 г. Б. былъ назначенъ помощникомъ директора библиотеки, а въ 1882 г. занялъ постъ ея директора. Въ связи со службою Б. въ библиотекѣ находится изданіе нашего знаменитаго книгохранилища: «Первыя Русскія Вѣдомости, печатавшіяся въ Москвѣ въ 1703 г.» (Спб., 1855), также какъ и составленное Б.: «Описаніе церковно-слав. и русск. рукописныхъ сборник. Имп. Публичной библиотеки» (ч. I, Спб., 1882). Въ 1850 г. бывшее II-е отдѣленіе Собственной Его Императ. Величества канцелярiи привлекло Б. къ себѣ на службу и возложило на него изданіе обширнаго и весьма важнаго историческаго памятника, именно «Дворцовыхъ разрядовъ» за 1612—1701 гг., которыхъ вышло 4 тома и 1 томъ дополненій (Спб., 1850—55). Въ тоже время Отдѣленіе пользовалось знаніями Б. и въ своихъ кодификационныхъ работахъ; именно въ 1863 г. Б., вмѣстѣ съ главноуправляющимъ отдѣленія гр. М. А. Корфомъ, трудился надъ исправленіемъ русск. перевода 3-й части «Свода мѣстныхъ узаконеній губерній Остзейскихъ», содержащей гражданскіе законы. Б. былъ привлеченъ и къ разнымъ другимъ законодательнымъ работамъ; въ 1862—64 гг. онъ состоялъ членомъ комиссiи для составленія законоположеній, относящихся до преобразованія судебной части въ Имперiи, и въ 1863 г. членомъ комиссiи для обработки проекта Устава книгопечатанія въ Россiи. Въ 1846 г. Б. избранъ былъ членомъ Археологическаго общества и съ 1874 по 1885 стоялъ во главѣ отдѣленія славяно-русск. археологiи. Въ 1885 г. Общество избрало его помощникомъ предсѣдателя, а археологическiй съѣздъ 1890 г. въ Москвѣ почтилъ заслуги Б. избраніемъ его своимъ предсѣдателемъ. Въ 1855 г. Академія наукъ удостоила Б. званіемъ своего члена-корреспондента, а въ 1866 г. избрала его въ академики по отдѣленію русск. языка и словесности. Съ этого же года Б. состоитъ предсѣдателемъ комиссiи для разбора и описанія дѣлъ архива св. Синода, а съ 1882 г. помощникомъ предсѣдателя Императорскаго Русскаго историческаго общества. Кромѣ того, Б. состоитъ членомъ многихъ русск. и иностранныхъ археологическихъ, историческихъ и проч. ученыхъ обществъ. Послѣднимъ по времени трудомъ является собраніе и редакція «Писемъ и бумагъ имп. Петра В.» (т. I объимаетъ 1688—1701, Спб., 1887; т. II—1702—3, Спб., 1889). Этотъ обширный сборникъ—результатъ 18-ти лѣтнихъ кропотливыхъ трудовъ—проливаетъ новый свѣтъ на эпоху и личность преобразователя Россiи, исторію котораго Б. еще раньше обогатилъ изданіемъ «Юрналъвъ и походныхъ журналовъ Петра Великаго, съ 1695 по 1726 г.» (Спб., 1853—55). Остальные библио-

графическія работы и изданія Б. указаны въ «Русск. Старинѣ» (1890 г., кн. 10). 7 окт. 1890, торжественно праздновался 50-лѣтній юбилей государственной службы Б., причѣмъ юбиляръ удостоился получить Высочайшій рескриптъ и былъ назначенъ членомъ Государственнаго совѣта, съ оставленіемъ въ прежнихъ должностяхъ.

Бычокъ—название, подъ которымъ разумѣются различныя виды изъ двухъ различныхъ сем. колючеперыхъ костистыхъ рыбъ (*Acanthopteri*). Сюда относятся именно изъ сем. *Cottidae* родъ *Cottus* (см. табл. Рыбы), характеризующійся: большою, широкою, плоскою головою; цилиндрическимъ, садн сжатымъ съ боковъ тѣломъ; безъ чешуи жаберной крышкою, вооруженной шипами, и очень большими грудными плавниками; плавательнаго пузыря не имѣетъ. Бычокъ колючій, *Cottus Scorpions L.*, съ огромной головою, составляющей около $\frac{1}{3}$ всего тѣла, и широкою пастью, простирающеюся далѣе середины глазъ; сверху черноватаго цвѣта, испещренаго сѣрыми пятнами и полосками, по бокамъ сѣровато-чернаго съ бѣлымъ пятнышками; брюхо у самца желтоватое, у самки бѣлое; кожа голая, гладкая; длиною отъ 30—80 ст. Въ водѣ и при выниманіи изъ воды можетъ издавать ворчащій звукъ. Б. колючій водятся въ сѣверо-восточной части Атлантическаго океана, у береговъ Норвегiи и Ланландiи, въ Бѣломъ морѣ, въ моряхъ Нѣмецкомъ и Балтiйскомъ. Онъ держится лѣтомъ около самыхъ береговъ, а на зиму уходитъ нереститься въ глубь моря; въ Ботническомъ и Финскомъ заливахъ нерестится отъ ноября до января. Очень прожорливъ и держится всегда въ одиночку. Колючки его жаберной крышки могутъ причинить глубокіе уколы. Мясо его не цѣнится. Б. четырехрогій, *C. quadricornis L.*, отличающійся отъ предыдущаго нѣсколькими признаками, главнымъ образомъ присутствіемъ четырехъ отростковъ на головѣ, и отчасти окраской, замѣчательна своимъ географическимъ распространеніемъ. Онъ водится въ Бѣломъ морѣ и въ Ледовитомъ океанѣ, къ В. отъ Бѣлаго моря, вдоль береговъ Сибири и Сѣверной Америки, затѣмъ въ западной части Нѣмецкаго моря, у береговъ Англiи. Въ остальной части Нѣмецкаго моря, у береговъ Дани и Норвегiи, равно какъ въ южной части Балтiйскаго моря, онъ не встрѣчается. Но затѣмъ онъ вновь попадаетъ въ сѣверной части Балтiйскаго моря въ Ботническомъ и Финскомъ заливахъ, и въ большихъ смежныхъ озерахъ—Ладожскомъ и Веттерѣ. Такимъ образомъ область распространенія его въ настоящее время является прерванною, и должна была занимать большое пространство въ ледниковый періодъ. Б. четырехрогій нерестится зимой; въ пищу употребляется рѣдко. Б. подкаменъщикъ, *Cottus gobio L.*, длиною въ 10—15 см., изъ которыхъ около $\frac{1}{4}$ приходится на голову, окраска очень измѣнчива, по большей части съ темными пятнами и полосами на сѣроватомъ или буроватомъ фонѣ. Въ Средней Европѣ и Россiи встрѣчается въ небольшихъ рѣкахъ и ручьяхъ съ чистой, свѣжей водою и каменистымъ дномъ. Живетъ

обыкновенно подъ камнями. Питается различными водными животными, преимущественно мелкими рыбками. Во время метанія икры, что бываетъ рано весной, обыкновенно въ апрѣлѣ, самецъ вырываетъ въ песокъ или складываетъ изъ камешковъ небольшую ямку, куда самка мечетъ икру. Самецъ остается при икрѣ и охраняетъ ее до тѣхъ поръ, пока изъ нея выведутся рыбки.

Остальные рыбы, называемыя въ Россіи бычками, принадлежатъ къ семейству Gobiidae (бычки или колбевья), къ роду бычекъ, Gobius, одному изъ характерныхъ родовъ рыбъ нашихъ южныхъ морей. У р. Gobius голова округлая, шире туловища, голая; тѣло покрыто чешуей; оба брюшные плавника сростаются въ одинъ. Около сорока видовъ бычковъ живутъ въ моряхъ Черномъ и Каспійскомъ и выпадающихъ въ нихъ рѣкахъ. Бычокъ песочникъ, *G. melanostomus* Pallas, отъ 10—20 см., изъ которыхъ менѣе четверти приходится на голову; цвѣтъ тѣла свѣтлобуурый съ большими гемнобурами пятнами, иногда чернобуурый или совершенно черный, вообще измѣнчивый. Встрѣчается во всѣхъ частяхъ Каспійскаго моря, откуда заходитъ въ Волгу (до Сарепты) и въ Уралъ; въ Черномъ морѣ встрѣчается въ весьма большомъ количествѣ вдоль сѣверныхъ береговъ, отъ Одессы до Керчи, отъ Керчи до Поти; живетъ также въ Азовскомъ морѣ; по Днѣстру доходитъ до Могилева, по Днѣпру до Екатеринослава. *G. fluviatilis* L., отъ 8—18 см., представляющей нѣсколько разновидностей, сильно отличающихся по цвѣту, — по преимуществу прѣсноводный бычокъ; распространяетъ по Днѣстру, Бугу, Днѣпру (до Екатеринослава) и его притокамъ, по Дону, по Волгѣ, въ нижнихъ частяхъ рѣки, и по солоноватымъ частямъ Каспійскаго, Азовскаго и Черн. морей; вдоль южнаго берега Крыма его нѣтъ. В. держатся обыкновенно около береговъ, любятъ свѣжую воду и песчаное или каменистое дно; у многихъ видовъ самцы дѣлаютъ гнѣзда и охраняютъ въ нихъ икру, снесенную самкой. Не составляютъ предмета настоящаго промысла, но повсюду довятся на удочку. См. Сабантѣвъ, «Рыбы Россіи»; Кесслеръ, «Рыбы, водящіяся и встрѣчающіяся въ Арало-Каспійско-Понтийской ихтиологической области», 1877, «Труды Арало-Каспійской экспедиціи»; его же, «Описание рыбъ Петербургской губерніи» (Естественноисторическія изслѣдованія Петербургской губерніи, 1864 г.). В. Ф.

Бычокъ—слобода Воронежской губ. богучарскаго у., въ 17 вер. къ ВСВ. отъ богучара, при р. Бычкѣ, притокѣ Мѣловатки. Число жит. 3926 душъ об. пола; 804 двора.

Бычокъ — народная русская пляска, обыкновенно подъ звуки балаалайки и пѣсни того же названія.

Бышевье—мѣстечко Кіевской губерніи и уѣзда, въ 55 вер. къ ЮЗ. отъ у. гор., при рѣчкѣ Луппѣ. Мѣстечкомъ значится на основаніи привилегій польскаго короля Станислава Августа, данной въ 1775 г. Нынѣ въ немъ (1890 г.) считается 3062 жителей, 465 дворовъ; 2 православныхъ церкви, костелъ и каплица, 2 еврейскихъ молитвенныхъ дома, начальное училище, два постоялыхъ двора,

и 18 лавокъ. Въ XVII в. Б. считался важнымъ пунктомъ, какъ послѣдній польскій укрѣпленный городъ по дорогѣ изъ Варшавы въ Кіевъ. Остатки укрѣпленій, воздвигнутыхъ въ XVI в., видны еще по настоящее время.

Бышникъ—см. Деготь.

Бьелниъ (лужицк. нѣм. Buhlen) — деревня въ Бранденбургѣ, между Любеномъ и Губиномъ, въ прошломъ еще столѣтіи населенная лужицкими сербами, нынѣ отмѣченная. Въ окрестности находится озеро, на днѣ котораго—провалившійся городъ. Окрестнымъ сербскимъ населеніемъ водѣ этого озера приписываются цѣлебныя свойства.

Биеннъ (Bienna) — французское названіе города Билля (см. это сл.).

Биенэме (Иренэ-Жюль Biennaumé) — французскій статистикъ и администраторъ, род. въ Парижѣ 1796 г., ум. тамъ же 20 апрѣля 1878 г. Пробывъ годъ въ политехнической школѣ, Б. вступилъ въ министерство финансовъ и здѣсь дослужился до главнаго инспектора. Обладая громадными способностями, Б. поочередно занимался почти всѣми отраслями человѣческихъ знаній, съ особенною же любовью теоріей вѣроятностей и приложеніемъ ея къ финансовымъ наукамъ. Въ 1852 г. онъ былъ избранъ членомъ академіи наукъ. Изъ его главныхъ работъ назовемъ: «De la durée de la vie depuis le commencement du XIX siècle» («Annales d'hygiène», 1835); «Probabilité des erreurs dans la méthode des moindres carrés» (Парижъ, 1852); «Remarques sur les differences qui distinguent l'interpolation de Cauchy de la méthode des moindres carrés» (Парижъ, 1853); «Considérations à l'appui de la découverte de Laplace» (Парижъ, 1853); «Sur les fractions continues de M. Tchebychef» (Парижъ, 1858).

Биенэме (Luigi Biennaime) — итальянскій скульпторъ, род. въ 1795 г. въ Карарѣ; обязанъ своимъ артистическимъ развитіемъ Торвальдсену, съ которымъ онъ долгое время сообца работалъ; жилъ сначала въ Римѣ, затѣмъ во Флоренціи; въ 1844 г. выбранъ членомъ академіи въ Санъ-Лука. Его произведенія отличаются нѣжной граціей и совершенствомъ техники. Къ нимъ относятся: «Венера и амуръ съ голубями», «Невинность» (гравюра Тоа), «Телемакъ», «Артемидя въ купальнѣ», «Вакханки» (1838 г., собственность короля вюртембергскаго), «Амуръ со стрѣлами», «Младенецъ Христосъ, котораго ангелъ предостерегаетъ отъ змиѣ» и др. В. ум. 17 апрѣля 1878 г. во Флоренціи.

Бьернеборгъ (по-фински Пори) — уѣздный гор. Або-Бьернеборгской губ. въ Финляндіи, у восточнаго берега Ботническаго залива, близъ устья р. Кумо; занимаетъ пространство въ 27,3 кв. км.; жителей обоего пола 10157 (1888); жилыхъ домовъ — 976; купцовъ—169. Большинство жителей шведы. Морская торговля довольно значительна; вывозятся главнымъ образомъ доски, ввозится ржаная мука изъ Петербурга и Ревеля, соль и желѣзо изъ за-границы. Большія суда не могутъ подойти къ Б. и останавливаются на рейдѣ Рэфсо. Верфи для постройки судовъ, механическій заводъ, кожевенные и кирпичные заводы и

т. д. Въ городѣ имѣется сберегательная касса съ собственнымъ фондомъ 27214 марокъ и съ оборотомъ въ 506000 марокъ, больница, частный лицей, двѣ частныя женскія школы (шведская и финская), двѣ казенныя начальныя школы для мальчиковъ (шведская и финская), 134 промышленныхъ заведеній и фабрикъ съ суммой производства на 1926195 финск. мар.; въ томъ числѣ лѣсопиельня 1 съ производствомъ на сумму—1263000 финскихъ марокъ; пивоваренъ 5 съ производствомъ на сумму 155800 финск. мар.; водочныхъ заводовъ 2 съ производствомъ на сумму 43540 финскихъ мар.; дистиллирующихъ спиртъ заводовъ 3 съ производствомъ на сумму—16000 финск. марокъ; хлѣбопекаренъ 15, съ производствомъ на сумму—50395 финск. мар.

Бьернсонъ Бьернстjerne (Vjögnsen Vjögnsstjerne)—знаменитый сѣверный писатель и народный дѣятель Норвегіи, сынъ священника, род. 8 дек. 1832 г. въ мѣстечкѣ Квикнэ. Отроческіе годы провелъ въ Ромсдаленѣ (гдѣ въ то время служилъ его отецъ), одной изъ самыхъ населенныхъ, живописныхъ и цвѣтущихъ мѣстностей Норвегіи, что имѣло большое вліяніе на развитіе пламенной фантазіи и поэтическихъ задатковъ его натуры; послѣднему способствовала также рано пробудившаяся страсть мальчика къ чтенію, преимущественно народныхъ пѣсенъ, сказаній, древнихъ сагъ и наконецъ лучшихъ поэтовъ. Семнадцати лѣтъ Б. пріѣхалъ въ Христіанію, гдѣ сдалъ экзаменъ при университетѣ и затѣмъ прожилъ еще года два, занимаясь изученіемъ датской литературы и посѣщая прекрасный въ то время датскій театр, который оказалъ не малое вліяніе на развитіе художественныхъ сторонъ натуры Б. Первыми литературными попытками Б. были пѣсни въ народномъ духѣ, настолько подходящія къ народному складу души, что крестьяне охотно заучивали и распѣвали ихъ. Затѣмъ онъ выступилъ въ качествѣ критика, причѣмъ, благодаря своей пылкости, не замедилъ нажать себѣ массу враговъ. Первое драматическое произведеніе Б. «Mellem Slagene»,—которое впоследствии имѣло такой огромный успѣхъ и въ литературѣ, и на сценѣ,—было принято не только публикой, но и литературными собратями съ холоднымъ недоумѣніемъ: могучій, энергичный и необыкновенно сжатый прозаическій стиль Б. представлялъ слишкомъ рѣзкій контрастъ съ установившимися образцами стихотворной исторической драмы Эленшлагера. Почти также были встрѣчены и первые его рассказы въ народномъ духѣ («Synnöve Solbakken», 1857; «Fadern», «Ongeden» и другія), въ которыхъ, казалось, воскресъ величавый стиль древней саги. Скоро однако задуманная, нѣжная поэзія этихъ рассказовъ въ соединеніи съ превосходной, точно окристаллизованной формой и силой языка, заставила признать яркій талантъ молодого писателя. Вообще Б. принадлежить къ числу немногихъ литературныхъ счастливицевъ: онъ сразу сталъ на настоящую дорогу и его могущее дарованіе могло вылиться въ надлежащихъ формахъ, безъ всякихъ внѣшнихъ помѣхъ и внутреннихъ колебаній: произведенія его слѣдовали одно за другимъ и слава автора

быстро упрочивалась. Въ 1858—59 г. Б. состоялъ директоромъ театра въ Бергенѣ, въ 1865—67 г. въ Христіаніи, а 1870—72 основалъ собственный театръ. Здѣсь Б. поставилъ рядъ своихъ комедій и драмъ: «Гульда Хромая» (1858), трагедія «Sigurd Stenbe» (1862) и др. Особенной извѣстностью пользуются историческая драма «Maria Stuart in Skotland» (1864 года) и комедія «Новобрачные» (De Nygifte)—1865 г. Затѣмъ наступило время, когда казалось, что талантъ Б., достигшій высшей точки своего развитія, какъ бы застылъ; но тутъ на сѣверъ пахнуло новыми вѣяніями европейской мысли, и Б. прервалъ свое молчаніе, дѣлвшееся уже нѣсколько лѣтъ подъ рядъ, выступивъ съ пьесой «Банкротство» (En Fallit, 1875 г., шла въ Спб. на нѣмецкой сценѣ съ большимъ успѣхомъ подъ назв. «Ein Fallissement»). Этой пьесой начался второй періодъ творческой дѣятельности Б., новый циклъ пьесъ, романовъ и повѣстей, отражающихъ современное общество, его дѣятельность и волнующіе его вопросы. Таковы, напр.: вышедшая почти одновременно съ «Банкротствомъ» драма «Редакторъ»—безпощадная сатира на журнальное дѣло на сѣверѣ; затѣмъ драма «Король»; рассказы: «Мангильдъ», «Капитанъ Манзана»; комедіи: «Леонарда», «Новая система», рассказъ «Шиль»; комедіи: «Черезъ силу», «Перчатка», «Географія и любовь»; романы: «Городъ и гавань украсились флагами» (на русск. языкъ въ «Сѣверн. Вѣстн.», 1891, перев. подъ загл. «Новыя вѣянія») и «Путимя Божьими». Собраніе его стихотвореній: «Digte og Sange» изд. въ 1870 и 1880. Множество ихъ переданы на музыку, а одно изъ нихъ «Да мы любимъ эту страну» съ музыкой Нордрака сдѣлалось народной норвежской пѣсней. Собраніе сочиненій Б. издано въ Копенгагенѣ фирмой: Gyldendalske Boghandel. Многія сочиненія Б. переведены почти на всѣ европейскіе языки, а драматическія произведенія игрались съ успѣхомъ на лучшихъ сценахъ сточичныхъ городовъ Европы. Произведенія второго періода, хотя и уступаютъ произведеніямъ перваго въ художественномъ отношеніи, зато безусловно выше ихъ по богатству идей, широтѣ задачъ и общему направленію.

Б.—не только писатель-художникъ, но и энергичный общественный дѣятель. Помимо чисто художественныхъ произведеній, онъ написалъ массу брошюръ и статей по различнымъ политическимъ и общественнымъ вопросамъ. Онъ горячій поборникъ нравственнаго очищенія и возрожденія современнаго общества; цѣломудріе, строгое единоебрачіе и наконецъ уничтоженіе войны—вотъ идеалы, во имя которыхъ онъ живетъ и неутомимо трудится; на эти темы онъ произноситъ свои пламенные, вдохновенныя рѣчи, которые увлекаютъ и покоряютъ толпы слушателей (Б.—превосходный ораторъ и едва ли еще не лучше говорить, чѣмъ писать: настоящій народный трибуна), пишетъ книги и статьи. Между послѣдними слѣдуетъ отмѣтить: «Единоебрачіе и многобрачіе» (пер. на русск. яз. въ «Нов. Вр.», 1891); «О свободной любви» и предисловіе къ книгѣ Арнольдсона—

«Законъ, а не война». Какъ политическiй дѣятель, Б. принадлежитъ къ партii сепаратистовъ - народниковъ и былъ одно время редакторомъ оппозиционныхъ газетъ: «Aftenbladet» въ Христианіи (1859 г.) и «Norsk Folkeblad» (1866 — 1867 гг.). Ср. Helweg, «Vjörnson og Ibsen» (1866); E. Schuré (ст. въ «Revue de deux Mondes», 1870); G. Brandes, «B. og Ibsen»; его же въ «Moderne Geister» 1882 и въ «Русской мысли» 1887, XII; L. B., «Vjörnson etc.» (Стокг., 1885); Holmberg, «Vjörnson etc.» (Копенг., 1888). *П. Галзенъ.*

Бьёрнштерна (Магнусъ-Фридр.-Ферд., графъ Vjörnstjerna) — шведскій государственный дѣятель и писатель, родился въ 1779 г. въ Дрезденѣ, принималъ видное участіе въ наполеоновскихъ войнахъ, какъ воинъ и дипломатъ, и въ 1815 г. былъ уже генералъ-адъютантомъ. Въ 1826 г. ему дали графскій титулъ, а въ 1828 г. назначили уполномоченнымъ министромъ при лондонскомъ дворѣ. Послѣдній постъ онъ занималъ до 1846 г.; затѣмъ вернулся въ Стокгольмъ, гдѣ умеръ 6 октября 1847 г. Въ качествѣ писателя по вопросамъ политики и государствовѣдѣнія Б. придерживался умѣренно-либеральныхъ взглядовъ. Б. писалъ одновременно на шведскомъ и нѣм. языкахъ. Изъ его сочиненій особенно цѣнятся: «Om beskattningens grunder i Sverige» (Стокг., 1832; 2 изд. 1833), «Det Brittisk. Riket i Ostindien» (на нѣм. и швед. Стокг., 1839), «Theogonie, Philosophie und Kosmogonie der Hindu» (швед. и нѣм. Стокг., 1843). Его «Anteckningar» (2 т., 1851—52) заключаютъ интересныя данныя по исторіи наполеоновскихъ войнъ.

Бьесель, или бьесль — такъ называется горизонтальная часть русла канализованныхъ рѣкъ и каналовъ, отдѣляющаяся одна отъ другой измѣненіями уровня воды; въ таковыхъ мѣстахъ находятся обыкновенно гидротехническія сооруженія, служащая для прохода судовъ съ одного уровня къ другому, за которыми и образуются бьесы такой глубины, что суда могутъ въ нихъ плавать совершенно свободно. Назначая длину бьесовъ, слѣдуетъ помнить, что самое большое сбереженіе воды получится при нѣсколькихъ болѣе короткихъ бьесахъ на длинѣ даннаго уклона канала, чѣмъ при одномъ длинномъ бьесѣ съ многокамернымъ шлюзомъ (см. Шлюзъ). Каждый бьесъ канала, для того, чтобы вода не могла подняться слишкомъ высоко въ каналѣ, долженъ имѣть удобное мѣсто для выпуска лишней воды. Когда длина бьеса болѣе трехъ верстъ, то въ такомъ случаѣ надо дѣлать нѣсколько затворовъ для возможности осушать или исправлять каналъ по частямъ. *Э. Ф.*

Бьюти (Beauty) — американская виноградная лоза. Кисть маленькая или средняя, но очень плотная. Ягоды держатся крѣпко; въ зрѣломъ состояніи — сладкія, нѣжныя и ароматныя. Вино изъ Beauty было выставлено на выставкѣ въ Бордо въ 1880 г. и получило одобреніе, какъ лучшее бѣлое вино, весьма высокое по вкусу и букету. Болзани — мильдіу и черная таль легко поражаютъ этотъ сортъ.

Бьга — см. Рысистые бьга.

Бьганское поле (по-нѣмски Bihanaberg) — мѣстность въ Чехіи на рѣкѣ Лабѣ, или

Эльбѣ, замѣчательная тѣмъ, что здѣсь чехи подъ предводительствомъ Сигизмунда Корибута и Прокопа Великаго побѣдили саксонцевъ 16 іюня 1426 г.; на полѣ сраженія пало 15000 нѣмцевъ.

Бьгичевъ (Дмитрій Никитичъ) — писатель, попечитель московскаго дома трудолюбія, сенаторъ, род. въ 1786, † въ 1855 г. Напечаталъ: «Семейство Холмскихъ» (6 частей, М. 1832, 1833 и 1841 гг.); «Ольга или бьтъ русскихъ дворянъ въ началѣ нынѣшняго столѣтія» (4 части, Спб., 1840); «Провинціальныя сцены» (Спб., 1840); «Бьтъ русскаго дворянина» (въ Приложеніяхъ къ «Москвитяину» за 1855 г.).

Бьглая грамота — актъ древне-русскаго права, по которому закладнѣ-закупы въ случаѣ бѣгства обращались въ холоповъ (см. Закупы и Холопы). Выдача Б. грамоты предоставлена была суду и была обставлена особыми гарантіями, какъ объ этомъ свидѣтельствуя 20 ст. Судебника 1497 г. и 63 ст. Царскаго Судебника.

Бьгледница — славянское имя матери Юстиниана I, латинское — Вегеданція.

Бьглицкая коса — на сѣверн. берегу Азовскаго моря, въ 15 мил. къ В. отъ Крывой косы и въ 27 вер. къ З. отъ Таганрога; по западную сторону Б. косы находится лиманъ р. Міуса. Вся эта коса окружена отмелью, которая идетъ вдоль берега полосой, расширяющейся до 3¼ милл. Южный предѣлъ мели ограждается пловучимъ маякомъ съ однимъ фонаремъ.

Бьглопоповщина является первоначальной формою раскола; въ настоящее же время подъ этимъ общимъ названіемъ разумѣются всѣ, безъ различія толковъ, раскольники-старообрядцы поповщинскаго согласія, принимающіе бѣгствоующихъ отъ греко-россійской церкви священниковъ, т. е. священниковъ, поставленныхъ православными епископами, но рѣшившихся по тѣмъ или другимъ соображеніямъ оставить православіе и перейти къ раскольникамъ для отправленія священническихъ дѣйствій *). Когда раскольники, отдѣлившись отъ церкви и отлученные зато на соборѣ 1667 г., составили изъ себя особое религиозное общество подъ наименованіемъ «древлеправославной церкви», то оказалось, что эта «древлеправославная церковь» не имѣла ни

*) Побѣтъ священника къ раскольникамъ есть преступленіе, составъ коего складается изъ двухъ преступныхъ дѣйствій, осуждаемыхъ церковными правилами: самостоятельнаго удаленія отъ своего мѣста и порученнаго служенія и общенія въ молитвахъ съ лицами, отдѣлившимися отъ церкви. Соответственно этому и св. Синодъ, смотря по тому, какой моментъ преступнаго дѣянія выступаетъ въ данномъ случаѣ на первый планъ, постановляетъ рѣшеніе по дѣламъ о бѣглыхъ священникахъ или на основаніи правилъ, осуждающихъ самостоятельное удаленіе отъ своего мѣста, или же — на основаніи правилъ, воспрещающихъ общеніе въ молитвахъ съ отлученными отъ церкви. Но каково бы ни было при этомъ основаніе, рѣшеніе постановляется одно — лишнее священство, съ отсылкою въ распоряженіе свѣтской власти. Впрочемъ, въ повѣйшее время (1885) была однажды принята другая мѣра. Св. Синодъ, имѣя въ виду дать престолу священнику время и возможность сознать неумѣльность своего поведенія и принести раскаяніе и въ тоже время считая необходимымъ предотвратить дальнѣйшую дѣятельность его среди раскольниковъ, прибѣгъ въ одномъ случаѣ къ отсылкѣ бѣглаго священника на испытаніе въ црестанское отдѣленіе назначеннаго монастыря.

одного епископа. А между тѣмъ изъ священнаго и святоотеческихъ писаній, изъ всѣхъ книгъ, по преимуществу ими уважаемыхъ, старообрядцы хорошо знали, что безъ епископа церковь существовать не можетъ, что полное въ трехъ чинахъ устройство священной иерархіи должно пребывать въ церкви Христовой неизмѣнно до скончанія міра. Но это отсутствіе епископскаго чина въ ихъ «древлеправославной церкви» не особенно смущало старообрядцевъ, такъ какъ среди нихъ распространено было убѣжденіе, что гдѣ-то далеко на Востокѣ и въ иныхъ странахъ существуютъ «древлеправославные епископы», не принявшіе «никоновскихъ новопремѣненій», и потому общество старообрядцевъ, хотя и лишенное видимаго присутствія епископовъ, все же не можетъ считаться не имѣющимъ вовсе архіерейскаго чина, столь необходимаго въ церкви Христовой. Этимъ предполагаемымъ епископствомъ старообрядцы могли удовлетворяться только до тѣхъ поръ, пока у нихъ имѣлись священники древняго, доиконовскаго поставленія и пока еще не явилась настоятельная нужда въ епископствѣ дѣйствительномъ, наличномъ. Но вотъ и священниковъ, получившихъ поставленіе до «нарушенія вѣры», не осталось у раскольниковъ. Далекія и трудныя странствія, предпріятыя для отысканія такого «древлеправославнаго» епископа, не привели къ цѣли. По необходимости пришлось обратиться за священствомъ къ господствующей церкви: сначала рѣшились принимать священниковъ, хотя и получившихъ «никоновское» поставленіе, но по крайней мѣрѣ крещеныхъ по древнему до-иконовскому чину, но потомъ начали принимать вообще «бѣгствующихъ» отъ церкви Греко-россійской іереевъ. Но при этомъ раскольники не могли не замѣтить, что принимаемые священниковъ отъ церкви Греко-россійской — той самой, которую они огласили чуждою благодати и съ которой они за это мнимое истребленіе благодати прекратили всякое общеніе, — они впадаютъ во внутреннее противорѣчіе, ибо пріятіемъ бѣгствующихъ іереевъ признають въ ней сохраненіе благодати священства и въ общеніи съ нею фактически вступаютъ. Чтобы избѣгнуть этого противорѣчія, раскольники ссылались на отеческія правила, которыми дозволялось принимать отъ нѣкоторыхъ ересей приходящихъ священниковъ съ сохраненіемъ за ними сана. Но здѣсь являлось новое затрудненіе: возникъ вопросъ: имѣетъ ли церковь Греко-россійская соответствіе съ тѣми ересями древности, отъ которыхъ правила дозволяли принимать священниковъ въ сущемъ ихъ санѣ? Вопросъ о степени поврежденія церкви Греко-россійской ересями былъ уже старообрядцами рѣшенъ: православные были подведены подъ разрядъ еретиковъ перваго чина и приходящихъ отъ церкви положено было принимать въ расколъ чрезъ повтореніе надъ ними крещенія. Бѣгствующие священники не могли въ этомъ отношеніи составлять исключенія, и ихъ надлежало принимать первымъ чиномъ. Но и сами раскольники сообразили, что съ повтореніемъ крещенія совершенно несомѣстимо сохраненіе священства, и что отеческія правила, на

которыя они ссылались, къ еретикамъ перваго чина никакъ не могутъ быть приложены. Чтобы сохранить въ отношеніи къ бѣгствующимъ священникамъ вѣрность завету предковъ — прекрещивать ихъ, какъ приходящихъ отъ Греко-россійской церкви, но въ тоже время не лишать ихъ священства, нѣкоторые придумали погружать ихъ при крещеніи въ полное іерейскомъ облаченіи; другіе предлагали совершать надъ ними весь чинъ крещенія, но безъ погруженія въ воду. Были сдѣланы и опыты подобныя чинопріятій, но по очевидной ихъ несообразности большинствомъ старообрядцевъ были отвергнуты. Наши болѣе сообразнымъ съ правилами принимаемъ бѣгствующихъ іереевъ, какъ еретиковъ втораго чина, а равно и всѣхъ уже отъ Греко-россійскій церкви приходящихъ принимать только подъ муропомазаніе, отбѣивъ такимъ образомъ завѣщанныя предками обычаи. Но и это рѣшеніе встрѣтило противниковъ, находившихъ, что и повтореніе муропомазанія надъ приходящими отъ церкви священникомъ требуетъ вторичнаго поставленія во священство. Поэтому нѣкоторые предлагали совершать муропомазаніе надъ приходящими іереями тѣмъ же способомъ, какъ прежде совершали крещеніе, т. е. облекши присоединяемаго въ полное священническое облаченіе; другіе же находили возможнымъ въ пріятіи бѣгствующихъ священниковъ ограничиться однимъ проклятѣмъ ересей, т. е. принимать ихъ третьимъ чиномъ.

Рѣшеніемъ принимать бѣгствующихъ священниковъ раскольники-поповцы не могли удовлетвориться, такъ какъ, помимо споровъ и разногласій по вопросу о самомъ чинопріятіи такихъ священниковъ, имъ очень скоро пришлось убѣдиться, что бѣгствовали отъ Греко-росс. церкви большею частью священники, недостойные этого имени, подлежащіе или подверженныя суду за разныя преступленія, даже лишенные сана, — вообще люди порочной жизни, потерявшіе и совѣсть и вѣру. Истые ревнители старообрядчества крайне тяготились такимъ «сумнительнымъ» положеніемъ своей церкви и единственный исходъ видѣли въ пріобрѣтеніи «древлеправославнаго» епископа, не предполагаемаго, но дѣйствительно присущаго. Они рѣшились поискать между православными епископами такого, который, подобно бѣглымъ попамъ, согласился бы, подъ условіемъ извѣстнаго чинопріятія, поступить въ старообрядчество, и будучи принятъ въ сущемъ его санѣ, совершалъ бы у нихъ всѣ архіерейскія дѣйствія. Поиски эти, по увѣренію старообрядцевъ, начались еще въ царствованіе Петра I, но кончились полной неудачей. Правда, въ срединѣ прошлаго столѣтія у нихъ одинъ за другимъ появляются три епископа; но епископы эти породили въ старообрядствѣ одни только раздоры да соблазны. Изъ нихъ только первый, Епифаній*), хотя и обманомъ, но дѣйстви-

*) Епифаній, по фамиліи Реуцкій, въ Кіевѣ постригся въ монахи, былъ посвященъ въ іеромонахи и, по нѣкоторымъ сказаніямъ, одно время былъ даже игуменомъ Ковалевскаго-Георгіевскаго монастыря; посредствомъ подложныхъ документовъ и при помощи не малыхъ подарковъ оный успѣлъ склонить митрополита яскаго Георгія къ совершенію надъ нимъ епископскаго поставленія. Спустя немного времени Епифаній былъ

тельно поставленъ былъ въ епископы (что, конечно, канонической правильности не могло имѣть), остальные же два—Аенингенъ и Анѳимъ—были просто самозванцы. Имѣются извѣстія еще о трехъ раскольническихъ архіереяхъ (Федосій, Анаголій, Рафаилъ), но извѣстія крайне скудныя, и во всякомъ случаѣ эти архіереи не имѣли никакого значенія въ исторіи поповщины.

Безплодныя исканія архіереевъ, а равно и приобрѣтеніе такихъ, какъ Епифаній, Аенингенъ и Анѳимъ, не могли, конечно, избавить раскольниковъ отъ необходимости имѣть бѣгствующихъ отъ Греко-росс. церкви іереевъ; и бѣглые попы у нихъ дѣйствительно имѣлись постоянно, хотя и были прибрѣтаемы съ немалымъ трудомъ и съ явнымъ отвращеніемъ къ этимъ «счужеименнымъ» пастырямъ. Вопросъ о чинопріятіи бѣгствующихъ священниковъ, послужившій главнымъ поводомъ къ исканію архіерейства, попрежнему возбуждалъ споры и разногласія. Наконецъ, значительнѣйшая половина старообрядцевъ приняла къ рѣшенію, принятому на Рогожскомъ кладбищѣ въ Москвѣ. Здѣсь одинъ изъ бѣглыхъ поповъ, Василій Стефановъ, пользовавшійся большимъ авторитетомъ среди московскихъ поповцевъ, проповѣдывалъ, что приходящихъ отъ Греко-росс. церкви мірянъ и священниковъ, на основаніи якобы древнихъ примѣровъ, надлежитъ принимать непременно вторымъ чиномъ, подъ муропомазаніе («перемазывать», по выраженію поповцевъ). Но такъ какъ, по сознанію самихъ старообрядцевъ, древняго іосифовскихъ временъ мұра у нихъ тогда уже не имѣлось, то попъ Василій, ради вящаго укорененія перемазанства, рѣшилъ слѣдовать Рогожское кладбище центромъ для снабженія всего старообрядчества мұромъ и въ 1777 г. устроилъ на кладбищѣ вареніе мұра. Наибольше сильными противниками перемазанства явились старообрядцы дяконова согласія (см. это сл.). Они доказывали, что приходящіе іереи должны быть принимаемы по образу ерепиковъ не второго, а третьяго чина, т. е. чрезъ одно проклятіе ересей. Въ концѣ 1779 и въ началѣ 1780 года состоялся

заятъ русскимъ правительствомъ и преданъ суду. Съ Свѣдою не признавъ его епископомъ, такъ какъ онъ обманомъ и деньгами воспиталъ этого сая, и постановилъ заточить его въ Коловецкій монастырь. Оттуда онъ бѣжалъ, за что былъ лишенъ монашества, высѣченъ плетнемъ и проговоренъ въ ссылку. Тогда-то вѣтковскіе раскольники, слѣдившіе за ходомъ дѣла объ Епифаніи и вступившіе съ нимъ въ переговоры, похитили его у конвоиныхъ солдатъ и приняли въ качествѣ дѣйствительнаго епископа. Очень скоро отношенія между старообрядцами и ихъ первымъ епископомъ стали крайне паталуги, такъ какъ Епифаній, не скрывавшій своего нерасположенія къ старообрядчеству, возбуждалъ еще у нихъ сомнѣнія относительно своего вренченія; стали подозрѣвать, не вренченъ ли онъ чрезъ обманъ. Поэтому, когда Епифаній во время такъ называемой первой «Вѣтковской выгонки» снова былъ взятъ правительствомъ, старообрядцы были даже довольны, что ему пришлось архіерействовать на Вѣткѣ недолго (съ августа 1784 по апрѣль 1785 г.). За это короткое время Епифаній успѣлъ поставить имъ не мало поповъ и дяконовъ. Правда, старообрядцы отбрали у посвященнаго имъ поповъ ставленія грамоты, тѣмъ не менше поповъ Епифаніева поставленія оставось по разнымъ мѣстамъ довольно много; являлись даже защитники и приверженцы Епифаніа, образовавшие особую секту, назывшую въ исторіи раскола подъ именемъ Епифаловщины,

въ Москвѣ многолюдный соборъ поповцевъ, собравшихся со всѣхъ концовъ Россіи, и хотя общесоборное мирное рѣшеніе вопроса о чинопріятіи бѣгствующихъ іереевъ не состоялось, по сторонники Рогожскаго кладбища, получившіе названіе «перемазанцевъ», одержали верхъ, и обычай «перемазывать» бѣглыхъ поповъ объявленъ былъ всеобдержаннымъ обычаемъ старообрядчества. Большинство раскольниковъ вполне удовлетворилось этимъ рѣшеніемъ, и не питая болѣе никакихъ сомнѣній относительно бѣглыхъ поповъ, принимаемыхъ вторымъ чиномъ, не видѣло уже надобности въ учрежденіи раскольничьей епископской каедрѣ. Съ этого времени, втеченіе полустолѣтія, не было ни одной попытки къ приобрѣтенію архіерейства. Бѣгопоповство втеченіе этого времени достигло небывалыхъ размѣровъ; приобрѣтеніе бѣглыхъ поповъ организовалось въ цѣлую систему; образовались центры, откуда они, какъ бы получая своего рода санкцію, расходились по всему старообрядческому міру, и между этими центрами первенствующее значеніе приобрѣлъ Ирғизъ.

Такой порядокъ вещей не могъ бы упрощаться, если бы при Екатеринѣ II и Александрѣ I не переимѣнилось отношеніе правительства къ раскольникамъ. Со вступленіемъ на престолъ Екатерины II, находившіяся у старообрядцевъ бѣгле попы не подвергались болѣе преслѣдованіямъ со стороны правительства, если не совершали уголовныхъ преступленій, и въ такомъ только случаѣ были лишены сана и даже заточаемы въ монастыри, если попадались въ руки своего духовнаго начальства. Вызывая старообрядцевъ изъ-за литовскаго рубежа, Екатерина II обѣщала имъ свободу богослуженія въ тѣхъ мѣстахъ, гдѣ они будутъ поселены. Этимъ для поповцевъ обусловливалось въ нѣкоторой степени право имѣть поповъ, безъ которыхъ, по ихъ правиламъ, они не могутъ совершать богослуженія. Подъ поселеніе вышедшихъ изъ тогдашнихъ польскихъ провинцій старообрядцевъ отведено было между прочимъ 70000 десятинъ превосходной земли по р. Ирғизу (въ нынѣшней Самарской губ.); здѣсь старообрядцы тотчасъ же устроили три мужскихъ и два женскихъ монастыря съ церквями. Свобода имѣть поповъ доставила Ирғизу огромное значеніе въ средѣ старообрядцевъ. Послѣ перемазанскаго собора 1779 г. на Ирғизѣ были большія пренія по предмету, обсуждавшемуся въ Москвѣ, и неоднократно (между 1782 и 1805 г.) созывались соборы, на которыхъ окончателно были выработаны правила перемазанія. Между прочимъ, на соборѣ 1783 г. рѣшено было во всѣхъ старообрядческихъ общинахъ принимать только священниковъ, получившихъ исправу на Ирғизѣ. Это единодушно и повсемѣстно принятое правило доставило Ирғизу главенство во всемъ старообрядчествѣ. Братство ирғизскихъ монаховъ получило въ нѣкоторой степени значеніе епископа. Оно разсыдало по всѣмъ старообрядческимъ общинамъ бѣглыхъ поповъ, которые, свободно проживали тамъ временно и даже постоянно, для совершения требъ. За каждаго такого попа община платила Ирғизу отъ 200 до 500 руб., если онъ посыласмъ былъ на

время, и отъ 500 до 2000 руб., если отправлялся на постоянное жительство. Кроме того, общины платили за запасные дары и муро, которымъ отъ времени до времени снабжали разосланныхъ поповъ. Въ началѣ нынѣшняго столѣтія ихъ проживало по разнымъ мѣстамъ болѣе 200 чел. Разсылака иргизскихъ поповъ по разнымъ мѣстамъ въ концѣ XVIII стол. была совершенно свободна, а въ 1803 г. селу Городцу (балахнинскаго уѣзда Нижегородской губ.) даже Высочайше разрѣшено было имѣть поповъ изъ иргизскихъ монастырей; но до 1822 г. не было общаго дозволенія имѣть старообрядцамъ при своихъ часовняхъ бѣглыхъ поповъ. Наконецъ, 26 марта 1822 года Высочайше утверждены были правила «о попахъ и молитвенныхъ домахъ». Этими правилами разрѣшалось старообрядцамъ содержать при своихъ часовняхъ бѣглыхъ поповъ, не подлежащихъ суду за уголовныя преступленія; въ то же время на этихъ поповъ возложена обязанность вести метрическія книги. Правила эти официально считались секретными и были разосланы только губернаторамъ; но уже къ концу 1822 г. вся поповщина, отъ Бессарабіи до Байкала, о нихъ знала и на нихъ ссылалась. Впрочемъ, вслѣдствіе неточной редакціи правилъ гласное принятіе священника къ моленной зависѣло отъ усмотрѣнія начальника губерніи. Въ Московской, Тверской, Калужской, Тульской, Саратовской, Могилевской, Черниговской и нѣкоторыхъ другихъ губерніяхъ тотчасъ же явилось по нѣскольку «дозволенныхъ» поповъ; а въ другихъ, какъ напр., въ Пермской губ., и прежде бывшихъ иргизскихъ поповъ брали подъ стражу и отсылали въ тѣ епархіи, изъ которыхъ они бѣжали.

Недолго пользовались старообрядцы данными имъ льготами. По вступленіи на престолъ Николай I начинается съ 1827 г. рядъ постановленій, сначала ограничивавшій, а потомъ и вовсе отгнѣвшій права и льготы, полученные старообрядцами при Екаторивѣ II и Александрѣ I. Въ 1827 г. бѣглымъ попамъ воспрещено было переѣзжать изъ одного уѣзда въ другой; въ 1832 г. предписано было бѣглымъ поповъ, давно живущихъ на мѣстахъ, оставить въ покахъ, но вновь бѣжавшихъ къ раскольникамъ возвращать въ распоряженіе ихъ епархіальныхъ архіереевъ. Но самымъ важнымъ по своимъ послѣдствіямъ распоряженіемъ правительства тридцатыхъ годовъ было уничтоженіе иргизскихъ монастырей и превращеніе ихъ въ единобѣрческіе. Строгія мѣры, принятія для искорененія бѣглопоповства, произвели такъ называемое «оскуднѣніе священства». Поповъ, дозволенныхъ правилами 1822 г. и оставленныхъ до смерти при своихъ мѣстахъ, оказалось крайне мало для пяти милліоновъ поповцевъ, разсѣянныхъ отъ Хотина до Байкала и отъ Петербурга до Ленкорана, тѣмъ болѣе, что имъ строго запрещено было переѣзжать не только изъ губерніи въ губернію, но даже изъ одного уѣзда въ другой. Въ концѣ 40-хъ годовъ даже у московскихъ старообрядцевъ осталось только три священника, съ лишеніемъ конхъ поповцы боялись утратить и свою вѣру. Правда, и тогда

много было у старообрядцевъ бѣглыхъ поповъ, содержимыхъ въ тайнѣ и переѣзжавшихъ изъ мѣста на мѣсто для совершенія требъ—поповъ, которые стали извѣстны подъ именемъ «проѣзжающихъ священниковъ». Явился особый родъ промышленниковъ, которые торговали «проѣзжающими» попами, покупали ихъ навсегда или на время на Иргизѣ и торговали ихъ профессіей, собирая деньги съ исправлявшихъ духовныя требы. Своимъ нравственнымъ уровнемъ такіе «проѣзжающіе» попы не многимъ отличались отъ тогда же появившихся, такъ называемыхъ «сумѣнныхъ» поповъ, т. е. разнаго рода проходимцевъ, которые самозванно присваивали себѣ священнической санъ и священнодѣйствовали у легковѣрныхъ старообрядцевъ, жившихъ въ какой-нибудь глуши. Некому было крестить младенцевъ, исповѣдывать больныхъ, хоронить мертвыхъ, заключать браки и совершать другія таинства. Благодаря отсутствію священниковъ многіе поповцы стали уклоняться въ безпоповщину, особенно въ Сибири. Да и въ черниговскихъ слободахъ, на Дону и въ иныхъ мѣстахъ стали крестить младенцевъ сами, заключать такъ называемые сводные браки или же сходиться на брачное сожитіе по благословенію родителей ея. Это тоже было своего рода уклоненіемъ въ безпоповщину. При такомъ «конечномъ оскуднѣніи бѣгствующаго священства» ревнители старообрядчества вновь обратились къ мечтамъ о самостоятельной раскольничьей іерархіи. Возобновились исканія архіереевъ, которое послужило бы источникомъ священства. Эти стремленія и привели къ учрежденію въ 1846 г. Вѣлкриницкой или австрійской іерархіи (см. это сл.); но далеко не всѣ поповцы приняли священниковъ австрійскаго поставленія. Поповщина раздѣлилась на два лагеря: на приемлющихъ австрійское священство и на бѣглопоповцевъ, по прежнему принимающихъ бѣгствующихъ отъ Греко-россійской церкви священниковъ. Замѣчательно, что за все время существованія Вѣлкриницкой іерархіи не было ни одного случая, чтобы бѣглопоповцы принимали бѣгствующаго священника австрійскаго поставленія, изъ чего слѣдуетъ, что они совершенно гнушаются Вѣлкриницкой церкви и не признаютъ въ ней благодати священства. Другой отличительной чертой современной бѣглопоповщины является разборчивость въ приемъ бѣглыхъ поповъ; принимая такого попа, они наводятъ тщательныя справки, не состоитъ ли онъ подъ запрещеніемъ. Когда послѣдній бѣглый попъ Рогожскаго кладбища, Иванъ Матвѣевъ Ястребовъ, подчинился новымъ архіереемъ, прибывшимъ изъ Австріи, то бѣглопоповцы Московской и смежныхъ губерній стали обращаться съ своими духовными нуждами въ Тулу, къ извѣстному тогда попу Павлу, который рѣзко осуждалъ незаконность новоявленной іерархіи, а архіереевъ и поповъ ея именовать самозванцами. До самой смерти попа Павла (въ 1862 г.) Тула служила центромъ, куда стекались бѣглопоповцы изъ Московской, Тверской, Смоленской и другихъ губерній, и принадлежавшіе къ бѣглопоповщинѣ даже и назывались старообрядцами «по тульскому со-

гласію». Въ настоящее время бѣглыхъ поповъ немного, что объясняется большимъ развитіемъ и сравнительно большей матеріальной обезпеченностью сельскаго духовенства. Центромъ бѣглопоповства служитъ Москва, куда даже изъ Сибири, за 2000 верстъ, пѣшкомъ приходятъ иногда бѣглопоповцы, чтобы исповѣдаться и причаститься. Въ тоже время, на ряду съ такой приверженностью къ завѣтамъ предковъ, замѣчается среди бѣглопоповцевъ и другое движеніе. Такъ, 30 іюня 1885 г. въ селеніи Березино (въ Московской губ., на границѣ коломенскаго и бронницкаго уѣздовъ) состоялся соборъ бѣглопоповской секты «лужковцевъ» (см. это сл.), на которомъ поставленъ былъ вопросъ: «душегубительно ли вообще священство, воспринимаемое отъ никоніантъ?», но опредѣленнаго рѣшенія принято не было. Ср. П. И. Мельниковъ, «Историческіе очерки поповщины» (въ «Русск. Вѣстникѣ», 1863 г., № 4—6; 1864 г., № 5; 1866 г., № 5—9; 1867 г., № 2; часть этихъ очерковъ издана отдѣльно, Москва, 1864); «Разборъ основаній, представляемыхъ поповцами для чинопріема, совершаемаго у нихъ надъ бѣжавшими къ нимъ священниками» (въ «Таврическихъ Епархіальныхъ Вѣдомостяхъ», 1882 г., № 19—21).

Бѣглые представляютъ особый, только Россіи свойственный видъ бродягъ. Какъ явленіе массовое, это — фактъ первостепенной исторической важности. Въ исторіи заселенія нашихъ окраинъ Б. играли первенствующую роль и на своихъ плечахъ вынесли всю тяжесть русской колонизаціи (см. Колонизація). Съ паденіемъ крѣпостнаго строя исчезъ главнѣйшій факторъ, породившій это своеобразное явленіе русской жизни, но и въ настоящее время неудовлетворительное состояніе русской ссылки и каторги, а главное не улегшаяся еще въ народѣ страсть къ бродяжничеству, страсть, не лишенная своего рода поэзіи, приводятъ къ тому, что Б. играютъ не послѣднюю роль въ уголовной хроникѣ Европейской Россіи, а въ Сибири, подъ именемъ варнаковъ и чалдоновъ, являются многочисленнымъ и какъ бы особымъ сословіемъ людей. Въ Сибири укрывательство Б. представляетъ даже одну изъ коренныхъ основъ, на которыхъ зиждется сибирское хозяйство, особенно въ такъ назыв. зап. краяхъ. Здѣсь бѣглый съ каторги является рабочимъ, незамѣнимымъ по необыкновенной дешевизнѣ и скромности своихъ требованій, которыя ограничиваются работою изъ-за одного хлѣба и не простираются дальше желанія не быть выданнымъ въ руки властей. При помощи этихъ людей удавалось въ Сибири не только расширять одиночныя хозяйства, расположенныя болѣею частью въ отдаленныхъ и уединенныхъ лѣсныхъ мѣстахъ, но и собирать цѣлыя селенія, деревушки (какъ это сплошь и рядомъ случалось всюду, и особенно въ Алтайскомъ краѣ). Подобныя явленія въ Сибири настолько обычны, что начальники нѣкоторыхъ заводовъ въ случаѣ казеннаго заказа, неисполнимаго при наличномъ числѣ каторжныхъ, прибѣгаютъ къ осмотру заимокъ вооруженной командой, какъ къ мѣрѣ, которая всегда уѣнчивается желаннымъ успѣхомъ. Въ Сибири со-

держаніе притоновъ для Б. является неизбежнымъ во всѣхъ селеніяхъ, ближайшихъ къ казеннымъ заводамъ, рудникамъ и промысламъ. Хлѣбосоольство сибиряковъ и готовность ихъ давать работу Б. сдерживаетъ враждебныя силы этихъ испорченныхъ и озлобленныхъ людей, и Сибирь служить этимъ не малую службу Европейской Россіи. Проникая въ послѣднюю, Б. перѣдко составляютъ шайки, попадаются въ руки закона и подъ прозваніемъ «оборотня» возвращаются въ Сибирь, чтобы при первомъ же удобномъ случаѣ снова начать жизнь бродяги. Съ бытомъ бѣглыхъ въ Сибири прекрасно знакомитъ книга С. Максимова: «Сибирь и каторга» (Спб., 1871, ч. 2-ая, гл. 4).

Понятіе бѣглаго, какъ особаго рода преступника, явилось въ нашемъ правѣ при составленіи Уложенія о наказаніяхъ 1845 г. До того Сводъ Зак., руководствуясь законоположеніями Петра I и Екатерины II, всѣхъ вообще бѣглыхъ называлъ бродягами. Современное же законодательство, согласно 317 ст. Устава о паспортахъ и о бѣглыхъ (Св. Законовъ, т. XIV по изд. 1890 г.), въ общей массѣ безпаспортныхъ различаетъ бродягъ (см. Бродяжничество, т. IV, стр. 695), дезертировъ (см. это сл.) и бѣглыхъ и подъ послѣдними разумѣетъ «всѣхъ тѣхъ, которые отлучились отъ своихъ командъ или обществъ, безъ надлежащаго на то дозволенія, далѣе срока и мѣста, какія для временныхъ отлучекъ закономъ или въ данныхъ имъ видахъ опредѣлены, а также нижнихъ чиновъ запаса арміи и флота, неявившихся при призывѣ на дѣйствительную службу въ установленный срокъ на сборные пункты безъ уважительныхъ на сіе причинъ». Строжайше запрещается давать пристанище бѣглымъ, кто бы какого званія ни былъ, и укрывать ихъ; каждый обязанъ въ случаѣ, когда такой бѣглый къ нему явится, преслѣдовать его, ловить и представлять немедленно полиціи (ст. 318). Въ частности эта обязанность преслѣдованія Б. возложена на органы исполнительной полиціи, которымъ всякій обязанъ въ этомъ дѣлѣ «подать руку помощи», и которымъ по отношенію къ этому вопросу дана особая инструкция (ст. 324—330), а за поимку каждаго Б. назначены денежные награды въ размѣрѣ 3 рублей и меньше (ст. 331 и 332). За поимку же бѣжавшихъ арестантовъ, равно какъ за поимку во внутреннихъ губерніяхъ ссыльныхъ, бѣжавшихъ изъ Сибири, денежные награды выдаются не только чинамъ полиціи, но всѣмъ поимщикамъ безъ различія званія. Вознагражденіе за поимку Б. въ самой Сибири производится въ значительно меньшихъ размѣрахъ, на основаніи особыхъ правилъ (ст. 334). Самое нахожденіе въ бѣгахъ, къ которому, какъ видно изъ вышеприведенной ст. 317, приравнено проживаніе безъ установленныхъ видовъ или съ видами просроченными, является преступленіемъ, въ различныхъ случаяхъ наказуемымъ различно. Если кто-либо задержанъ полиціей по неимѣнію узаконеннаго вида, но есть доказательства, свидѣтельствующія о званіи его и настоящимъ мѣстѣ жителства или вѣдомствѣ, то онъ, на основаніи 61 ст. Устава о наказаніяхъ, налагаемыхъ мировыми судьями, подвергается де-

нежному взыскаію не свыше 15 коп. за каждый день, но въ общемъ итогѣ не болѣе 10 руб., а затѣмъ отсылаются къ своему мѣсту порядкомъ, соответствующимъ званію его или состоянію. Для С.-Петербурга въ 1874 г. были выработаны особыя временныя правила о порядкѣ высылки безпаспортныхъ лицъ или проживающихъ съ просроченными видами (правила эти приложены къ ст. 340 Устава о паспортахъ по изд. 1890 года). Побѣгъ изъ мѣста заключенія самъ по себѣ не составляетъ уголовнаго дѣянія, а потому не подлежитъ ни уголовному наказанію, ни уголовному преслѣдованію; по отношенію къ пойманному арестанту принимаются лишь мѣры предосторожности на будущее время, и мѣры эти носятъ характеръ административный и дисциплинарный: онѣ опредѣляются администраціей тюрьмы, а не судомъ. Другое дѣло—побѣгъ, напр., каторжныхъ и ссыльныхъ. Это уже уголовное преступленіе, о коемъ см. Побѣгъ. До Указа 17 апрѣля 1863 г. на всѣхъ бродягъ и бѣглыхъ, исключая женщинъ и малолѣтнихъ, налагалось на правой рукѣ клеймо съ литерою В. (бродяга или бѣглый). Въ настоящее время бродяги, скрывающіе мѣсто или вѣдомство, откуда они бѣжали, и имѣющіе на правой рукѣ это клеймо, приравниваются къ дезертирамъ и подвергаются наказанію за то число побѣговъ, какое они совершили (ст. 34 Устава о паспортахъ по изд. 1890 г.).

А. Ж.

Бѣглый огонь въ лѣсу, или бѣглый, наземный лѣсной пожаръ—одинъ изъ наиболѣе частыхъ и обыкновенныхъ видовъ лѣсного пожара, при которомъ горитъ мертвый и живой покровъ лѣсной почвы, отъ состоянія котораго зависитъ и самая скорость поступательнаго движенія огня. Кромѣ того, на быстроту распространенія бѣглаго пожара вліяетъ сила вѣтра, состояніе погоды, время дня (ночью медленнѣе, послѣ полудня быстрѣе), характеръ мѣстности (на горахъ быстрѣе по направленію отъ подошвы къ вершинѣ) и т. п. Б. огонь, хотя очень быстро проходитъ по почвенному покрову, но, сжигая его и уничтожая накопившіяся годами перегной, вредно вліяетъ на плодородіе почвы. Вмѣстѣ съ тѣмъ онъ повреждаетъ и древесную растительность, причѣмъ насажденія младшихъ возрастовъ обыкновенно погибаютъ, болѣе же взрослые, приспѣвающія и спѣлыя деревья повреждаются въ меньшей степени, вслѣдствіе сильнаго обугливанія коры около основаній ихъ стволовъ, иногда на 1—2 арш. въ высоту; у деревьевъ съ тонкою корою (ели, пихты, бука, граба и осины) пострадавшая кора отстаетъ отъ заболони, древесина подъ нею дѣлается дряблою и начинаетъ разлагаться (см. Подпаръ); деревья чахнуть и вслѣдствію засыхаютъ; но деревья съ очень толстою корою, хорошо защищающею камбій отъ сильнаго нагрѣванія огня, какъ, напр., сосна, лиственница, дубъ, ясенъ и ильмъ, очень рѣдко страдаютъ отъ бѣглаго пожара—обугливаніе основаній стволовъ деревьевъ не обнаруживаетъ, повидимому, особенно вреднаго вліянія на дальнѣйшій ихъ ростъ. Въ хвойныхъ молодякахъ, гдѣ нижнія вѣтви деревьевъ не далеко отстоятъ отъ поверхности почвы, бѣглый огонь,

очень часто, переходитъ въ повальный пожаръ (см. Лѣсные пожары).

В. С.

Бѣгство Св. Семейства въ Египетъ (по памятникамъ искусства). Древнѣйшій примѣръ его изображенія находится въ извѣстномъ ватиканскомъ минологіи Василия II. Миниатюра исполнена Пантолеономъ и представляетъ собою горный ландшафтъ: Богоматерь съ Младенцемъ на рукахъ сидитъ на ослѣ; впереди идетъ старецъ Іосифъ; позади неизвѣстный молодой человекъ; предъ путниками городъ, изъ воротъ котораго выходитъ молодая женщина въ золотой коронѣ (согопа *thralis*) и простираетъ руки къ путникамъ. Это—олицетвореніе Египта. Съ нѣкоторыми вариантами этотъ типъ изображенія повторяется на всѣхъ памятникахъ византийскихъ и русскихъ: въ миниатюрахъ рукописей, на иконахъ, въ греческихъ и русскихъ подлинникахъ. Важнѣйшій изъ вариантовъ составляетъ идола, падающіе съ городскихъ воротъ.

Первая основа иконографической композиціи дана въ разсказѣ подлиннаго Евангелія. Появленіе здѣсь молодого спутника находить свое объясненіе въ древнемъ преданіи, по которому Св. Семейство отправилось въ Египетъ въ сопровожденіи Іакова, брата Господня. Изображеніе падающихъ идоловъ основано также на древнемъ преданіи, сохранявшемся въ памятникахъ письменности—подлинныхъ и апокрифическихъ. Наиболѣе подробныя свѣдѣнія объ этомъ находятся въ Четь-минеяхъ св. Дмитрія Ростовскаго (подъ 26 дек.). Преданіе это имѣетъ связь съ пророчествами Исаи (XIX, 1) и Іереміи (XLIII, 12—13). Въ византийской и древне-русской письменности встрѣчается не мало извѣстій о подробностяхъ событія бѣгства въ Египетъ. Таковы: извѣстіе Палладія о церкви въ Ермополисѣ; извѣстіе Созомена о высокомъ древѣ, которое боготворили язычники и которое, вмѣстѣ съ обитавшимъ въ немъ демономъ, потряслось при появленіи Ісуса Христа; о нападеніи разбойниковъ въ пути на Св. Семейство. Но ни эти извѣстія, ни чудеса апокрифовъ не воспроизводились въ византийской и древне-русской иконографіи. Древніе памятники западноевропейскаго искусства на первыхъ порахъ повторяютъ византийскую схему бѣгства въ Египетъ. Но уже Джотто въ фрескѣ въ церкви Франциска въ Ассизи оживляетъ византийскій иконописный шаблонъ. Другіе средневѣковые художники Запада въ миниатюрахъ рукописей и въ скульптурѣ уснащаютъ это изображеніе деталями апокрифическаго происхожденія. Сравнительно болѣе глубоко замысла олицетворяются миниатюры въ Библияхъ бѣдныхъ (см. это слово), гдѣ изображеніе бѣгства въ Египетъ обставлено изображеніями пророковъ (Давида, Исаи, Іереміи, Осія) и ветхозавѣтными прообразами. Съ подобающею скромностью трактуютъ этотъ сюжетъ Беато Анжелико (картина флорентинской академіи изящныхъ искусствъ). Нерѣдко западные художники новаго времени воспроизводили въ своихъ картинахъ легендарныя разсказы о нападеніи разбойниковъ на Св. Семейство во время пути въ Египетъ, переправу черезъ ручей, отдохновеніе на пути. Лука Кравахъ изобразилъ

въ ирривомъ тонѣ, съ пляшущими купидончиками, сцену отдохновенія въ пути. Въ томъ же духѣ трактовали этотъ сюжетъ Бордоне (картина въ галлерей Пинти, № 89) и Ванъ-Эйкъ (тамъ же, № 437): послѣдній къ танцующимъ купидонамъ прибавилъ еще другую группу играющихъ на музыкальныхъ инструментахъ для забавы Божественнаго Младенца. Корреджіо (картина въ трибунѣ Уффици во Флоренціи) ввелъ въ картину отдохновенія Св. Семейства — неизвѣстнаго католическаго святаго съ тонсуркою. Назовемъ еще картины Тициана и Шорна.

В. Покровский.

Бѣгунецъ (стар.)—означало отѣвъ или указатель на угломѣрѣ, квадрантѣ. Въ Уставѣ ратныхъ дѣлъ (I, 189) описывается такой Б., представлявшійся поперечный брусокъ, двигавшійся по длинному, раздѣленному на части четырехгранному железу.

Бѣгушка, пачканіе пчелъ, поносъ — болѣзнь пчелъ, при которой онѣ, вмѣсто того чтобы испражняться внѣ улья, какъ это обыкновенно бываетъ, отбываютъ это отправленіе въ самомъ ульѣ и тѣмъ пачкаютъ соты (заносъ), улей и даже другъ друга. Признакомъ этой болѣзни служитъ появленіе темножелтыхъ пятенъ липкаго и вяжучаго каала предъ очкомъ или лѣткомъ улья, въ самомъ очкѣ и на стѣнахъ улья, причѣмъ иногда очко бываетъ почти залѣплено. Болѣзнь появляется въ концѣ зимы или въ началѣ весны, и причины ея заключаются въ плохомъ кормѣ пчелъ медомъ, собраннымъ съ ели, можжевельника и вереска, или даже медомъ, взятымъ съ цвѣтовъ травянистыхъ растений, но въ мокрое лѣто и потому жидкимъ, кислотатымъ, иногда горьковатымъ и слѣдовательно тоже нездоровымъ, въ особенности если онъ не закрытъ, «не запечатанъ», а также отъ частыхъ безпокойствъ во время зимовки. Стукъ и долбленіе птицъ въ стѣнки улья, скребаніе и грызеніе мышей, даже шумъ отъ работы пастѣчника въ омшаникѣ пугаютъ пчелъ и побуждаютъ ихъ къ усиленной ѣдѣ, вслѣдствіе чего у нихъ собирается много испражнений, которыя имъ, конечно, трудно задержать въ себѣ до весенняго вылета. Лучшее средство противъ этой болѣзни—дать пчеламъ въ первый теплый день, когда температура въ тѣни не менѣе 7° Р., облетѣться и потомъ очистить запачканные ульи и устранить изъ нихъ замазанные пласти, причѣмъ весьма полезно кормить пчелъ для скорѣйшаго очищенія коряною ситою. Такая чистка вмѣстѣ съ перемѣщеніемъ пчелъ въ чистые ульи, должна быть произведена немедленно, какъ только будетъ замѣчено пачканіе, даже въ холодное еще время; но всю эту операцію слѣдуетъ выполнить въ тепломъ помѣщеніи, напр. въ избѣ. Разумѣется, что это возможно сдѣлать только съ легкими, удобопереносимыми ульями; имѣя же тяжелыя пни-колоды приходится дожидаться теплыхъ весеннихъ дней. Вынутые или вырѣзанные запачканные пласти, хотя бы и съ закрытымъ медомъ, слѣдуетъ положить на сутки въ холодную воду, затѣмъ очистить мягкою щеточкой и, хорошо ополоскавъ и высушивъ, можно снова заложить въ улей. Если въ чистомъ сухомъ ульѣ нѣтъ хорошаго здороваго меда, то пчеламъ

даютъ кормовыя плитки, приготовленныя съ салициловою кислотою.

В. С.

Бѣгунъ, Бѣгуновъ, Бѣгунчикъ—охотничье названіе такихъ дупелей (*Scolorax major*), которые, будучи спугнуты собакою, не улетаютъ, а спасаются до послѣдней крайности бѣгствомъ; когда же взлетятъ, то летятъ надъ самою землею.

С. Б.

Бѣгунъ—см. Плаунъ (*Lycopodium clavatum* L.).

Бѣгунъ-тали употребляются для подъема марселей, основываются въ два одношкивные блока и должны быть такой длины, чтобы раздѣрнутыя доставали отъ тона-стенги въ парусную якоту, или по крайней мѣрѣ до верхней палубы. Верхній блокъ, съ ходовымъ концомъ ввязывается круглымъ бензелемъ въ двѣ трети двойного каболочнаго стропа, который долженъ быть такой длины, чтобы могъ обхватить топъ-стенги. Нижній блокъ тоже ввязывается въ двѣ трети длиннаго стропа, который долженъ быть такой длины, чтобы могъ обхватить скатанный марсель; въ одномъ концѣ стропа коушъ, другой оканчивается свитнемъ; послѣдній, будучи взятъ кругомъ марселя и продѣтъ въ коушъ другого конца, берется обратно, кругомъ паруса, потомъ кругомъ стропа подъ блокомъ и продѣвается подъ себя петлею такъ, что дернувъ за конецъ свитня, блокъ Б.-тали тотчасъ отложился бы. Чтобы при подъемѣ парусъ отвести отъ марса, продѣваютъ лопарь Б.-тали еще въ одношкивный блокъ, ввязанный въ ординарный стропъ и прибензелеванный къ стропу нижняго блока Б.-тали. Лопарь тянутъ черезъ канифасъ-блокъ (см. Блокъ) на палубѣ.

Бѣгуны, или **бѣгающія птицы** (*Cursores* s. *Brevipennes*, см. таблицу Бѣгуны, *Cursores*) — отрядъ, относящійся къ группѣ килеперыхъ птицъ (*Ratitae*). Это — большія птицы съ зачаточными крыльями, лишенными маховыхъ перьевъ, очень длинными ходулевыми ногами, съ плотными костями, плоскою грудною костью, не имѣющею гребня, и съ весьма мало развитыми ключицами (вилочки или дугообразной кости нѣтъ); у нѣкоторыхъ нѣтъ ключицы. Б.—самыя большія изъ нынѣ живущихъ птицъ. Голова ихъ голая, маленькая или средней величины, съ довольно короткимъ, широкимъ и тупымъ клювомъ; ноздри помѣщаются не у основанія клюва (какъ у прочихъ птицъ), а посрединѣ или близъ его кончика. Шея голая, значительной длины. Туловище массивное, огромной величины. Крылья слабо развитыя, совершенно непригодныя для летанія; ноги, напротивъ того, развиты очень сильно, длинные и имѣютъ два или три переднихъ пальца; задняго пальца нѣтъ. Перья Б. значительно отличаются отъ перьевъ другихъ птицъ; именно они у нихъ расчуженыя, такъ какъ борозка опахала не соединены между собою и имѣютъ пучковатый, волособразный видъ. Маховыхъ и рулевыхъ перьевъ нѣтъ, а вмѣсто первыхъ у нѣкоторыхъ (у казуара) находятъя жесткія щетинны. Крыловыя и надхвостовыя покровныя перья, напротивъ того, удлинены. На ногахъ перья покрываютъ только верхнюю часть голени, а нижняя часть ея покрыта голою кожей. Пятка

или покрыта и спереди и сзади рядомъ щитковъ, или же спереди покрыта полукольцевидными щитками, сзади — маленькими табличками, а съ боковъ — зернышками.

Во внутреннемъ строеніи Б. представляютъ нѣкоторые значительныя отличія отъ прочихъ птицъ. Такъ, у нихъ нѣтъ надхвостовой железы. Скелетъ замѣчательнъ тѣмъ, что на грудной кости нѣтъ гребня. Ключицы, какъ самостоятельныя кости, есть только у эму (*Dromaeus*); у прочихъ Б. онѣ срастаются съ лопаткою в вороньими костями въ одну кость; въ вилочку онѣ не срастаются ни у одного представителя изъ отряда бѣгуновъ. Кости передней конечности, вслѣдствіе неспособности летать, развиты очень слабо; у казуаровъ число пальцевъ на крылѣ ограничивается однимъ. Тазъ отличается длиною подвздошныхъ костей; у африканскаго страуса онъ закрытый, вслѣдствіе сращения лонныхъ костей, чего нѣтъ ни у одной другой птицы. Кости заднихъ конечностей развиты очень сильно. На ногахъ три пальца; только страусъ африканскій имѣетъ лишь два пальца. Всѣхъ позвонковъ у Б.: шейныхъ и грудныхъ 20—24; крестцовыхъ 16 — 20 и хвостовыхъ 7 — 9; 5 или 6 грудныхъ позвонковъ несутъ ребра, которые у Б. не имѣютъ крючковатыхъ отростковъ. Пневматичныхъ костей мало, вслѣдствіе чего весь скелетъ у Б. относительно гораздо тяжелѣе, чѣмъ у прочихъ птицъ; языкъ малъ, трехугольнаго очертанія. Железистый желудокъ (преджелудокъ) хорошо развитъ; мускулистый желудокъ малъ или его вовсе нѣтъ. Слѣпая кишка есть у всѣхъ, но онѣ малы. Печень съ почти равными долями, и желчный пузырь есть или его нѣтъ. Страусъ (*Struthio*) и нанду (*Rhea*) не имѣютъ желчнаго пузыря. Нижней гортани нѣтъ. Б.—единственныя птицы, которая извергаютъ мочу отдѣльно отъ кала. У самцовъ есть совокупительный органъ (*penis*), снабженный бороздкою. Окраска Б. не отличается яркостью; у нихъ преобладаютъ бѣлый, сѣрый и черный цвѣта. Хотя эти птицы и не имѣютъ нижней гортани, но все-таки могутъ производить звуки, впрочемъ однообразные, которые особенно проявляются во время случки. Очень замѣчательнъ способъ размноженія Б.: у всѣхъ видовъ, исторія развитія котор. известна, самецъ насиживаетъ яйца, выводитъ дѣтенышей, защищаетъ ихъ и заботится объ нихъ, тогда какъ самки не обращаютъ никакого вниманія на свое потомство. Дѣтеныши вылупляются изъ яйца покрытые пухомъ и тотчасъ же могутъ слѣдовать за отцомъ. Одни изъ Б. живутъ въ сухихъ, песчаныхъ, заросшихъ кустарникомъ или травой равнинахъ или степяхъ, а другіе—въ лѣсахъ. Первые иногда собираются въ стаи и въ такомъ случаѣ представляютъ полгнанию (множественство), а вторые держатся одиночно. Б. питаются травой, листьями, зернами и другими растительными веществами, а молодые ѣдятъ также и мелкихъ животныхъ. Вообще Б. не особенно прожорливы; но нѣкоторые изъ нихъ имѣютъ склонность проглатывать все, что бы ни попало, и набивать желудокъ различными не съѣдобными и не переваримыми веществами. Пища събирается съ дерева, подбирается

съ земли или выкапывается изъ нея клювомъ. Вслѣдствіе недоразвитія крыльевъ, значительной величины и большого удѣльного вѣса тѣла, Б. совсѣмъ не могутъ летать; но, обладая сильною мускулатурою ногъ, они превосходно бѣгаютъ; нѣкоторые изъ нихъ могутъ довольно сносно плавать. Умственные способности Б. не особенно высоко развиты: всѣ эти птицы очень боязливы, бѣгутъ при приближеніи человѣка, но при наступленіи опасности терпятся и обыкновенно не умѣютъ избѣгать ея. Они способны приручаться и при хорошемъ уходѣ не только выдерживаютъ неволю, но даже размножаются въ ней. Б. не только совершенно безвредны для человѣка, но даже приносятъ ему пользу своимъ мясомъ, яйцами и перьями, идущими на украшенія. Польза эта настолько значительна, что въ послѣднее время одного изъ Б., именно страуса, не безъ успѣха стараются сдѣлать домашнею птицею. Впрочемъ, за Б. охотятся не только ради получаемой отъ нихъ пользы, но и для одной только охоты, какъ за крупною дичью. Б. водятся въ жаркихъ странахъ; въ Европѣ и Азій (по крайней мѣрѣ на материкѣ) ихъ нѣтъ совсѣмъ; въ Африкѣ живетъ только одинъ видъ, въ Америкѣ—три, а остальные—на островахъ Тихаго океана.

Б. дѣлятся на 3 семейства: 1) Двупалые Б. (*Struthionidae*). Голова, шея и бедра почти голыя, покрытыя лишь рѣдкими щетинообразными перьями; клювъ прямой, плоскій и широкий, съ округленною вершиною; ноздри овальныя, расположенныя вблизи половины клюва; крылья съ двумя шпорами, покрыты длинными, мягкими, изогнутыми перьями; хвостъ состоитъ изъ такихъ же перьевъ; пятка очень длинная, покрыта большими щитками; только два пальца, изъ которыхъ внутренній значительно больше наружнаго; когти короткіе и тупые. Сюда принадлежитъ только одинъ видъ: страусъ африканскій (*Struthio camelus*, см. это сл.). 2) Трехпалые Б. (*Rheidae*). Голова и шея, за исключеніемъ поводки и мѣстъ вокругъ глазъ и слуховыхъ отверстій, покрыты перьями, равно какъ и бедро; клювъ какъ у двупалыхъ страусовъ; ноздри овальныя, расположенныя въ кожистой ямкѣ посрединѣ клюва; крылья съ одною шпорою; хвостъ не развитъ; пятка очень длинная, спереди покрыта большими поперечными щитками; три короткихъ, направленныхъ впередъ пальца, изъ которыхъ средній самый длинный, а внутренній—самый короткій; когти средней длины, съ боковъ сжатые, а на вершинѣ округлены. Сюда принадлежатъ одинъ родъ нанду (*Rhea*, см. это сл.) съ 3 видами. 3) Казуаровые (*Casuaridae*). Клювъ съ боковъ сжатый; ноздри посрединѣ клюва; крылья и хвостъ совершенно зачаточные; ноги съ тремя направленными впередъ пальцами. Сюда принадлежатъ два рода: казуаръ (*Casuarus*, см. это сл.) съ 8 видами и эму (*Dromaeus*, см. это сл.) съ 2 видами. Э. *Брандтъ*.

Бѣгуны—заводскій механизмъ (*Meules verticales, Läufermühle, Kollergang, Müll, vertical-mil*). Нѣкоторые заводскіе матеріалы для своего примѣненія въ дѣло должны быть превращены въ порошкообразное состояніе, такъ напр.

БѢГУНЫ (CURSORES).

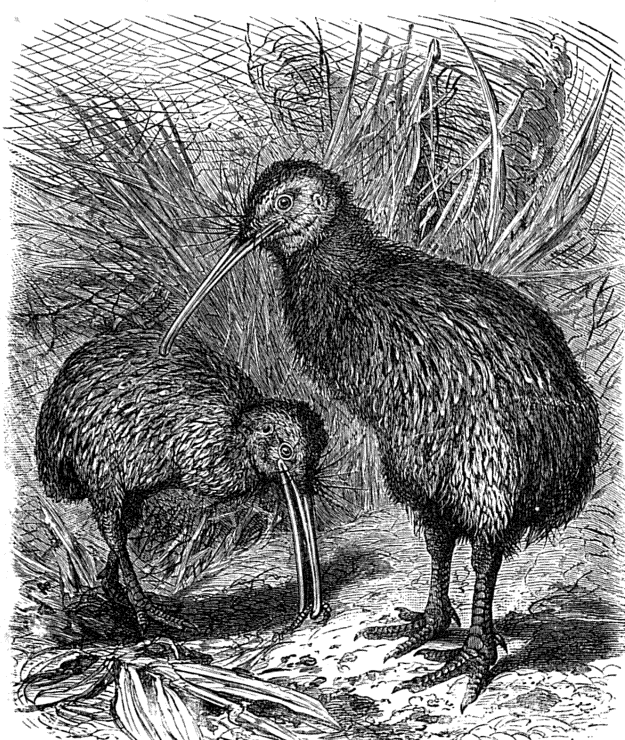

1. Вѣкрыль или Живини (Apteryx australis).

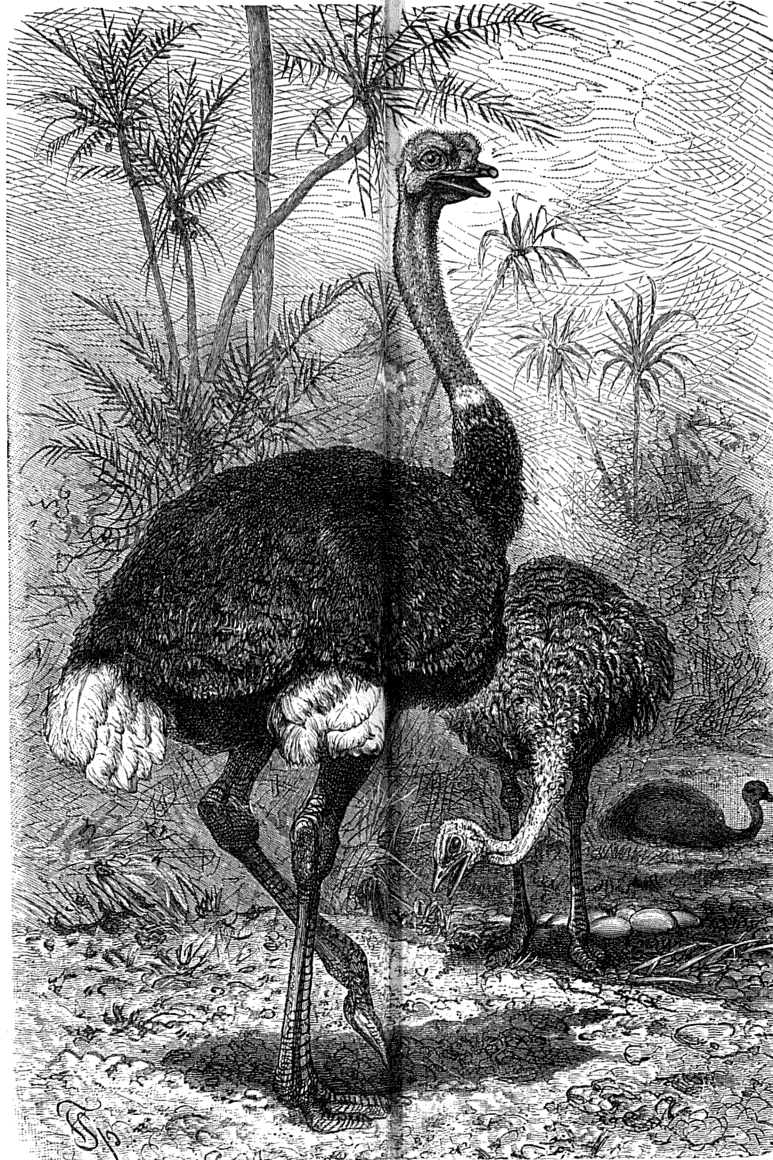

2. Страусъ африканскій (Struthio camelus).

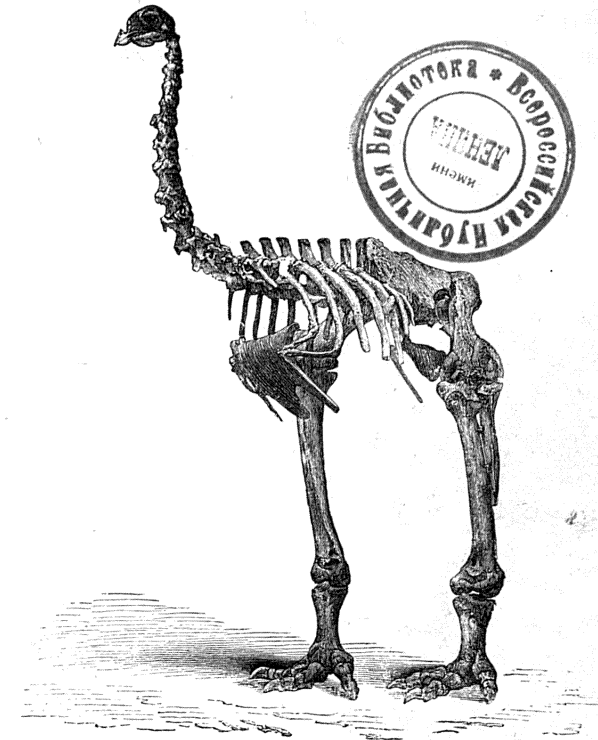

6. Скелетъ Моа (Dinornis elephantopus).

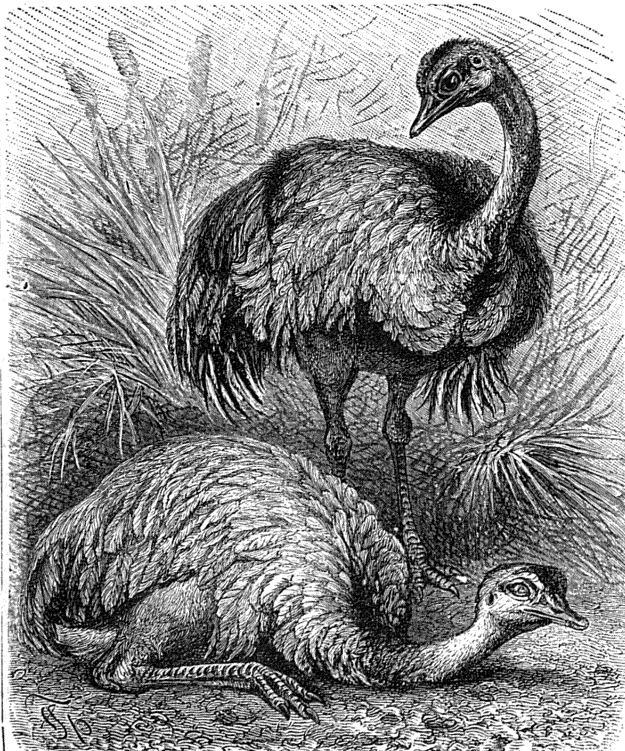

7. Казуаръ индiйскiй (Casuarinus galeatus)

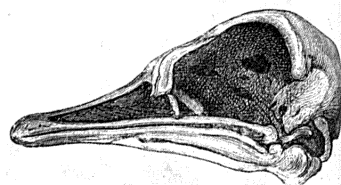

3. Черепъ африканскаго страуса.

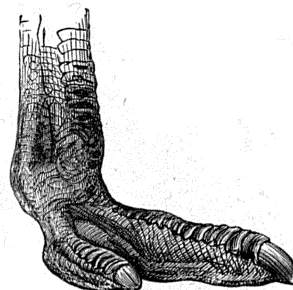

4. Пальцы африканскаго страуса.

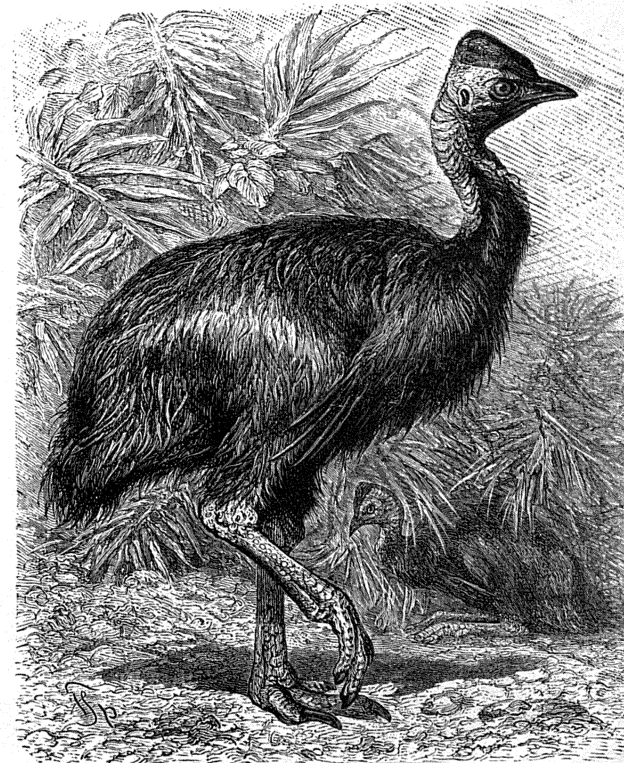

5. Казуаръ индiйскiй (Casuarinus galeatus americana).

селитра, сѣра и уголь для пороха; фосфориты для удобреній; глина, графитъ, шамоттъ (см.

На прилагаемыхъ рисункахъ изображена обыкновеннѣйшая форма бѣгуновъ въ планѣ

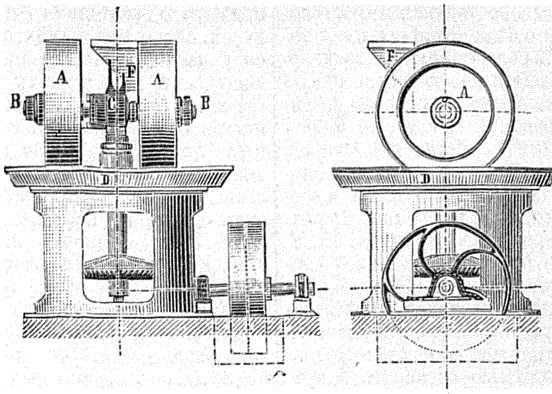

Бѣгуны, общій видъ.

Бѣгуны, видъ сбоку.

тяжелыхъ дисковъ — каменныхъ, чугунныхъ, бронзовыхъ (при пороходѣліи), стальныхъ, или наконецъ деревянныхъ, на которые надѣтъ только чугунный или стальной ободъ. Диски эти соединены между собою горизонтальною осью, на которой они могутъ свободно вращаться, и стоятъ въ чугунномъ кольцеобразномъ корытѣ (piste au auge, француз.). Горизонтальная ось дисковъ пропущена въ прорѣзъ вертикальной оси, которая посредствомъ зубчатыхъ колесъ и приводовъ отъ какого-либо двигателя получаетъ вращеніе и

и съ двухъ сторонъ въ фасадѣ, при чемъ: АА означаетъ самые В; ВВ — горизонтальную ось, на которой они надѣты; D — корыто или лежень (изъ чугуна, камня и друг. матеріаловъ), на которой помѣщается измельчаемый матеріалъ; F — воронку для всыпанія измельчаемаго матеріала, и E — отверстіе для выгребка измельченнаго.

А. И. Скандеръ. А.

Бѣгуны (раскольниковъ) — см. Странники.

Бѣгучій такеджакъ — снасть, продѣтыя въ блоки; ихъ тянуть бѣгомъ, или будучи отданы, сами бѣгутъ, скоро двигаясь въ шкывахъ. Къ В.-т. относятся всѣ снасти парусовъ, а также нѣкоторыя изъ снастей раюгоута, напр. брасы, топенанты, гардели, фалы и т. п.

Бѣда въ славянскихъ народныхъ разсказахъ представляется обыкновенно женщиной, молодой или старушкой, высокой, худощавой, блѣдной и вѣчно голодной. Она не столько злое существо, сколько несчастное: она не желаетъ вредить людямъ, но роковая судьба велитъ ей сопровождать нѣкоторыхъ людей отъ дня рожденія до послѣдней минуты ихъ жизни, и пока она остается въ ихъ домѣ, до тѣхъ поръ они подвергаются безпрестанно всякаго рода несчастіямъ и лишениямъ. Въ одной польской сказкѣ говорится, какъ мужикъ освободился отъ бѣды хитростью, загнавъ ее въ пустую кость, и какъ другой изъ зависти выпустилъ ее оттуда, за что бѣда изъ благодарности поклялась не разставаться съ нимъ до смерти. Въ одной чешской сказкѣ, сродной греческому сказанію объ Одиссѣе и Полиемѣ, бѣда представлена въ видѣ исполина-людодоѣда и здѣсь она соответствуетъ «лиху» другихъ славянскихъ, сродныхъ съ чешской сказкой, являясь такимъ образомъ олицетвореніемъ не недостатка, а несчастія.

И. Л.

Бѣдность, въ обширномъ смыслѣ, понимается обыкновенно какъ скудость и противопоставляется богатству, какъ обилію вообще, какому бы то ни было. Въ этомъ смыслѣ говорятъ о бѣдности (и богатствѣ) природы, языка, права, литературы, разныхъ отраслей науки и искусства — вообще всѣхъ умственныхъ и нравственныхъ проявленій жизни человека, личной и собирательной (общественной, государственной, церковно-религіозной и т. д.). Въ болѣе тѣсномъ, прямомъ и непосредственномъ смыслѣ, бѣдность означаетъ скудость средствъ, опредѣляющихъ хозяйственную (экономическую) обстановку жизни отдельнаго человѣка (личности), словесъ населе-

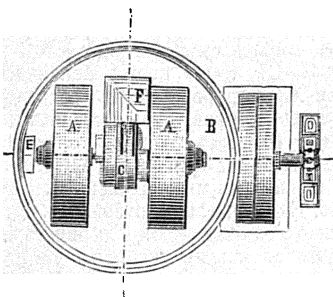

Бѣгуны, видъ сверху.

тѣмъ, увлекая за собою горизонтальную ось, заставляетъ диски катиться по двумъ корытамъ. Диски располагаются такъ, что одинъ изъ нихъ идетъ ближе къ наружному, а другой къ внутреннему краю корыта или лежня, по которому катятся бѣгуны. На горизонтальной же оси закрѣплены гребки, которые, вращаясь вмѣстѣ съ дисками, отгребаютъ распираемую массу отъ закраевъ къ серединѣ dna корыта, при чемъ измельчаемое подвергается еще болѣе мелкому дробленію и въ тоже время перемѣшивается. Горизонтальный валъ дѣлается обыкновенно отъ 10 до 60 оборотовъ въ минуту. Бѣгуны дѣлаются отъ 2 до 7 ф. диаметромъ при ширинѣ отъ 6 до 18 дюймовъ. Смотря по величинѣ дисковъ, по ихъ вѣсу и по измельчаемому матеріалу, бѣгуны требуютъ для своей работы отъ 2 до 4 и даже до 5 паровыхъ лошадей.

нія (общественныхъ классовъ, сословій, мѣстностей) и цѣлыхъ странъ или государствъ. Но и въ этомъ болѣе тѣсномъ смыслѣ, въ которомъ бѣдность противопоставляется благосостоянію, какъ понятію о бѣдности, такъ и ея значеніе въ кругу явленій общественной и государственной жизни—всегда и повсюду относительное, опредѣляющееся общимъ уровнемъ цивилизаци и тѣми требованіями, которыя предъявляются экономической обстановкѣ жизни, личной и собирательной. Оттого смыслъ и значеніе бѣдности всегда и повсюду были и остаются весьма различными, измѣняясь въ различныхъ эпохи и въ разныхъ странахъ, въ зависимости не только отъ того, въ какой степени развито сознание важности общаго благосостоянія, но и отъ того, въ какой мѣрѣ эгоистическія чувства отдѣльныхъ людей разныхъ слоевъ населенія уравниваются готовностью или необходимостью сознавать и чувствовать нужду тѣхъ, которыхъ экономическая жизнь полна лишений. Въ этомъ отношеніи особенно важенъ коренной переворотъ, который съ конца XVIII в. происходитъ въ міросозерцаніи народовъ европейской культуры. Понятія и душевныя настроенія, вызываемыя бѣдностью, измѣняются въ такомъ направленіи, которое до этого было совершенно чуждо цивилизованному населенію не только классической (языческой) Европы, но и позднѣйшей (христіанской) Европы. Пока рабство и крѣпостное право, въ ихъ различныхъ видахъ и формахъ, принадлежали къ кореннымъ государственнымъ и общественнымъ устоямъ и въ качествѣ таковыхъ оберегались и освящались властью положительнаго закона и силою нравовъ, обычаявъ, привычекъ и инстинктовъ (широко распространенныхъ вплоть до классовъ, преобладавшихъ въ рабствѣ и крѣпостномъ состояніи), для сознанія важности и необходимости общаго благосостоянія оставалось очень узкое поле. Экономическое благосостояніе считалось удѣломъ лишь привилегированнаго меньшинства, такъ называемыхъ «справящихъ» классовъ (слоевъ) населенія; да и у нихъ оно было не столько результатомъ сознательныхъ и намѣренныхъ о немъ заботъ и стремленій къ нему, сколько косвеннымъ послѣдствіемъ привилегированности ихъ положенія въ государствѣ и обществѣ. Въ другихъ случаяхъ, когда благосостояніе встрѣчалось внѣ связи съ привилегированнымъ положеніемъ въ государствѣ и обществѣ—главнымъ образомъ въ видѣ плодовъ, которые давала торговая предприимчивость—на это явленіе смотрѣли какъ на исключеніе, свойственное только извѣстнымъ мѣстностямъ, въ силу особенностей обстановки и условій жизни ихъ населенія. Это міросозерцаніе, сложившееся еще въ древности (въ Греціи и Римѣ), долго господствовало въ Европѣ и послѣ паденія классическаго міра. Потребовалось нѣсколько столѣтій для того, чтобы сознательныя стремленія къ экономическому благосостоянію, къ умноженію богатствъ, стали повсемѣстнымъ явленіемъ во всѣхъ европейскихъ государствахъ. Отъ этого-то характера явленій, въ которыхъ выражалось историческое движеніе къ экономическому благосостоянію, зави-

сѣли и явленія противоположнаго свойства, относящіяся къ бѣдности. Если бѣдность сосредоточивала на себя вниманіе, то вплоть до новѣйшаго времени это происходило не въ силу ея общаго экономическаго значенія, а въ силу жалости, возбуждаемой страданіями и лишеніями, въ которыхъ бѣдность выражается, и въ силу страха тѣхъ вліяній, которыя иногда оказывала бѣдность, толкая значительныя части населенія на путь порока, преступленій и насилій, вредныхъ и опасныхъ для общества мира, общественнаго спокойствія и государственнаго порядка. Иначе говоря, бѣдность сосредоточивала на себя вниманіе или какъ поводъ къ благотворительности (см. это слово), или какъ основа для особыхъ частей государственнаго управленія и законодательства. Какъ коренной поводъ къ благотворительности, частной и общественной, бѣдность очень рано выдѣлилась въ самостоятельный и особый кругъ явленій общественныхъ и государственныхъ, по мѣрѣ того, какъ распространялось христіанство. Взывая къ чувству милосердія, возбуждая, воспитывая и укрѣпляя это чувство, уговаривая и склоняя къ пожертвованіямъ въ пользу бѣдныхъ, собирая эти пожертвованія и раздавая ихъ нуждающимся, церковь этимъ не только исполняла одну изъ прямыхъ своихъ обязанностей—выѣсть съ тѣмъ достигались и другія цѣли. Сосредоточивая у себя пощенія о бѣдныхъ и благотворительности въ ихъ пользу и стремясь къ возможно большому расширенію этой области своей дѣятельности, церковь въ этомъ какъ бы находила нѣкоторое возмѣщеніе за ту уступку, которую она повсюду должна была сдѣлать, мирясь съ рабствомъ и крѣпостнымъ правомъ. Въ то-же время пощенія о бѣдныхъ и благотворительность сосредоточивали въ рукахъ церкви одну изъ важнѣйшихъ и наиболѣе видныхъ областей государственнаго управленія и ставили ее въ ближайшія отношенія къ самымъ многочисленнымъ слоямъ населенія. Наконецъ, пожертвованія, которыя дѣлались во имя милосердія и любви къ ближнему, сосредоточиваясь въ распоряженіи церкви, давали ей то огромное богатство, которое долго было одною изъ наиболѣе замѣчательныхъ особенностей положенія церкви во всѣхъ западно-европейскихъ государствахъ. Секьюляризація имущества церкви, лишивъ ее средствъ для широкой дѣятельности по пощенію о бѣдности, отодвинула на второй планъ эту дѣятельность, съ ослабленіемъ которой ослабѣли и постепенно на продолжительное время почти совсѣмъ замерли лежавшія въ ея основаніи начала милосердія и любви къ ближнему. Характеръ пощеній о бѣдности, даже понятіе о ней самымъ кореннымъ образомъ измѣнились, когда это дѣло перешло въ руки свѣтской власти, въ моментъ перехода какъ-разъ всего болѣе отличавшейся полицейско-фискальнымъ направленіемъ. Въ основаніе своей дѣятельности свѣтская власть положила не сознаніе обязанности помогать неимущему и бѣдствующему, а сознаніе тѣхъ опасностей для государственнаго порядка и общественнаго спокойствія, которыя представляли массы неимущихъ, сильно увеличившія повсюду именно тогда,

когда государственная власть впервые на них должна была сосредоточить свое вниманіе, по разнымъ причинамъ (главнымъ образомъ вслѣдствіе разоренія продолжительными войнами и непосильными налогами и вслѣдствіе сильно ухудшившагося повсюду положенія крестьянъ, оказавшихся на континентѣ Европы еще болѣе закрѣпощенными, а въ Англіи потерявшими послѣдніе остатки своей земли). Самое представленіе о бѣдности тогда существенно измѣнилось и его мѣсто заняло понятіе о нищенствѣ (см. это сл.). Въ господствовавшемъ же миросозерданіи и основанной на немъ практикѣ вмѣсто прежняго состраданія къ бѣдности явились репрессивныя мѣры противъ нищенства, нерѣдко безчеловѣчно жестокия, представляющія одну изъ самыхъ мрачныхъ страницъ въ исторіи законодательства и государственнаго управленія даже такихъ странъ, какъ Англія и Франція. Лишь въ весьма слабой степени означенныя мѣры смягчались, но далеко не уравновѣшивались, тѣмъ, что одновременно съ преслѣдованіемъ нищенства государственная власть поставила одною изъ своихъ задачъ призрѣніе общественное (см. это слово), какъ совокупность тѣхъ способовъ, которыми она признавала возможнымъ помогать неимущимъ въ извѣстныхъ случаяхъ, ограниченныя очень узкими предѣлами уже вслѣдствіе того, что нуждавшіеся въ помощи были раздѣлены на заслуживающихъ и незаслуживающихъ ее. Заслуживающими считались лишь тѣ нуждающіеся, которые не только оказывались совершенно неспособными къ работѣ, но которые своею осѣдлостью и, такъ сказать, прикрѣпленностью къ ихъ мѣстожителству могли быть сдѣланы предметами мѣстныхъ попеченій, въ Англіи—графствъ и городовъ (то есть всѣхъ органовъ мѣстнаго самоуправленія), а на континентѣ Европы—только городовъ. Засимъ всѣ способные къ работѣ, но не находившіе ея на мѣстѣ, уже вслѣдствіе поисковъ этой работы и именно въ эпоху преслѣдованія нищенства значительно умножившіе собою городское населеніе, образовали новый, очень значительный слой населенія, преимущественно городского, считавшагося «незаслуживающимъ» помощи. Этому новому слою, несмотря на всю бѣдность его положенія, втеченіе долгаго времени никто не признавалъ себя обязаннымъ являться на помощь, ни по побужденіямъ состраданія, ни по соображеніямъ государственной пользы или по видамъ административно-политическимъ; напротивъ, помощь имъ даже признавалась вредною. Этимъ массы «незаслуживающихъ» помощи, хотя и нуждавшихся въ ней, постепенно больше и больше разрастаясь, составили источникъ и основаніе европейскаго пролетаріата (см. это сл.). Широкому гуманитарному движенію идей второй половины XVIII вѣка предшествовали 2¹/₂ столѣтія преслѣдованія нищенства и полный переворотъ, происшедшій въ составѣ и условіяхъ жизни городского населенія. Въ составѣ этого населенія главнѣйшимъ элементомъ являлись уже, какъ особый общественный слой и отдѣльное сословіе, рабочіе или рабочіе классы (см. это слово). Въ тоже время унаслѣдованныя отъ Среднихъ вѣковъ от-

ношенія междуразличными слоями промышленно-городского населенія сильно измѣнились, вслѣдствіе значительныхъ переиныхъ, происшедшихъ въ самой промышленности. Постепенное развитіе крупной мануфактуры, поощряемой мѣрами таможеннаго протекціонизма и притокомъ значительныхъ массъ дешеваго труда, уменьшило въ болѣе богатыхъ слояхъ городского населенія интересъ къ городскому самоуправленію и къ поддержанію прежнихъ организацій ремесла и промысловъ, деховъ, корпорацій, промышленныхъ и рабочихъ союзовъ (см. эти сл.). Свою регламентацию цехи стѣсняли крупное производство, затрудняли для него соперничество съ ремеслами и мѣшали пользованію дешевымъ трудомъ. Къ концу XVIII ст. прежнее городское самоуправленіе было въ весьма значительной мѣрѣ упразднено; послѣдніе его остатки не соответствовали времени и никому въ данномъ своемъ видѣ уже не были нужны. Наступала эпоха необходимаго преобразованія, и такъ какъ это преобразование требовалось во имя свободы, какъ отъ старинныхъ стѣсненій, унаслѣдованныхъ отъ Среднихъ вѣковъ, такъ и отъ позднѣйшихъ стѣсненій и ограниченій, созданныхъ фискально-полицейскимъ законодательствомъ, подрывавшимъ интересы городского населенія, то естественно, что всѣ слои этого населенія сгруппировались подъ знаменемъ промышленной свободы. Требования ея вошли въ ту программу, которая впервые полнымъ образомъ выставлена была французскою Революціею конца XVIII ст., а потомъ обошла всю Европу. Съ этой эпохой совпалъ величайшій переворотъ, который когда-либо переживала техника промышленности. Изобрѣтеніе способовъ пользованія силою пара и примѣненіе этой новой двигательной силы къ работѣ усовершенствованными орудіями и машинами, съ послѣдней четверти XVIII вѣка положили основаніе новой формѣ производства, фабричной, при которой, мелкія ремесла оказывались бессильными выдержать борьбу съ новымъ соперникомъ, и потому значительная часть ремесленниковъ, ихъ подмастерьевъ и учениковъ, до того еще кое-какъ державшихся, наполнили собою толпы пролетаріата. Съ другой стороны, именно спросъ на дешевыхъ рабочихъ, исходившій отъ фабрикъ, усилить наплывъ въ города новыхъ рабочихъ массъ, тоже вошедшихъ въ составъ пролетаріата. Уже тогда, въ концѣ XVIII ст., теоретики-наблюдатели, угадывали иногда свойство происходившихъ на ихъ глазахъ новыхъ явленій и указывали на громадное ихъ значеніе для ближайшаго будущаго. Съ XIX ст. выразителями нуждъ, интересовъ и требованій городского пролетаріата явились первые представители социализма (см. это сл.), изъ ученія мало по малу переходящаго въ программу и приобретающаго значеніе одного изъ важнѣйшихъ факторовъ современной западно-европейской жизни. Въ образованіи этого фактора, коренное вліяніе оказываетъ пробудившееся у рабочихъ массъ сознаніе экономическаго положенія, въ которомъ онѣ находятся. Центральнымъ и исходнымъ пунктомъ относящихся сюда взглядовъ и стремленій слу-

жить Б., являющаяся при этомъ въ новой обстановкѣ и новомъ освѣщеніи. Она сознается, не какъ случайное бѣдствіе, постигшее отдѣльную личность, не какъ поводъ къ состраданію или къ мѣрамъ по охранѣ видимаго благоустройства и полицейскаго порядка, а какъ бѣдствіе, охватывающее огромныя массы скученнаго въ городахъ рабочаго населенія и по своему существу хроническое, не прекращающееся, даже развивающееся и представляющее постоянную мрачную противоположность тому богатству и благосостоянію, которымъ все болѣе и болѣе могутъ пользоваться остальные классы населенія. Не менѣе важно то видоизмѣненіе въ представленіи о бѣдности, которое обусловливается распространившимся среди рабочихъ классовъ объясненіемъ причинъ, ее первоначально вызвавшихъ и продолжающихъ ее порождать безостановочно. Объясненіе это заключается въ указаніи на неравномѣрность распредѣленія богатствъ, а равно на весь составъ современнаго имущественнаго права, особенно же наиважнѣйшихъ и коренныхъ его институтовъ, собственности, наслѣдства и свободы договоровъ, какъ главнѣйшихъ, яко бы, основъ бѣдности, дѣлающихъ ее неминуемою. И наконецъ, всего существеннѣе въ новѣйшемъ видоизмѣненіи представленія о бѣдности то, что ея устраненіе не только сознается многими, какъ дѣло возможное и необходимое, но требуется въ видѣ кореннаго переворота, которому долженъ подвергнуться весь современный государственный и общественный строй съ отреченіемъ отъ всѣхъ историческихъ его основаній. Всѣ эти мысли и стремленія вполне уже опредѣлились и выразились въ эпоху народныхъ движеній въ концѣ 1840-хъ годовъ, но тогда лишь въ видѣ вспышки, не имѣвшей еще силы для того, чтобы разгорѣться въ большое пламя. Но прошло еще немного лѣтъ и съ половины 1860-хъ годовъ «соціальное движеніе», постоянно усиливаясь и разрастаясь, произвело коренной переворотъ въ міросозерцаніи, опредѣляющемъ отношеніе къ соціальному вопросу законодательства, государственнаго управления и общественнаго мнѣнія въ переживаемую нами эпоху. Отношеніе это характеризуется прежде всего стремленіемъ правды и смѣло итти на встрѣчу движенію, чтобы въ немъ разобратъ, выдѣлить то, что оно содержитъ законнаго, справедливаго и разумнаго, и на почвѣ мирнаго соглашенія посылно трудиться надъ рѣшеніемъ крупной задачи, насколько она разрѣшима безъ насильственнаго переворота въ коренныхъ основаніяхъ современнаго государственнаго и общественнаго порядка, не разрывая связи съ прошлымъ, а напротивъ, пользуясь тѣмъ богатымъ запасомъ опыта, силъ и средствъ, которые прошлое накопило и которые представляютъ достаточный залогъ способности удовлетворить и другія требованія, предъявляемая во имя благосостоянія массы. Для исполненія великой задачи современная культура располагаетъ богатыми средствами, въ высоко поднявшемся искусствѣ государственнаго управления, умѣющемъ разбираться въ нуждахъ, стоящихъ на очереди и требующихъ о себѣ заботливаго попеченія; въ прибрѣтенномъ на-

выкѣ не только ставить большія преобразовательныя задачи, но и достигать успѣшнаго ихъ рѣшенія; въ широкой помощи, оказываемой при этомъ государственной власти многочисленными формами, выработавшимися для частнаго почина; въ громаднхъ успѣхахъ, сдѣланныхъ многообразными вѣтвями теоретическаго и прикладнаго научнаго знанія, имѣющаго примѣненіе къ человѣческому благосостоянію; наконецъ, въ гигантскихъ размѣрахъ, достигнутыхъ промышленностью и дающихъ ежегодно колоссальныя массы новыхъ капиталовъ, безостановочно удешевляющихся.

Литература о «бѣдности» составляетъ изъ всѣхъ трудовъ, которые соприкасаются съ различными сторонами этого предмета и которые относятся: къ исторіи благотворительности, исторіи нищенства и законодательства о немъ, исторіи рабочихъ классовъ и ихъ отношеній къ другимъ частямъ городского населенія, исторіи рабочихъ корпорацій и союзовъ и, наконецъ, исторіи соціальнаго движенія въ XIX ст. Важнѣйшія сочиненія по этимъ предметамъ слѣдующія: Chalmers, «The christian and civic economy» (1821—6); Ratzinger, «Gesch. d. kirchlichen Armenpflege» (1884); Monnier, «Hist. de l'assistance publique» (1866); Nicholls, «Hist. of the engl. poor laws» (1854); Pashley, «Poor laws and pauperism»; Eden, «The state of the poor» (1797, 3 v.); Levasseur, «Hist. des classes ouvrières en France» (1859—67, 4 v.); Rogers, «Six centuries of work and wages» (1884); Le Play, «Les ouvriers européens» (1879, 6 v.); Lavollée, «Les classes ouvrières en Europe» (1884, 2 v.); L. Stein, «Socialismus u. Communismus des heutigen Frankreichs» (1842) и его же, «Geschichte der sozialen Bewegung in Frankreich» (1853—8, 3 v.); Schäffle, «Kapitalismus u. Socialismus» (1870); Lange, «Die Arbeiterfrage» (1879); Leroy-Beaulieu, «La question ouvrière au XIX s.» (1872); его же, «Le collectivisme» (1884); Brassey, «Labour question» (1878) и его же, «Work and wages» (1872); Fawcett, «Pauperism» (1871); Toynbee, «Lectures on industrial revolution in England» (1884); Chevalier, «Les salaires au XIX» (1888); «Conférence internationale concernant le règlement de travail» (1891) и др. *Илл. Кауфманъ.*

Бѣдствія въ юридическомъ отношеніи оказываютъ извѣстное вліяніе на нѣкоторые институты гражданскаго права. Такъ, по нашему законодательству нѣкоторыя бѣдствія служатъ законными причинами, освобождающими отъ взысканія лицо, вступившее въ обязательство по отношенію къ казнѣ. Различаютъ: 1) бѣдствія, освобождающія отъ всякой отвѣтственности и самаго исполненія договора; къ нимъ относятся: а) вторженіе непріятеля въ тѣ мѣста, гдѣ условленъ подрядъ или куда должна производиться поставка или перевозка; б) нечаянный захватъ непріятелемъ въ пути подряженныхъ вещей; в) истребленіе поставляемыхъ вещей и припасовъ, назначаемое по военнымъ обстоятельствамъ или по зачумленію; г) такія военныя обстоятельства, по которымъ велѣно будетъ подряднику, вмѣсто ближайшаго, обыкновеннаго пути, слѣдовать другимъ, отдаленнымъ; д) военныя или иныя обстоятельства, вызвав-

шія распоряженіе правительства, препятствующее исполнять обязанность въ томъ самомъ мѣстѣ; е) моровая язва, открывшаяся послѣ заключенія договора въ томъ мѣстѣ, гдѣ подрядчикъ обязался сдѣлать заготовленіе для казны; ж) гибель груза, происшедшая отъ сильной бури, отъ молнии или отъ другихъ причинъ отъ воли Божіей зависящихъ. 2) Бѣдствія, освобождаящая неисполнившіаго договоръ отъ штрафа и процентовъ за неисполненіе въ срокъ принаго на себя обязательствъ. Къ этимъ бѣдствіямъ относятся: а) наводненіе или пожаръ, причинившіе значительный вредъ фабрикамъ или заводамъ, на которыхъ должны приготовляться предметы поставки; б) мелководіе или остановка, по распоряженію правительства, въ пути; в) неожиданно случившійся падежъ скота въ пути или необыкновенная распутица; г) моровая язва, вызвавшая со стороны правительства, въ видахъ предосторожности, воспрещеніе высылать транспорты съ заготовленными припасами и вещами, и д) разбитіе судовъ бурей и другими несчастными случаями. Бѣдствія первой категоріи могутъ быть приняты въ уваженіе не иначе, какъ съ разрѣшенія верховнаго правительства, освобожденіе же отъ штрафовъ и взысканій при бѣдствіяхъ послѣдняго рода можетъ быть дѣлаемо не иначе, какъ съ разрѣшенія высшаго начальства того казеннаго мѣста, коимъ заключенъ былъ договоръ. Далѣе, нѣкоторые бѣдственные случаи служатъ законными причинами невяки для совершенія купчей крѣпости или запродажной записи лица, обязаннаго въ опредѣленный срокъ заключить такой формальный актъ. Сюда относятся: а) лишеніе свободы; б) прекращеніе сообщеній во время заразы, нашествіе непріятеля, необыкновенное разлитіе рѣкъ и т. п. непреодолимыхъ препятствій; в) внезапное разореніе отъ несчастнаго случая; г) болѣзнь, лишающая возможности отлучиться изъ дому; д) смерть родителей, мужа, жены или дѣтей, или же тяжкая, грозящая смертью болѣзнь ихъ. Точно также, если будетъ доказано, что истребленіе, пропаша или похищеніе взятаго на сохраненіе имущества произошло не отъ какого-либо со стороны принявшаго оное нерадѣнія, а отъ пожара, наводненія или иного несчастнаго случая, то принявшій на сохраненіе или въ поклажу освобождается отъ дальнѣйшей за то отвѣтственности на томъ общемъ основаніи, что убытки, понесенные отъ несчастнаго случая, падаютъ на хозяина вещи (casus sentit dominus, см. Случай). Равнымъ образомъ пожаръ освобождаетъ нанIMATEЛЯ дома отъ найма и наконецъ «бѣдственныя» непредвидѣнныя обстоятельства служатъ достаточнымъ основаніемъ для признанія несостоятельнаго должника «несчастнымъ» (см. Несостоятельность). Ср. Св. Зак. т. X, ч. I, ст. 1689, 2106 и Полож. о каз. подр. и пост., статьи 215—219.

БѢЖЕЦКАЯ ПЯТИНА — одна изъ пяти частей, на которыя была раздѣлена Новгородская область Іоанномъ III, впервые встрѣчается въ документахъ 1545 г., вмѣстѣ съ другими пятнами. Свое названіе она получила по горуду Бѣжичи, лежавшему близъ юго-

восточной ея оконечности. По описанію сочинителя «Историческихъ разговоровъ о древностяхъ Великаго Новгорода» (Москва, 1808), БѢЖЕЦКАЯ ПЯТИНА граничила на западѣ съ пятиною Деревскою, на сѣверѣ и сѣверо-западѣ съ Обонежскою, на востокѣ съ землями Бѣлозерскими и Тверскими и на югѣ — съ землями Новгородскими, не принадлежавшими къ пятнамъ, и раздѣлялась (со времени княженія Іоанна IV) на двѣ части или половины: Бѣлозерскую и Тверскую. Послѣдняя, въ свою очередь, дѣлилась на погосты, которыхъ въ Бѣлозерской половинѣ, по Писцовой книгѣ 1581—82 гт., обозначено 50, а въ Тверской—42. По той же Писцовой книгѣ въ БѢЖЕЦКОЙ ПЯТИНѢ значатся еще 4 свободки и 4 волости. Кромѣ главнаго города Бѣжичи, въ БѢЖЕЦКОЙ ПЯТИНѢ были еще города: Городецкъ, Змень, Рыбаньскъ и др. До 1708 г. границы и подраздѣленіе БѢЖЕЦКОЙ ПЯТИНЫ оставались неизмѣнны; въ этомъ году, какъ извѣстно, вся область пятинъ вошла въ составъ Ингерманландской губерніи, переименованной въ 1710 г. въ С.-Петербургскую и въ 1719 г. раздѣленной, на ряду съ прочими губерніями, на провинціи. Бѣлозерская и Тверская половины были теперь названы провинціями и въ 1727 г. съ небольшими измѣненіями отдѣлены отъ С.-Петербургской губерніи въ число провинцій Новгородской губерніи. Съ дальнѣйшимъ развитіемъ губернскаго раздѣленія и управленія, когда о пятнахъ совершенно забыли, Б. пятна вошла въ составъ нѣсколькихъ губерній, по преимуществу, Тверской и Новгородской (см. «О пятнахъ и погостахъ новгородскихъ въ XVI в.» К. А. Неволіна, въ «Запискахъ Имп. Русск. Геогр. общ.», т. VIII). В. Р.

БѢЖЕЦКІЙ ВЕРХЪ — см. БѢЖЕЦКЪ (Исторія).

БѢЖЕЦКІЙ ЛЕНЬ-САНАЕЦЪ — см. Ленъ.

БѢЖЕЦКІЙ РОГАТЫЙ СКОТЪ — русская мѣстная порода, отличающаяся своею молочностью, которая распространена въ окрестностяхъ г. БѢЖЕЦКА (Тверской губ.) и на востокъ отъ него по Рыбинскій дорожѣ, полоскою въ 50 верстѣ ширины, до г. Рыбинска, а затѣмъ далѣе вверхъ и внизъ по Волгѣ — къ Ярославлю и Костромѣ и на сѣверъ къ с. Домшину. Б. скотъ очень схожъ съ ярославскимъ, но ниже его ростомъ и имѣетъ туловище и крестецъ длиннѣе, чѣмъ у послѣдняго. Въ одномъ изъ лучшихъ стадъ этой породы крестьянина Н. С. Сѣрова (отчего иногда Б. скотъ называютъ сѣровскимъ) найдено два типа, различающіеся между собою «сложеніемъ головы, формой роговъ и размѣрами прочихъ частей тѣла. Одинъ типъ, по экстеріеру покойнаго профессора И. Н. Чернопятова, чаще всего — рыжекрасной масти, съ короткой и толстой шеей, довольно хорошо развитымъ подгрудкомъ, бочкообразнымъ туловищемъ, широкимъ крестцомъ и короткими ногами, отчего животныя имѣютъ приземистый видъ, а въ общемъ напоминаютъ собою калмыцкій скотъ; голова сравнительно коротче (на $\frac{3}{4}$ вершка), лобъ шире (почти на вершокъ) и волосистѣе, щеки широкия, рога средней величины, направленные вначалѣ наружу, потомъ впередъ и

вверхъ; молока даетъ нѣсколько меньше по количеству, чѣмъ второй типъ, но за то молоко гуще. Этотъ типъ (по Н. В. Верещагину) встрѣчается болѣе на возвышенностяхъ, составляющихъ отроги Валдайскихъ горъ, тогда какъ другой типъ, распространенный на низменностяхъ между сказанными отрогами и по берегамъ рѣкъ и рѣчекъ и отличающийся болѣею молочностью, хотя молоко жиже, похожъ на голландскій скотъ. Онъ преимущественно бѣло-черной масти, съ болѣе тонкою и узкою головою и узкою мордой, довольно длинной и узкой шеей и болѣе легкимъ туловищемъ; рога короткіе, идущіе сначала, при основаніи, полукругомъ впередъ, загибаясь своими концами передъ лбомъ въ видѣ калача, или повертываясь вверхъ. Наружные признаки общіе обоимъ типамъ: ростъ средней, почти одинаковый съ фохландскимъ скотомъ, но туловище, сравнительно, длиннѣе; тѣлосложеніе сухоощавое; кожа мягкая, довольно плотно прилегающая къ тѣлу; гребень сухой; холка мало выдающаяся, заостренная; плечи узкія, сухія; спина заостренная, прямая; ребра плоскія, мало обозначенныя; грудь узкая, выдающаяся; пахи тонкіе, не салыные; подвздохи впады; брюхо отвислое; крестецъ низкій; хвостъ сухой, тонкій, длиною ниже колѣннаго сустава, съ непушистою на концѣ кистью; вымя сильно развитое съ мягкой кожей и правильно расположенными соснами; молочныя вены и молочное зеркало тоже сильно развиты, какъ у лучшихъ молочныхъ коровъ. Живой вѣсъ отъ 14 до 20 пудовъ. Средній суточный удой коровы 38 фунт. или одно ведро; процентное содержаніе жира въ молокѣ отъ 3,32 до 4,45, или среднее 3,95. Годичный доходъ отъ каждой коровы—6 пуд. 9 фунт. чухонскаго масла и 20 пуд. 9 фунт. сурога творага. С.

Бѣжецкѣ — уѣздный городъ Тверской губ., подъ 57° 46' с. ш., въ 267 в. къ СВ. отъ г. Твери, на правомъ берегу Мологи. Въ Б. жителей 6835 душъ об. пола. Заводовъ: 2 свѣчно-салныхъ, 1 свѣчно-восковой, 1 кожевенный, 1 кирпичный, 1 водочный и 2 щетино-обдѣлывательныхъ фабрики.

Бѣжецкій уѣздъ занимаетъ сѣверо-восточную часть губерніи. Пространство 7417,2 кв. версты (153,26 кв. мили или 8441,1 кв. км.). Мѣстность вообще холмистая. Около Моркиныхъ горъ холмы покрыты преимущественно пашнями; около р. Мологи, Лазьева и Вышневолоцко-Бѣжецкой дороги—дровянымъ лѣсомъ и кустарникомъ. Грунтъ ихъ песчано-хрящеватый. Самыя значительныя крутости находятся у с. Моркиныхъ горъ, д. Гнѣздовой и с. Константиновки, гдѣ называются Сергіевскими горами. Въ южной части уѣзда есть возвышенности, простирающіяся въ видѣ лѣсистыхъ холмовъ отъ с. Воротаилова до Тресни. Около г. Б. и селъ: Есекъ, Чигово и Порѣчье простираются равнины. Почва въ уѣздѣ песчаная и покрыта булыжниками (къ границѣ тверск. у.), въ другихъ мѣстахъ суглинистая и только мѣстами глинистая. Большая часть уѣзда орошается р. Мологою и ея притоками. Молога судоходна здѣсь только весной, и то для небольшихъ лодокъ. Число жителей въ уѣздѣ, кромѣ города, 229510 д. об. п. Несмотря на

трудно-воздѣлываемую почву, хлѣбопашество развито настолько, что является избытокъ для продажи въ другія губерніи. Посѣвъ льна и конопли незначителенъ. Садоводство и огородничество не развито. Спичечная фабрика, 2 свѣчно-восковыхъ завода, 1 стеклянный, 25 мукомольныхъ, 2 маслобойни, 5 сыроваренъ и 3 винокуренныхъ завода. А. Б.—нѣ.

Б. (исторія). Въ древности Бѣжецкѣ назывался п Бѣжецкимъ Верхомъ, Бѣжецкимъ Рядомъ и просто Бѣжичи; впрочемъ, подъ Бѣжецкимъ Верхомъ и Рядомъ лѣтописецъ иногда разумѣлъ и цѣлую волость Бѣжецкую. Въ точности неизвѣстно, когда и кто основалъ Б.; но по правдоподобию преданію построение его приписывается новгородцамъ. Произошла когда-то (быть можетъ и въ X вѣкѣ) въ Великомъ Новгородѣ распря между жителями; побѣжденные должны были уступить болѣе сильнымъ; но нѣкоторые изъ недовольныхъ бѣжали изъ своего города и поселились на берегу Мологи, на томъ мѣстѣ, гдѣ теперь стоитъ село Бѣжицы, встарину Бѣжичи. Мѣсто, занятое ими, получило названіе Бѣжецкѣ, потому, будто бы, что поселившіеся на немъ — бѣглецы, бѣжали изъ Новгорода. Первые о Бѣжецкѣ упоминаетъ лѣтописецъ въ XII в. и называетъ его волостью Новгородскою; а въ лѣто 6747 г., при разсказѣ о нашествіи Батыя, встрѣчается впервые и имя «Бѣжецкіи Верхъ». Въ XII, XIII и XIV вв. Б. принадлежалъ новгородцамъ и служилъ предметомъ споровъ между ними и князьями тверскими и московскими, которые не разъ овладѣвали имъ, ставили въ немъ своихъ намѣстниковъ, или по договору уступали новгородцамъ, пока наконецъ, въ началѣ XV в., онъ не перешелъ въ полное распоряженіе Василія Васильевича, вел. кн. московскаго (см. Полное собраніе лѣтописей, т. III и Никонову лѣтоп., с. III подъ годами: 1245, 1272, 1273, 1312, 1333, 1371, 1372). Въ первый разъ онъ былъ отнятъ у новгородцевъ еще Василіемъ Дмитріевичемъ (1397), который передъ смертью, въ знакъ примиренія съ Новгородомъ, уступилъ его новгородцамъ (1425). Черезъ 8 лѣтъ онъ былъ уже во владѣніи Василія Васильевича, который сначала, въ 1434 г., отдалъ его Дмитрію Юрьевичу Красному за услуги, оказанныя послѣднимъ въ борьбѣ Василія съ Косымъ, а потомъ въ 1448 г., когда умеръ Дмитрій, передалъ своему двоюродному брату Іоанну Андреевичу Можайскому. По изгнаніи послѣдняго, въ 1454 г., Б. былъ отданъ великимъ княземъ Василіемъ Василію Ярославичу, князю серпуховско-боровскому; но и Василій Ярославичъ недолго владѣлъ Б.: въ 1456 г. Б. перешелъ во владѣніе самого великаго князя. По духовному завѣщанію Василія Васильевича, Б. переходилъ къ Андрею Большому (1462), а со времени Іоанна III оставался собственностью великаго князя.

Изъ событій, случившихся въ Б. въ эпоху его существованія подъ властью московскихъ государей, въ XVI и XVII ст., извѣстно очень немногое. При Іоаннѣ IV, во время войны съ Швеціей, въ Б. были поселены корелы, плѣнные Іоанномъ, потомки которыхъ по языку и теперь еще отличаются отъ остальныхъ жителей бѣжецкаго уѣзда. Въ смутную эпоху онъ

нѣсколько разъ подвергался нападенію и ко времени вступленія на престолъ Михаила Феодоровича представлялъ собою одиѣ развалины, такъ что къ отстройкѣ его и укрѣпленію Михаилъ Феодоровичъ приступилъ въ первый же годъ своего царствованія. Въ царствованіе Алексѣя Михайловича, въ 1654 году, его постигла моровая язва, отъ которой онъ, впрочемъ, скоро оправился и считался однимъ изъ многочисленныхъ и богатыхъ городовъ. При Петрѣ Вел. Б. получилъ общее городское устройство: на мѣсто воеводъ и губныхъ старостъ, кой-гдѣ сохранившихся по уѣзду, появились коменданты, бургомистры, канцелярія, которыя и не измѣнились до самаго городского положенія, дарованнаго Екатериною II. По распределенію, произведенному Петромъ въ 1718 г., онъ былъ подчиненъ вѣдомству Углицкой провинціи, а въ 1776 г., при открытіи Тверскаго намѣстничества, вошелъ въ составъ этого намѣстничества, получивъ нынѣшнее значеніе уѣзднаго города.—Гербъ Б. представляетъ изображеніе, въ серебряномъ полѣ, малиноваго куста съ плодомъ. Нынѣшній Б. стоитъ 15-ю верстами выше по теченію рѣки, чѣмъ прежній Б., на мѣстѣ котораго теперь с. Бѣжицы.

В. Р.

Бѣжицкая—ст. Орловско-Витебской ж. д., въ 8 в. къ З. отъ Брянска.

Бѣжунъ—село, раніе городъ серпецкаго у. Плоцкой губ., на р. Вкрѣ, расположенное на разстояніи 6½ миль отъ Плоцка, на трактѣ изъ него въ Млаву, съ 234 домами; около 3000 жителей. Славится рыбою.

Бѣкаръ. Въ одномъ новгородскомъ актѣ 1437 года эта единица упоминается глухо; изъ акта только и видно, что великокняжескимъ черноротцамъ назначенъ, между прочимъ, «бѣкаръ соли». По всей вѣроятности, Б. былъ въ родѣ берестяного бурака и имѣлъ определенную мѣру вмѣстимости.

Прз.

Бѣла (Biala)—уѣздный городъ Сѣдлецкой губ., въ 75 в. отъ губ. города и въ 159 в. отъ Варшавы, по Варшавско-Тереспольской жел. дор. Число жит. 10029 ч. (1890 г.), изъ коихъ правосл. — 1013, католич. — 2080, еврейск. — 6864, лютеранск.—65 и проч. вѣроисп.—7; мужская гимназія, учительская семинарія, 2 дѣтскихъ пріюта, 2 начальныхъ училища, больница, мыловаренный заводъ (производство на 3000 руб.), 2 кожевенныхъ (на 25000 р.) и пивоваренный (на 18000 р.); въ городѣ бывають двѣ ярмарки. Въ предмѣстьи города Б., Волѣ, находится фабрика сажонныхъ деревянныхъ гвоздей, основанная въ 1874 году и вырабатывающая, при 130 рабочихъ, ежегодно свыше 20000 пудовъ гвоздей, на сумму 37000 руб.

Бѣльскій уѣздъ занимаетъ пространство 1311 кв. верстъ или 1492,0 кв. километровъ (по Стрѣльбицкому). Поверхность большею частью низменная, лишь только мѣстами холмистая, покрытая лѣсами съ песчаными возвышенностями, на которыхъ расположились поля и селенія. Почва состоитъ изъ суглинки съ большою примѣсью чернозема и весьма плодородна. Смѣшанные лѣса всѣхъ древесныхъ лиственныхъ породъ, между которыми преобладають ясень, кленъ, дубъ и букъ, за-

нимають весьма обширныя пространства и представляютъ площадь свыше 5490 десятинъ. Множество мелкихъ рѣчекъ пересѣкають уѣздъ въ различныхъ направленіяхъ, а также много озеръ, но они въ большинствѣ незначительны по величинѣ. Населенія 71398 д. об. п. (безъ у. гор.), главное занятіе которыхъ земледѣліе. Изъ хлѣбовъ болѣе сѣютъ рожь и картофель, дающіе хорошіе урожаи. Въ уѣздѣ 32 начальныхъ училища; заводы: 2 винокуренныхъ (съ произв. на 60000 р.), лѣсопильный (на 24000 р.), пивоваренный (на 4000 руб.), кирпичный (на 4000 руб.) и 2 мукомольни, перемалывающія свыше 80000 пудовъ зерна. Кромѣ уѣзднаго города, въ уѣздѣ находятся г. Тересполь (3649 ж., изъ нихъ 3353 еврея) и посады: Ломазы (3335 ж.), Колень (3067 ж.), Славатычи (2816 ж.), Россошь (2252 ж.) и Пшапъ (1952 ж.). Въ уѣздѣ бывають ежегодно 24 ярмарки, изъ которыхъ 12 въ посадѣ Славатычи.

А. Б.-н.

Бѣла—единица цѣнности, отличная отъ бѣлки—векши. Цѣнность древнѣйшей бѣлы неизвѣстна; единица эта упоминается въ лѣтописяхъ и другихъ памятникахъ, но глухо: она смѣшивалась съ бѣлкою, векшею, вѣверицею и бѣлюю; послѣднюю, упомянутую въ лѣтоп. извѣстіяхъ о переносѣ Владиміромъ Мономахомъ мощей св. ки. Бориса и Глѣба, Киевская лѣтопись назвала «серебрянками»; но далѣе о бѣлѣ ничего неизвѣстно до конца XV в. Въ Вотской писевой книгѣ того вѣка Б. считана за 2 новгородскія деньги (=4 московкамъ), слѣдовательно равнялась кунѣ, которая ходила также за 2 деньги. Б. особенно употреблялись въ Двинской области, какъ видно изъ записи 1398 г. Безъ сомнѣнія, Б. не были ходячею цѣнностью, какъ деньги; скорѣе всего онѣ оцѣнены на серебро для учета дани, которую сѣверные инородцы платили Новгороду мѣхами, а правительствомъ сбывало эти мѣха на рынокъ въ качествѣ товара. Древнія сѣдѣнія о Б.—см. въ ст. Векша. Объ отношеніи Б. къ рублю см. ст. Рубль. Ср. Бѣла.

Прз.

Бѣлавежь—см. Бѣлая Вежь.

Бѣлавенецъ (Иванъ Петровичъ)—капитанъ 1 ранга и начальникъ Компасной обсерваторіи въ Кронштадтѣ, родился въ 1830 г. По окончаніи курса въ морскомъ кадетскомъ корпусѣ, въ 1848 г. Б. поступилъ въ офицерскій классъ, гдѣ кончилъ курсъ въ 1851 году, и, получивъ чинъ лейтенанта, поступилъ въ строевой составъ флота. Кромѣ внутреннихъ плаваній, Б. совершилъ кругосвѣтное плаваніе на шхунѣ «Востокъ» и служилъ на фрегатѣ «Генералъ-Адмиралъ» во время перехода этого фрегата изъ Сѣверо-Американскихъ Штатовъ въ Россію. Совершая плаванія, Бѣлавенецъ обнаруживалъ большую любознательность къ наукамъ кораблевожденія и въ особенности остановилъ свое вниманіе на девиціи компасовъ, по какому предмету еще въ 50-хъ гг. перевелъ съ англійскаго яз. краткую теорію этой науки, развитой англійскимъ ученымъ Арчибалдомъ Смитомъ, съ которымъ лично познакомился въ 1861 г. на Лондонской всемірной выставкѣ, а также и съ новѣйшими изслѣдованіями этого ученаго. Въ 1863 г. Б. перевелъ руководство для опредѣленія девиа-

ции компасовъ, составленное Эвенсомъ и А. Смитомъ; но изъ этого перевода напечатаны одни лишь только научныя прибавленія къ этому руководству. Въ томъ же году въ Кронштадтѣ Б. прочиталъ 6 лекцій «О девиации и о компасной обсерваторіи», напечатанныя въ приложеніи къ № 11 «Морского Сборника» за 1863 г. Въ этихъ лекціяхъ Б. изложилъ весь историческій ходъ развитія науки, со всѣми требованіями, какія явились самымъ ходомъ вещей, вслѣдствіе образованія во всѣхъ странахъ броненосныхъ флотовъ; и несмотря на то, что наука значительно ушла впередъ, даже и въ настоящее время эти лекціи могутъ служить хорошимъ руководствомъ для начинающаго изучать девиацию компасовъ. Въ силу убѣдительныхъ доводовъ, приведенныхъ Б. для распространенія въ нашемъ флотѣ свѣдѣній по девиации компасовъ, а также для наблюденія ея (девиации) на судахъ, выходящихъ изъ Кронштадта, и для повѣрки самихъ компасовъ—въ 1865 г. учреждена въ Кронштадтѣ Компасная обсерваторія, начальникомъ которой назначенъ Б. Еще ранѣе завѣдыванія Компасной обсерваторіей, въ 1861 году Б. для облегченія наблюденія девиации устроилъ нынѣ существующіе знаки на стѣнкахъ кронштадтскихъ гаваней, по образцу ливерпульскихъ. Б. изобрѣлъ девиационный приборъ, посредствомъ котораго можно было, вслѣдовавъ девиацию судна и распредѣливъ магниты и желѣзо, уничтожить девиацию на кораблѣ (см. Девиация и Компасъ). Этотъ приборъ Б. съ большимъ успѣхомъ приспособилъ въ 1864 и 1865 г. къ подводной лодкѣ полковника Герна, а въ 1866 г. къ такой же лодкѣ Александровскаго. Вслѣдствіи въ 1869 г. Ар. Смитомъ теоретически оправданы практическіе приемы, употребленные Б. для уничтоженія девиации посредствомъ девиационнаго прибора. Б. распространилъ всѣ тѣ свѣдѣнія по компасному дѣлу, какія были извѣстны въ Англіи, и посредствомъ своей неутомимой дѣятельности поставилъ компасное дѣло въ нашемъ флотѣ на современномъ уровенѣ, зорко слѣдя за всѣми малѣйшими усовершенствованіями, какъ въ Англіи, съ учеными которой находился въ ученой и дружеской перепискѣ, такъ равно и вообще за-границею. Собираемая свѣдѣнія, а также и свои собственныя изысканія Б. помѣщалъ въ своемъ замѣчательномъ изданіи: «О девиации компасовъ и о диограммахъ» и шести дополненіяхъ къ этой книгѣ. Кромѣ дѣятельности по компасной части, Б. произвелъ магнитныя наблюденія во время слѣзованія Е. И. В. великаго князя Алексѣя Александровича къ Ледовитому океану въ 1871 г. Иногда къ Б. обращались за совѣтами иностранныя правительства; такъ напр., по его указаніямъ въ Лиссабонѣ устроены девиационные знаки. Во вниманіе обширныхъ организаторскихъ и ученыхъ трудовъ, и въ особенности за установку компаса внутри подводной лодки, Б. получить въ 1865 г. Высочайшую награду, состоящую изъ золотого компаса, осыпаннаго 32 алмазами. Такая же награда была пожалована и основателю теоріи девиации компасовъ на желѣзныхъ судахъ Ар. Смитъ. Надо замѣтить, что девиация ком-

пасовъ на деревянныхъ судахъ была предметомъ изслѣдованія Бардова въ 1824 году (см. Бардовъ Петръ). Б. умеръ въ 1873 г. П. Г.

Бѣлавины. — Есть двѣ фамиліи этого имени: Б., жалованные помѣстьями въ 1621 г. (Герб., ч. IV, № 83), и Бѣлавины (Герб., ч. I, № 124), ведущіе свое происхожденіе отъ Петра Б., который вступилъ въ службу въ 1778 г.; потомъ, находясь въ чинѣ секундъ-майора, 18 іюля 1790 г. быть пожалованъ дипломомъ на дворянское достоинство.

Бѣлаго. — Извѣстія объ этомъ родѣ являются только въ 1626 г.; именно, за этотъ годъ въ писцовыхъ книгахъ писаны за Кирилломъ Бѣлаго помѣстья, на которыя ему и дѣтямъ его — Прокопію и Аванасію, пожалованы грамоты. Родъ Б. внесенъ въ VI ч. Двор. родосл. книги, а гербъ помѣщенъ въ IX ч. Герб. подъ № 61.

Бѣлаго орла ордена. — Первоначально установленъ польскимъ королемъ Августомъ II въ 1705 году, первый орденъ въ Польшѣ. Онъ имѣлъ форму золотыхъ медалей, на одной сторонѣ которыхъ было изображеніе бѣлаго орла съ надписью: «pro fide rege et lege», а на другой монограмма короля. Вскорѣ медали были замѣнены осмиконечными большими крестами, покрытыми красной эмалью съ бѣлыми краями; на нихъ былъ изображенъ польскій орелъ съ брилліантовыми лучами и королевскою короной; лента къ этому ордену была бѣлая съ красными краями. Но уже въ 1713 году произошла новая перемѣна; кресты другой формы вѣшались на бѣдно-голубой широкой лентѣ съ лѣваго плеча къ правому боку. Кромѣ того, большая золотая звѣзда съ серебрянымъ крестомъ и надписью у простыхъ кавалеровъ: «pro fide rege et lege», а у царствующихъ особъ: «pro fide grege et lege». Раздавался орденъ лично королемъ въ день его тезоименитства, и только король самъ былъ вправѣ жаловать его. Для монарховъ было назначено 20 орденовъ; число кавалеровъ не должно было быть больше 72. Первоначально орденъ раздавался очень немногимъ, но съ теченіемъ времени онъ просто продавался, а при Станиславѣ-Августѣ его давали каждому сенатору; такимъ образомъ число кавалеровъ значительно увеличилось, но, несмотря на то, орденъ остался по важности первымъ въ Польшѣ и его могъ получить только сенаторъ, и притомъ такой, который уже имѣлъ орденъ св. Станислава, учрежденный Понятовскимъ. По указу 17 ноября 1831 года Б. былъ включенъ въ число русскихъ орденовъ и по старшинству поставленъ послѣ ордена св. Александра Невскаго. Русский орденъ имѣетъ одну степень. Знаки его: на синей лентѣ черезъ лѣвое плечо у праваго бока виситъ изображеніе чернаго двуглаваго орла съ золотыми головами; въ серединѣ красный эмалированный крестъ въ золотой звѣздѣ; на крестѣ бѣлый орелъ съ короной на головѣ. На лѣвой сторонѣ груди звѣзда, шитая золотомъ; на ней крестъ съ тремя кольцами, изъ которыхъ одно красное, а другія золотыя, кругомъ надписи: «pro fide rege et lege». Кавал-

леры ордена св. Александра Невского носить орденъ Блага ордена на шеѣ, но безъ звѣзды. Ср. Яна Фридриха Савѣги, «Adnotationes historicae de origine, antiquitate excellentia heritoricae celeberrimi in Regno Poloniae Ordinis Aquilae Albae» (Кельнь, 1730).

Благо слона орденъ — высшій орденъ въ королевствѣ Сіамскомъ, учрежденный въ 1861 г.; раздѣленъ въ 1869 г. на пять классовъ, подобно французскому ордену Почетнаго легіона. Орденъ представляетъ эмальрованную разноцвѣтную звѣзду (золотая — для первыхъ классовъ и серебряная — для низшихъ), въ центрѣ которой — изображеніе блага слона. Орденская лента — кирпично-краснаго цвѣта; по краямъ ея, зеленого цвѣта, проходятъ узкія полоски свѣтло-голубого и сѣро-желтаго цвѣтовъ.

Бѣлаковка — рѣчка, см. Бѣляковка.

Бѣлаковская слобода — см. Бѣляковское село.

Бѣлахъ (Bielach) — правый притокъ Дуная въ Нижней Австріи. Длина 112 км.

Бѣлая (у башкирцевъ Ак-ислы): 1) — рѣка Уфимской и Оренбургской губ., лѣвый притокъ Камы, беретъ начало въ болотахъ верхнеуральскаго уѣзда между отрогами Уральского хребта: Ирмель и Авалыкъ, направляется къ Ю. вдоль всего верхнеуральскаго уѣзда, отъ дер. Атиковой на границѣ оренбургскаго у. поворачиваетъ постепенно къ З., проходитъ по границѣ оренбургскаго и стерлитамацкаго у. до с. Бугульчанъ; здѣсь, встрѣтивъ возвышенности Общаго Сырта, круто поворачиваетъ къ С. и проходитъ мимо Стерлитамака и Табынска; достигнувъ уфимскаго у., отъ устья рѣки Симъ уклоняется постепенно къ СЗ., протекаетъ мимо Уфы и Бирска и впадаетъ въ Каму на границѣ бирскаго и мензелинскаго уѣздовъ, послѣ прибл. 1000 вер. теченія. Часть теченія Бѣлой отъ истоковъ до Бугульчанъ можно назвать верхнимъ, или горнымъ теченіемъ. Долина Бѣлой на всемъ этомъ протяженіи болѣе или менѣе узка и скалиста; скалы и береговые утесы состоятъ преимущественно изъ хлоритовыхъ и слюдяныхъ сланцевъ и гнейсовъ, мѣстами изъ известняковъ силурійской формации съ характеристическими окаменѣlostями: *Stromatophora concentrica*, *Favosites gothlandica*. Горы, поднимающіяся надъ Б., лѣсисты, живописны и богаты пещерами. Пещера прославилась пребываніемъ въ ней отшельника Антона и известна подъ именемъ Антоновской. Ширина рѣки Б. въ горной части теченія не превосходитъ 45 саж., паден. 2 ф. на версту, скорость въ меженное время 5 ф. въ 1", глубина отъ 1½ до 5 ф.; притоки многочисленны, быстры, извилисты и маловодны; важнѣйшіе: Узьякъ, Бегерякъ, Узьякъ, Кана, Кага, Авзянъ и др.; на послѣднихъ 4-хъ устроены мѣдныя и желѣзные заводы. Теченіе Б. отъ Бугульчанъ до устья р. Симы можно назвать среднимъ теченіемъ рѣки; здѣсь долина еще расширяется, но съ обѣихъ сторонъ до Стерлитамака къ рѣкѣ весьма часто подходятъ отрасли Урала и Общаго Сырта. Между Бугульчанами и Стерлитамакомъ, на лѣвой сторонѣ рѣки Б., весьма распространены известняки каменноугольной формации съ ха-

рактеристическими ея окаменѣlostями. Главныя притоки средней части теченія: Пугушь, Зилимъ, Симъ (прав.), Ашкадаръ, Стергия и Кучаканъ (лѣв.). Отъ устья Симы начинается нижнее теченіе рѣки. Долина ея при устьѣ Симы имѣетъ 6 в. шир., далѣе — 12 в. и лѣвый берегъ рѣки совершенно сглаживается. Преобладающія горныя породы на прибрежьяхъ Бѣлой, въ ея нижнемъ теченіи и въ особенности около Уфы: гипсы, мергели и песчаники пермской формации. Возвышенности попадаются только на правомъ. Теченіе весьма извилисто; скорость обыкновенно менѣе 1 ф. въ 1", но иногда доходитъ до 3½ фут.; шир. до устья р. Уфы 80 саж., а далѣе отъ 175 до 250 с.; глуб. до 3 и болѣе саж., хотя встрѣчаются мели и косы, имѣющія 2 до 3½ саж. глуб. Главныя притоки нижней части теченія: Уфа, Биръ и Танышъ (прав.); Уршакъ, Дема, Кармасанъ, Черемсанъ и Сюнь (лѣв.). На Бѣлой большой желѣзнодорожный мостъ близъ г. Уфы. На верхнемъ теченіи нѣсколько значительныхъ плотинъ. Рѣка Б. начинается бытъ сплавной отъ Бѣлорѣцкихъ заводовъ (въ 70 вер. отъ истока), правильнѣе — сплавъ отъ Бугульчанъ, судоходство — отъ Табынска, стерлитамацкаго уѣзда; правильное пассажирское и товарное судоходство втеченіе всего лета отъ Уфы. По Бѣлой идуть въ Каму металлы и металлическія издѣлія, хлѣбъ, поташъ, строевой лѣсъ и нѣкоторыя лѣсныя издѣлія, какъ напр. ободья, мочала и пр. Въ 1888 г. съ пристаней р. Бѣлой отправлено товаровъ на судахъ, кромѣ плотовъ, въ тысячахъ пудовъ: муки ржаной — 392, овса — 480, крупы — 962, всякаго хлѣба съ мукой и крупой — 2017, чугуна — 438, желѣза — 234; изъ товаровъ, прибывшихъ по Бѣлой, важна одна соль (каменная, плещая), идущая по жел. дорогѣ до Самары, отгуда водой, 287 т. п. Дровъ отправлено 697 т. саж., строевого лѣса 826 т. дер. Вообще судоходство по Бѣлой не встрѣчаетъ особыхъ препятствій, кромѣ извилистаго и быстрого теченія рѣки. Самыя значительныя пристани на рѣкѣ: Бѣльская, Уфимская, Топорнинская, Бирская, Саранинская, Хлѣбинская, Красноярская и Тюленевская. Бѣлая въ Уфѣ вскрывается среднимъ числомъ 11 апрѣля (стар. ст.); замерзаетъ 4 ноября; свободна отъ льда 207 дней. По наблюденіямъ слишкомъ за 100 лѣтъ самое раннее вскрытіе 23 марта (1798 и 1891), самое позднее 25 апрѣля (1794); самое раннее замерзаніе 10 октября (1785), самое позднее 30 ноября (1819). Литература — см. Волга.

2) Рѣка Екатерининской губ., славяно-сербскаго у., прав. прит. Лугани. Беретъ начало около с. Городище; направляется къ СВ.; длина теченія 70 вер.; впадаетъ въ р. Луганъ 12 вер. ниже с. Блага. Вдоль лѣваго берега рѣки, къ ЗСЗ. отъ села Благо, есть мѣстороженіе каменнаго угля.

Бѣлая — р. Иркутской губ., лѣв. прит. р. Ангары. Беретъ начало въ высокихъ отрогахъ Саянскихъ горъ (возвышающихся въ истокахъ Б. до 2100 м. абс. выс.), отдѣляется отъ р. Оки Идинскимъ краемъ. Направленіе къ СВ., длина теченія 250 вер., ширина до 80 саж., глубина 6 до 7 ф. Б., въ большей части своего теченія, пробиваетъ себѣ путь

въ дикихъ и скалистыхъ ущельяхъ. Береговые скаты ея долины поросли хвойными лѣсами, впрочемъ дурного качества. Утесы и скалы по р. Б. состоятъ изъ песчаниковъ и известняковъ каменноугольной формации, между пластами которыхъ залегаютъ и пласты каменнаго угля. Версть за 30 до своего устья, Б. выходитъ изъ горъ, и начиная отсюда, вдоль ея теченія, въ особенности по лѣвой сторонѣ рѣки, разстилаются богатые пастбища. Б. впадаетъ въ Ангару ниже села Бадайскаго, на абс. выс. 368 м. Она не сплавна и не судодопа, но рыбью богата.

Бѣлая—р. Томской г., лѣв. притокъ Чарыша, беретъ начало въ Тигерещихъ бѣлкахъ, направляется сначала къ З., потомъ поворачивается къ С.; принимаетъ съ лѣвой стороны Малую Бѣлую, протекаетъ между восточною подошвою Синей сопки и Иньскою горою и впадаетъ въ Чарышъ послѣ 120 вер. теченія. Скалы по берегамъ рѣки Бѣлой состоятъ изъ яшмы и гранитовъ.

Бѣлая—р. Томской губ., правый притокъ Бухтармы, беретъ начало въ Холсуискихъ бѣлкахъ двумя истоками. Первый первоначально называется Маралихой, но, пройдя чрезъ возвышенное горное Марале оз., принимаетъ названіе Бѣлой; второй извѣстенъ подъ именемъ Лукиной-Бѣлой; обѣ рѣчки соединяются близъ деревни Фыкалки, лежащей въ горахъ на абсол. высотѣ 1300 м. Берега утесистые и крутые, скаты долины поросли березовымъ и лиственничнымъ лѣсомъ. Благодаря прекрасному климату сѣвдней Бухтарминской долины, хлѣбная культура въ долинѣ Бѣлой поднимается до 1300 м. выс.

Бѣлая—ст. II кл. С.-Петербурго-Варшавскій ж. д., въ 193 в. отъ Петербурга.

Бѣлая—ст. Луганской вѣтви Донецкой ж. д. въ 28 в. къ З. отъ Луганска, Екатеринославской губ.

Бѣлая—ст. Уральской ж. д., въ 28 в. къ З. отъ ст. Висеръ, Пермской губ.

Бѣлая и алая розы.—Такъ назывались гербы двухъ линий дома Эдуарда III (англ. короля, скончавшагося въ 1377 г.). Бѣлая роза находилась въ гербѣ фамилии Йоркской, алая—въ гербѣ фамилии Ланкастерской. Подъ именемъ войны бѣлой и алой розъ извѣстна продолжительная, кровопролитная борьба между этими двумя фамиліями, окончившаяся вступленіемъ на престолъ Генриха VII (см. Великобританія).

Бѣлая болванъ табака—см. Гниль.

Бѣлая Вежа, Вѣловежа, или Вѣлавежа.—Этимъ именемъ лѣтописецъ называетъ два города: одинъ въ Переяславскомъ княжествѣ, другой въ Черниговскомъ. Первый, или ранѣе построенный, назывался Стара Я В., а второй Новая. Положеніе старой В. опредѣлить трудно, хотя въ поученіи Мономаха и есть указаніе, что она стояла на Судѣ, къ В. отъ Прилука, и затѣмъ извѣстіе Южно-русской лѣтописи подлѣ 1149 г. даетъ возможность считать ее украиннымъ городомъ, находящимся на степномъ рубежѣ. Что же касается новой В., то всѣ историкі помѣщаютъ ее на мѣстѣ нынѣшней нѣмецкой колоніи Вѣлемешъ, борзвенскаго уѣзда, близъ верховьевъ р. Остры.

Именемъ «Бѣлой Вежи» назывался еще хозарскій городокъ Саркель, первымъ извѣстіемъ о которомъ мы обязаны Константину Багрянородному и его современнику Леонтію Константинопольскому. Нѣсколько позже о немъ упоминаетъ и Георгій Кедринъ, повторяя сказанное предшествовавшими писателями. На основаніи этихъ свѣдѣній слѣдуетъ думать, что Б.-Саркель была хозарскою крѣпостью, построенною на Дону, по сосѣдству съ печенѣгами, Спафаро-Кандидатомъ Петроною, по прозванію Кометеромъ, около 829—842 гг. Кромѣ того, у Константина Багрянороднаго встрѣчаемъ поясненія самого названія этой крѣпости—Саркель, которое взято изъ языка хозарскаго, по мнѣнію Константина Б., и значить «бѣлый домъ», «бѣлая гостиница».

У нашего лѣтописца о Б.-Саркелѣ имѣется едва ли не одно извѣстіе, по поводу похода Святослава на хозаръ подлѣ 965 г., когда послѣдній побѣдилъ хозаръ и взялъ ихъ городъ Б. Вѣжу. Затѣмъ имѣются о немъ довольно отрывочныя и краткія свѣдѣнія у арабскихъ писателей, не дающія возможности съ точностью опредѣлить его мѣстоположеніе и самаго названія. Всего вѣроятнѣе мнѣніе профессора Булыгина, который помѣщаетъ Б.-Саркель на Дону, около того мѣста, гдѣ онъ поворачивается на западъ. Булыгинъ называетъ его станомъ хозарскаго правителя, а не главнымъ городомъ хозаръ, каковымъ былъ Итилъ; названіе же Саркель онъ переводитъ—кладовая на случай войны, военный домъ, что по его мнѣнію не противорѣчитъ и Константиновскому толкованію Саркель—бѣлый домъ, бѣлая гостиница, такъ какъ «бѣлый» и «военный» можно считать синонимами. См. Саркель и Хозары. В. Р.

Бѣлая Вежь и Вѣловежскій окружный приходъ нѣмецкихъ колонистовъ, Черниговской губ., борзвенскаго у. Всего 6 селеній: В. Вежь 190 дворовъ, Кальчиновка—200; Рудненія—277; Городокъ—180; Велик. Вердеръ—225; Мал. Вердеръ—107. Всего болѣе 12 тыс. жителей. Поселеніе колонистовъ (изъ Франкфурта на Майнѣ) состоялось въ 1765 г. *Кдри.*

Бѣлая вишка—см. Вишка.

Бѣлая гниль древесины—см. Гниль древесины.

Бѣлая гора—одна изъ наиболѣе значительныхъ вершинъ Саянскаго хребта, поднимающаяся до 5700 ф. абс. высоты, но не достигающая снѣжной линіи; впрочемъ, снѣгъ держится на вершинѣ ея до іюля мѣсяца. Гора состоитъ изъ порфира и лежитъ на границѣ Иркутской и Енисейской губ., въ верховьяхъ р. Бирюсы.

Бѣлая гора—имя нѣсколькихъ горъ, въ Европейской Россіи, въ Пермской губ.: 1) Б. гора въ соликамскомъ уѣздѣ, у р. Цевны, вдающейся слѣва въ Яйву, замѣчательна обширною пещерою, имѣющей, по всей вѣроятности, большое значеніе для вогульской археологии; по преданіямъ, она была общимъ капищемъ всѣхъ вогуловъ. Пещера почти вся завалена костями лосей и оленей; были вабарину и деревянные изваянія божествъ; 2) Б. двухвершинная гора въ верхотурскомъ уѣздѣ, въ округѣ Нижне-Тагильскихъ заводовъ, при-

надлежащихъ наследникамъ П. П. Демидова князя Санъ-Донаго,—одинъ изъ водораздѣльныхъ пунктовъ Урала; рѣчки восточнаго ея склона принадлежатъ къ системѣ р. Тагила, а западнаго—къ системѣ р. Чусовой; высота сѣверной вершины равна 657 м., а южной—686 метр.; 3)—гора въ верхогурскомъ уездѣ на р. Какавѣ.

БѢЛАЯ ГОРА (по-нѣмец. Weisser Berg)—небольшая возвышенность, лежащая близъ Праги на З. отъ города, на лѣвомъ берегу рѣки Молдавы. Здѣсь 8 ноября 1620 г. была рѣшена участь чешскаго народа въ такъ называемой Бѣлогорской битвѣ: Какъ известно, 23 мая 1618 г. горожане выбросили въ окно духъ королевскихъ намѣстниковъ вмѣстѣ съ правительственнымъ секретаремъ и такимъ образомъ начали открытую борьбу съ императоромъ (подробнѣе см. ст. Чехія). Въ 1619 г. они послѣ смерти Матвѣя (см. это сл.) не признали его наследникомъ Фердинанда, но избрали королемъ курфюрста пфальцскаго, Фридриха; вслѣдъ затѣмъ началась Тридцатилѣтняя война и въ самомъ началѣ ея Чехія была со-всѣмъ разбита. Въ памятный день 8 ноября, въ часъ утра, чешское войско, подъ предводительствомъ принца Христіана Ангальтскаго, послѣ продолжительнаго марша прибыло на Б. гору и расположилось тамъ лагеремъ. Вслѣдъ за нимъ пришла и императорская армія подъ предводительствомъ Тилли, и сейчасъ же часть ея, а именно отрядъ полковника Гошье, напала на спящій венгеро-чешскій отрядъ и привела въ смятеніе все чешское войско. Утромъ обѣ арміи стали другъ противъ друга: чехи считали около 13000 съ десятью пушками, католики около 28000 человекъ и четыре батареи. Король Фридрихъ пировалъ въ Прагѣ и большее число офицеровъ тоже оставалось въ городѣ. Въ полдень началась битва и, спустя нѣкоторое время, первый чешскій отрядъ Турна обратился въ бѣгство; разстроилось королевское войско, и черезъ полчаса на полѣ битвы осталась только половина его. Тогда бросился въ битву сынъ главнокомандующаго Христіанъ Ангальтскій Младшій; онъ дрался съ отчаяннымъ мужествомъ, но, неподдержанный никѣмъ, долженъ былъ уступить численному превосходству. Въ это-же время бросилась въ битву легкая польская казачья конница, которая разгромила венгерскій отрядъ, добыла 52 знамени и главное королевское желтое знамя съ зеленымъ крестомъ и девизомъ: «Diverſi nescio». Христіанъ Ангальтскій Старшій и другіе высшіе полководцы бѣжали въ Прагу; на полѣ битвы остался только князь Вильгельмъ Веймарскій, но и онъ долженъ былъ уступить; не перестали сражаться только мораване, подъ предводительствомъ графа Генриха Шлика, и они своею смертью спасли честь чешскихъ солдатъ. На полѣ битвы пало чеховъ около 5000, а католиковъ около 2000 человекъ. Близайшими послѣдствіями битвы было на слѣдующій день утромъ бѣгство Фридриха и взятіе Праги императорскими войсками; Фердинандъ, получивъ королевскую власть въ Чехіи, началъ съ варварскою жестокостью преслѣдовать всѣхъ диссидентовъ и насильно вводить католичество. Чехія пришла въ совер-

шенный упадокъ, изъ котораго стала выходить только въ первой четверти нынѣшняго столѣтія.

И. Л.

БѢЛАЯ ГОРА или Мальмъ—см. Юрская система.

БѢЛАЯ ГОРЧИЦА—см. Горчица.

БѢЛАЯ ГОРЯЧКА (Delirium tremens).—Подъ этимъ названіемъ известна своеобразная болѣзнь, зависящая отъ отравленія алкоголемъ, хотя, вѣроятно, главную роль играетъ сивушное масло, заключающееся часто въ недостаточно очищенномъ алкоголѣ. Болѣзнь развивается послѣ сильнаго опьяненія, хотя можетъ поразить не только послѣ пьянства, но и при продолжительномъ вдыханіи паровъ алкоголя и даже продолжительнаго обмыванія тѣла одеколономъ. Случай послѣдняго рода наблюдался Шлезингеромъ у одной 63-хъ лѣтней дамы. Изъ различныхъ сорговъ спиртныхъ напитковъ всего легче предрасполагаетъ къ Б. Г. водка изъ картофеля; между тѣмъ какъ одинаковыя количества спирта, выпитыя съ пивомъ или виномъ, вызываютъ гораздо рѣже эту болѣзнь. Интересно, что хроническія отравленія эфиромъ, хлороформомъ, хлоральгидратомъ и морфіемъ вызываютъ чрезвычайно схожія заболѣванія, но тождественны ли они съ алкогольной бѣлой горячкой—еще не рѣшено въ настоящее время.

Б. Г. была уже известна въ древности, но только въ 1813 г. появилось первое точное описаніе ея. Что касается картины болѣзни, то въ ней различаютъ 4 періода: 1) періодъ предвѣстниковъ, который выражается явленіями катарра желудка: языкъ покрытъ толстымъ налетомъ, дрожитъ при высовываніи; аппетитъ почти вполне отсутствуетъ; большой безпокоенъ; выраженіе лица испуганное и безпокойное; появляются уже галлюцинаціи слуха и зрѣнія, но которыя больной еще пытается подавить въ зародышѣ. Сонъ неудовлетворителенъ, крайне непродолжителенъ или даже со-всѣмъ отсутствуетъ. Такое состояніе можетъ длиться 2—3 и даже 8—10 дней; рѣдко этотъ періодъ отсутствуетъ и сразу наступаетъ 2-й, который характеризуется дрожаніемъ, бессонницей, бредомъ и галлюцинаціями. Обыкновенно послѣ этого періода, вслѣдъ за продолжительнымъ сномъ, больной выздоравливаетъ; но иногда наступаетъ 3-й періодъ, въ которомъ психическое расстройство выражено такъ сильно, что напоминаетъ душевное страданіе: больной бредитъ почти безъ перерыву и находится въ состояніи почти не прекращающагося возбужденія, которое можетъ дойти до высшихъ степеней «бѣшеннаго бреда». Въ 4-мъ періодѣ или у больного появляются судороги, въ припадкѣ которыхъ онъ погибаетъ, или бѣшенство постепенно ослабѣваетъ, буйный бредъ переходитъ въ тихое и спокойное бормотаніе и больной можетъ умереть при явленіяхъ общаго истощенія и ослабленія.

Отъ упомянутой картины бываютъ отступленія въ формѣ болѣе слабо-выраженныхъ приступовъ, наступающихъ только къ ночи; въ возвратахъ все болѣе и болѣе слабыхъ приступовъ и наконецъ въ отсутствіи 2-го и 3-го периодовъ.

Галлюцинаціи въ началѣ болѣзни довольно

стойки; но въ дальнѣйшемъ теченіи ея замѣчается чрезвычайно быстрая смѣна идей, при чемъ больные не только выражаютъ бредомъ свои видѣнія, но и быстро сообразуютъ съ ними тѣ или другія свои дѣйствія: больные выскакиваютъ изъ окна, чтобы убѣжать отъ кажущихся преслѣдованій, спастись отъ пожара и т. п. Особенно часто развивается у нихъ стремленіе къ самоубійству. Изъ физическихъ явленій у больныхъ обращаетъ на себя всего болѣе вниманія характеристическое дрожаніе, которое обнаруживается сперва въ рукахъ, пальцахъ, губахъ, языкѣ, къ чему потомъ присоединяется и дрожаніе рукъ и ногъ, а иногда даже всего туловища. На ряду съ этимъ могутъ развиваться паралитическія явленія, эпилептическіе припадки; повышенная чувствительность, смѣняемая потерей ея; ненормальности пульса и т. под.

Б. горячка встрѣчается преимущественно въ странахъ съ умѣреннымъ или даже холоднымъ климатомъ: въ Россіи, Англіи, Швейцаріи, Германіи, Сѣверной Франціи, Соединенныхъ Штатахъ. Что касается частоты ея въ Россіи, то изъ официальныхъ свѣдѣній медицинскаго департамента не видно отдѣльно числа больныхъ бѣлой горячкой, но всего пользовалось отъ отравленія алкоголемъ въ 1887 г. въ больницахъ 3789 (умерло 210) и внѣ больницъ 11655 (ум. 359); въ 1888 г. въ больницахъ 10668 (ум. 215); внѣ больницъ 13734 (ум. 289). Нужно думать, что среди этихъ больныхъ бѣло-горячечные составляли преобладающій, если даже не исключительный элементъ.

Что касается лѣченія, то главная задача врачебной помощи заключается въ доставленіи сна заблѣвшему, при чемъ разрѣшается назначеніе громаднхъ дозъ снотворныхъ средствъ. Само собой разумеется, что сохраненіе отъ этой болѣзни мыслями только путемъ воздержанія отъ злоупотребленія спиртными напитками. Сопровождающія Б. горячку другія явленія пользуются соответственно общими правилами медицины.

Г. Г.

Бѣлая грамота—актъ древне-русскаго права, которымъ царь освобождалъ кого-нибудь за оказаннныя заслуги отъ всякихъ личныхъ податей, см. Бѣлопашцы и Бѣломѣстцы.

Бѣлая женщина—привидѣніе въ бѣлой одеждѣ, которое, по народному повѣрью, появлялось во многихъ нѣмецкихъ замкахъ, всегда предвѣщая этимъ смерть кого-нибудь изъ членовъ семьи, и считалось прародительницей семьи. Уже въ XVI ст. подъ именемъ Верты фонъ-Розенбергъ упоминается прародительница и бѣлая женщина, появлявшаяся въ родѣ бароновъ фонъ-Нейгаузъ и Розенбергъ въ Богеміи. Въ берлинскомъ замкѣ ее видѣли въ 1628 г. и даже въ 1840—50 гг. Ср. Minutoli, «Die Weisse Frau» (Берл., 1850); Kraszold, «Die Weisse Frau und der olamünder Kindermord. Eine Revision der einschlagenden Dokumente» (Эрданг., 1866); Schrammen, «Die Schicksals oder Totenfrau im Haus der Hohenzollern» (Кельнъ 1888).

Бѣлая земля—терминъ старинно-русскаго приказнаго языка, означающій, въ противоположность «червошной землѣ» (см.

это сл.), землю, освобожденную государствомъ отъ податей и повинностей.

Бѣлая шаба—см. Изба.

Бѣлая краска—см. Краски.

Бѣлая крыса—альбиносъ пасюка (*Mus desmanus*).

Бѣлая куропатка (*Lagopus*, см. табл. Куринныя, Gallinasea)—родъ тетеревиныхъ изъ отряда Куринныхъ птицъ, интересной, какъ по образу жизни, такъ и по своей примѣняемости къ климатическимъ условіямъ. Отъ другихъ тетеревиныхъ птицъ этотъ родъ отличается тѣмъ, что пятка и пальцы покрыты густыми волособразными перьями, защищающими ноги отъ вліянія холода. Кромѣ того, когти у Б. куропатки длиннѣе, чѣмъ у прочихъ тетеревиныхъ, и ежегодно мѣняются передъ началомъ линьки. Самецъ и самка мало отличаются другъ отъ друга, а молодцы скоро становятся похожими на взрослыхъ. Измѣненія въ опереніи у этихъ птицъ замѣчаются по временамъ года и выражаются измѣненіемъ цвѣта, которое происходитъ, или вслѣдствіе линьки, или же вслѣдствіе простого обезцвѣчиванія перьевъ. Извѣстно 6 видовъ этого рода, изъ которыхъ наиболѣе важны слѣдующіе два: 1) Б. куропатка обыкновенная (*L. albus*) имѣетъ 40. сантиметровъ длины. Окраска различна, смотря по времени года. Зимнее платье: все опереніе, за исключеніемъ наружныхъ хвостовыхъ перьевъ, бѣлое и хвостъ черный. Лѣтнее платье: маховыя перья бѣлыя; спина и прочее опереніе бурое, или сѣрое съ различными поперечными волнами, темными пятнами и полосами; ноги и брюхо бѣлыя или желтовато-бѣлыя. Рисунокъ представляетъ значительныя индивидуальныя измѣненія. Самка немного меньше самца, свѣтлѣе его и раѣе его мѣняетъ окраску. Обыкновенная Б. куропатка водится на сѣверѣ Европы, Азій и Сѣверной Америки и держится преимущественно на болотистыхъ мѣстахъ. Особи, живущія на болотистыхъ мѣстностяхъ Англіи и особенно Шотландіи, вслѣдствіе болѣе мягкаго климата не измѣняютъ своей окраски, а въ теченіе всего года имѣютъ лѣтнее платье каштаново-бурого цвѣта съ бурными маховыми перьями и сѣрыми ногами. Эту разновидность прежде считали за особый видъ (*L. scoticus*). Въ суровыя зимы Б. куропатка вырываетъ ходы въ снѣгу частью для отысканія пищи, частью для того, чтобы спрятаться отъ враговъ. Въ маѣ самка откладываетъ 15—20 грушевидныхъ охряно-желтыхъ яицъ съ темными точками. Тамъ, гдѣ Б. куропатки и тетерева-красачи живутъ вмѣстѣ, иногда происходитъ скрещиваніе самцовъ первыхъ съ самками вторыхъ и отъ этого скрещиванія происходятъ ублюдки. Мясо обыкновенной Б. куропатки довольно вкусно и потому зимою въ города привозятъ множество этихъ убитыхъ птицъ замороженными. 2) Альпійская Б. куропатка (*L. alpinus*) нѣсколько меньше обыкновенной и имѣетъ 35 сант. длины. Зимнее платье ея бѣлое, за исключеніемъ наружныхъ перьевъ хвоста, которыя чернаго цвѣта. Лѣтнее платье, за исключеніемъ бѣлыхъ маховыхъ перьевъ, сѣро-бурое съ мелкими черными точками и штрихами. Впрочемъ, окраска лѣтняго платья измѣнчива и всегда примѣняется къ

цвѣту тѣхъ горныхъ породъ, на которыхъ живетъ птица. Альпійская Б. куропатка водится въ Пиринейскихъ и Альпійскихъ горахъ, въ гористой части Шотландіи, въ Скандинавіи, Исландіи, Гренландіи, Сѣверной Америкѣ и въ горахъ Сѣверной Азіи. Она предпочитаетъ голыя скалы, не покрытыя кустарникомъ и держится не далеко отъ свѣжій ливнй. Въ Исландіи и Гренландіи во время насиживанія эти куропатки спускаются въ болѣе низменныя мѣста, чтобы имѣть лучшую пищу. Альпійская Б. куропатка живетъ въ оногамиі. Самка устраиваетъ гнѣздо въ кустахъ и кладетъ въ него 15—20 желто-красныхъ яицъ съ темными крапинами и втеченіе трехъ недѣль насиживаетъ ихъ одна безъ помощи самца. Мясо этой птицы очень вкусно.

Э. Брандъ.

Бѣлая мышь—альбиносъ мыши домашней (*Mus musculus*).

Бѣлая опухоль (*Tumor albus genu*)—название, присущее фунгозно-гноинному, грануляціонно-гноинному воспаленію только колѣна. Тоже воспаленіе для другихъ суставовъ не имѣетъ specialнаго названія. Для колѣнаго сустава характеристично появленіе при этомъ страданіи инфильтраціи на опредѣленномъ отдѣлѣ сустава въ видѣ опухоли. Въ рѣзко-выраженныхъ случаяхъ заболѣванія замѣчаются опредѣленные и подвижныя опухоли, величиною до волошскаго орѣха. Такъ какъ само воспаленіе, а также и леченіе его не представляютъ ничего отличнаго отъ того же страданія другихъ суставовъ, то подробнѣе о немъ будетъ сказано при словахъ: Колѣно и Воспаленіе суставовъ.

Г. Г.

Бѣлая палата въ Ростовѣ-Великомъ, Ярославской губ., построена въ Кремль, рядомъ съ Крестовою церковью ростовскихъ владыкъ, митрополитомъ Юною Сысоевичемъ, около 1670 г., для «пріимствія государева» и служила митрополитамъ парадной залой. Во времена ростовскаго митрополита св. Димитрія, † 1709 г., здѣсь разыгрывались учениками заведенной имъ греко-латинской школы разныя комедіи и мистеріи, болшею частью самимъ святителемъ сочиненныя. Съ переводомъ въ 1786 г. каетдры изъ Ростова въ Ярославль Б. палата, какъ и другія кремлевскія зданія, пришла постепенно въ сильное разрушеніе; особенно пострадала она въ 1880 г. при устройствѣ изъ митрополитскаго дома духовнаго училища. Рѣшено было даже совсѣмъ ее сломать. Но благодаря энергіи А. А. Титова и щедрости ростовскихъ купцовъ, братьевъ Королевыхъ, зданіе восстановлено теперь въ прежнемъ величественномъ видѣ. Большія окна палаты украшены своеобразными гирьками и орнаментаціей, по образцу случайно уцѣлѣвшаго заложенаго окна, открытаго при реставраціи. Внутренность палаты также восстановлена по прежнимъ уцѣлѣвшимъ образцамъ. Въ настоящее время со дня освѣщенія, 23 октября 1883 г., въ зданіи Бѣлой палаты и примыкающей къ ней дополнительной ея части, такъ называемой «Отдѣлочной палатѣ», помѣщается музей церковныхъ древностей и уже собрана значительная библіотека. По послѣднему печатному отчету музея за 1889 г. видно, что кромѣ Ихъ Имп. Выс. вел. князей,

Наслѣдника Цесаревича Николая Александровича, Владимира и Сергія Александровичей, музей имѣлъ 102 почетныхъ членовъ и 92 членовъ-сотрудниковъ. Въ собраніи музея находятся 322 древнихъ иконы, 24 большихъ креста и царскихъ вратъ XV—XVIII вѣковъ—24; затѣмъ 5 антикиновъ, 118 дарохранительницъ, множество брачныхъ вѣнцовъ, фелоней, омофоровъ и прочихъ церковныхъ принадлежностей. Особенно замѣчательно собраніе портретовъ; имѣется также хорошее собраніе рукописей, синодиковъ, монетъ и медалей. Древне-бытовые и этнографическіе предметы находятся въ такъ называемыхъ «княжескихъ теремахъ», состоящихъ въ связи съ палатой.

А. Т.

Бѣлая руда—разности мышьяковаго колчедана (см. это слово), заключающія немного серебра.

Бѣлая Русь.—Въ старое время Бѣлоруссію или Бѣлою Русью называлась часть нынѣшней Россіи между рѣками Двиной, Днѣпромъ и Друтью; впрочемъ, въ разное время подъ этимъ именемъ разумѣли разныя части западной половины нынѣшней Россіи, какъ и теперь разуміютъ подъ нимъ толькія Могилевскую и не всю Витебскую губерніи, что несогласно съ этнографическимъ разселеніемъ бѣлорусскаго племени (см. Бѣлоруссы). Вопросъ о томъ, почему и когда произошло это названіе до сихъ поръ не рѣшенъ. Оно приурочивается или къ физическому признаку, именно цвѣту, или же истолковывается въ переносномъ смыслѣ, означая независимый, благородный по происхожденію, просто благородный, свободный, потому чистый, невинный и т. п. Въ первыхъ двухъ значеніяхъ оно употреблялось и употребляется у восточныхъ народовъ, между прочимъ, у монголовъ, отъ которыхъ перешло и къ намъ, слѣдовательно не ранѣе конца XV вѣка, т. е. по освобожденіи Руси отъ татаръ. Такъ, одинъ ногайскій мурза называетъ Ивана Грознаго, въ своей грамотѣ къ нему, вольнымъ, бѣлымъ; и теперь на востокъ называютъ русскаго царя акъ-падышахъ, цаганъ-ханъ—бѣлый царь; у монголовъ же и калмыковъ, какъ и у нашего простонародья, названіе бѣлая кость указываетъ на благородное, а слѣдовательно до нѣкоторой степени и независимое происхожденіе. Но въ какомъ смыслѣ извѣстная часть нынѣшней Россіи названа Бѣлою Русью? Если восточные народы съ извѣстнаго времени стали называть русскаго царя акъ-падышахъ, то естественно и землю его они могли называть Акъ-Урусъ—Бѣлая Русь; но тогда это послѣднее названіе является уже производнымъ, независимо отъ непосредственнаго или нравственнаго значенія слова. Въ приложеніи къ географическимъ и этнографическимъ названіямъ слово бѣлый, повидному, надо принимать исключительно въ физическомъ смыслѣ, какъ и противоположное ему черныи. Такъ, у восточныхъ народовъ многія рѣки называются, какъ и у насъ, черными: Кара-су, Кара-чай; у насъ многія озера называются бѣлыми, напр., озеро въ Новгородской губ. Но объ этомъ озерѣ извѣстно, что во время волненій вода его принимаетъ блесоватый цвѣтъ, и отсюда понятна

будетъ названіе этого озера; такое же и, конечно, по тому же или по чистотѣ быстро текущей воды, носятъ названіе и многія рѣки какъ у насъ, такъ и на Востоку (Акь-су, Акь-чай). Но отъ какихъ именно предметовъ бѣлаго цвѣта произошло названіе Руси, мнѣнія различны: Герберштейнъ и нѣкоторые другіе производятъ его неудачно отъ избытка снѣга; нѣкоторые производятъ отъ бѣлаго платя, бывшаго въ почтеніи при царскомъ дворѣ, давая при этомъ особенные этнографическіе предѣлы Бѣлой Руси. Татищевъ, наоборотъ, почтеніе къ бѣлому платю считаетъ слѣдствіемъ названія Руси Бѣлою, которое производитъ съ Востока отъ акь-падышахъ и Акь-Урусъ, а въ своемъ лексиконѣ видитъ причину такого названія въ преимуществѣ почвы земли передъ другими. Намъ представляется болѣе вѣрнымъ происхожденіе этого названія отъ цвѣта одежды: бѣлый цвѣтъ въ одеждѣ и головномъ уборѣ и теперь предпочитается бѣлоруссомъ всѣмъ другимъ цвѣтамъ. Точно также и извѣстный народецъ въ древней Руси назывался черными клубуками по цвѣту шапокъ (каракалпаки); точно такого же происхожденія, конечно, и названіе черноруссовъ, Черной Руси. Въ древности подобныя названія, переходя въ другіе языки, переводились дословно: такъ г. Вейсенштейнъ у новгородцевъ называется Бѣлымъ Камнемъ; Геродотовы «меланхлены» — переводъ слова «чернокафтанники» и т. д. О времени происхожденія названія В. опять нельзя сказать ничего опредѣленнаго. Официальное названіе Руси Бѣлой явилось сравнительно поздно; но въ данномъ случаѣ нельзя обращать вниманія ни на молчаніе объ этомъ предметѣ лѣтописей, ни на позднее появленіе этого названія въ историческихъ памятникахъ. Этнографическіе и географическіе термины съ эпитетомъ бѣлый являются весьма рано, въ VI стол.: Бѣлая Сербія, Бѣлая Хорватія, бѣлые сербы, бѣлые хорваты, бѣлые угры, и противоположныя названія: черные команы, хазары, булгары. Какъ польскіе, такъ и русскіе (Татищевъ) старые хроникеры и писатели названіе Бѣлой Руси относили къ древнему времени и включали въ границы ея Ростовско-Суздальскую область, а потомъ и Смоленскую. Отвергая это мнѣніе, Карамзинъ говорить, что онъ нигдѣ не встрѣчалъ имени Бѣлой Руси или Россіи до Ивана III; что этотъ государь, перечисляя въ своемъ титулѣ всѣ особенныя владѣнія Московскаго государства, назвалъ свое государство Бѣлою Россіею, т. е. великою или древнею, по смыслу этого слова въ языкахъ восточныхъ. Можетъ быть, Иванъ III назвалъ Россію Бѣлой въ восточномъ смыслѣ; нельзя, однако, отвергать и того, что названіе Руси Бѣлой, какъ и другія славянскихъ странъ, существовало далеко раньше Ивана III, но что оно было чисто народнымъ (въ смыслѣ простонародный) и официальнымъ сдѣлалось не ранѣе XVII ст., когда почувствовали нужду въ различіи коронной, т. е. политической болѣе крѣпкой и устойчивой сѣверо-восточной Руси отъ другихъ, присоединенныхъ къ ней областей съ преобладающимъ одноплеменнымъ населені-

емъ, какъ западныя и южныя части теперешней Россіи (Бѣлоруссіи и Малоруссіи).

А. Э.

Бѣлая свинцовая руда, или церусситъ, представляющая углекислый свинецъ $PbCO_3$ съ 83,5% окиси свинца и 16,8% углекислоты; кристаллизуется въ ромбической системѣ и вполнѣ изоморфуетъ съ арагонитомъ. Кристаллы то пирамидальны, то таблицеобразны; часто наблюдаются двойники по основной призмѣ, красныя тройники проростанія или серцевидныя двойники. В. С. руда хрупка, обладаетъ твердостью въ 3 до 3,5, уд. в. = 6,4—6,6; она безцвѣтна или бѣлаго цвѣта, сѣраго, желтаго и даже чернаго отъ примѣси угля или вслѣдствіе постепеннаго перехода въ сѣристый свинецъ (это такъ называемая черная свинцовая руда); блескъ алмазный или жирный; въ большой или меньшей степени просвѣчиваетъ. Образуетъ псевдоморфозы по свинцовому блеску, роговой свинцовой рудѣ, англезиту, плавиковому шпату, сѣрному колчедану и другимъ минераламъ. На углѣ передъ палящей трубкой возстановляется въ металлическій свинецъ; въ азотной кислотѣ растворяется съ шипѣніемъ. Тонкозернистыя и землистыя видоизмѣненія съ примѣсью глины, извести, окиси желѣза носятъ названіе свинцовой охры. Представляя одну изъ обыкновенныхъ свинцовыхъ рудъ, церусситъ встрѣчается почти всегда тамъ, гдѣ есть свинцовый блескъ, продуктомъ разложенія котораго онъ и является. Мѣстороженія церуссита извѣстны въ Йоганнеоргенштадтѣ (Саксонія), Целлерфельдѣ, Клауштагѣ (Гарцъ), Миенѣ, Пришибрайтѣ (Богемія), Эмсѣ (Нассау), Кирлибайтѣ (Буковина), Шотландіи («Leadhills») и т. д., въ Сибири и на Уралѣ. По красотѣ и величинѣ кристалловъ замѣчательны рудники Алтайскаго и Нерчинскаго округовъ: Тайнинскій, Змѣиногорскій, Екатеринбургскій и др. Лучшіе кристаллы на Уралѣ встрѣчаются въ Березовскомъ рудникѣ и въ Березовой горѣ, въ окрестностяхъ Нижне-Тагильскаго завода. Свинцовыя охры Алтайскаго и въ особенности Нерчинскаго округа очень важны по значительному содержанію въ нихъ серебра. Русскіе церусситы изучены Кокшаровымъ, Ермѣевымъ.

Ф. Л.

Бѣлая Церковь—мѣстечко Кіевской губерніи, васильковскаго уѣзда (владѣніе Браницкихъ). Полагаютъ, что на мѣстѣ В. церкви былъ древній кіевскій городъ Юрьевъ или Георгіевъ, основанный великимъ княземъ Ярославомъ. Есть преданія, что въ первыя времена введенія въ здѣшній край христіанства тутъ была построена небольшая церковь изъ неотесанныхъ березовыхъ брусевъ и отъ нея мѣстечко получило свое названіе. Въ лѣтописяхъ въ первый разъ названіе В. Церкви встрѣчается въ 1155 г., когда она досталась Васильку Ярославичу. Во время нашествія монголовъ В. Церковь была разрушена въ числѣ другихъ придѣпровскихъ городковъ. Въ 1550 году воевода кіевскій заложилъ здѣсь замокъ и далъ жителямъ льготы. До гетмана Хитильницкаго Бѣлая Церковь съ окрестными селеніями составляла староство и жители ея пользовались городскими правами.

Въ 1651 г. польскія войска заняли мѣстечко и Хмѣльницкій подписалъ здѣсь договоръ съ Польшею невыгодный для казаковъ. Съ тѣхъ поръ В. Церковь не разъ переходила то къ Польшѣ, то къ гетманамъ. Въ 1774 г. Станиславъ-Августъ далъ В. церкви грамоту, а въ 1793 она присоединена къ Россіи и до устройства губерніи была полковымъ малороссійскимъ городомъ, а затѣмъ при учрежденіи уѣздныхъ городовъ осталась мѣстечкомъ.

Число жит. 20703 об. п. (1891), 2 правосл. церкви, 1 каѣдиза, 1 синагога, 7 еврейскихъ молитвенныхъ домовъ, бібліотека для чтенія при почтово-телеграфной конторѣ, женская прогимназія, 2 начальныхъ училища, школа, госпиталь, 2 больницы, 3 аптеки, 260 лавокъ. Пивоваренный заводъ (56000 руб. въ годъ) и машинный заводъ, производящій сельскохозяйственныя машины на сумму 106000 рублей.

Бѣлгородникъ—см. Валерьяновыя.

Бѣлгородъ—уѣздный гор. Курской губ., лежитъ въ 130 верстахъ къ Ю. отъ Курска, подъ 50°36' сѣв. шир. и 6°15' в. д., на правомъ берегу рѣки Сѣвернаго Дона при впаденіи въ него р. Везелки, у самой мѣловой горы.

Время основанія города В. точно неизвѣстно, такъ какъ съ давнихъ поръ существуетъ уже нѣсколько одноименныхъ городовъ и ихъ взаимно смѣшивали. По Арсеньеву и Карамзину, городъ В. построенъ въ 1593 г. кн. Ноздреватымъ и Волконскимъ, по повелѣнію царя Θεодора Ивановича. Вслѣдствіе частыхъ татарскихъ погромовъ, онъ былъ защищенъ землянымъ валомъ, въ 300 вер. отъ р. Ворсклы до Дона, на немъ было 12 укрѣпленій — «Бѣлгородская черта». Въ 1719 г. В. сдѣланъ главнымъ городомъ В. провинціи Кіевской губ. Жителей въ 1801 г. было 3462 человекъ; всякихъ строеній—1788. Въ настоящее время (1890 т.) въ городѣ Бѣлгородѣ 22940 человекъ жителей. Первѣе въ городѣ 15 и 2 собора; монастырей—2, мужской и женскій: Учебныя заведенія: мужская классическая гимназія, женская 8-ми классная гимназія, учительскій институтъ, учительская семинарія, духовное начальное училище, уѣздное и приходское училище. Заводовъ всего—32: салотопенныхъ—7, мыловаренныхъ—3, кожевенныхъ—7, свѣчновосковныхъ—2, свѣчнотопенныхъ—2, кирпичныхъ—6, кафельныхъ—4, известковыхъ—4. Купцовъ въ городѣ 1330 человекъ; мѣщанъ—6050 чел. Гончарныхъ заводовъ—6. Отъ Харькова городъ Бѣлгородъ отстоитъ въ 65 верстахъ; чрезъ самый городъ проходитъ Курско-Харьковская желѣзная дорога. Коренная порода подпочвы—мѣлъ: отсюда хорошія санитарныя условія города. Въ самомъ городѣ выламывается 83 тысячи пудовъ мѣла, который славится своей замѣчательной чистотой; часть его обжигается на известъ, часть идетъ на помолъ и отправляется въ Москву и Харьковъ. Уровень рѣки Дона у города В.—58 саж.; высота мѣстности около 115 и 120 саж. по правому берегу Дона, но по лѣвому значительно ниже. Такая значительная разница высотъ, въ 60 сажень, объясняетъ сильную изрѣзанность береговъ Дона оврагами, кру-

тизны и, въ общемъ, дѣлаетъ мѣстность въ высшей степени живописною. Послѣ Курска Бѣлгородъ лучший городъ въ губерніи, какъ по сравнительному своему благоустройству, такъ и по торговымъ сношеніямъ. Пчеловодство сильно развито и воскобойные заводы принадлежатъ къ наилучшимъ; затѣмъ бахчи и огороды составляютъ немаловажную статью дохода. Изъ фруктовыхъ садовъ отправляютъ чрезъ В. около 110 тыс. пуд. яблокъ; салновсвѣчные заводы производятъ на 50000 руб., заводы салотопенные на 126000 р., мыловаренные на 8000 руб., заводы восковыхъ свѣчъ—на 36000 руб., маслобойные—на 5500 руб. и дубильные на 20000 руб.

Бѣлгородскій уѣздъ—самый южный уѣздъ въ Курской губерніи, лежащій по обѣимъ сторонамъ Сѣвернаго Дона, почти совершенно правильной прямоугольно-четырёхугольной формы. Съ Ю. уѣздъ граничитъ съ Харьковской губ. (волчанскій уѣздъ), съ остальныхъ трехъ сторонъ онъ охватывается другими уѣздами Курской губерніи. По величинѣ В. уѣздъ очень незначителенъ: всего—2625,5 квадр. версты. Даже сѣверная граница В. уѣзда лежитъ южнѣе 51° сѣв. шир. Кромѣ рѣки Сѣвернаго Дона, къ В. уѣзду относятся еще протекающая вдоль сѣверо-западной границы уѣзда Ворскла, близъ Карпова Городка составляющая границу уѣздовъ, а затѣмъ уходящая въ гравйворонскій уѣздъ. На восточной границѣ р. Корень и р. Короча бѣгутъ параллельно и почти меридионально. Первая составляетъ восточную границу уѣзда; вторая едва захватываетъ В. уѣздъ своимъ нижнимъ теченіемъ. Кромѣ того, есть болѣе мелкія рѣки, какъ напр. рѣка Разумная, къ В. отъ города. Къ юго-зап. части уѣзда принадлежатъ р. Лопань и р. Харьковъ; обѣ онѣ уходятъ на югъ, къ гор. Харьковъ. Это преобладающее направленіе рѣкъ Корня, Корочи, Харькова, Лопани и Ворсклы указываетъ уже на общій склонъ поверхности уѣзда къ Ю., къ Харьковъ. На сѣверѣ—съ одной стороны въ обоянскомъ, съ другой—въ староскольскомъ уѣздахъ находятся послѣдніе отроги значительныхъ высотъ центрально-русскаго плато; въ оскольскомъ уѣздѣ высота достигаетъ—155 саж. Въ В. уѣздѣ замѣтно рѣзкое паденіе къ югу; а еще далѣе къ Харьковъ мѣстность переходитъ въ низины. На сѣверо-западной границѣ, при пересѣч. Ворсклы съ шоссе—выс. 117 с. Восточнѣе около 105 с. Близъ Волховца (50°40')—115 сажень. Къ Ю. отъ гор. В. высоты послѣдовательно идутъ такъ: 98 саж., 106 саж., и на границѣ 104 саж. На Св.—103. Уровень рѣки Ворсклы въ предѣлахъ В. уѣзда около 80—90 саж., т. е. значительно выше уровня р. Сѣвернаго Дона, который составляетъ у города 58 саж. Почва въ уѣздѣ преимущественно черноземная, съ глинистою подпочвою; но по лѣвому берегу Дона есть неплодныя сыпучіе пески, особенно при слияніи Кореня и Корочи. Высокія мѣста имѣютъ лучшую почву; глубокія ложбины и котловины—сутлинисту. Подпочвенную коренную породу по всему уѣзду составляетъ бѣлый мѣлъ, который отличается особенной чистотой относительно глинистыхъ при-

мѣсой. Здѣсь въ уѣздѣ толща его достигаетъ значительной мощности. Выходы извѣстны какъ по Сѣверному Донцу, такъ и по Кореню и Корочѣ. Но по Ворсклѣ, отъ Карповой до Хотмыжска (45 в.), мѣлѣ не выходитъ,—онѣ покрыты глиною. Анализъ бѣлгородскаго мѣла далъ слѣдующее: углекислой извести—98⁰/₁₀₀, углекислой магнезій—1,12⁰/₁₀₀, окиси желѣза—0,86⁰/₁₀₀. Встрѣчаются въ уѣздѣ охры и гипсы. Поверхность уѣзда къ З. отъ г. Б. безлѣсна; въ восточной части значительныя лѣса на 30 верстѣ длины тянутся вдоль самой границы уѣзда, по обѣимъ ея сторонамъ; лѣса окаймляютъ теченіе рр. Кореня и Корочи. Всего подъ лѣсомъ около 60 тыс. дес. Изъ этого количества казеннаго лѣса 20 тыс. дес. Пашни—136 тыс. десятинъ, луговъ—36 тыс. десятинъ. Сѣна собирается около 600 тыс. пудовъ. Количество всѣхъ воздѣлываемыхъ земель составлять только 56⁰/₁₀₀ общаго числа всей земли уѣзда.

Промыслы жителей: огородничествомъ занимаются жители села Разумнаго (10 вер. къ ЮВ. отъ Б.), которые доставляютъ овощи на весь уѣздъ. По обширности садовъ замѣчательны Мелихово и Старица; въ садахъ преобладаютъ яблоки и груши; вишня далеко уступаетъ въ количествѣ короч. уѣзду. Въ уѣздѣ 3 свѣчновосковыхъ завода, работающих на 495 тыс. руб.; воскоблительные—на 12 тыс. руб. Важную статью дохода составляетъ скупка сала. Б. является центромъ этой торговли; сюда доставляется сало изъ всѣхъ окружающихъ уѣздовъ и изъ губерній Харьковской, Полтавской и Екатеринославской. Сало здѣсь переталпывается и разливается въ основныя бочки, мѣстнаго изготовленія (пригор. слободы). Всего сала около 600 тыс. пуд. Скупкою хлѣба—выдѣляются Томарово и Сабинино. Пенъка, конопляное сѣмя и масло скупаются въ громадныхъ количествахъ и отправляются на Харьковъ. Весьма большой оборотъ имѣютъ крупорушки. Въ послѣдніе годы въ уѣздѣ особенно развилась разработка мѣла, который въ видѣ муки отправляется въ Москву или перерабатывается въ извѣстъ.

Распределеніе земель. Всей земли—265 тыс. дес., пахатной—186315 дес.; лѣсной площади—33750 дес.; луговъ, выгоновъ—30400 дес., неудобной земли—14500 дес. Притомъ изъ всѣхъ 265 тыс. дес. было крестьянской земли—172468 дес., владѣльческой—85342 дес. Пахатной: крестьянской—127562 дес., владѣльческой—58646 дес.; подъ огородами и садами: крестьянской—8767 д., владѣльческой—2 тыс. дес.; луговъ—6733 крестьянскихъ и 5285 владѣльческихъ; выгоновъ 6100 крестьянскихъ и 1466 владѣльческихъ; лѣсовъ—14787 крестьянскихъ и 12155 владѣльческихъ. Изъ пахатной земли было: озими—40252 крестьян., и 17735 дес. владѣльч., яровыхъ—43688 крестьянскихъ и 17100 владѣльческихъ; корнеплодовъ—1200 крестьянскихъ, 1 тыс. владѣльческихъ; кормовыхъ травъ—800 владѣльческихъ десятинъ; ржи всего—49 тыс. десятинъ, пшеницы—16 тыс. десятинъ, ячменя—4750 десятинъ, гречихи—9500 дес., овса—30 тыс. десятинъ, проса—9500 дес., картофеля—1500 дес., конопли—1 тыс. дес. Количество арендуемой крестьян-

ской земли—31 тыс. десятинъ. По населенности замѣчательны села: Болховецъ съ 8600 человекъ жителей, Томаровка—11 тыс. жителей. Всего жителей въ уѣздѣ (безъ города)—153594 чел. обоего пола. Число родившихся (1884)—7527 г., число умершихъ—7947 чел., На 100 умершихъ приходится родившихся—94,7, тогда какъ въ путявльскомъ у. на 100 умершихъ—165 родившихся. Въ гор. же Б. ежегодная убыль въ 93 челов. (514 род., 607 умер.). Ходъ главныхъ болѣзней за 1888 г.: коклюшъ—756; дизентерія—297; скарлатина—221; корь—126; тифъ возвратн.—211; тифъ брюшной—340; тифъ безъ обозначенія формъ—52. За 1889 г. коклюшъ—458; дизентерія—720; дифтеритъ—92; скарлатина—38; корь—493; тифъ брюшной—466; тифъ безъ обозначенія формъ—59. Отхожіе промыслы жителей бѣлгородскаго уѣзда: сельскохозяйственныхъ рабочихъ 3039, пильщиковъ—100, шугатуровъ—58, каменщиковъ—451, плотниковъ, кровельщиковъ и проч.—215; всего—3936. Среди кустарныхъ промысловъ: сапожниковъ—93, тулущиковъ—43, ткачьеи поясовъ занимается—519 человекъ, вязаньемъ чулокъ и варежъ—959 человекъ. Обращаютъ на себя особенное вниманіе центры аномалій магнитныхъ колебаній, которые лежатъ къ СЗ. отъ города Бѣлгорода и занимаютъ значительную площадь, образуя 4 овала, изъ которыхъ въ 2 положительный отклоненъ въ 30°, въ другихъ нѣсколько меньше—отрицательный.

Кдрч.

Бѣлгородъ или **Бѣлгородка**—нынѣ небольшое село Кіевской губ. и уѣзда, на Ирпени, принадлежавшее кіевскому митрополиту, съ 1900 дес. земли и 1569 жит., и приходскую церковь, имѣющая однако не безынтересную исторію. О Б. упоминаетъ уже Несторъ, передавая, что въ 910 г. вел. князь Владиміръ, будучи еще язычникомъ, содержалъ здѣсь 300 наложницъ и часто посѣщалъ этотъ городокъ. Онъ же окружилъ его въ 990 г. стѣною, затѣмъ печенѣги осадили городъ и прервали къ нему подвозъ жизненныхъ припасовъ. Собравшіяся на вѣче народъ рѣшилъ уже сдаться, когда по совѣту одного старца прибѣгли къ слѣдующей хитрости: вырыли два колодца и помѣстили въ одинъ изъ нихъ кадку съ сѣномъ, въ другой кадку съ киселемъ, и пригласили для переговоровъ печенѣжскихъ старшинъ, которые, увидя, что сама земля кормитъ и поитъ осажденныхъ, потеряли надежду принудить ихъ къ сдачѣ голодомъ и сняли осаду. Въ княженіе наслѣдниковъ Владиміра В. городокъ управлялся тысяцкимъ и епископомъ; первымъ изъ здѣшнихъ епископовъ былъ Никита, тысяцкимъ же во времена Владиміра Мономаха—нѣкій Прокопій. Нѣкоторое время Б. былъ удѣльнымъ столомъ: въ 1107 княжилъ здѣсь Борисъ, въ 1160—Мстиславъ Волинскій, въ 1170 Владиміръ Игоревичъ и Ростиславъ Владиміровичъ. Въ 1238 В. подвергся татарскому погрому, послѣ чего мѣстность эта совершенно заглохла и опустѣла. Лишь во времена литовскаго и польскаго владычества В. мало по малу сталъ оживать. Въ 1686 г. Б. отошла къ Россіи. Келларій (Cellarius) упоминаетъ о Б. въ 1659 г., какъ объ укрѣпленномъ пунктѣ.

Бар. Штраленбергъ (Strahlenberg) въ своемъ сочиненіи «Description historique de l'empire Russien», рассказываетъ, что въ его время въ окрестностяхъ БѢлгорода было развито винодѣліе—и здѣшняя вина, по его мнѣнію, были гораздо лучше саксонскихъ. Въ настоящее время сохранились нѣкоторые слѣды древнихъ сооруженій В.

БѢлгорай (Belgoraj)—уѣздный городъ Люблинской губ. Время основанія въ точности неизвѣстно; но извѣстно, что въ 1578 г. Стефанъ Баторій даровалъ ему Магдебургское право и старательно заботился о его благосостояніи. По свѣдѣніямъ 1890 г. въ В. считается 7812 челов. жителей об. п.; въ томъ числѣ вѣроисповѣданій: православнаго—661 челов., р.-католическаго—3721 челов. и іудейскаго—3430 чел. Православная церковь, костелъ, синагога и 3 еврейскихъ молитвенныхъ дома, городскихъ училищъ два (мужское 2-хъ классовое и женское одноклассное); домъ прирѣчья; 2 больницы, изъ нихъ одна еврейская. Большинство жителей занимается приготовленіемъ волосяныхъ ситъ и рѣшетъ, которыя имѣютъ сбытъ не только въ Привислянскомъ краѣ, но развозятся по Имперіи и даже за границу. Этого дешеваго товара городъ В. производитъ ежегодно почти на сумму 23000 рублѣй.

БѢлгорайскій уѣздъ занимаетъ 1500,8 квадр. версты или 1707,7 кв. км.; несудоходною рѣкою Таневью дѣлится на двѣ почти равныя части—сѣверную, низменную, перерѣзанную мелкими рѣчками и покрытую значительными лѣсами, и южную, возвышенную, гористую, малолѣсную и бѣдную водами. Въ сѣверной части воды обширныхъ лѣсовъ образуютъ рѣки Бранвицу, Буковну, Ракову, Куржанку и Ладугу; въ южной же течетъ только одна небольшая рѣчка Злота. Болота лежатъ по берегамъ рѣкъ Буковны и Куржанки. Южная часть болѣе населена и лучше обработана. Населенія 88667 человекъ об. п. (1890 г.); изъ нихъ православнаго исп.—28987 челов., р.-католическаго—52866 челов., протестанскаго—3 и іудейскаго—6811 человекъ, 18 православныхъ церквей, 8 костеловъ, 18 одноклассныхъ и 2 двухклассныхъ начальныхъ училища, водочный заводъ (на 3800 руб.), 3 пивоваренныхъ (на 10232 руб.), писчебумажная фабрика, 2 кирпичныхъ заводовъ, 2 известковыхъ, 36 водяныхъ и вѣтряныхъ мельницъ и 17 маслобоенъ.

БѢлградскій миръ заключенъ 18-го сентября 1739 г. и положилъ конецъ войнѣ, начавшейся въ 1735 г. между Россіей и Турціей. Первоначальные переговоры о немъ завязались еще въ 1737 г., когда состоялся въ Немировѣ конгрессъ (съ 5 авг. по 10 окт.). Русскіе уполномоченные требовали: 1) присоединенія къ Россіи Кубани, Крыма и «прочихъ земель до р. Дуная лежащихъ», и 2) независимости Валахскаго и Молдавскаго княжествъ. Но эти требованія казались туркамъ не соразмѣрными успѣхамъ русскаго оружія, и они отрѣзъ отказали въ своемъ согласіи. Признавали эту несоразмѣрность и австрійскій уполномоченный Остейнъ, совѣтовавшій ограничиться Азовомъ, Очаковымъ, Кинбурномъ, Ногайскими и Кубанскими землями. Пред-

ставленія Остейна и отъѣздъ Ласси изъ Крыма заставили русскихъ умирить свои требованія и они заявили, что Россія удовольствуется, чтобъ граница была р. Днѣстръ; земли отъ Азова до Днѣпра, Кинбурна, Кубани и о. Тамань должны остаться во владѣніи русскихъ; Перекопская линія должна быть уничтожена турками. Но и эти требованія показались послѣднимъ тяжелыми, равно какъ и предложенія Остейна, который своими уступками только поддерживалъ въ туркахъ упорство. Тогда послѣдовало новое ограниченіе со стороны русскихъ своихъ условий. Они заявляли претензію только на Азовъ, Очаковъ и Кинбурнъ «съ пристойными границами», отказываясь отъ Тамани, Темрюка и всѣхъ земель, лежащихъ по ту сторону Кубани. Но и послѣ этого союзники могли добиться отъ турецкихъ уполномоченныхъ одного только отвѣта, что они не имѣютъ права вести переговоры на такихъ основаніяхъ. Въ виду несогласія турокъ члены Немировскаго конгресса разѣхались (10 октября).

Плохой успѣхъ кампаніи 1738 г. и обращеніе союзницы Россіи, Австріи, къ посредству Франціи для заключенія мира—заставили русскихъ возобновить переговоры о мирѣ, для успѣшнаго хода которыхъ также рѣшено было обратиться за посредничествомъ къ французскому правительству. Послѣднее, имѣя въ виду, главнымъ образомъ, сближеніе съ Россіей, охотно приняло это предложеніе и поручило своему послу при константинопольскомъ дворѣ, маркизу де Вильневу, заключить съ турками прелиминаріи. Вильневъ со словъ русскаго уполномоченнаго—фельдмаршала Миниха, ограничивался требованіемъ для русскихъ только Азова и разоренія крѣпостей Очакова и Кинбурна. Но турки, получивъ подтвержденіе отъ персидскаго шаха, тянули переговоры, и надежда на миръ въ 1738 г. была очень плоха. Необходимо было ускорить дѣло военными успѣхами. Но быстрое и побѣдоносное занятіе Минихомъ Молдавіи не подвинуло переговоровъ на желанныхъ условіяхъ: въ то время, какъ Минихъ торжествовалъ свою побѣду, пришло извѣстіе о заключеніи австрійцами съ Турціей «мира стыднаго и весьма предосудительнаго», какъ онъ доносилъ императрицѣ. Хотя онъ и обѣщалъ петербургскому двору своими успѣхами заставить турокъ принять русскія условія, но петербургскій дворъ торопился заключить миръ.

Въ апрѣлѣ 1739 года сочли для этого необходимымъ сдѣлать новыя ограниченія. Остерманъ писалъ Вильневу, что императрица наконецъ «соизволила, чтобъ всѣ наружныя и другія Азовскія укрѣпленія, кромѣ стѣны и рва, были разорены и впредь никогда не возобновлялись», но удерживаетъ за собою право построить новую крѣпость между Азовомъ и Черкасскимъ островомъ, дозволяя и Портъ построить такую у Кубани. И несмотря на такія умѣренные условія русскихъ и одержанныя ими побѣды около этого времени при Ставучанахъ и Хотинѣ (Хотинъ былъ даже взятъ), турки медлили дать свое согласіе на окончательное заключеніе мира. Между тѣмъ русское правительство, не желая продол-

жать войны, стало торопить Вильнева и даже отправилъ къ нему Вешнякова, съ уполномочіемъ на совершенное разореніе Азова. Наконецъ, въ сентябрѣ, удалось заключить миръ на слѣдующихъ условіяхъ: получая Азовъ, Россія обязывалась скрыть совершенно всё его укрѣпленія (а окрестности его должны были остаться пустыни и служить раздѣленіемъ между обѣими имперіями), но получала право построить новую крѣпость на донскомъ островѣ Черкасскѣ; должна была удерживать казаковъ и калмыковъ отъ набѣговъ на турецкія владѣнія и не могла имѣть никакихъ судовъ ни на Азовскомъ, ни на Черномъ моряхъ. Турція же, съ своей стороны, обѣщала не допускать подвластныхъ ей крымскихъ, кубанскихъ и буджакскихъ татаръ до вторженія въ русскіе предѣлы. Затѣмъ обѣими сторонами была признана независимость Большой и Малой Кабарды и заключены еще нѣкоторыя условія, обѣи почти всѣмъ мирнымъ трактатамъ, относительно взаимной торговли, выдачи плѣнныхъ и т. п. Таковы главнѣйшія статьи (всѣхъ ихъ 14) БѢлградскаго трактата, заключеннаго въ 1739 г., но приведеннаго въ окончательное исполненіе только въ 1747 г. Главною причиною этого замедленія было непризнаніе Портою російскихъ государей императорами, вслѣдствіе чего Россія медлила срытіемъ Азова, и въ то же время ни та, ни другая не отпускали военно-плѣнныхъ. Конвенціями, заключенными въ 1741 г., 26 августа, въ Константинополѣ, и 20 октября на рѣчкѣ Койсугѣ, при урочищѣ Скопинъ-Городокъ, обѣ стороны обязывались выполнить указанныя условія, но и послѣ этого исполненіе ихъ затянусь болѣе чѣмъ на 5 лѣтъ. Наконецъ, всѣ споры были рѣшены возобновительными конвенціями, заключенными въ Константинополѣ, 30 марта 1747 г., между русскимъ резидентомъ при Портѣ, Неллюевымъ, и верховнымъ визиремъ Хаджи-Мегметъ-пашею—конвенціями, представлявшими собою ничто иное, какъ повтореніе уже состоявшихся въ 1741 г.

БѢлградъ (серб. Београд)—укрѣпленный главный городъ Сербскаго королевства и резиденція короля, въ мѣстѣ соединенія Дуная съ Савою. На выдающемся утесѣ возвышается цитадель, которая хотя и содержитъ хорошо, но не соотвѣтствуетъ требованіямъ современной фортификаціи. Нынѣшнее устройство его укрѣпленій относится еще ко временамъ принца Евгенія, который хотѣлъ сдѣлать В. австрійскою пограничною крѣпостью противъ Турціи, вслѣдствіе чего главный ихъ фронтъ обращенъ въ сухопутную сторону БѢлграда. Съ В., Ю. и З. стѣны были опоясаны широкимъ гласисомъ, на которомъ теперь разведенъ паркъ, служащій мѣстомъ общественнаго гулянья. Къ гласису примыкаетъ, въ видѣ другого пояса, самый городъ, состоящій изъ расположеннаго на возвышенности стараго города и двухъ старыхъ предмѣстій, сербскаго города (Савамахала, Савскій кварталъ) на З., на рѣчкѣ Савѣ, и быв. турецкаго города (Дорчоль) на В., въ Дунайской низменности. Старый городъ, который прежде былъ также обнесенъ укрѣпленіями, издавна служилъ мѣстопробываніемъ бѢлградскаго кучества; здѣсь же находятся ста-

ринные рынки. Болѣе значительныя удобства, представляемыя берегомъ Савы для причала судовъ, мало-по-малу отвели часть торговли въ западное предмѣстье, населенное преимущественно сербами, между тѣмъ какъ восточное, населенное почти исключительно турками, приняло видъ восточнаго города, со множествомъ садовъ. Въ XIX ст. образовалось новое предмѣстье, въ видѣ продолженія стараго города, вдоль водопровода, отъ котораго оно получило и свое названіе Теразии.

Населеніе БѢлграда состоитъ (1886) изъ 36944 чел. Въ 1880 г. было 26651 жат., въ томъ числѣ 4160 католиковъ (нѣмцевъ и венгерцевъ, по большей части германизованныхъ), 463 протестантъ (нѣмцы, словаки и проч.) и 2049 евреевъ; остальное населеніе принадлежитъ къ православному исповѣданію и преимущественно къ сербской національности; впрочемъ, между сербами живетъ также много болгаръ, которые переселяются сюда въ качествѣ рабочихъ и ремесленниковъ, хотя и не остаются въ БѢлградѣ на постоянное жительство. Изъ зданій замѣчательны: королевскій дворецъ (Конакъ) въ Теразіи, примыкающее къ нему зданіе министерства иностранныхъ дѣлъ, далѣе зданія высшей школы, министерства внутреннихъ дѣлъ, національнаго театра, дома митрополита и коменданта цитадели. Изъ достопримѣчательностей слѣдуетъ упомянуть прежде всего о музеѣ, въ которомъ собраны памятники, относящіяся къ прежнимъ и нынѣшнему періодамъ развитія страны, въ особенности интересныя древности, найденныя въ Сербіи; далѣе—объ укрѣпленіяхъ цитадели и о паркѣ Топчидерскомъ, гдѣ въ 1868 г. былъ умерщвленъ князь Михаилъ. Со времени ухода турецкаго населенія Б. быстро теряетъ восточный характеръ, которымъ нѣкогда отличались его улицы. Изъ мечетей уцѣлѣла только одна. Въ новыхъ постройкахъ господствуетъ исключительно европейскій стиль. Но мостовыя, освѣщеніе улицъ, водоснабженіе и санитарныя условія—въ весьма неудовлетворительномъ состояніи. Въ качествѣ торговаго города, Б. служитъ посредникомъ для вывоза сербскихъ сырыхъ продуктовъ въ Венгрію и проч., равно какъ для ввоза произведеній европейской промышленности и колониальныхъ товаровъ во внутрь страны; желѣзная дорога связываетъ Б. съ Будапештомъ, Константинополемъ и Салониками. Представителями промышленности служатъ иностранные ремесленники. Въ Б. существуютъ одно ученое общество (Сърпско ученое дружество), королевская академія наукъ (съ 1866), національная бібліотека (24000 т.), содержащая въ себѣ почти всё печатныя сербскія сочиненія, много начальныхъ школъ, 2 гимназіи, высшая школа съ тремя факультетами, духовная семинарія, военная академія, реальное училище, учительская семинарія, высшее женское училище и театръ, къ которому даются произведенія сербскихъ драматическихъ писателей. Въ мѣстѣ съ тѣмъ, Б. служитъ резиденціей сербскаго короля, мѣстопробываніемъ высшихъ правительственныхъ властей и администраціи, епархіальнаго управленія (митрополіи), кассационнаго, апелляціоннаго, городского и коммерческаго судовъ.

Стратегическія преимущества положенія Б. были оценены уже давно. Еще во времена римлянъ этотъ городъ, носившій тогда названіе Singidunum и принадлежавшій къ Верхней Мизіи, служилъ постояннымъ мѣстопробываніемъ одного легіона. Въ средніе вѣка оны носилъ названіе Alba Bulgarorum, Belogradum и Vallegrada. Съ VII по IX стол. оны принадлежалъ аварамъ, въ X ст. болгарамъ, въ XI и XII ст. находился подъ властію византийскихъ императоровъ. Въ XIV стол. Б. былъ уже во владѣніи сербовъ. Въ качествѣ венгерской пограничной крѣпости (съ 1423), оны въ 1521 г. былъ завоеванъ турками, у которыхъ выродожденіе слѣдующихъ столѣтій нѣмцы и австрійцы отнимали его три раза, — именно: въ 1688 г., въ 1717 г. (подъ начальствомъ Евгенія) и въ 1789 г. (подъ начальствомъ Лаудона), — но не въ состояніи были надолго въ немъ утвердиться, и только съ 1718 по 1739 г. Б. принадлежалъ, вмѣстѣ съ большою частью Сербіи, австрійцамъ. Вслѣдствіе сербскаго возстанія въ началѣ XIX вѣка, городъ Б. сдѣлался столицею новаго княжества, между тѣмъ какъ его цитадель оставалась въ рукахъ турокъ, пока послѣдніе не были вынуждены въ 1867 г., дипломатическимъ путемъ, къ уступкѣ ея Сербіи. Не задолго до того, въ 1862 году, турецкій комендантъ, для защиты находившейся еще тогда въ Б. въ послѣдствіи выселившейся турецкой колоніи, бомбардировалъ открытый городъ.

БѢлградъ или **БѢлгардъ** (Belgard), городъ въ Пруссіи) — см. Белгардъ.

БѢлевское княжество, какъ отдѣльный удѣлъ, существовало недолго: съ 1468 по 1558 г. Первымъ княземъ, положившимъ основаніе Б. удѣльному княженію, былъ Василій Романовичъ, который считалъ своимъ родоначальникомъ новосильскаго кн. Симеона, происходившаго отъ крови св. Михаила, кн. черниговскаго. Василій Романовичъ умеръ въ 1482 г. и бѢлевскимъ княземъ сталъ его сынъ Михайлъ Васильевичъ — до 1493 г., за нимъ слѣдовали его братья Андрей Васильевичъ и Василій Васильевичъ; потомъ, съ 1535 г. — Феодоръ Михайловичъ, и послѣднимъ Б. княземъ былъ Іоаннъ Іоанновичъ, съ 1535 по 1558 г. Въ 1558 г. Іоаннъ IV, подозрѣвая Іоанна Іоанновича въ измѣнѣ, сослалъ его въ Вологду, а Б. отдалъ кн. Вишневецкому въ помѣстье, со всѣми волостями, для отраженія крымскаго хана и польскаго короля.

БѢлевъ — уѣздный городъ Тульской губерніи, съ пристанью, на лѣвомъ, высокомъ (отъ 101 до 64 саж.), часто обрывистомъ, живописномъ берегу рѣки Оки, въ 122 верстахъ отъ губернскаго города Тулы, подъ 53°48'17" с. ш. и 5°49' в. долг. (отъ Пулж.). Черезъ Б. пробѣгаютъ двѣ небольшія рѣчки БѢлевка и Вырка, впадающія въ Оку. Завырская часть при весеннемъ разлитіи Оки заливается. Число жителей 9869. Въ промышленномъ отношеніи БѢлевъ занимаетъ второе мѣсто въ губерніи. Значеніе БѢлевской пристани уменьшилось, вслѣдствіе перехода массы хлѣбнаго груза на желѣзныя дороги. Главныя статьи оборотовъ: пенька, сало, растительное масло, хлѣбъ и рогатый скотъ. Большая часть пеньки, до

700 тыс. пудовъ, отправляется чрезъ Зубцовъ и Гжатскъ на Ригу и С.-Петербургъ; сала идетъ 100 тыс. пудовъ. Рогатый скотъ закупается во многихъ губерніяхъ и въ БѢлевѣ изготовляется солонина, отправляемая въ Москву и Петербургъ. БѢлевцы — прирожденные маркитанты; это давній и любимый ихъ промыселъ. Учебныхъ заведеній въ городѣ съ 1869 до 1877 г. было: 4 мужскихъ и 1 женское; съ 1877 г. открыто еще одно мужское. Но въ 1878 г. закрыто 1 мужское, а въ 1884 — еще 2 мужскихъ училища. Въ 1890 г. были въ гор. БѢлевѣ уѣздное училище, мужская гимназія и духовное училище.

Кудри.

Б. (исторія). Время основанія Б. точно неизвѣстно. Лѣтописецъ впервые упоминаетъ о немъ подъ 1147 г., относя его къ удѣлу одной вѣтви князей черниговскихъ, которые владѣли имъ приблизительно до половины XIV стол., когда оны перешелъ въ руки князей Одоевскихъ. Въ 1407 г. Б. взятъ вмѣстѣ съ Одоевымъ литовскимъ княземъ Витовтомъ, и подъ владѣтельствомъ литовскимъ находился до конца XV стол. Въ 1438 г. пришелъ въ Б. ордынский ханъ Улу-Махметъ, спасавшійся отъ преслѣдованія своего брата Кичимъ-Ахмата; но оставаясь въ немъ недолго, покинувъ его въ томъ же году. Въ 1468 г. литовско-польское правительствѣ, имѣя въ виду распространеніе уни и въ Б., отдало его въ удѣлъ Василію Романовичу, брату одоевскаго князя Льва Романовича; но ни Василій Романовичъ, ни послѣдующіе князья бѢлевскіе не обнаружили готовности служить Литвѣ; мало-по-малу оны, не отступая отъ православія, стали переходить къ великому князю московскому, и въ 1493 г., по мирному договору, Литва должна была совершенно отступить отъ Б., въ пользу Іоанна III. Находясь подъ верховною властію князей московскихъ, бѢлевскіе князья участвовали почти во всѣхъ походахъ московскаго князя; вѣрнымъ Москвѣ и ея законному государю оставался Б. и во все продолженіе смутнаго времени, не разъ стойко выдерживая и отражая нападенія польскихъ войскъ. Во время первой польской войны, которую велъ уже Михайлъ Феодоровичъ, въ 1618 г. подъ стѣнами БѢлева появился польскій воевода Чаплинскій, но былъ съ урономъ отбитъ воеводами Иваномъ Левшинимъ и Наумомъ Афремовымъ. Съ тѣхъ поръ Б. не испытывалъ болѣе никакихъ бѣдствій и уже въ концѣ царствованія Алексѣя Михайловича былъ весьма значительнымъ городомъ въ торгово-промышленномъ отношеніи. Въ 1703 г. Б. былъ приписанъ къ Кіевской губерніи, а въ 1719 г. — къ БѢлгородской губерніи, Орловской провинціи, и наконецъ, въ 1777 г., съ открытіемъ Тульской губерніи, отнесенъ къ послѣдней, возведенный на степень уѣзднаго города. Въ 1826 г. 4 мая въ Б. скончался императоръ Елисавета Алексѣевна, возвращавшаяся изъ Таганрога, послѣ кончины своего супруга, Александра I. — Гербъ города Б. представляетъ изображеніе на голубомъ полѣ ячменнаго снопа съ выходящимъ изъ вершинны его пламенемъ.

В. Р.

БѢлевскій уѣздъ, наиболѣе западный въ губерніи, лежитъ по обѣимъ сторонамъ рѣки

Оки, нѣсколько южнѣе 54° сѣв. шир.; онъ примыкаетъ къ болховскому (Орловской губ.) на югъ и къ лихвинскому и козельскому уѣздамъ (Калужской губ.) на западъ. Площадь уѣзда только 1532,9 кв. версты. Вслѣдствіе неравномѣрнаго дѣленія Окою всей площади уѣзда на двѣ части: восточную,—значительно большую и западную,—меньшую, получается также неравномѣрность въ распредѣленіи высотъ. Восточная половина дѣлится опять меридіонально на 2 части. Крайняя восточная—возвышенная, примыкаетъ къ одоевскимъ высотамъ въ 120 саж. Весь бассейнъ р. Исты и Истицы отличается довольно значительными высотами. Чѣмъ западнѣе, чѣмъ ближе къ Окѣ, тѣмъ мѣстность болѣе падаетъ, и поэтому во второй средней полосѣ уѣзда находимъ рядъ низменностей, вдоль меридіана 6°. Такъ, по Истѣ, противъ сел. Колодпа, высота 100 саж. Заокская часть уѣзда, по лѣв. берегу Оки, имѣетъ опять нѣсколько большую высоту, около 102—104 с., и только около Башкиной, близъ южной границы есть высоты 114,6 с. Рѣки, прорѣзающія Б. уѣздъ многочисленны. Ока здѣсь имѣетъ строго-меридіональное направление, а именно на 5—7 минутъ западнѣе 6° мерид. (отъ Пучкова). Вдоль уѣзда теченіе ея составляетъ почти 80 верстъ (по прямой линіи 40 верстъ); она здѣсь судоходна; ширина въ Б. уѣздѣ 40 саж., глубина 5—18 футовъ. Судоходство сплавное и взводное, преимущественно весеннее и осеннее. Уровень рѣки на высотѣ 65—64 саж., теченіе Оки въ этомъ участкѣ быстрое. Съ другой стороны, здѣсь много песчаныхъ переметовъ и отмелей (подробнѣе см. Ока). Послѣ Оки, наиболѣе значительная рѣка Иста, длина которой 52 версты; верховьями своими она подходитъ къ наиболѣе возвышенной части уѣзда; впадаетъ въ рѣку Оку около Фурсова. Вслѣдствіе крутого паденія отъ 100 до 65 саж., въ 52 верстахъ, теченіе рѣчки стремительное и имѣетъ много пороговъ. Притокъ Упы—Мизгея—едва касается уѣзда. Лѣвые притоки Оки—небольшія рѣчки Шаеса, Злокома, Бобрікы, Лабаданка, Рука, Выра и др.

Геологическое строеніе уѣзда слагается слѣдующимъ образомъ. Подходящія къ восточной границѣ высоты одоевскаго уѣзда сложены преимущественно изъ отложеній нижнихъ ярусовъ каменноугольной системы; таковы выходы между Мокрымъ и Покровскимъ. Вдоль рѣки Исты имѣется цѣлый рядъ геологическихъ выходовъ, преимущественно Малевко-Муравинскаго яруса. Такъ, у села Мокраго (выс. 118 саж.) подъ валунной глиной выступаютъ: желѣзистый песчаникъ и глины трехъ цвѣтовъ—грязно-зеленая, зеленая и сѣрая; затѣмъ свѣтосѣрый мергелистый известнякъ, заключ. *Cythere tulensis* Sem. Möll., грязнозеленая глина съ *Athyris Puschiana*, *Chonetes pana*, *Lepardittia nigresc.* и др., далѣе подобныя же по характеру глины и известняки. Это все наиболѣе типичныя отложенія переходнаго яруса Карбо-Девона, сложенные всегда изъ тонко-плитчатыхъ ружьяковыхъ известняковъ, часто перемежающихся съ зелеными и грязнозелеными глинами. Далѣе, внизъ по рѣкѣ эти отложенія исчезаютъ въ берегахъ, и ихъ замѣняютъ верхне-девон-

скія отложенія. Такъ, у Байдиной подъ грязнозелеными глинами выступаютъ тонкоплитчатые известняки, доломиты съ пещеристыми пустотами и закличающие вмѣстѣ *Rhynch. livon.* еще и *Spirifer Arch.* Такъ какъ восточнѣе села Мокраго совершенно подобныя же выходы наблюдаются на притокахъ Плавы—Молинкѣ и Голохаевнѣ, то очевидно, вся площадь восточной половины уѣзда сложена однообразно,—и только въ наиболѣе высокихъ пунктахъ возможно ожидать выходовъ угленоснаго яруса. По рѣкѣ Окѣ, которая, конечно, составляетъ самые глубокіе прорѣзы страны, находимъ выходы средняго яруса девонской системы. Такъ, у села Песковатаго, въ 18 верстахъ выше Бѣлева, находимъ слѣдующій разрѣзъ въ правомъ берегу Оки: красноватая валунная глина, охристый и зеленый пески, тонкоплитчатый мергелистый известнякъ, свѣтложелтый тонкоплитч. известнякъ съ *Astarte Socialis*, *Arca Oreliana*, *Spirifer Arch.* опр., глинистый известнякъ, пещеристый доломитъ съ *Rhynch. Livon.*, сѣрый доломитъ, твердый съ *Rhynch. Livon.* и *Spirifer Archiaci*. Спускаясь по Окѣ къ Бѣлеву, вообще замѣчается, что слоистоватый и ноздреватый орловскій известнякъ все болѣе скрывается подъ другими осадками, такъ что у гор. Бѣлева онъ приходится уже при уровнѣ воды (64 саж.), хотя на самомъ верху разрѣза видны еще цитеринов. или малев.-мураев. пласты, такъ какъ находимъ въ нихъ *Cythere tulensis* и *Spirigera Pusch.* Наконецъ у Виличны, въ 7 вер. къ ЮЗ. отъ Бѣлева, въ 1 верстѣ отъ рѣки Оки, выступаютъ слои угленоснаго яруса каменноугольной системы, а такъ какъ подобныя выходы есть и въ Лѣскахъ одоевскаго у., то есть надежда и на уголь въ бѣлевскомъ у.

Почва уѣзда, сообразно съ указанными выше рельефомъ, не вездѣ одинакова—восточная половина, наиболѣе возвышенная (115—120 саж.), имѣетъ, мѣстами, почву тучную, черноземную. Средняя полоса, склоняющаяся къ Окѣ, имѣетъ хорошую суглинистую почву; по Окѣ низменныя пространства—песчанисты и нѣкоторыя высокія круготорья лѣваго берега Оки также имѣютъ черноземныя поля (окрест. Барновой и Башкиной). Количество лѣсовъ въ уѣздѣ за сто лѣтъ назадъ исчислялось въ 22624 дес. дровяного и 23514 строевого; вмѣстѣ = 46138 десят. Въ 1871 г. всего лѣса 23509 дес.; уменьшеніе на 22629 десят. Въ 1881 году лѣсной площади числилось у владѣльцевъ: строевого и дровяного лѣса 12126 дес. и лѣсной заросли 11140 дес., всего 23266; у крестьянъ лѣса дровяного и строевого 1939 десят., лѣсн. зарослей 2837, всего 4776. А въ уѣздѣ всего лѣса 14160 дес., зарослей 13970, Итого 28040 дес. Въ 1889 году лѣсу было 27939,6 десятины.

Общее количество земли распредѣлялось слѣдующимъ образомъ: въ 1881 г. пахатной земля 106551 дес. Въ 1889 году—159665 десятинъ. пах. Пропцентное распредѣленіе по угодьямъ: пах. 66,8%, лѣсн. площ. 17,5%, луга 12,2%, неудобной 3,5%. Въ 1881 г. огороды и сады занимали 5627 дес., луга—9378 дес. Въ 1889 г. процентное распредѣл. по сословіямъ: крест. зем.

52,58; дворян. 30,55; купеч. 8,53; мѣщан. 1, церк. 2,26. Жителей въ уѣздѣ = 37988 м., пола и 38697 ж., а вмѣстѣ съ городомъ (42952 м. 43542 ж.) = 86494 челов.; крест. 74000 человекъ, на 1 кв. версту — 56 челов. Число родившихся мужч. 1832 ч., женщ. 1823; умершихъ 1590 м. и 1455 ж. прибыль въ городъ + 7, такъ что въ уѣздѣ + 603 ч.

Вмѣсто бывшихъ въ 1878—79 г. 59 земскихъ училищъ, въ 1882 году оставлено только 41 училище, а теперь только 25, т. е. мѣнѣе половины того, что было 13 лѣтъ назадъ; кромѣ того 1 министер. и 31 епарх. училище; казна выдаетъ 2300 руб.; земство 3200 руб. Всего на сод. училищъ 9745 руб. Процентное отношеніе учащащихся къ числу всѣхъ жителей — для муж. 4,9%, для женщ. 0,1%. Въ уѣздѣ находится 25 мельницъ, 13 пит. домовъ, 7 постоялыхъ дворовъ, 5 лавокъ, 2 кирпич. зав., 1 крупорушка, 2 маслобойни, дегтярный заводъ, 8 винокур. Стоимость фабрич. и заводск. производства въ тысячахъ рублей выражается за 1882 г. — 406; за 1885—779, за 1886—306. Мышловаренные и салотопенные заводы съ оборотами въ 32 тыс. руб. Торговля уѣзда, кромѣ внутренней, производящейся на ярмаркахъ, выражается сбытомъ свиней и скупкой купцами товаровъ на Б.-Окскую пристань, откуда движеніе идетъ на Калугу. На трехъ пристан.: Бѣлевской, Алексинской и Каширской нагружено 159 судовъ на сумму 153400 руб.; разгружено 140 судовъ на 268 тыс. руб. Торговля уѣзда нѣсколько упала, вслѣдствіе обхода уѣзда Московско-Курской жел. д. Увеличеніе земскаго бюджета выражается за періодъ съ 1869 г. по 1886 г. такимъ образомъ: расход. земства: въ 1869 г. — 25926 руб., въ 1886 г. — 41461 руб. Расходъ земства по народному образованию 1869 г. — 800 руб., 1876 г. — 3333 руб., 1886 г. — 4452 р.; процентъ неграмотныхъ повобранц. составляетъ въ 1876 г. — 78,3%, а въ 1886 г. — 61,6%. Расходъ на медицинскія потребности 10750 руб. Въ уѣздѣ 5 врачей.

Населеніе — все великорусское, занимается преимущественно хлѣбопашествомъ; нѣкоторые обрабатываютъ лѣсные матеріалы, изготовляя колеса, ободья, ложки и проч.; 18,7% всѣхъ жителей уходитъ на заработки (16175 человекъ). Наибольшее селеніе уѣзда, Монаеки, находится въ 20 верстѣ къ ЮВ. отъ города и имѣетъ свыше 2500 человекъ. Въ бѣлевскомъ уѣздѣ, близъ Бѣлева, въ селѣ Мохнатовѣ родился В. А. Жуковский.

Н. Кудрявцевъ.

Бѣлелобеній (Николай Аполлоновичъ) — известный русскій инженеръ, родился въ Харьковѣ въ 1845 году; кончивъ курсъ въ таганрогской гимназіи (въ 1862), поступилъ въ Институтъ инженеровъ путей сообщенія. По окончаніи курса Бѣлелобскій оставленъ былъ при немъ въ качествѣ репетитора (1867); въ 1873 году былъ избранъ экстраординарнымъ профессоромъ по кафедрѣ строительной механики, а впоследствии и ординарнымъ профессоромъ. Б. завѣдуетъ еще механическою лабораторіею института и руководитъ учащимися по проектированію мостовъ. Б. преподавалъ также въ Горномъ институтѣ, а въ послѣдніе два года преподаетъ курсъ мостовъ

въ институтѣ гражданскихъ инженеровъ. Онъ напечаталъ «Курсъ строительной механики» въ 1886 г.

Практическая дѣятельность Б. выразилась главнѣйшимъ образомъ въ составленіи проектовъ большого числа мостовъ; нѣкоторые изъ нихъ исполнены были съ непосредственнымъ участіемъ его въ общемъ техническомъ надзорѣ за работами. Перестройка деревянныхъ мостовъ Николаевской желѣзной дороги на желѣзные, исполненная въ теченіе 1868—1871 годовъ, была произведена безъ прекращенія движенія. Всего перестроено было на упомянутой желѣзной дорогѣ по проектамъ Бѣлелобскаго до 70 мостовъ, въ томъ числѣ черезъ рр. Волховъ, Тверцу, Мсту, черезъ Веревинскій оврагъ и проч. Забѣдательны также: Александровскій черезъ Волгу мостъ близъ Сызрани на Оренбургской дорогѣ (состоитъ изъ 13 пролетовъ, по 50 сажень, въ свѣту каждый, и имѣетъ всего 695 сажень длины); мостъ черезъ Дибирь въ Екатеринославѣ; мосты черезъ Волгу у Твери на Николаевской дорогѣ, черезъ Бѣдую и Уфу на Самаро-Златоустовской дорогѣ имѣютъ особое устройство пробѣжной части на свободныхъ поперечныхъ балкахъ, впервые примѣненное въ Россіи.

Механическая лабораторія института инженеровъ путей сообщенія, которая въ настоящее время получила значеніе центральной станціи для механическаго изслѣдованія строительныхъ матеріаловъ, главнѣйшимъ образомъ обязана Бѣлелобскому своимъ состояніемъ. Б., въ качествѣ представителя лабораторіи, участвовалъ въ выработкѣ принятыхъ въ Россіи новѣйшихъ правилъ и условій приемки строительныхъ матеріаловъ — цемента, металловъ и т. п., и состоитъ дѣятельнымъ членомъ международныхъ совѣщаній по установленію однообразныхъ способовъ испытанія строительныхъ матеріаловъ. По этому же вопросу Б. участвовалъ въ качествѣ докладчика на всемирныхъ конгрессахъ по механическому и строительному дѣлу, происходившихъ во время Парижской выставки 1889 г. Съ дѣятельностью лабораторіи за первые 10 лѣтъ ея существованія можно познакомиться изъ сочиненія Б. Механическая лабораторія (1875—86, въ «Сборникѣ Института Инженеровъ Путей Сообщенія, VII). Другіе труды Б. касаются расчета и проектированія мостовъ: переводъ сочиненія Леала и Шюблера «Расчетъ фермъ желѣзныхъ мостовъ» (2 части), изъ которыхъ первая напечатана въ «Журналѣ М-ва путей сообщенія» 1868 г., а вторая отдѣльно въ 1871 году; расчетъ и альбомы проектированныхъ имъ мостовъ; брошюры на русскомъ и нѣмецкомъ языкахъ по разнымъ вопросамъ мостовой практики; таблицы для подбора сѣченій и исчисленія, вѣса при проектированіи желѣзныхъ сооружений, и многія статьи въ «Журналѣ министерства путей сообщенія», «Инженерѣ» (киевскомъ), «Запискахъ Императорскаго русскаго технического общества», «Извѣстіяхъ собранія инженеровъ путей сообщенія» и въ разныхъ техническихъ журналахъ на французскомъ, нѣмецкомъ и англійскомъ языкахъ. А. Т.

Бълена, блекота, бѣшеная трава, бѣшенница, зубникъ, короста (*Hyoscyamus niger* L.)—гравиянистое растеніе изъ семейства пасленовыхъ (*Solaneae*, куда относятся, между прочимъ: картофель, дурманъ и табакъ). Б. достигаетъ 2 фут. высоты; нижніе листья у нея съ черешками, выемчато-перисто-лопастные, стеблевые же сидячіе, яйцевидно-ланцетные, выемчато-крупно-зубчатые; листья и стебель покрыты мягкими, бѣлыми, липкими волосками; чашечка кувшинчатая, вѣничекъ воронкообразный, грязно-желтый, съ фиолетовыми жилками. Б. распространена повсемѣстно въ Россіи; растетъ на сорныхъ мѣстахъ, около дорогъ; отличается одуряющимъ запахомъ и горькимъ вкусомъ. Всѣ части растенія, также и сѣмена, похожіа на сѣмена мака, чрезвычайно ядовиты, вызывая у человѣка и животныхъ головокруженіе, рвоту, расширение зрачка и сонливость, иногда со смертельнымъ исходомъ. Ядовитыя свойства Б. обусловливаются заключающимися въ ней ядовитыми алкалоидами: гіосциаминомъ и гіосциномъ. Соли гіосциамина, также листья и сѣмена Б. употребляются въ медицинѣ отъ судорогъ, зубной боли, кашля, парвовъ и пр.—Въ садахъ иногда разводятся южноевропейскіе виды *H. albus* L. и *H. aureus* L., отличающіеся тѣми же ядовитыми свойствами, что и *H. niger*. Г. Т.

Бѣленихины. Въ Гербовникъ внесены двѣ фамиліи этого имени: потомство Феодора Леонтьевича, пожалованнаго грамотою въ 1614 г. (Герб., ч. VIII, № 37), и потомки Аеанасія Ивановича, пожалованнаго грамотою въ 1643 г. (Герб., ч. V, № 99).

Бѣленіе тканей и пряжи заключается въ измѣненіи и удаленіи тѣхъ примѣсей, которыя придаютъ природнымъ волокнистымъ веществамъ въ ихъ естественномъ видѣ (или въ томъ состояніи, въ какомъ они идутъ въ пряжу и ткани) ту или другую окраску. Примѣси эти весьма различны въ различныхъ прядильныхъ веществахъ растительнаго и животнаго происхожденія, а поэтому и способы бѣленія неодинаковы, тѣмъ болѣе, что бѣляція вещества подобны бѣляльной извести (см. это слово), недѣйствующія на волокна клѣтчатки, глубоко измѣняютъ животное волокно. Шерсть и шелкъ въ практикѣ рѣдко отбѣливаются до столь большой чистоты, до какой легко отбѣливаются полотняныя и хлопчатобумажныя ткани, а потому, приводя нѣсколько замѣчаній (въ концѣ статьи) о бѣленіи шерсти и шелка, мы остановимся, главнымъ образомъ, на бѣленіи хлопчатобумажнаго миткала, какъ наиболѣе типическомъ случаѣ, ограничиваясь описаніемъ практическихъ приемовъ, потому что теорія бѣленія и химическіе процессы, при нихъ совершающіеся, до сихъ поръ мало изслѣдованы.

Волокна хлопка (см. Волокно, Хлопокъ), представляя подъ микроскопомъ плоскіе извитые цилиндры, содержатъ посрединѣ каналецъ, мѣстами суживающійся до полного прекращенія; чаще всего этотъ каналецъ пустой, но иногда попадаютъ въ немъ жировыя капельки, а въ волокнѣ изъ незрѣлыхъ коробокъ каналецъ не замѣчается, и такое волокно не имѣетъ характерныхъ завитковъ, болѣе жестко и не принимаетъ нѣкоторыхъ красокъ, хорошо лежа-

щихся на зрѣломъ волокнѣ. Снаружи волокно покрыто различными камедистыми и воскообразными, болѣе или менѣе окрашенными веществами, вслѣдствіе чего оно непрозрачно, хотя клѣтчатка, изъ которой оно состоитъ, почти безцвѣтна и слабо просвѣчивается. Не только крѣпкія (концентрированныя) кислоты измѣняютъ, нарушаютъ крѣпость и разрушаютъ волокна хлопка, но тоже производятъ и минеральныя кислоты, разбавленныя водою, указывая на то, что при бѣленіи не слѣдуетъ употреблять концентрированныхъ растворовъ кислотъ или долго держать ткани даже въ слабыхъ, потому что кислота концентрируется въ самой ткани и тогда разрушительно дѣйствуетъ на нее. Такое же разрушительное вліяніе имѣютъ слабыя кислотныя растворы на ткань при быстрой сушкѣ послѣдней. Изъ органическихъ кислотъ—уксусная и винокамменная вовсе не дѣйствуютъ на хлопокъ, тогда какъ щавелевая производитъ такое же вліяніе, какъ и минеральныя кислоты. Сухой газообразный хлоръ вовсе не дѣйствуетъ на хлопокъ, а въ присутствіи влаги, черезъ посредство кислорода, производитъ окисленіе. При продолжительномъ дѣйствіи хлора на хлопчатобумажныя ткани или когда послѣднія только отчасти погружаютъ въ растворъ хлорной извести и затѣмъ выставляютъ на воздухъ, составъ хлопка нѣсколько измѣняется: количество углерода уменьшается, а кислорода увеличивается, и въ этомъ видѣ онъ носитъ названіе оксиклѣтчатки (см. Волокна растеній). Послѣдняя обладаетъ свойствомъ поглощать красящіе пигменты изъ растворовъ, играя роль протравы. Свойство это въ красильномъ дѣлѣ имѣетъ очевидную важность.

Искусство Б. такъ же старо, какъ и само прядильное производство; въ древности для этого употребляли щелокъ изъ растеній, мочу животныхъ и, наконецъ, прибѣгали къ вліянію солнца, высылая товаръ на дуга, гдѣ подъ дѣйствіемъ свѣта и влаги происходило медленное отбѣливаніе. Обработка щелочами, промываніе водою, выстиланіе на лугу повторялись по нѣскольку разъ, пока ткань не приобрѣтала желаемой бѣлизны, что тянулось болѣе полугода. Само собою разумѣется, что столь продолжительная операція требовала много свободнаго пространства и тяжело ложилась на стоимость товара. Такой луговой способъ бѣленія примѣнялся повсемѣстно до конца прошлаго столѣтія, когда французскій химикъ Бертолетъ въ 1784 г. впервые воспользовался открытымъ тогда хлоромъ. Непосредственные опыты убѣдили названнаго ученаго, что хлоръ является весьма энергичнымъ средствомъ разрушенія красящихъ началъ и слѣдовательно можетъ способствовать ускоренію и удешевленію Б. т. Предложенный имъ способъ особенно послѣ дальнѣйшаго изученія предмета, сталъ давать благотворные результаты, упростивъ процессъ В. Первоначально хлоръ употреблялся въ газообразномъ состояніи; но очень скоро Бертолетъ нашелъ болѣе удобнымъ замѣнить его воднымъ растворомъ, а вслѣдъ затѣмъ найдено, что растворы щелочей поглощаютъ большое количество хлора, освобождая его при разбавленіи кислотами. Это

уже представляло значительный шаг впередъ, такъ какъ сдѣлалось возможнымъ въ этомъ состояніи особо готовить бѣлящую жидкость и пользоваться ею по частямъ. Это было важно потому, что добываніе газообразнаго хлора сопряжено со многими неудобствами для мануфактурисговъ. Такіе растворы прежде всего начали готовить близъ Парижа въ Жавелль, именемъ котораго (см. Жавелевская вода) и нынѣ называется весьма распространенная щелочная вода, насыщенная хлоромъ. Такую воду и нынѣ примѣняютъ особенно при мытьѣ бѣлья. Работы другихъ ученыхъ въ томъ же направленіи еще болѣе упростили процессъ пользованія хлоромъ. Такъ, въ 1799 г. Тенану въ Англіи удалось приготовить растворъ хлора въ известковой водѣ, а затѣмъ и сухую бѣлильную известь (см. это сл.), благодаря твердому виду которой и приготовленію ея заводскими способами, процессъ Б. т. и п. принялъ широкіе размѣры. Сущность дѣла осталась тою же и нынѣ, хотя и предложено много новыхъ комбинацій.

Хлопокъ подвергается Б. главнымъ образомъ въ видѣ Т. и рѣже въ видѣ пряжи. Хлопокъ въ своемъ естественномъ видѣ содержитъ не болѣе 5% примѣсей, состоящихъ изъ пентоновыхъ и бѣлковыхъ соединеній, хлопкового воска и маргариновой кислоты; бумажная же Т., по выходѣ изъ фабрики, заключаетъ примѣсей иногда около 30%, состоящихъ главнѣйше изъ жирныхъ веществъ, мыла, крахмала, глины, желѣзныхъ и мѣдныхъ соединеній съ органическими кислотами и пр., отъ которыхъ въ совокупности и зависитъ сѣрый цвѣтъ суровой ткани. Чтобы обезцвѣтить красящія начала необходимо прежде всего удалить жирныя и смолистыя вещества, препятствующія этому процессу, что достигается обработкой щелочами и затѣмъ промывая водою. Для большей осторожности, чтобы отъ слишкомъ сильныхъ обезжиривающихъ и обезцвѣчивающихъ реактивовъ не пострадало достоинство волоконъ, представляется полезнымъ дѣйствовать ими попеременно, то одними, то другими средствами, достигая цѣли медленно и постепенно. При Б. т. и п. необходимо имѣть въ виду назначеніе, которое онѣ получаютъ: если онѣ поступаютъ въ продажу безъ окраски, то должны быть совершенно бѣлы, безъ пятенъ и безъ желтоватаго оттѣнка; въ противномъ же случаѣ, смотря по цвѣту назначенной краски, ткань или пряжа, могутъ быть выбѣлены не такъ тщательно.

Прежде чѣмъ приступить къ Б., куски отбѣливаемыхъ Т. клеймятся и сшиваются концами, чтобы получить одинъ длинный кишкообразный кусокъ, который автоматически проходить черезъ различныя ванны. Клеймо наносится такою краскою, которая бы не сошла при бѣленіи.

Какъ бы хорошо ни была приготовлена пряжа, но на ней остается масса мелкихъ усиковъ, волосковъ и пр., которые выбиваются изъ плетения и выдаются съ поверхности Т. При печатаніи такихъ тканей выдающихся волоконъ препятствуютъ четкостъ рисунка и вообще портятъ видъ и достоинство ткани. Чтобы избѣгнуть этого неудобства, необходимо передъ Б. унич-

тожить на Т. эти волоски, что достигается либо стрижкой на особыхъ машинахъ, либо опаливаніемъ, какъ описывается при тканяхъ (см. это сл.). Послѣ того какъ Т. получаетъ желаемую гладкую поверхность, приступаютъ въ обезжириваніи и бѣленію ея.

Обезжириваніе бумажныхъ Т. производится химическою обработкой ихъ ѣдкими щелочами съ послѣдующею затѣмъ промывкою водою, причемъ эта операція, имѣющая цѣлю удаленіе жирныхъ и камедистыхъ веществъ и переводъ ихъ въ растворимое состояніе, повторяется нѣсколько разъ. Предварительно однако, предпочитаютъ Т. вымочить втеченіе сутокъ въ теплой водѣ, чтобы вызвать броженіе, разрушающее крахмальные части. Если же Т. была сильно проклеена, то вымачиваніе повторяется, затѣмъ ее промываютъ водою и пропускаютъ черезъ ванну съ известковымъ молокомъ, содержащимъ 5°, извести, относительно вѣса обрабатываемаго материала. Отсюда ткань проводится въ бучильные котлы, гдѣ она укладывается такимъ образомъ, чтобы весь щелокъ прошелъ черезъ нее. Бученіе производится въ толстыхъ герметически закрывающихся котлахъ или чанахъ при давленіи отъ 2 до 3 атм. Иногда оно производится и въ открытыхъ котлахъ; но при этомъ необходимо, чтобы Т. все время вполнѣ была погружена въ растворъ, потому что при доступѣ воздуха ѣдкая известь разрушительно дѣйствуетъ на ткань. Бученіе продолжается отъ 6 до 8 часовъ; затѣмъ щелокъ выпускаютъ изъ котла, а Т. тщательно промываютъ на специально къ этому приспособленныхъ промывальныхъ машинахъ для удаленія извести. Для окончательнаго уничтоженія слѣдовъ щелочи, Т. пропускаютъ черезъ слабый растворъ соляной кислоты въ 1° Б., отжимаютъ и затѣмъ промываютъ водою, даже двукратно, подобно предыдущему. Послѣ кислой ванны Т. подвергаютъ новому бученію въ смоляной водѣ, состоящей изъ 5—6 кгр. кальцинированной соды съ 1½—2 кгр. канфола на каждыя 100 кгр. ткани. Распустивъ въ водѣ эту смѣсь, кипятятъ въ ней Т. въ продолженіе 5—6 час. На нѣкоторыхъ фабрикахъ упоминаютъ смѣсь замѣняемую однимъ ѣдкимъ натромъ. По окончаніи кипяченія спускаютъ воду и операцію продолжаютъ съ другимъ растворомъ, содержащимъ 1° кальцин. соды. Послѣ этого обезжириваніе считается оконченнымъ, Т. промываютъ тщательно и затѣмъ начинается химическая отдѣлка или обезцвѣчиваніе. Чтобы произвести разрушеніе пигментовъ, окрашивающихъ волокно или Т., нужно употребить довольно сильныя реагенты, но экспериментальнымъ путемъ найдено, что этой цѣли можно достигнуть, если подвергать обезжиренную Т. совокупному дѣйствию воздуха, свѣта и влаги. Давно уже извѣстно, что влажная Т., выставленная на солнцѣ, понемногу отбѣливается, причемъ замѣчено, что при солнечной погодѣ, на лугоу во время роста травы и при сильныхъ росахъ Б. идетъ лучше, чѣмъ въ пасмурную и сухую погоду и при отсутствіи растительности; въ тѣ времена года, когда осажденіе росы идетъ сильнѣе, процессъ лугового Б. тоже происходитъ энергичнѣе. Этими

наблюдениями пользовались долго, не умѣя объяснить ихъ причину; нынѣ же является нѣкоторая возможность дать себѣ отчетъ въ совершающемся, хотя вопросъ все-таки не разрѣшенъ во всѣхъ своихъ частяхъ. Не подлежитъ сомнѣнію, что луговое Б. заключается въ окисленіи красящихъ началъ волокна и въ переводѣ ихъ въ растворимое состояніе. Т., послѣ выстиланія на лугу, промывается и вновь выстилается; затѣмъ опять промывается и опять выстилается до окончательной отбѣлки. Процессъ, происходящій при этомъ, представляется въ такомъ видѣ, что красящее начало подъ влияніемъ трехъ вышеуказанныхъ дѣятелъ сгораетъ, продуктами этого сгорания являются частью углекислота и вода, частью же растворимыя соединения, удаляемая промывкой; сама же клѣтчатка волоконъ при этомъ въ началѣ вовсе не измѣняется, то есть красящее вещество сгораетъ прежде ея. Допуская это объясненіе, нужно предполагать, что при очень продолжительномъ Б. такому же тѣлѣ можетъ подвергнуться и самая Т., что въ дѣйствительности и подтверждается. Неяснымъ въ этомъ толкованіи является лишь способъ дѣйствія кислорода воздуха, такъ какъ онъ самъ по себѣ, безъ свѣта и влаги, вовсе не производитъ бѣленія. Поэтому полагаютъ, что дѣйствуетъ лишь тотъ кислородъ, который является отъ разложенія озона, или перекиши водорода (см. эти сл.), находимыхъ въ росѣ, тѣмъ болѣе, что многія химическія реакціи этихъ веществъ очень сходны съ реакціями хлора.

Неудобство лугового Б. заключается въ его крайней продолжительности, а потому для ускоренія процесса чаще употребляютъ хлоръ въ видѣ бѣлизной (хлорной) извести (или бѣлизной порошка), которую распускаютъ въ водѣ и употребляютъ ея освѣтленный растворъ. Распусканіе бѣлизной извести производится либо въ чанахъ и цистернахъ съ перемѣшивателями, либо въ простомъ приборѣ, состоящемъ изъ продырявленнаго боченка съ хлорною известью, горизонтально укрѣпленнаго надъ чаномъ такимъ образомъ, чтобы часть боченка находилась въ водѣ. Вращая боченокъ вокругъ горизонтальной оси, можно произвести полное выщелачиваніе. Крѣпость раствора обуславливается родомъ товара, но обыкновенно стараются употреблять слабыя растворы, предпочитая, въ случаѣ надобности, повторять операцію. Последняя производится на холоду, но иногда растворъ подогреваютъ до 15—20° Ц.; прежде она велась въ открытыхъ чанахъ, но теперь пользуются промывальными машинами. По окончаніи этого процесса, Т. промываютъ водою, а иногда даже прямо направляютъ въ кислую ванну съ сѣрной кислотой въ 1—2° Б., откуда она идетъ на промывальную машину для удаленія слѣдовъ сѣрной кислоты. Рекомендуются заканчивать промывку въ кислотѣ съ 1 гр. на литръ и затѣмъ въ кипятокъ. Операція Б. заканчивается направленіемъ Т. и ея сушкой, производимой надъ нагрѣтыми барабанами. Здѣсь слѣдуетъ сказать, что если сушку вести быстро, то происходитъ затвердѣніе отдѣльныхъ волоконъ и даже слипаніе нѣсколькихъ вмѣстѣ, что крайне

вредитъ гибкости и мягкости товара; медленная сушка даетъ лучше результаты (объясненіе см. въ статьѣ: Волокна растений). Передъ печатаніемъ ткань иногда подвергаютъ новой стрижкѣ для удаленія волосковъ и пуха, образовавшихся на Т. при упомянутыхъ процессахъ, или оставшихся послѣ опаливанія. Для окраски Т. въ адрианопольскій или другой сплошной цвѣтъ, ее рѣдко отбѣлываютъ окончательно, ограничиваясь 2—3 кипяченіями со щелоками; операція продолжается 2—3 часа, затѣмъ Т. промывается и проводится въ ванну съ кислотой въ 1—2° Б., снова промывается и высушивается, если не будетъ окрашиваться немедленно.

Въ Лонкхайфѣ для Б. употребляютъ слѣдующія операціи: 1) бученіе въ извести, 2) промывку, 3) пропусканіе черезъ кислоту, 4) промывку, 5) бученіе съ кальцинированнымъ натромъ, 6) промывку, 7) химическое Б., 8) промывку, 9) пропусканіе черезъ кислоту, 10) промывку, 11) кипяченіе съ содомъ, 12) промывку, 13) химическое Б., 14) промывку, 15) пропусканіе черезъ кислоту и 16) промывку и сушку. Въ процессѣ Б. т. и п. было сдѣлано весьма много усовершенствованій, значительная часть коихъ касается приборовъ и аппаратовъ, употребляемыхъ при этомъ, и въ нихъ дѣйствительно сдѣлано много серьезныхъ улучшеній; что же касается до реагентовъ, то, несмотря на неоднократныя предложенія другихъ соединений въ замѣнъ практикуемыхъ, ни одно изъ нихъ не получило значительнаго примѣненія, такъ какъ въ сущности всѣ новые процессы сводились къ старымъ—дѣйствію щелочей и хлора, которые для Б. оказываются незаменимыми.

Какъ исключеніе въ этомъ отношеніи является способъ Томсона, предложенный послѣднимъ дѣтъ семь тому назадъ. Онъ заключается въ томъ, что товаръ, помѣщенный въ герметически закрытомъ сосудѣ, подвергается попеременно дѣйствію раствора бѣлизной извести и угольной кислоты. Последняя впускается въ котель, гдѣ лежитъ миткаль въ растворѣ бѣлизной извести, при чемъ этотъ растворъ вытѣсняется въ особый резервуаръ. Спустя нѣкоторое время, производится обратное дѣйствіе: въ котель накачивается растворъ бѣлизной извести*), и вытѣсняется угольная кислота. Майеръ тоже одновременно съ этимъ предложилъ для обезжириванія замѣнить известь ѣдкимъ натромъ въ герметически закрытыхъ резервуарахъ. Онъ употребляетъ растворъ этой щелочи крѣпостью 2—3° Б., содержащій 0,5—1% щелочи. Т. лежитъ въ немъ около 5 часовъ подъ давленіемъ 0,27 атм., послѣ чего она промывается сначала горячей, а потомъ холодной водою. Употребленіе пара при обработкѣ Т. ѣдкимъ натромъ было дѣло новое и съ успѣхомъ примѣнено въ производствѣ.

*) Химическій смыслъ этого способа дѣйствія состоитъ въ томъ, что угольная кислота (накъ кислота химически мало энергичная) дѣйствуетъ на бѣлизную известь иначе (а именно освобождаетъ хлорноватистую кислоту, а не хлоръ), чѣмъ дѣйствуютъ минеральныя кислоты, вытѣсняющія одновременно и хлористый водородъ и хлорноватистую кислоту, которыя даютъ отъ взаимодѣйствія свободный хлоръ (см. Менделѣевъ, «Основы химіи», о хлорноватистой кислотѣ). Д.

Такъ называемый процессъ Майеръ-Томсона есть соединеніе двухъ упомянутыхъ выше процессовъ, какъ бы взаимно дополняющихъ другъ друга. Принципы этихъ процессовъ не были новостью, но хорошая сторона предложенія Майеръ-Томсона заключалась главнымъ образомъ въ приспособленіяхъ, значительно сокращающихъ продолжительность Б., и въ другихъ существенныхъ удобствахъ, какъ напр., въ веденіи непрерывнаго Б.: ткань проходитъ черезъ 12 разныхъ чановъ со скоростью 55 метр. въ минуту. Процессъ Б. продолжается только 10—12 часовъ; онъ очень экономиченъ и удобенъ, въ особенности тамъ, гдѣ очень много воды. Проф. Лунге предложилъ уксусную кислоту (или вообще слабую органическую кислоту, напр. муравьиную) взазмѣнъ минеральныхъ кислотъ и угольной. Ее можно употреблять до или послѣ бѣлильнаго порошка, или даже вмѣстѣ съ его растворомъ; она освобождаетъ хлорноватистую кислоту съ образованіемъ растворенной уксусно-известковой соли; хлорноватистая же кислота, выдѣливъ хлорродъ (т. е. окисливъ вещества, измѣняющіяся при бѣленіи), переходитъ въ соляную кислоту, которая, дѣйствуя на уксусно-кальціевую соль, вновь освобождаетъ уксусную кислоту и затѣмъ снова повторяются упомянутыя выше реакціи.

Упомянемъ еще о нѣкоторыхъ способахъ предлагавшихся для Б. тканей. Б. посредствомъ электричества основано на разложеніи хлористыхъ соединеній съ освобожденіемъ хлорноватистой кислоты. Эрмитъ употребляетъ для этого хлористый магній, другіе употребляютъ поваренную соль, третій предлагаютъ разлагать воду и утилизировать выдѣляющіяся кислородъ для Б., но ни одно изъ этихъ предложеній не нашло себѣ до сихъ поръ промышленнаго примѣненія. Употребленіе перекиси водорода тоже не нашло себѣ примѣненія, вслѣдствіе дороговизны ея приготоленія.

Есть еще способъ обезжириванія хлопка посредствомъ растворенія его жирныхъ примѣсей въ бензинѣ, керосинѣ, терпентинѣ и т. п. маслахъ вмѣстѣ съ мыломъ или щелочами; но и эти предложенія пока не нашли себѣ осуществленія въ фабричныхъ размѣрахъ. Окончательно отбѣленный миткаль, если онъ поступаетъ въ продажу бѣлымъ, подвергается еще аппретировкѣ, состоящей въ пропитываніи его крахмальной массой, къ которой прибавлено небольшое количество ультрамарина съ цѣлью прикрыть впечатлѣніе отъ слѣдовъ красящихъ веществъ, на случай, еслибы они еще могли остаться (см. Аппретура).

Волокна льна (см. это сл.) послѣ ихъ превращенія въ пряжу и ткани, содержатъ значительно больше постороннихъ частей, чѣмъ хлопокъ, а именно, въ нихъ находятъ до 25% постороннихъ веществъ — кромѣ клѣтчатки, тогда какъ хлопокъ содержитъ ихъ въ количествѣ не превышающемъ 5%. Однакоже природа примѣсей въ обоихъ волокнахъ одна и та же. Изъ этого очевидно, что способы бѣленія здѣсь тѣ же, какъ у хлопка, но для очистки льна требуется больше времени, реактивовъ и болѣе сложные процессы.

Б. подвергаются какъ ткани, такъ равно пря-

жа и нитки. Иногда пряжу отбѣливаютъ только на половину и затѣмъ добѣливается ткань. Б. льняныхъ тканей иногда начинаютъ съ квашенія, при чемъ развивается броженіе и происходитъ разложеніе части подмѣсей съ образованіемъ уксусной и др. кислотъ, дѣйствующихъ на клейковину ткани. По окончаніи броженія Т. изъ квасильнаго чана поступаетъ на промывальную машину для удаленія растворенныхъ частей. При этой операціи Т., смотря по качеству, теряетъ отъ 13 до 18%. Слѣдующая послѣ квашенія операція есть бученіе, состоящее въ вывариваніи Т. въ растворѣ нагровой щелочи. Оно производится въ желѣзномъ котлѣ съ ложнымъ дномъ, на которое накладывается товаръ. Щелокъ, крѣпостью около 2° Б., наливаютъ сверху, чтобы онъ проникъ повсюду, и затѣмъ начинается его кипяченіе съ помощью пара подъ давленіемъ около 1,25 атм. въ продолженіе 2—3 часовъ. По окончаніи варки товаръ вновь подвергается тщательной промывкѣ и выстилается на лугу, гдѣ онъ остается 2—3 сутокъ, смотря по погодѣ. Бученіе съ послѣдующимъ затѣмъ промываніемъ и выстиланіемъ на бѣльныхъ повторяется 6 и болѣе разъ, смотря по товару, при чемъ крѣпость щелока и продолжительность бученія постепенно уменьшаются: первая отъ 2° до 1/2 Б., а вторая до 1/2 часа. При выстиланіи на лугу обращается вниманіе, чтобы Т. выставлялась на солнцѣ то одной, то другою стороною и разравнивалась, во избѣжаніе образованія складокъ.

Когда описанными процессами ткань достаточно отбѣлилась, ее въ сухомъ видѣ укладываютъ въ ванну съ разбавленною сѣрною кислотою уд. в. 1,015. Отсюда Т. переходитъ на промывальныя машины, гдѣ она подъ молотами промывается около получаса. Затѣмъ Т. поступаетъ на обмыливаніе, имѣющее цѣлью, между прочимъ, облегчить удаленіе кострики механически. Послѣ обработки въ мыльной водѣ, Т. подвергается новому обученію въ слабомъ щелокѣ (около 1/2° Б.), новой промывкѣ подъ молотами и сушкѣ на лугу, послѣ чего вносится въ ванну съ упомянутою выше жавелевою водою и остается въ ней около 12 часовъ. Послѣдняя операція послѣ промывки водою повторяется вновь; затѣмъ Т. промывается смѣсью щелока съ мыльною водою. Для тяжелаго товара слѣдуетъ вторичное намыливаніе, новое бученіе съ промывкою водою и выстиланіемъ на лугу, вторая вымочка въ жавелевой ваннѣ и повтореніе дальнѣйшихъ операцій. Въ новѣйшее время описываемые процессы нѣсколько упростились и производятся въ слѣдующей послѣдовательности. Для 1500 кгр. суроваго или небѣленаго полотна требуется: 1) кипяченіе въ известковомъ растворѣ при низкомъ давленіи въ продолженіе 14 часовъ съ 125 кгр. известки на 2000 литръ воды; промывка; 2) вымочка въ продолженіе 2—6 часовъ въ слабомъ растворѣ соляной кислоты удѣльн. вѣса 1,0025; промывка; 3) кипяченіе въ растворѣ ѣдкаго натра и смольяного мыла по 30 кгр. въ 2000 литр. воды 8—10 часовъ, а потомъ въ такой же ваннѣ съ меньшимъ содержаніемъ натра и мыла (по 15 кгр.) въ продолженіе 6—7 ч.; промывка;

4) выстиланіе на лугу на 2—7 дней, смотря по погодѣ; 5) вымочка въ продолженіе 4—6 часовъ въ слабomъ растворѣ бѣлизнаго порошка уд. вѣсъ—1,0025; промывка; 6) вымочка въ кислой ваннѣ 2—3 часа съ сѣрной кислотой уд. вѣсъ—1,005; промывка; 7) кипяченіе въ продолженіе 4—5 часовъ въ 2000 лит. воды съ 8—13 клгр. ѣдкаго натра; промывка; 8) выстиланіе на лугу на 2—4 дня; 9) вымочка въ продолженіе 3—5 часовъ въ слабomъ растворѣ бѣлизнаго порошка уд. вѣса 1,00125; промывка.

Послѣ этого полотна осматриваютъ и достаточно отбѣленные куски только пропускаютъ черезъ кислую ванну и промываютъ, а недостаточно отбѣленные куски подвергаютъ еще слѣдующимъ операціямъ: 10) обработкѣ съ растворомъ мягкаго мыла; 11) выстиланію на лугу на 2—4 дня; 12) вымочкѣ въ продолженіе 2—4 часовъ въ растворѣ бѣлизнаго порошка (уд. вѣсъ—1,0006); промывкѣ; 13) вымочкѣ въ ваннѣ съ сѣрной кислотой (уд. вѣсъ—1,005 и 14) промывкѣ, отжимкѣ и сушкѣ. Если желаютъ получить полубѣлые Т., то при Б. ограничиваются слѣдующими операціями для 1500 клгр. пряжи: 1) кипяченіе 3—4 часа въ растворѣ 150 клгр. прокаленной соды; промывка и прожимка; 2) обработка въ растворѣ бѣлизнаго порошка уд. в.—1,0025; промывка; 3) вымочка въ продолженіе 1 часа въ растворѣ сѣрной кислоты уд. в.—1,005; промывка; 4) кипяченіе въ продолженіе 1 часа въ слабomъ растворѣ соды; промывка; 5) обработка въ слабomъ растворѣ бѣлизнаго порошка; промывка; 6) вымачиваніе въ слабomъ растворѣ сѣрной кислоты (уд. в. 1,005); промывка и сушка. Для болѣе полного отбѣливанія 4, 5 и 6 операціи повторяютъ нѣсколько разъ, при чемъ между 4 и 5 операціями пряжу выстилаютъ на лугу на нѣсколько дней (Thorpe, «A dictionary of applied chemistry»).

Здѣсь описаны только общій ходъ Б. льняныхъ тканей; но на разныхъ заводахъ, смотря по личному опыту мастеровъ, часто отступаютъ не только отъ указаннаго порядка, а даже относительно крѣпости употребляемыхъ растворовъ. Б. пряжи производится также какъ и Т., съ тою только разницею, что она не промывается въ машинахъ подъ молотами, а лишь прополаскивается въ водѣ и промывается скручиваніемъ мотковъ. Отбѣленный льняной товаръ подвергается еще окончательной отдѣлкѣ, состоящей въ проклейкѣ его крахмальнымъ клейстеромъ, саомъ и синькой; для приданія ткани блеска и мягкости къ упомянутой смѣси прибавляютъ еще сало или его замѣняютъ стеариновою кислотою. Затѣмъ Т. просушивается и мнется въ пестовой машинѣ подъ деревянными кулаками.

Измъ прядильныхъ матеріаловъ животнаго происхожденія шелкъ (см. это слово) заключается въ себѣ сравнительно съ растительными волокнами довольно мало постороннихъ примѣсей; зато въ шерсти овъ достигаютъ до 70% и главная ихъ часть удаляется при мытьѣ шерсти, которое будетъ подробно описано подъ словомъ шерсть; но жирныя вещества содержатся еще и въ мытой шерсти, равно какъ и въ шерстяной пряжѣ и тканяхъ. Обезжириваніе

ихъ также будетъ описано въ статьяхъ о шерстяной пряжѣ и тканяхъ.

Б. шерстяной Т. и П., полученныхъ изъ шерсти, имѣющей по природѣ своей уже бѣлый (а напр., не черный) цвѣтъ, производится съ помощью сѣрнистой кислоты въ видѣ газообразнаго ангидрида, или въ видѣ водяного раствора. Въ первомъ случаѣ въ особыхъ камерахъ съ перекладинами или вѣшалками для развѣшиванія сырыхъ отбѣливаемыхъ предметовъ, ставятъ горшечки съ сѣрой, въ которыхъ послѣдняя сгораетъ, наполняя закрытую камеру сѣрнистымъ газомъ. Сѣрнистый газъ, проникая въ сырую П. или Т., образуетъ въ ней съ красящими веществами новыя сложныя соединенія. Окуриваніе продолжается около 10 часовъ, послѣ чего Т. промывается въ щелочной водѣ съ мыломъ. Эта операція повторяется нѣсколько разъ, пока не достигнется желаемая степень бѣлизны. Если Т. тонка и не требуетъ усиленнаго Б., то операція производится слѣдующимъ образомъ: въ камерѣ укрѣпляется рядъ роликковъ такъ, чтобы Т., перекинутая черезъ нихъ, проходила по камерѣ нѣсколько разъ. Она вводится туда черезъ узкую щель въ боковой стѣнкѣ, проходить по направляющимъ роликкамъ 10—15 разъ черезъ всю камеру и удаляется изъ нея черезъ ту же щель, въ которую вошла. Регулируя скорость движенія ткани въ камерѣ, Б. можно вести довольно успѣшно.

Болѣе благоприятные результаты получаются отъ употребленія перекиси водорода вмѣсто сѣрнистой кислоты, но этотъ реагентъ настолько дорогъ, что имъ можно пользоваться только для высюкихъ сортовъ тканей. Отбѣленные имъ предметы вполне сохраняютъ свою бѣлизну и по промывкѣ въ слабыхъ растворахъ щелочей. Бѣленіе шелка сходно съ бѣленіемъ шерсти и будетъ описано при шелкѣ и шелковыхъ тканяхъ (см. также Сѣрнистая кислота для бѣленія).

Статья составлена по слѣдующимъ источникамъ: «The Printing of Cotton Fabrics by Antonio Sancone»; «Бѣленіе, окрасиваніе и ситцепечатаніе» Дидковскаго и Фурмана; «A Dictionary of Applied chemistry», by Thorpe; «Grand Dictionnaire universel du XIX siècle», par P. Larousse etc. См. также Бѣлизная известь, Левъ, Хлопокъ, Хлоръ, Шелкъ и Шерсть.

С. Гулишамбаровъ А.

Бѣленіе листьевъ огородныхъ растений.—Листья нѣкоторыхъ огородныхъ, такъ называемыхъ шпинатныхъ растений, какъ напр., цикорія (Cichorium Intybus foliosum), одуванчика (Taraxacum officinale hortense) и зори или шюбытка (Levisticum officinale) считаются болѣе вкусными и цѣнятся дороже, если они бѣленныя, т. е. лишены хлорофилла и имѣютъ бѣлый цвѣтъ. Съ этою цѣлью выгоняютъ названныя растенія въ парникахъ, закрытыхъ рогожами, соломенными матами или щитами, чтобы устранить вліяніе свѣта на появляющіеся отъ корней листья и тѣмъ воспрепятствовать образованію въ нихъ хлорофилла. Но часто вмѣсто парниковъ прямо высаживаютъ корни на зиму въ темный и теплый подвалъ, а при неизмѣннѣ тамъ свободнаго мѣста, можно даже замѣнить высадку укладкой корней въ кучи пирамидальной или во-

нической формы, причѣмъ корни располагаются рядами или слоями, головками снаружки, перемежаясь съ слоями песчаной земли. По срединѣ верхняго слоя дѣлается воронкообразное углубленіе для вливанія воды, чтобы постоянно поддерживать землю во влажномъ состояніи. Изъ такихъ кучъ, занимающихъ въ подвалѣ небольшое пространство, можно получить, сравнительно, очень много бѣлой лѣствы.

В. С.

Бѣленіе льна—см. Ленъ.

Бѣленькая, верхняя и нижняя—двѣ рѣчки Екатеринославской губ., притоки Сѣвернаго Донца; текутъ къ СВ. въ разстояніи 8-ми верстъ одна отъ другой; первая, 20 верстъ длиннѣе, протекаетъ по бахмутскому, а вторая, 16 верстъ,—по славяносербскому уѣзду. Въ долині Б.—выходы каменнаго угля, весьма пригоднаго для обжиганія извести и кирпичей.

Бѣленькое — село Екатеринославской губ., въ 100 верстахъ отъ губ. города, замѣчательное въ археологическомъ отношеніи. Въ находящихся здѣсь древнихъ могиллахъ открыты подземные ходы.

Бѣлецкій-Носенко (Павель Павловичъ) — малороссійскій писатель и педагогъ, изъ дворянъ Полтавской губ.; въ 1788 г. сражался подъ Очаковымъ, а въ 1794 г. участвовалъ въ штурмѣ г. Праги. Около 1798 г. Б.-Н. оставилъ военную службу и навсегда поселился въ г. Прилукахъ (Полтавской губ.), гдѣ основалъ въ 1789 г. двухклассное народное, въ 1812 г. преобразованное въ 3-хъ классное повѣтовое (уѣздное) училище. Кромѣ того, Бѣлецкій-Носенко учредилъ въ Прилукахъ частный пансіонъ, существовавшій еще въ 1831 году. Энциклопедически образованный, Бѣлецкій-Носенко представлялъ собою типъ чело-вѣка Екатерининской эпохи, когда старались приговлѣвать людей способныхъ ко всякаго рода государственной службѣ. Въ своихъ свыше чѣмъ 60 сочиненіяхъ Б.-Н. является эстетикомъ, романтикомъ, философомъ, историкомъ, филологомъ, этнографомъ, врачомъ, сельскимъ хозяиномъ и пр. Б.-Н. постоянно старался идти въ уровень съ развитіемъ знанія и общественной мысли. Онъ велъ съ 1818 по 1826 г. дѣятельную переписку съ обществомъ наукъ при Императ. харьковскомъ университетѣ, а съ 1826 по 1839 гг. — съ петербургскимъ Вольно-Экономическимъ Обществомъ. Литературную дѣятельность началъ переводомъ съ французскаго романа «Семейство фонъ-Гальденъ», А. Лафонтена (4-е части, 1808); затѣмъ посѣдвовали: «Сказки на малороссійскомъ языкѣ» (1812); «Словарь вѣмецкихъ писателей» (1816); «Ломоносовъ и Державинъ, величайшіе лирики Россійскіе» (1818); «Пасѣчникъ или опытное пчеловодство въ южной подосѣ Россіи» (1818; съ дополненіемъ, 1845); «Существенныя свойства поэзій и реторикъ» (1821); «Логика» (1821); «Баллады на малороссійскомъ языкѣ» (1822—1829); «Васни»; «Начальное основаніе римскаго права» (1826); «Зиновій Богданъ Хмѣльницкій» (3 части, 1829); «О заразительной болѣзни холерѣ» (1831); «Иванъ Зодотаренко» (1839); «Словарь малороссійскаго или юговосточнаго русскаго языка» (1841—1842) и др. Перечень

его трудовъ помѣщенъ въ «Москвитянинѣ» 1855 г.; повидимому, вскорѣ послѣ 1855 г. Б.-Н. и умеръ. Изданы въ 1871—72 гг. въ Кіевѣ его: «Горпинида чи вхопленная Прозерпина»; «Приказки»; «Госгинець земаккамъ і спивн въ образнихъ ричахъ» и «Пасѣчникъ». Ср. Н. И. Петрова, «Очерки исторіи украинской литературы XIX столѣтія» (Кіевъ, 1884 г., стран. 36—56).

Бѣлецъ, бѣлица — терминъ, обозначающій въ русскіихъ монастыряхъ какъ лицъ, готовящихся къ поступленію въ монастыше, но еще не принявшихъ обѣта, такъ и мірянъ, не имѣющихъ намѣренія посвятить себя монашеской жизни, а просто удалившихся отъ мірскихъ суевъ на житье въ монастырь. Какъ тѣ, такъ и другіе, не подвергаются въ юридическомъ отношеніи тѣмъ ограниченіямъ правоспособности, которыя установлены для лицъ, принадлежащихъ къ черному духовенству (см. это сл.).

Бѣлы—одинъ изъ Боровицкихъ пороговъ на р. Мстѣ, Новгородской губ., боровицкаго уѣзда, къ Ю.-В. отъ г. Боровичей; оныя считается однимъ изъ самыхъ грозныхъ, простирается на 425 саж., при паденіи 10 фут. 10¹/₂ дюйм.

Бѣлы (fluor albus, leucorrhœa).—Подъ этимъ названіемъ извѣстны часто встрѣчающіяся у женщинъ, а иногда даже у дѣвственъ различнаго вида и характера истеченія изъ половыхъ органовъ, обусловленные разнообразными страданіями матки и ея придатковъ или влагалища, или этихъ обихъ частей тѣла. Соответственно этому различаютъ влагалищныя и маточныя Б. Что касается первыхъ, то наиболѣе частой причиной ихъ появленія служатъ различныя формы катарра и воспаленія влагалища (см. Вагинитъ), какъ, напр. катарръ, бленноррея и т. подобное. При простомъ катаррѣ слизистой оболочки влагалища, бѣлы имѣютъ видъ жидкаго, безцвѣтнаго истеченія, которое въ дальнѣйшемъ теченіи болѣзни дѣлается болѣе густымъ. При гнойныхъ бѣлахъ цвѣтъ ихъ желтый, а по-часъ даже зеленоватый. Особенное значеніе имѣеть такъ наз. бленноррея, т. е. заразительная (триперная) Б. При неопытномъ отношеніи къ себѣ болѣзня можетъ перенести заразное начало и на другія слизистыя оболочки и вызвать, напр., чрезвычайно опасное и заразительное бленноррейное зараженіе глазъ, верѣ-дливо влекущее за собой потерю зрѣнія на пораженномъ глазу. Серьезная опасность и легкость передачи заразы при этой формѣ Б. обусловливается специфическими микроорганизмами, являющимися причиной ихъ—гопноккамъ (см. это сл.). Что касается маточныхъ Б., то онѣ въ большинствѣ случаевъ являются слѣдствіемъ заболѣванія различныхъ участковъ внутренней оболочки матки (эндометрита, см. это сл.), при чѣмъ соответственно тѣмъ или другимъ формамъ заболѣванія ея, будутъ представлять тѣ или другія особен-ности. Въ послѣднее время Б. стали придавать особенное значеніе потому, что имъ приписываютъ значеніе первоначальной причины многихъ тяжкихъ страданій важныхъ органовъ женской половой сферы, какъ напр. яичниковъ. Лечение Б. требуетъ на первомъ являѣ

устраненія основныхъ причинъ; мѣстно-же прибѣгаютъ къ дезинфицирующимъ и вяжущимъ, а иногда и прижигающимъ средствамъ.
Г. Г.

Бѣлиныи—мѣстечко Полтавск. губ., Кобелякскаго у., въ 12 вер. къ ССВ. отъ г. Кобелякъ, при р. Ворсклѣ, подъ 49°17' с. ш. и 51°57' в. д., ст. Харьковско-Николаевской жел. д. Жит. 3380 д. об. п., 415 дворовъ, 4 правосл. церкви, евр. молитвенный домъ, сельское училище, больница, 7 пит. дом., 7 заводъ, 2 водян. и 24 вѣтр. мельн., 4 ярмарки въ году. Мѣстечко основано въ 1765 г.; жители его были казаки и принадлежали къ Полтавскому полку.

Бѣлила (хим.). В. баритовыя, или состоянныя—см. Барий и его соединения. В. висмутовыя—см. Висмутъ и его соединения. В. вѣнскія (мѣль)—см. Кальцій и его соед. В. голландскія—см. Свинецъ и его соед. В. кремзерскія—см. Свинецъ и его соед. В. мюльгаузенскія—см. Свинецъ и его соед. В. оловянные—см. Олово и его соед. В. Паттинсона—см. Свинецъ и его соед. В. свинцовыя—см. Свинецъ и его соед. В. сурьмяныя—см. Сурьма и ея соед. В. цинковыя—см. Цинкъ и его соединения.

Бѣлиловка—мѣст. Киевской г. бердичевскаго у., 40 вер. къ ЮВ. отъ у. г., при р. Ростолицѣ и Сытѣй, подъ 49°41' с. ш. и 46°42' в. д. Жителей 2723 д. об. п., 280 дворовъ. На ЮЗ. сторонѣ мѣстечка, надъ рѣкою, вблизи каменныхъ скалъ есть возвышенное урочище, называемое поныиъ «Замчищемъ», потому что въ немъ сохранились слѣды древнихъ укрѣпленій. Нѣсколько далѣе, также надъ рѣкою, къ Ю. отъ Замчища, есть другое замѣчательное возвышенное мѣсто, на которомъ, по народнымъ преданіямъ, стоялъ дворецъ Семена Палея, оставшагося во времена Мазепы вѣрнымъ русскому государю. Вблизи этой мѣстности, между скалами надъ рѣкою, есть пещера, въ которой находили множество человѣческихъ костей.

Бѣлильная мазь и бѣлильный пластырь (Unguentum Cerussae et Emplastrum Cerussae). Первая представляетъ смѣсь трехъ частей свинцовыхъ бѣлилъ съ 7-ю частями вазелина, жидкаго парафина и т. под. Употребляются для высушивания язвенныхъ поверхностей. Никогда не слѣдуетъ ее примѣнять продолжительное время или на большую поверхность тѣла, во избѣжаніе свинцоваго отравленія.

Бѣлильная, или хлорная известь, или бѣлильный порошокъ (Chlorure de chaux, Bleichkalk или Chlorokalk, Bleaching-powder, chloride of lime).—Бѣлильную известь, или порошокатый продуктъ дѣйствія хлора на известь (для объясненія реакціи см. Известь и Хлорноватая соли), примѣняемую въ громаднхъ количествахъ для бѣленія (см. это сл., также Бумагу, Ткани и др.), начали добывать въ значительныхъ размѣрахъ съ 1799 г. подъ названіемъ сухого бѣлильнаго порошка (Тенантъ, въ Англіи). Важное значеніе производство бѣлильной извести приобрѣло со времени распространенія въ Западной Европѣ добыванія соды (см. это сл.) по способу Леблана, особенно послѣ того, какъ въ Англіи (впослѣдствіи и въ другихъ странахъ) былъ изданъ

правительственный актъ (Alcali Act), обязывающій химическихъ заводчиковъ производить возможно полное сгущеніе хлористо-водороднаго газа изъ сульфатныхъ печей (содовыхъ заводовъ), такъ какъ газъ этотъ вредитъ растительности и животнымъ окружающей мѣстности. Вслѣдствіе этого явилась необходимость озоботиться примѣненіемъ соляной кислоты, получавшейся на сульфатныхъ и содовыхъ заводахъ въ столь большихъ количествахъ, что она не могла имѣть ни достаточнаго сбыта, ни цѣны. Въ послѣдніе 20 лѣтъ приготовленіе В. извести въ связи съ производствомъ соды имѣло еще то значеніе, что, благодаря ему, содовые заводы, работающіе по способу Леблана, могли конкурировать съ заводами, получавшими соду по амміачному способу.

Въ Россіи попытки приготовленія бѣлильной извести на нѣкоторыхъ химическихъ заводахъ дѣлались еще въ 70-хъ гг., но въ весьма малыхъ размѣрахъ; настоящее фабричное производство ея возникло лишь въ 1890 г. на заводѣ П. К. Ушкава близъ г. Елабуги (на Камѣ *). Обыкновенный заводскій способъ **) полученія бѣлильной извести состоитъ въ насыщеніи гашеной извести хлоромъ (хлоръ не погашается негашеною известью и сухою углекислотою солью). Необходимую подготовительную операцію на заводахъ бѣлильной извести является приготовленіе гашеной извести. Для полученія извести должны употребляться возможно чистые известняки. Они не должны содержать сколько-нибудь значительныхъ количествъ магnezіи, отъ присутствія которой получается слишкомъ гигроскопичная (отъ содержанія хлористаго магnezія) и трудно сохраняющаяся (отъ легкой разлагаемости бѣлильной магnezіи) бѣлильная известь; известняки не должны заключать также желѣзныхъ и марганцовыхъ соединений, отъ которыхъ бѣлильная известь получается окра-

* Россія, по степени развитія въ ней мануфактуръ, требуетъ сравнительно немного бѣлильной извести, но все же въ послѣдніе годы (1888—90) ея ввозилось около 600000 пуд. на 1½ милл. рублей. Такъ какъ въ послѣдніе годы въ Англіи и Германіи явилось несомнѣнное перепроизводство (добычи болѣе спроса) В. изв., то ея цѣна на мировомъ рынкѣ сильно упала (въ 60-хъ годахъ пудъ стоилъ около 4 р., а въ концѣ 80-хъ менѣе 1½ р.), чему содѣйствовало усовершенствованіе въ добычѣ хлора (особенно введеніе способа Велдона для возобновленія марганца), то производство хл. изв. не могло установиться въ Россіи даже при существованіи таможенной пошлины въ 44 к. зол. съ пуда, какъ было до послѣдняго времени, потому что колебанія цѣны пуда въ ближайшіе мѣсяцы года часто превосходили этотъ окладъ. Между тѣмъ Россія обладаетъ всеми условіями для производства дешевой бѣлильной В. изв., потому что отпускаетъ отъ себя тѣ марганцовыя руды, которыя въ Западной Европѣ служатъ для добычи хлора и для приготовленія В. изв. Поваренная соль и известь также находятся въ избыткѣ. Разъ начавшись, производство В. изв. (какъ производство керосина) имѣетъ всѣ шансы для быстрого роста въ Россіи. Но въ эпоху паденія цѣны В. изв. это началось, очевидно, не можетъ производиться, потому что начинатели ведаѣ встрѣчаютъ много трудностей, удорожающихъ производство. Поэтому при пересмотрѣ таможеннаго тарифа въ 1891 г. введена повышенная пошлина на В. изв., а именно въ 70 коп. зол. съ пуда. Потребность такого повышенія подробно выяснена въ моемъ сочиненіи: «Таможенный тарифъ» 1891 г.

Д. Менделѣевъ.

** Существуетъ способъ полученія В. изв. при содѣйствіи селитры, но онъ техническаго значенія донынѣ не получилъ, равно какъ и многіе другіе способы производства веществъ, замѣняющихъ В. известь. Д.

шенная; они также не должны содержать глины, отъ присутствія которой бѣлѣзная известь даетъ трудно освѣтляющіеся растворы. Вообще жирная известь предпочитается тощей, такъ какъ она лучше поглощаетъ хлоръ. При гашеніи извести должно быть достигнуто полное превращеніе извести въ гидратъ, отсутствіе значительнаго избытка влаги (влажная известь образуетъ комки, препятствующіе хлорированію) и образованіе мелкораздѣленнаго порошка. При заводскомъ производствѣ известь для гашенія раскладываютъ на каменномъ полу, устроенномъ на открытомъ воздухѣ подъ навѣсомъ, и здѣсь постепенно гасятъ ее, поливая водою изъ лейки, пока известь превратится въ рыхлый сухой порошокъ. Полученная гашеная известь просѣивается черезъ сита (25—100 отверстій на 1 кв. сант.), представляющія вращающіеся цилиндры или многогранныя призмы съ сѣтчатою боковою поверхностью и помѣщаемыя въ закрытыхъ деревянныхъ ящикахъ. Просѣянную известь оставляютъ лежать втеченіе нѣсколькихъ дней на воздухѣ, такъ какъ замѣчено, что тогда она лучше поглощаетъ хлоръ, вѣроятно, потому, что свѣжая содержитъ еще нѣкоторое количество безводной извести.

Насыщеніе извести хлоромъ производится въ камерахъ. Камеры прежде дѣлались деревянныя (внутри покрытыя слоємъ пека или асфальтоваго лака), затѣмъ изъ песчаника и шифера. Хотя послѣднія удовлетворяютъ всѣмъ требованіямъ, но въ слѣдствіе ихъ высокой цѣнности теперь камеры средней емкости дѣлаются кирпичныя, а большія свинцовыя*). Кирпичная камера представляетъ пространство, ограниченное сверху эллиптическимъ сводомъ, сложеннымъ въ $\frac{1}{2}$ кирпича на цементѣ; рекомендуются размѣры: 2 метра высоты и 4 м. ширины. Известь кладется на дно ровнымъ слоємъ. Камера снабжается 2 дверьми (по одной въ каждой поперечной стѣнѣ); двери желѣзныя, каждая имѣетъ окно и отверстія вверху для выпусканія изъ камеры воздуха; въ крышѣ камеры дѣлаютъ отверстіе для трубы вводящей газъ, другое отверстіе должно служить для сообщенія камеры съ другими такими же камерами. Внутренняя поверхность свода камеры покрывается слоємъ пека или вара; двери окрашиваются желѣзнымъ сурикомъ на масле. Дно камеръ дѣлается изъ асфальта. Свинцовыя камеры строятъ также, какъ камеры для сѣрной кислоты, но дно дѣлаютъ асфальтовое, двери желѣзныя; окрашиваютъ все желѣзнымъ сурикомъ. Размѣры свинцовыхъ камеръ: ширина до 10 мет., высота до 2 м., длина отъ 20 до 30 метр. При расчетѣ размѣровъ руководятъ слѣдующими данными: на производсто 1 тонны бѣлѣзной извести въ недѣлю требуется поверхность основанія камеры 15—17 кв. метр. Свинцовыя камеры въ умѣренныхъ климатахъ помѣщаются или прямо на воздухѣ (напр., въ Англіи), или чаще въ зданіи легкой постройки. Эти камеры располагаются прямо на землѣ или лучше на столбахъ, высотой до 3 метр.; послѣднее устрой-

ство даетъ возможность удобно производить разгрузку камеръ черезъ отверстіе въ полу, закрывающееся во время хода камеръ. Въ предлагаемыхъ въ новѣйшее время аппаратахъ для приготовления бѣлѣзной извести, въ замѣнъ обыкновенныхъ камеръ, преслѣдуется уменьшеніе емкости аппаратовъ и ускореніе процесса поглощенія хлора, чего стремятся достигнуть или приведеніемъ извести въ болѣе совершенное соприкосновеніе съ газомъ, или примѣненіемъ методическаго приема работы при одновременномъ перебиваніи извести.

Работа съ камерами ведется слѣдующимъ образомъ: Известь раскладывается на полу камеры слоємъ въ 7, 5—10 сант., при чемъ ей придаютъ волнистую поверхность съ цѣлью увеличенія поверхности соприкосновенія съ газомъ. Затѣмъ закладываютъ двери и замазываютъ по краямъ известковымъ тѣстомъ или глиной, и тогда камера соединяется съ трубою, приводящею хлоръ, а отверстіе, служащее для вытѣсненія воздуха, вначалѣ открывается. Самое насыщеніе хлоромъ обыкновенно ведутъ такъ, что каждую камеру соединяютъ съ аппаратомъ для выдѣленія хлора. Въ началѣ хлоръ быстро поглощается, потомъ поглощеніе идетъ медленно и потому приходится останавливать притокъ хлора на нѣкоторые промежутки времени, руководствуясь наблюденіемъ надъ цвѣтомъ газа въ камерахъ. Для полнаго насыщенія требуется обыкновенно около 24 часовъ; тогда оставляютъ камеру стоять нѣсколько часовъ и остатокъ непоглотившагося хлора, открывъ воздушное отверстіе, или высасываютъ непосредственно въ дымовую трубу, или черезъ коксовую башню съ известковымъ молокомъ, или, наконецъ, въ другую камеру со свѣжею известью. При достаточномъ насыщеніи хлоромъ продуктъ представляетъ массу, состоящую изъ легко размельчаемыхъ комочковъ и не рассыпающуюся при подбрасываніи лопаткою. Точное заключеніе о степени насыщенія можетъ быть сдѣлано на основаніи анализа пробъ, взятыхъ изъ разныхъ слоевъ и мѣстъ камеры. При хорошемъ веденіи процесса бѣлѣзная известь непосредственно изъ камеръ въ зимнее время подучается съ содержаніемъ 36—37% дѣятельнаго хлора (то есть содержащагося въ видѣ выдѣляемыхъ кислотами, см. Хлоръ и Известь), дѣломъ до 33%. Для достиженія возможно полнаго насыщенія нужно имѣть въ виду слѣдующія условія, наиболѣе благоприятныя для правильнаго хода производства: 1) нѣкоторое содержаніе влаги въ извести (при сухомъ хлорѣ до 4%, при влажномъ до 1%); 2) возможно низкую температуру (слой извести не долженъ нагреваться выше 55° Ц., а температура камеры не должна превышать 25° Ц.); 3) возможно меньшее содержаніе въ газѣ хлористаго водорода, т. е. газъ предъ вступленіемъ въ камеру долженъ быть освобожденъ отъ хлористаго водорода; 4) также отсутствіе въ газѣ угольнаго ангидрида.

Другой приемъ работы съ камерами—методическій, состоитъ въ томъ, что хлоръ вводится въ одну камеру, въ которой большая часть извести уже превращена въ бѣлѣзную. Затѣмъ, обдѣившій хлористый газъ посту-

*) А также изъ плотнаго не поздраватаго известняка.
А.

вдувающую камеру, содержащую менѣе насыщенную хлором известь и т. д.; употребляютъ 3, 4 и болѣе камеръ для такой совместной работы. При этомъ способѣ работы достигается болѣе быстрое поглощеніе хлора, достаточно совершенное поглощеніе хлора изъ газа, доставляемаго въ камеры, наиболѣе полное насыщеніе извести хлоромъ и, наконецъ, непрерывная работа. Методическій приемъ работы необходимъ при примѣненіи для полученія бѣлильной извести хлора, разбавленнаго большимъ количествомъ воздуха, какъ это бываетъ при добычаніи хлора по способамъ Дикона, Пешине и т. п. *).

Бѣлильная известь упаковывается въ деревянные бочки. При упаковкѣ происходитъ небольшая потеря дѣятельнаго хлора (около 1%); эта потеря при сохраненіи постоянно увеличивается. Въ виду способности бѣлильной извести разлагаться отъ дѣйствія воздуха, углекислоты, подъ влияніемъ нагрѣванія и свѣта, при чемъ подъ влияніемъ послѣдняго известны случаи быстрого разложенія со взрывомъ, нужно имѣть въ виду нѣкоторыя предосторожности при сохраненіи и пересылкѣ бѣлильной извести. Именно, она не должна быть сохраняема въ теплыхъ помѣщеніяхъ, а при сохраненіи на открытомъ воздухѣ должна быть защищаема отъ непосредственнаго дѣйствія солнечныхъ лучей.

На 100 частей извести получаютъ 150—166 частей бѣлильной извести. Расходъ матеріаловъ на 100 частей получаемой бѣлильной извести: 1) при обыкновенномъ способѣ добычанія хлора: извести 66 част., перекиси марганца (для пригот. хлора) отъ 90 ч. (70% MnO_2) до 100 част. (съ 60% MnO_2), соляной кислоты въ 20°С. 400—450 частей и каменнаго угля около 45 част. (не считая расхода на обжиганіе извести); 2) при добычаніи хлора по способу Вельдона: извести 135 ч., известняка 16 част., перекиси марганца 2,9 частей, соляной кислоты 397 частей и каменнаго угля до 80 частей.

Качество бѣлильной извести опредѣляется по содержанію въ ней дѣятельнаго хлора, т. е. хлора, выделяющагося въ свободномъ состояніи при дѣйствіи на бѣлильную известь кислота. Наиболѣе общепринятый способъ выраженія достоинства бѣлильной извести—обозначеніе вѣсвого процентнаго содержанія въ ней дѣятельнаго хлора **).

*) При этомъ необходимо также накладывать известь въ камеры очень тонкимъ слоемъ, напр. при способѣ Дикона въ 1,5 сент., а потому и камеры употребляются особеннаго устройства, съ горизонтальными перегородками, на которыхъ располагается известь, иначе пришлось бы дѣлать камеры слишкомъ значительныхъ размѣровъ для устраивать очень большое число ихъ.

**) Только во Франціи (по предложенію Гей-Люссана) достоинство бѣлильной извести выражаютъ въ градусахъ, причемъ градусомъ ей означаетъ число литровъ хлора, выделяемаго 1 килограммъ бѣлильной извести, т. е. 1° соответствуетъ 1 литру хлора, выделяемаго 1 килограм. ед. Для введенія французскихъ градусовъ на процентное содержаніе хлора нужно умножить число градусовъ на 3,17763 (вѣсъ въ граммахъ 1 литра хлора при 0° и 760 мм. давленія) и разделить на 10. Напр. 3,17763 × 110

бѣлильная известь въ 110° будетъ заключать $\frac{10}{100} = 34,95\%$ дѣятельнаго хлора. Для той же цѣли можно пользоваться также готовыми таблицами Г.

Опредѣленіе количества дѣятельнаго хлора производится титрованіемъ обыкновенно по способу Пено, основанному на окисленіи бѣлильной известью мышьяковистаго ангидрида въ щелочномъ растворѣ, причемъ индикаторомъ (см. это слово и Титрованіе) служитъ бумажка, пропитанная крахмаломъ и йодистымъ калиемъ (см. Йодокрахмальная бумажка). Значительно удобнѣе при техническомъ анализѣ опредѣлять хлоръ помощью перекиси водорода по количеству выделяющагося при дѣйствіи на нее бѣлильной извести кислорода, пользуясь азотометромъ Лунге.

Жидкая бѣлильная известь (растворъ бѣлильной извести). Нѣкоторые химическіе заводы въ Западной Европѣ, находящіеся въ районахъ красильныхъ фабрикъ, готовятъ растворы бѣлильной извести. Такіе растворы получаютъ, насыщая известковое молоко (см. это слово) хлоромъ. Производство часто ведется въ небольшихъ размѣрахъ; заразъ перерабатываютъ 10—15 килограм. гашеной извести, которые размѣшиваютъ въ гектолитрѣ воды. Известковое молоко помѣщаютъ въ горизонтально расположенную деревянную бочку, выложенную внутри свинцомъ и въ которой находится мѣшалка, состоящая изъ деревяннаго вала съ 4 гуттаперчевыми крыльями. Известковое молоко занимаетъ нѣсколько болѣе $\frac{1}{2}$ объема бочки; трубка, вводящая хлоръ, не погружается въ жидкость, а оканчивается надъ нею; достаточно полное соприкосновеніе съ хлоромъ достигается благодаря тому, что крыльями мѣшалки известковое молоко не только перемѣшивается, но постоянно разливается въ свободномъ пространствѣ бочки. Хлоръ, при небольшомъ производствѣ, получаютъ въ глиняномъ сосудѣ, нагрѣваемомъ на водяной банѣ; газъ сначала промываютъ водой и затѣмъ пропускаютъ чрезъ сосудъ, наполненный кусками перекиси марганца, для лучшаго задерживанія хлористаго водорода. При крупномъ производствѣ насыщеніе известковаго молока производить въ вертикальныхъ чугунныхъ цилиндрахъ, снабженныхъ мѣшалками. Важнѣйшія условія для полученія надлежащаго продукта суть: постоянный избытокъ извести и температура не выше 32°, потому что и при избыткѣ хлора и при дальнѣйшемъ повышеніи температуры, вмѣсто бѣлильной извести, образуется хлорноватокальціевая соль; уд. вѣсъ раствора не долженъ также быть болѣе 1,140 (16° Б.), такъ какъ въ болѣе концентрированныхъ растворахъ также происходитъ образованіе хлорноватокальціевой соли. Вмѣсто описаннаго способа Диконъ предложилъ получать бѣлильную жидкость, насыщая хлоромъ мѣловое молоко, тогда образуется хлорноватистая кислота:

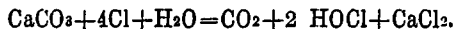

Жидкая бѣлильная известь, приготовляемая на заводахъ, имѣетъ уд. вѣсъ 9—10° Б.; она пересылается въ желѣзные цилиндрахъ, покрашенныхъ внутри пекомъ или воскомъ.

Важнѣйшее примѣненіе бѣлильной извести—для бѣленія пряжи и тканей изъ хлопка, льна и изъ пеньки, также матеріаловъ, служащихъ для приготовленія бумаги, и т. п.; кромѣ того,

валъ отъ литературы болѣе простого и непосредственнаго отношенія къ жизни; кружокъ Станковича, все болѣе и болѣе увлекавшійся направлениемъ философскимъ, ставилъ на первый планъ воспитаніе въ себѣ «абсолютнаго чловѣка», т. е. личное саморазвитіе, безотносительно къ окружающей насъ дѣйствительности и общественной средѣ. Оба эти требованія и были положены Б. въ основу его критическихъ разсужденій. Ихъ горячій тонъ, страстное отношеніе критика къ своему предмету остались навсегда отличительною особенностью всего, что выходило изъ-подъ его пера, потому что вполне соответствовало его личному характеру, главною чертою котораго всегда было, по словамъ Тургенева, «стремительное домогательство истины». Въ этомъ «домогательствѣ» Б., одаренный крайне воспримчивою и впечатлительною натурою, провѣлъ всю жизнь, всей душой отдаваясь тому, что въ данную минуту считалъ правдою, упорно и мужественно отстаивая свои воззрѣнія, но не переставая, въ то же время, искать новыхъ путей для разрѣшенія своихъ сомнѣній. Эти новые пути и указывались ему русскою жизнью и русскою литературою, которая именно со второй половины 30-хъ годовъ (съ появленіемъ Гоголя) начала становиться выраженіемъ дѣйствительной жизни.

Второе литературное обзоріе Бѣлинскаго, явившееся въ «Телескопѣ» черезъ 1½ года послѣ перваго (1836), проникнуто тѣмъ же отрицательнымъ духомъ; существенная мысль его достаточно выражаетъ самыя заглавія: «Нѣчто о ничемъ, или отчетъ г. издателя «Телескопа» за послѣднее полугодіе (1835) русской литературы». Но появленіе повѣстей Гоголя и стихотвореній Кольцова уже заставляетъ критика надѣяться на лучшее будущее: въ этихъ произведеніяхъ онъ уже видитъ начало новой эпохи въ русской литературѣ. Эта мысль еще яснѣе выступаетъ въ большой статьѣ: «О русской повѣсти и повѣстяхъ Гоголя», за которою слѣдовали статьи о стихотвореніяхъ Баратынскаго, Бенедиктова и Кольцова.

Въ 1835 г. Надеждинъ, уѣзжая на время за границу, поручилъ изданіе «Телескопа» Бѣлинскому, который старался, сколько было возможно, оживить журналъ и привлечь къ сотрудничеству свѣжія литературныя силы изъ круга близкихъ къ нему людей; но возвращеніи Надеждина, Б. также продолжалъ принимать очень дѣятельное участіе въ журналѣ до его запрещенія (1836), которое оставило Б. безъ всякихъ средствъ къ жизни. Всѣ попытки найти работу были безуспѣшны; иной трудъ, кромѣ литературнаго, былъ для Бѣлинскаго почти немислимъ; изданная имъ въ половинѣ 1837 года «Русская грамматика» не имѣла никакого успѣха; наконецъ, онъ заболѣлъ и долженъ былъ ѣхать на воды на Кавказъ, гдѣ провѣлъ три мѣсяца. Въ этомъ безвыходномъ положеніи онъ могъ существовать только помощью друзей и долгами, которые были для него источникомъ большихъ тревогъ. Это тяжелое матеріальное положеніе Бѣлинскаго нѣсколько улучшилось только въ началѣ 1838 г., когда онъ сдѣлался негласнымъ ре-

дакторомъ «Московского Наблюдателя», перешедшаго отъ прежнихъ издателей въ другія руки. Въ этомъ журналѣ Б. явился такимъ же неутомимымъ работникомъ, какимъ былъ прежде въ «Телескопѣ»; здѣсь помѣщенъ цѣлый рядъ его крупныхъ критическихъ статей (между прочимъ, подробный трактатъ о «Гамлетѣ»), 5-актная драма: «Пятидесятилѣтній дядюшка или странная болѣзнь», послѣ которой Б. окончательно убѣдился, что его призваніе—только въ критику.

Въ эту пору своей дѣятельности Б. находился подъ особенно сильнымъ вліяніемъ кружка Станковича, — кружка, направившаго теперь всѣ свои умственные силы на изученіе философской системы Гегеля, которая разбиралась до мельчайшихъ подробностей и комментировалась въ безконечныхъ спорахъ. Главнымъ ораторомъ кружка являлся М. А. Бакунинъ, поражающій своею начитанностью и диалектикою. Идя вслѣдъ за нимъ, Б. успѣло усвоить одно изъ основныхъ положеній Гегелевскаго міросозерцанія, именно, — что «все дѣйствительное разумно», — и явился страстнымъ защитникомъ этого положенія въ самыхъ крайнихъ логическихъ его послѣдствіяхъ и особенно въ примѣненіи къ дѣйствительности русской. Б. и его друзья, можно сказать, жили въ ту пору только одной философійю, на все смотрѣли и все рѣшали съ философской точки зрѣнія. То было время нашего перваго знакомства съ Гегелемъ, и восторгъ, возбужденный новизною и глубиною его идей, на вѣкоторое время взялъ верхъ надъ всѣми остальными стремленіями передовыхъ представителей молодого поколѣнія, сознавшихъ на себѣ обязанность быть провозвѣстниками невѣдомой у насъ истины, которая казалась имъ, въ пылу перваго увлеченія, все объясняющей, все примиряющей и дающей чловѣку силы для сознательной дѣятельности. Органомъ этой философіи и явился «Московский Наблюдатель» въ рукахъ Б. и его друзей. Его характерными особенностями были: проповѣдь полного признанія «дѣйствительности» и примиренія съ нею, какъ съ фактомъ законнымъ и разумнымъ; теорія чистаго искусства, имѣющаго цѣлью не воспроизведеніе жизни, а лишь художественное воплощеніе «вѣчныхъ идей»; преклоненіе передъ нѣмцами, въ особенности передъ Гёте, за такое именно пониманіе искусства, и ненависть или презрѣніе къ французамъ за то, что они вымѣсто культа вѣчной красоты вносятъ въ поэзію временную и преходящую злобу дня. Всѣ эти идеи и развивались Б.-мъ въ статьяхъ «Московского Наблюдателя» съ обыкновенною страстностію, съ которою онъ всегда выступалъ на защиту того, во что вѣрилъ; прежняя проповѣдь личнаго самосовершенствованія, внѣ всякаго отношенія къ вопросамъ внѣшней жизни, смѣнилась теперь понятиемъ общественнаго status quo. Б. утверждалъ, что дѣйствительность значительнѣе всѣхъ мечтаній, но смотрѣлъ на нее глазами идеалиста, не столько старался ее изучать, сколько переносилъ въ нее свой идеаль и вѣрилъ, что этотъ идеаль имѣетъ себѣ соответствіе въ нашей дѣйствительности или что, по крайней мѣрѣ, важнѣйшіе элементы

ожидаемаго облегченія; Б. медленно угасаль и 28 мая 1848 г. скончался.

Значеніе Б-го и его вліяніе въ нашей литературѣ было громадно и чувствуется до сихъ поръ. Онъ не только впервые установилъ правильныя понятія объ искусствѣ и литературѣ и указалъ тотъ путь, по которому должна идти литература, чтобы стать общественною силою, но явился участелемъ и руководителемъ молодого поколѣнія писателей, — нашей славной плеяды 40-хъ годовъ, всѣ представители которой прежде всего и больше всего обязаны идейною стороною своихъ произведеній именно Б-му. Съ восторгомъ привѣтствуя всякое вновь появляющееся дарованіе, Б. почти всегда безошибочно угадывалъ будущій путь развитія и своею искреннею, увлекательною и страстною проповѣдью неограниченно вліялъ на направленіе молодыхъ дѣятелей литературы. Выработаннымъ теоретическія положенія сдѣлались общими достояніемъ и въ большинствѣ сохраняютъ свою силу до настоящаго времени; а благородное и неустанное исканіе истины и высокой взгляды на просвѣтительное и освободительное значеніе литературы останутся навсегда дорогими завѣтомъ для новыхъ литературныхъ поколѣній.

А. Н. Пыпинъ, «В. Г. Бѣлинскій, его жизнь и переписка» (2 т., Спб., 1876); его же, «Характеристики литературныхъ мнѣній» (гл. VII); Н. Г. Чернышевскій, «Очерки гоголевскаго періода русск. литературы» («Соврем.» 1855, дек., и 1856); «Воспоминанія И. С. Тургенева» (Соч., X); Ал. Григорьевъ, «Б. и оригинальный взглядъ въ литературѣ» (Соч., I). Множество мелкихъ статей биографическаго и критическаго содержанія указано въ книгѣ А. Н. Пыпина и въ Словарѣ Геннади. Собраніе сочиненій Б. вышло въ 12-ти томахъ, М. 1859 г.; съ тѣхъ поръ было еще три изданія. *П. М.*

Бѣлинскія самосадочныя соляныя озера, или Бѣлья—къ В. отъ г. Астрахани и р. Волги, въ красноярскомъ уѣздѣ, принадлежатъ къ 1-й группѣ Алгаринскихъ; число ихъ шесть; они находятся въ 29 верст. отъ города Краснаго - Яра и въ разстояніи 5½ до 9 верстъ отъ Гидацкой пристани. Въ 1881 г. разрабатывалось 5 озеръ, за исключеніемъ озера № 3, и добыто изъ нихъ соли 411585 п.; наибольшее количество—21986 пуд. получено изъ озера № 4. Въ 1889 вывoločка соли производилась только изъ озера № 6 которой добыто 63971 п. По произведенному въ 1855 г. химическому анализу оказалось, что соль озера № 4 содержитъ: хлористаго натра 94,5%, сѣрнокислаго натра 0,2%, сѣрнокислой извести 0,95%, сѣрнокислой магнезій 1,35%, нерастворимыхъ частей 0,13% и влаги 2,8%. По изслѣдованіямъ 1874 г. въ соли этого озера оказалось: хлористаго натра 95,1%, сѣрнокислой извести 1,12%, хлористой магнезій 0,28% и нерастворимыхъ частей 0,5. Бѣлинское озеро № 3 содержитъ: хлористаго натра 92,0%, сѣрнокислаго натра 0,48%, сѣрнокислой магнезій 2,64%, сѣрнокислой извести 0,54%, нерастворимыхъ частей 0,23% и воды 4,0%; слѣдовательно относится по составу соли къ горько соленымъ озерамъ, равно и озеро № 2, содержащее: хлористаго натра

92,36%, сѣрнокислаго натра 0,37%, сѣрнокислой магнезій 2,40%, сѣрнокислой извести 0,59%, нерастворимыхъ веществъ 0,34% и воды 3,10%. Б. № 1 озеро, содержитъ: хлористаго натра 95,12%, хлористаго магнезій 0,24%, сѣрнокислой магнезій 0,94%, сѣрнокислой извести 0,64%, нерастворимыхъ осадковъ 0,22% и воды 2,0%. Б. озеро № 5, по анализу 1856 г., содержало: хлористаго натра 90,11%, хлористаго магнезій 0,90%, сѣрнокислой магнезій 2,31%, нерастворимыхъ веществъ 0,20 и воды 6,45%, и озеро № 6 содержало хлористаго натра 91,45%, хлористаго магнезій 0,75%, сѣрнокислой магнезій 2,80%, сѣрнокислой извести 0,34%, нерастворимыхъ веществъ 0,12% и воды 4,50%; оба послѣднія принадлежатъ къ горько-соленнымъ. Размѣры Бѣлинскихъ озеръ невелики, такъ наибольшее изъ нихъ, № 4 имѣетъ 580 саж. длины и 70 сажень ширины. Ср. Г. П. Федченко, «О самосадочной соли и соленыхъ озерахъ Каспійскаго и Азовскаго бассейновъ въ «Извѣстіяхъ Императ. Общества любителей естествознанія, антропологии и этнографіи» (1870 г., т. V, вып. I); «Труды Астрах. Губ. Стат. комитета» (1877 г. вып. V). «Памятныя книжки Астраханской губ.» за 1886 и 1890 гг.

Бѣлить дерево — высушить его на корнѣ снятіемъ части коры и постепеннымъ завыливаніемъ. Объ этомъ способѣ упоминаютъ уже древніе писатели Витрувій и Евеленъ, что и подало поводъ Бюффону въ 1738 г. заняться опытами по данному вопросу и на основаніи ихъ прити къ заключенію, что деревья, лишенныя коры и засохшія на корнѣ, гораздо тверже, тяжелѣе и плотнѣе деревьевъ срубленныхъ въ корнѣ. «Завыливаніе» дерева на корнѣ, или «бѣленіе его», въ особенності осины, съ цѣлью увеличенія прочности, давно уже практикуется у насъ во многихъ мѣстностяхъ крестьянами и было преподаваемо лѣтъ 25 — 30 тому назадъ въ морскомъ вѣдомствѣ, относительно корабельнаго лѣса, лѣснымъ экспертомъ А. Кауфманомъ («Морск. Сборн.» 1863 г., № 7, и брошюра: «Разборъ извѣстныхъ доннынъ способовъ сушенія и предохраненія дерева отъ преждевременной порчи и гніенія», 1870). Оно состоитъ въ томъ, что въ концѣ весны на деревьяхъ, назначенныхъ для вырубкы, въ разстояніи 1—1½ фута отъ поверхности земли, вокругъ всего ствола прорѣзываютъ топоромъ кору, углубляясь нѣскольکو въ заболонь; затѣмъ съ четырехъ противоположныхъ сторонъ, по направленію странъ свѣта, тоже разрѣзаютъ кору вдоль ствола, насколько можно достать, стоя на землѣ, и полученныя полосы коры отдираютъ отъ заболони посредствомъ особой деревянной лопаткы, оставляя ихъ висѣть на деревѣ и служить защитой древесинѣ отъ сухихъ и влажныхъ вѣтровъ, для чего огодранныя кора привязывается слегка въ нѣсколькихъ мѣстахъ къ стволу. Затѣмъ прокапываютъ и поднимаютъ землю вокругъ корней глубиною до 1 — 2 фут., которую и отбрасываютъ въ сторону и въ такомъ состояніи оставляютъ дерево на корнѣ до наступленія времени срубкы — съ начала сентября до ноября, смотря по географическому положенію мѣстности. *В. С.*

Бѣличъ или **Бѣличъ** (Юрій) — иллирийскій писатель конца XVIII в. по Шафарыку («Gesch. d. südslav. Lit.»), вѣроятно полковой священникъ; онъ авторъ сочиненія: «Razgovor drugi od osobite virginosti, koju vojnik svojemu kralju duxan jest izkazati» (Александриѣ, 1795).

Бѣлишь — мелкая серебряная монета бывшая въ обращеніи въ XV-мъ и XVI-мъ столѣтіяхъ у вендовъ (см. Пфенингъ).

Бѣлка (Sciurus, см. табл. Грызуны, Glires) — родъ грызуновъ изъ семейства бѣлковыхъ (Sciuridae). Тѣло ихъ стройное, удлинненное, съ длиннымъ, пушистымъ, обыкновенно поднятымъ вверхъ хвостомъ, на которомъ у многихъ видовъ волосы какъ бы расчесаны въ стороны, такъ что на хвостѣ образуется родъ пробора. Уши длинныя, иногда съ кисточками волосъ. Защечныхъ мѣшковъ нѣтъ. Рѣзцы сильно сжаты съ боковъ и у многихъ видовъ цѣпные. Первый верхній коренной зубъ или очень малъ или его вовсе нѣтъ. Зачаточный большой палецъ переднихъ ногъ у большей части имѣетъ коготь. Четвертый палецъ самый длинный. Цѣпть шкурки большею частью яркая и измѣняется смотря по мѣстообитанію и по времени года. У сѣверныхъ видовъ мѣхъ очень мягокъ и густъ и зимою принимаетъ болѣе или менѣе сѣрую окраску; у тропическихъ видовъ онъ рѣдокъ, иногда пегинобразенъ, даже иглистый. Известно около 60 видовъ Б., водящихся во всѣхъ частяхъ свѣта кромѣ Австраліи. Самый типичный и обыкновенный видъ есть Б. обыкновенная или вешка (Sc. vulgaris), имѣющая 25 см. длины, при длинѣ хвоста въ 23 см. Лѣтомъ она сверху буровато-красноватаго цвѣта, на бокахъ головы съ примѣсю красного; нижняя сторона тѣла, начиная отъ подбородка, бѣлая. Зимою верхняя сторона буро-красная съ примѣсю сѣро-бѣлаго, нижняя—бѣлая. Есть также бѣло-сѣрые и совершенно черные экземпляры; рѣже встрѣчаются чисто-бѣлые и пѣгіе. Хвостъ обыкновенной Б. пушистый, съ проборомъ; уши съ кисточками волосъ; первый верхній коренной зубъ есть, но очень малъ. Обыкновенная Б. водится во всей Европѣ и Сибири, преимущественно въ хвойныхъ лѣсахъ. Пища ее состоитъ изъ орѣховъ, желудей, сѣмянъ еловыхъ и сосновыхъ шишекъ, молодыхъ побѣговъ растений, а иногда она ѣтъ также молодыхъ пичекъ и птичьи яйца. Б. дневное животное и съ наступленіемъ сумерокъ прячется въ гнѣздо. Движенія ея проворны и граціозны; при ходьбѣ она опирается всею стопю; но на всѣхъ четырехъ ногахъ она ходитъ рѣдко, обыкновенно же прыгаетъ на заднихъ ногахъ, а переднія служатъ ей главнымъ образомъ для того, чтобы подносить пищу ко рту. Б. ловко лазаетъ по деревьямъ, цѣпляясь за кору своими острыми когтями, и легко прыгаетъ съ вѣтки на вѣтку, при чемъ ей много помогаетъ ее пушистый хвостъ, который поддерживааетъ ее тѣло на воздухѣ, какъ парашютъ. Б. строитъ въ старыхъ дуплахъ шарообразное гнѣздо изъ травы, коры и листьевъ, она прячется въ немъ зимою и собираетъ зимніе запасы пищи. Б. очень пуглива и обладаетъ хорошо развитыми зрѣніемъ и слухомъ, такъ что подойти къ ней довольно трудно. Она чрезвычайно чистоплотна, по-

стоянно чистится и лижется. Б. часто держатъ для забавы въ клеткахъ и вертающихся колесахъ, но она никогда не дѣлается вполнѣ ручною и не привязывается къ хозяевамъ; кромѣ того, въ неволѣ она непріятна еще и тѣмъ, что грызетъ все, чтобы ни попалося ей. Умственные способности этого животного не высоки. Въ Сибири Б. зимою иногда собираются въ огромныя стаи. Сама мечетъ два раза въ году (въ апрѣлѣ или маѣ и въ іюлѣ) по 3—9 слѣпыхъ и почти голыхъ дѣтенышей. Въ случаѣ опасности мать переноситъ ихъ въ другое гнѣздо. Б. живетъ 6—8 лѣтъ. Голосъ Б. есть тихое ворчаніе или громкое чмоканье. Мясо этого грызуна нѣкоторыми употребляется въ пищу. Мѣхъ, хотя и не дорогой, составляетъ предметъ значительной торговли и идетъ главнымъ образомъ на дешевыя шубы. Бѣлка приноситъ значительный вредъ тѣмъ, что весною обгрызаетъ побѣги деревьевъ, а потомъ уничтожаетъ сѣмена и гнѣзда полезныхъ птицъ. За нею охотятся съ ружьемъ, ловятъ посредствомъ петель или ставятъ капканы; въ Сибири употребляются также ловушки съ приманкою изъ вяленой рыбы. Туңгузы, чтобы не портить шкурки, бьютъ Б. тупыми стрѣлами. Кромѣ человека Б. преслѣдуютъ куницы, лисицы и хищныя птицы, отъ которыхъ она спасается бѣствомъ, а въ крайности пускаетъ въ ходъ зубы. Въ древности мозгъ и мясо Б. считались цѣлебными средствами.

Б. сѣрая (Sciurus cinereus) имѣетъ 33 см. длины и бываетъ по большей части сѣраго цвѣта, но окраска ее измѣняется отъ бѣлаго до чернаго. Мѣхъ довольно мягкій. Перваго верхняго коренного зуба нѣтъ. Водится въ дубовыхъ лѣсахъ Пенсильваніи и иногда, собиравъсь огромными стаями, причиняетъ очень сильный вредъ лѣсамъ. Б. большая (Sc. taxinus)—одинъ изъ самыхъ крупныхъ видовъ, достигающій 43 см. длины. Мѣхъ ее длинный, сверху чернаго цвѣта съ примѣсю ржаво-краснаго или каштаново-бурого, снизу охряно-желтаго или красновато-бѣлаго. Уши короткія, съ длинною кисточкою волосъ. Водится въ Остѣ-Индіи. Б. малорослая (Sc. exilis)—самый маленькій видъ Б., имѣющій всего 6—5 см. длины при длинѣ хвоста въ 6 см. Она сверху бурого, снизу грязнаго бѣло-сѣраго цвѣта. Хвостъ съ неправильнымъ проборомъ. Водится на островахъ Борнео и Суматрѣ. Б. кавказская или фрѣя (Sc. caucasicus)—мало известный видъ величиною съ обыкновенную бѣлку. Сверху она буровато-сѣраго, а снизу рыжаго цвѣта. Водится въ большомъ количествѣ въ буквыхъ и дубовыхъ лѣсахъ Кавказа.

9. Брандъ.

Бѣлка (въ промышленномъ отношеніи). Едвали между пушными звѣрями есть животное, имѣющее болѣе важное, чѣмъ Б., значеніе въ промышленномъ и экономическомъ отношеніяхъ нашихъ сѣверныхъ окраинъ. По свѣдѣніямъ, собраннымъ еще въ пятидесятыхъ годахъ, ежегодно продается на ярмаркахъ до 11 милліоновъ бѣличьихъ шкурокъ, на сумму свыше 1 милліона рублей. Наибольшее число шкурокъ, и при томъ лучшаго достоинства, идетъ въ Китай, остальное же количество расходится на

Россіи, или же отправляется, черезъ Лейпцигъ, за-границу, преимущественно, въ Англію и Германію. Промышленники продаютъ бѣлку сырѣмъ, выдѣлкою же шкурокъ и подборомъ, занимаются уже торговцы, причѣмъ въ Европейской Россіи бѣличье скорняжество особенно развито въ Каргополѣ. Русскіе скорняки обыкновенно бѣличью шкурку кроютъ на двѣ части, отдѣляя брюшко отъ спинки; изъ каждаго 180—220 такихъ половинокъ составляются большіе мѣха: хребтовыи, сравнительно дороговѣ и черевѣи, болѣе дешевыи. Шкурки для продажн, сортируются въ бунты, по 20 шкурокъ въ каждомъ, а бунты собираютъ въ тукп по 2500—3000 шт. Цѣна шкурки зависитъ какъ отъ урожая на бѣлокъ, такъ и отъ сорта ихъ. Наиболѣе дешевою считается «зирянка», добываемая во всей Вологодской губерніи и отчасти въ губ. Олонецкой, Архангельской, Вятской, Пермской и Казанской; она цѣнится всего отъ 30 до 70 р. за тысячу. Подвигаясь къ востоку, бѣлки становятся гораздо темнѣе и пушастѣе, въ зависимости отъ чего цѣна на нихъ возрастаетъ до 250 р. за тысячу (Нерчинскъ). Бѣличьи шкурки, за исключеніемъ забайкальскихъ, имѣющихъ очень пушастый хвостъ, продаются обыкновенно, безъ хвостовъ и послѣдніе составляютъ особый предметъ торговли. Сотня хорошихъ хвостовъ стоитъ отъ 1 до 3 р. и они идутъ преимущественно за-границу, гдѣ изъ нихъ выдѣлываютъ шапки, наушники, боа и другія мелочи. О добываніи бѣлки см. подъ словомъ бѣлка въ е. Въ послѣднее время бѣличій промыселъ, наравнѣ съ другими лѣсными промыслами, сильно падаетъ. Главная причина тому—уменьшеніе количества бѣлокъ, вслѣдствіе вырубки лѣсовъ и увеличенія народонаселенія. Ср. Н. Корниловъ, «Сибирскія бѣлки»; (Магазинъ землев. и путеш., 1852); И. С. Поляковъ, «Бѣличій промыселъ въ Каргополѣ, Олонецкихъ губ. Вѣдомостяхъ», 1873, № 67; Л. П. Сабавѣевъ «Позвоночныя Средняго Урала»; А. Черкасовъ «Записки охотн. Вост. Сибири»; А. Миддендорфъ «Сибирская фауна, 1869; Кривошапкинъ «Енисейскій округъ и его жизнь» М. А. Мензбиръ. «Бѣлка» (Природа и Охота, 1878). С. Б.

Бѣлка.—Въ XV вѣкѣ поралье (пахота) дѣлилось на бѣлы, иначе бѣлки, и дань съ нихъ называлась бѣлкою. Въ XVII в. бѣлку называли бѣлкою поралскою; въ это время на бѣлкѣ строились: изба, сѣнникъ, сарай, овинъ и баня, т. е. цѣлая крестьянская усадьба. Повидимому, бѣлкою называли свободную усадьбу, которую отдавали въ кортому, т. е. въ оброчное содержаніе; см. Векша. Ср. Бѣла.

Прз.

Бѣлкин — снѣжныя горы, сибирское выраженіе, напр. Катунскія бѣлки въ Алтай.

Бѣлкин, бѣль. Названіе это встрѣчается въ грамотахъ, лѣтописяхъ и писцовыхъ кнѣгахъ, преимущественно въ XV столѣтіи. По мнѣнію лицъ, предпологавшихъ обращеніе кожаныхъ денегъ въ Россіи, бѣлками и бѣлями (бѣлюю) или векшами, векошами и веверицами—называли шкурки бѣлокъ, служившія монетною единицею. Если шкурки были лѣтнія—то веверицы или векши, а если зимнія—то

бѣлки или бѣлы, такъ какъ къ зимѣ бѣлка становится бѣлье (собственно сѣрѣе). Бѣлкою веверицею назывался горностаи. Бѣлки считались сороками и въ кунѣ было 18 бѣлокъ или векошъ, цѣною около $\frac{1}{30}$ коп. каждая. Это предположеніе чрезвычайно обстоятельно и подробно было изложено бар. Шодуаромъ въ 1836 году, въ сочиненіи: «Aperçu sur les monnaies russes.» Но уже съ начала XIX в., многіе нумизматы, отвергая это толкованіе, пытались иначе объяснить названія: бѣль и бѣлки. Такъ Нарушевичъ, Чацкій, Каченовскій и другіе полагали, что бѣлки, вѣроятно, были серебряною монетою, названною такъ по цвѣту металла, примѣръ чего постоянно встрѣчается въ монетахъ иностранныхъ государствъ, напр. бланы, бланки, вейсс- и виттенпенниги, цѣныяъ биллы, тетари, бѣлиши и друг. Такое мнѣніе высказалъ въ 1851 г. и проф. Казанскій, считавшій подтвержденіемъ этого и то обстоятельство, что народъ не различаетъ понятіе бѣлки отъ векши, а по его изысканіямъ, цѣнность первой—по письменнымъ памяткамъ—почти вдвое превышала вторую. Поэтому онъ считалъ и бѣлки (бѣль), и векши (векши и др.)—монетою. Наконецъ въ 1861 г. проф. Д. И. Прозоровскій далъ объясненіе, по которому подъ Б. слѣдуетъ понимать шкурки бѣлокъ, служившія мѣвною цѣнностью. Онъ цѣнились по двѣ деньги, по сто штукъ на руб. Такъ, въ 1389—1414 гг. игуменъ Михайловскаго Новгородскаго монастыря обязался уплатить за купленную землю «семь рублевъ, а по сту бѣлки за рубль»; 2) въ Вотской писцовой книгѣ: «за пять бѣлкъ десять денегъ» и 3) въ 1553 году, въ Пермской уставной грамотѣ: «за тысячу четыреста бѣлокъ—четыреградотъ рублевъ, по двѣ деньги за бѣлку». Цѣна эта продолжалась въ Сибири до конца XVII столѣтія, поддерживаемая правительствомъ, несмотря на уменьшеніе цѣнности монеты: «сто бѣлокъ по нашему указу положено противъ рубля» (Миллеръ, «Опис. цар. Сибирск.»). См. Векоша, Веверица, Кожанья деньги и Купа.

Литература. Каченовскій, статьи въ «Вѣстникѣ Европы» (1827—1828 гг.); Шодуаръ (Chaudoir), «Aperçu sur les monnaies russes» (Спб., 1836 г., русскій переводъ А. В.: «Обозрѣніе русскихъ денегъ», Спб., 1837—41 г.); Казанскій, «Исслѣдованія о древней монетной системѣ» («Записки Императорскаго Археологическаго общества» томъ 3-й, 1851 г.); Заблоцкій, «О цѣнностяхъ древней Руси» (Спб., 1857); Прозоровскій, «Монета и всѣ въ Россіи до конца XVIII столѣтія» (Спб., 1865) и «О кунныхъ цѣнностяхъ» («Сборникъ Археологическаго института», книга IV).

П. ф. В.

Бѣлкинскій. Судя по родословнымъ книгамъ, родоначальникомъ Бѣлкины надо считать «дивнаго мужа Аманда Бассавала, чество маркграфу», выѣхавшаго изъ Пруссіи къ великому кн. Даниилу Александровичу въ 1267 г. Во св. крещеніи онъ названъ былъ Василюмъ и былъ наместникомъ. Правнукъ этого Аманда, Петръ Бассаваль, имѣлъ сына Алексѣя, прозваннаго Хвостъ, отъ котораго пошелъ Хвостовы. Алексѣй Петровичъ былъ бояриномъ и въ 1347 г. ѣздилъ за невѣстою великаго кн.

Симеона Иоанновича Горлаго. 3 февраля 1857 года убитъ неизвѣстно кѣмъ на площади, находясь въ должностн московскаго тысяцкаго. Правнукъ А. П., Федоръ Борисовичъ Отай (родоначальникъ Отаевыхъ) имѣлъ сына Ивана Бѣлку, отъ котораго и произошли Бѣлкины. Одинъ изъ Б., Андрей Ивановичъ, убитъ при взятіи Казани 2 октября 1652 г. и имя его помѣнено въ синодикѣ Московскаго Успенскаго собора на вѣчное поминовеніе. Нѣкоторые Бѣлкины также были убиты въ разныхъ боляхъ.

Бѣлковина или Альбуминъ — см. Бѣлковыя вещества.

Бѣлковыя (Sciuridae, см. таблицу Грызуны, Glires)—семейство грызуновъ. Они имѣютъ густой мѣхъ и пушистый хвостъ; у нѣкоторыхъ очень широкій лобъ. Ключицы вполне развиты, вслѣдствіе чего переднія ноги очень подвижны и нерѣдко служатъ для хватанія и для держанія пищи; большой палецъ мало развитъ. Зубовъ 22: по 2 рѣзца въ верхней и нижней челюсти, по 5 коренныхъ зубовъ съ каждой стороны въ верхней и по 4 въ нижней челюсти на каждой сторонѣ. Большая часть этихъ грызуновъ живетъ на деревьяхъ и лишь немногіе въ землѣ въ особыхъ норахъ. Б. подвергаются болѣе или менѣе продолжительной зимней спячкѣ. Самки мечутъ обыкновенно болѣе одного раза въ годъ 3—9 незрѣлыхъ дѣтенышей. Самцы отличаются отъ самокъ болѣе пушистымъ хвостомъ (напр. у бѣлки) или же по наружному виду между ними нѣтъ никакого различія (напр. у полетухи). Б. живутъ 8—10 лѣтъ. Неволю они переносятъ хорошо и нѣкоторые изъ нихъ привязываются къ своему хозяину. Къ этому семейству принадлежатъ 6 родовъ и болѣе 180 видовъ, водящихся во всѣхъ частяхъ свѣта, кромѣ Австраліи. Родъ I. Бѣлки, Sciurus (см. это сл.). Хвостъ такой же длины, какъ и туловище; четвертый палецъ самый длинный. Родъ II. Бурундуки, Tamias (см. это сл.). Хвостъ короче туловища. Есть защечные мѣшки. Четвертый палецъ самый длинный. Родъ III. Полетухи, Pteromys (см. это сл.). Передняя и задняя ноги соединены между собою летательною перепонкою. Четвертый палецъ длиннѣе прочихъ. Родъ IV. Суслики, Spermophilus (см. это сл.). Есть защечные мѣшки. Третій палецъ длиннѣе прочихъ. Родъ V. Луговныя собачки, Spermomys (см. это сл.). Защечные мѣшки зачаточные. Большой палецъ переднихъ ногъ съ очень большимъ когтемъ. Третій палецъ самый длинный. Родъ VI. Сурки, Arctomys (см. это сл.). Защечныхъ мѣшковъ нѣтъ. Большой палецъ среднихъ ногъ съ когтемъ. Третій палецъ длиннѣе прочихъ.

Э. Брандтъ.

Бѣлковыя вещества составляютъ громадный классъ органическихъ, то есть углеводистыхъ, а именно углеводистоазотистыхъ соединений, неизбѣжно встрѣчаемыхъ въ каждомъ организмѣ до того, что каждая кѣтка растеній содержитъ Б. вещества, а кѣтки животныхъ организмовъ почти надѣло состоятъ изъ Б. вещества, и жизненные отправления сосредоточиваются въ тканяхъ, содержащихъ эти вещества. Они, составляя вмѣстѣ съ водою

принадлежность жизнедѣятельности, отличаются великою измѣняемостью своихъ свойствъ, непрочностью и легкою способностью ко множеству химическихъ превращеній. Эти свойства Б. веществъ служатъ съ одной стороны объясненіемъ того непостоянства, которое отличаетъ всякія растительныя и животныя вещества внѣ организмовъ, а съ другой стороны объясняютъ и то обстоятельство, что жизнедѣятельность, сопровождаемая постоянною измѣняемостью вещества, сосредоточивается въ Б. веществахъ, какъ очень легко подвижной или легкоизмѣняемой матеріи. Понятно отсюда, что бѣлковыя вещества составляютъ одну изъ важнѣйшихъ задачъ естествознанія, но до сихъ поръ, несмотря на массу изслѣдованій, сдѣланныхъ физиологами и химиками для изученія Б. веществъ, они не поддаются тѣмъ приемамъ, которыми удалось овладѣть громадною массою другихъ углеводистыхъ и углеводистоазотистыхъ веществъ. Первѣйшую причину этого составляетъ чрезвычайная трудность отдѣленія различныхъ Б. веществъ другъ отъ друга и великая сложность ихъ состава и превращеній. Поэтому понятию нельзя, не впадая въ односторонность, дать сколько-нибудь отчетливое, но краткое химическое описаніе Б. веществъ. Многія свѣдѣнія прямо противорѣчивы, не удовлетворяютъ современнымъ химическимъ требованіямъ и страдаютъ неполнотою. Поэтому для «Энциклопедическаго Словаря» слѣдуетъ ограничиться лишь общимъ первымъ знакомствомъ съ Б. веществами, которыя подробнѣе разсматриваются въ курсахъ физиологической химіи. Для перваго же знакомства съ разнообразіемъ, свойствами и приготовленіемъ Б. веществъ можетъ служить приводимая вслѣдъ за симъ недавняя (1890 г.) статья Робинсона («Albuminoids»), помѣщенная въ «A Dictionary of applied Chemistry» (by Thorpe, v. I, p. 28), потому что она написана объективно, лишена односторонности, въ которую нынѣ, при неполнотѣ свѣдѣній о Б. веществахъ, легко впасть въ этомъ предметѣ. Статья Робинсона составлена преимущественно руководясь взглядами французскаго химика Бешана, и отвѣчаетъ не только первымъ химическимъ свѣдѣніямъ о Б. веществахъ, но касается и ихъ заводско-фабричныхъ примѣненій. Нѣкоторые изъ бѣлковыхъ веществъ, вслѣдствіе ихъ технического значенія, напр., глютенъ, будутъ разсмотрѣны отдѣльно, тѣмъ болѣе, что статья Робинсона имѣетъ въ виду почти исключительно Б. вещества, встрѣчающіяся въ животномъ царствѣ, такъ какъ они наиболѣе донинѣ изслѣдованы. Въ переводѣ*) мною произведены лишь немногія измѣненія. Въ статьѣ о питательныхъ веществахъ будетъ разсмотрѣно значеніе Б. веществъ для питанія человѣка и животныхъ.

Д. Менделѣевъ.

Б. вещества относятся къ разряду углеводистоазотистыхъ соединений очень сложнаго состава; свойства ихъ болѣе или менѣе различаются другъ отъ друга, какъ перечислено далѣе. Б. вещества встрѣчаются въ природѣ только въ растеніяхъ и животныхъ и при-

*) Переводила докторъ-медицины С. А. Гудшамбарова.

сущи ихъ жизни; въ группу этихъ веществъ входятъ также нѣкоторыя вещества, происходящія отъ дѣйствія реагентовъ на природныя растительныя и животныя Б. вещества; но до сихъ поръ ни одно бѣлковое вещество не могло быть искусственно приготовлено изъ веществъ не бѣлковаго происхожденія. Слѣдуетъ замѣтить, что только растительная жизнь въ состояннн синтезировать бѣлковое вещество изъ неорганизованной (въ почвѣ, водѣ и воздухѣ находящейся) формы матерн и что животная жизнь находится въ такой прямой зависимости отъ растительной жизни, что бѣлковыя вещества, вполне необходимыя для поддержанн жизни животныхъ, должны быть ими получены въ готовомъ видѣ изъ растений или отъ другихъ животныхъ, живущихъ на счетъ растений. Животныя, однако, могутъ превращать одно бѣлковое вещество въ другое, либо въ вещества сходныя, каковы клеевыя, вещества кожныя, тѣ, которыя образуютъ волосы, и т. п. Животныя также въ состоянн превращаютъ бѣлковыя вещества въ жиръ или въ болѣе простые продукты окисленн. Большая часть азота Б. веществъ, подвергающихся окисленн въ тѣлѣ, выдѣляется почками въ видѣ мочевины; этимъ путемъ выдѣляемая мочевина составляетъ приблизительно $\frac{1}{2}$ вѣса окисленныхъ бѣлковыхъ веществъ. Названн Б., или «альбумины», дано этимъ веществамъ вслѣдствн того, что бѣлокъ куриныхъ яицъ (albumen) содержитъ бѣлковину или альбуминъ, который должно считать представителемъ описываемой группы веществъ. Веществамъ этой группы часто даютъ еще названн «протеиновыхъ» веществъ, потому что Мулдеръ назвалъ протеиномъ воображаемое вещество (или радикалъ), которое, по его мнѣнн, въ соединенн съ сѣрою, фосфоромъ и т. д., образуетъ различныя бѣлковыя вещества: мнѣнн Мулдера нынѣ нельзя уже считать справедливымъ.

Общня свойства. Всѣ Б. вещества состоятъ изъ пяти элементовъ: углерода, водорода, кислорода, азота и сѣры. Содержанн ихъ въ разныхъ Б. веществахъ мало разнится въ процентномъ отношенн, а именно: процентный составъ колеблется въ очень узкихъ предѣлахъ: углерода отъ 50 до 55; водорода — отъ 6,9 до 7,5; кислорода — отъ 20 до 24; азота — отъ 15 до 18; сѣры — отъ $\frac{2}{3}$ до 2 и даже до 0. Обыкновенно при сгоранн бѣлковаго вещества остается зола, содержащая фосфаты и другія соли. При нагреванн раствора, при дѣйствн реагентовъ и въ различныхъ другихъ условняхъ, особенно же часто въ организахъ, многия изъ нихъ переходятъ въ состоянн, извѣстное подъ именемъ свертыванн, т. е. они превращаются въ вещества, нерастворимыя въ обычныхъ растворителяхъ и даже въ слабыхъ растворяющихъ реактивахъ, каковы соляныя растворы, разведенныя растворы кислотъ и щелочей. Въ нѣкоторыхъ случаяхъ свертыванн начинается при 60° и даже при низшей температурѣ. За исключеннемъ пептоновъ, бѣлковыя вещества чрезвычайно медленно диффузируютъ (т. е. проникаютъ въ растворенномъ видѣ, см. Диффузн растворовъ) черезъ животную перепонку. Эта прича заставляютъ относить Б. веще-

ства къ числу коллоидовъ (см. это сл.). Перечисляемъ нѣк. реактивы для осажденн многихъ бѣлковыхъ веществъ изъ ихъ растворовъ: въ огромномъ избыткѣ алкоголь; азотная кислота въ достаточномъ количествѣ, чтобы сдѣлать растворъ очень кислымъ; уксусная кислота и желѣзистосинеродистый калий; основная уксусносининовая соль; двухлористая ртуть; платиносинеродистый калий; растворъ йодистой ртути въ йодистомъ калиѣ, въ присутствн свободной соляной кислоты. Однимъ изъ лучшихъ способовъ для открытн бѣлковыхъ веществъ служить реактивъ Миллона. Реактивъ этотъ готовятъ, обрабатывая ртуть равнымъ ей по вѣсу количествомъ азотной кислоты плотностью 1,4; когда реакцн ослабѣваетъ, смѣсь слегка подогреваютъ до полнаго растворенн ртути; затѣмъ растворъ разбавляютъ двойнымъ объемомъ воды и оставляютъ его на нѣсколькихъ часовъ отстояться; при этомъ образуется осадокъ, а жидкость, отдѣленная отъ осадка, и будетъ реактивъ Миллона. Бѣлковыя вещества—какъ въ твердомъ, такъ и въ растворенномъ состоянн — при кипяченн съ упомянутымъ реактивомъ окрашиваются въ красный цвѣтъ и самая жидкость также становится красной, но для этого потребно нѣкоторое время. Не слѣдуетъ забывать, что представители родственныхъ группъ желатинъ и кератина, а равно шелкъ, также окрашиваются въ красный цвѣтъ отъ упомянутогo реактива.

Многн изъ Б. веществъ (также и желатина) измѣняютъ синюю окраску реактива на сахаръ (Феллингова жидкость въ растворѣ съ вѣднмъ кали, см. Феллингова ж.) въ фиолетовую окраску, напоминающую окраску раствора марганцовокалиевой соли. При продолжительномъ кипяченн съ концентрированной азотной кислотой, растворы бѣлковыхъ веществъ получаютъ желтую окраску, переходящую въ оранжевую отъ прибавленн аммиака въ избыткѣ. Эта реакцн извѣстна подъ именемъ реакцн на ксантопротеиновыя вещества.

Всѣ Б. вещества въ растворенномъ состоянн обладаютъ способностью отклонять (вращать) плоскость поляризацн влѣво и опредѣленн этой способности имѣетъ важное значенн для установленн ихъ присутствн (см. поляризацн свѣта и отклоняющая (вращающая) способность).

Химическое строенн бѣлковыхъ соединенн и. е. отношенн ихъ къ другимъ болѣе простымъ углеродистымъ соединеннямъ, мало изслѣдовано и даже существуетъ много спорныхъ мнѣнн относительно тождественности разныхъ представителей этой группы, что зависитъ отъ великой сложности химическихъ отношенн этихъ веществъ, отъ трудности ихъ очищенн и отъ того, что они синтетически нынѣ еще не получены. Бешанъ (Béchamp) въ своемъ трудѣ о бѣлковыхъ веществахъ (Mém. sur Albd. 1884) даетъ весьма подробное изслѣдованн этихъ веществъ, тщательно заботясь отдѣлять одно бѣлковое вещество отъ другого посредствомъ употребленн различныхъ растворителей, осаждающихъ реактивы и посредствомъ опредѣленн отклоняющей способности устанавливаетъ тождество полученныхъ веществъ. Онъ полагаетъ, что слишкомъ много

усилій было сдѣлано съ цѣлю доказать тождественность бѣловыхъ веществъ различнаго происхожденія; между тѣмъ, какъ его методъ приводитъ къ заключенію, что число различныхъ бѣловыхъ веществъ гораздо значительнѣе, чѣмъ обыкновенно принимаютъ, и что многія изъ нынѣ описываемыхъ бѣловыхъ веществъ въ дѣйствительности суть смѣси. Принявъ во вниманіе то громадное количество соединеній, которое встрѣчается въ группѣ углеводовъ, составъ коихъ гораздо проще состава бѣловыхъ веществъ, можно дать много вѣроятія мнѣнію Бешана, трудъ котораго долженъ привести къ пересмотру бѣловыхъ веществъ. Труды другихъ (напр. изъ русскихъ Тарханова, Данилевскаго, Михайлова и др.) изслѣдователей заставляютъ, въ сущности, сдѣлать такое же заключеніе, хотя многократно признавалось, вслѣдъ за Мульдеромъ и др., что число самостоятельныхъ Б. веществъ не велико и что ихъ отличіе зависитъ отъ подмѣшанныхъ веществъ.

Классификація. Бѣловыя вещества могутъ быть подраздѣлены на 7 группъ.

I. Альбумины. Они растворяются въ водѣ, въ нейтральныхъ растворахъ солей, въ разведенныхъ кислотахъ и щелочахъ и суть настоящія коллоиды.

Яичный бѣлокъ		Кристаллинъ (вещество
Сыворотка бѣлка		хрусталика).

II. Глобулины. Они нерастворимы въ водѣ, но растворяются въ нейтральныхъ растворахъ солей, въ разведенныхъ кислотахъ и щелочахъ.

Миозинъ.		Фибриногенъ.
Глобулинъ.		Вителлинъ.

III. Измѣненные альбумины. Они нерастворимы въ водѣ и нейтральныхъ растворахъ солей, но растворяются въ разведенныхъ кислотахъ и щелочахъ.

Альбуминовая кислота.		Альбуминовая щелочь.
Сивтоинъ.		Казеинъ.

IV. Фибринъ. Нерастворимъ въ водѣ, но растворяется, хотя и съ трудомъ, въ нейтральныхъ растворахъ солей и въ разведенныхъ кислотахъ и щелочахъ.

V. Свернувшіяся бѣловыя вещества. Они не растворяются ни въ водѣ, ни въ нейтральныхъ растворахъ солей, ни въ разведенныхъ кислотахъ и щелочахъ. Вещества эти составляютъ свертки, образующіеся при нагреваніи или происходящіе отъ дѣйствія крѣпкого спирта на многія бѣловыя вещества, растворенныя въ водѣ или просто въ ней висяція (суспенсированныя). Они распадаются отъ дѣйствія кислотъ и щелочей и могутъ переходить въ пептоны дѣйствіемъ на нихъ желудочнаго или панкреатическаго сока.

VI. Амлоидъ (Лардацеинъ) есть бѣлковое вещество, образующееся въ большой печени, большой селезенкѣ и др. пораженныхъ органахъ. Вещество это нерастворимо въ водѣ и въ разведенныхъ кислотахъ, но растворяется въ некрѣпкой амміачной жидкости. Главнѣйшіе отличительные признаки его заключаются въ томъ, что оно не переходитъ въ пептонъ подъ влияніемъ желудочнаго сока, а въ присутствіи крѣпкой сѣрной кислоты и іода окрашивается въ фіолетовый или синій цвѣтъ.

VII. Пептоны. Растворимы въ водѣ, въ нейтральныхъ растворахъ солей, въ слабыхъ кислотахъ и щелочахъ; отличаются отъ альбуминовъ способностью диффундировать черезъ животныя перепонки и тѣмъ, что ихъ растворы не свертываются при нагреваніи. Пептоны образуются отъ дѣйствія желудочнаго панкреатическаго сока на бѣловыя вещества (см. Пептоны).

Альбумины. Яичный альбуминъ или яичная бѣлковая составляеть главную часть органическаго вещества, заключеннаго въ бѣлкѣ птичьихъ яицъ.

Способъ приготовленія его. 1) Яичный бѣлокъ взбиваютъ, выжимаютъ черезъ полотно, фильтруютъ, прибавляютъ къ фильтрату большое количество воды, а въ полученную жидкость осторожно подливаютъ уксусную кислоту для осажденія небольшого количества бѣловаго вещества въ видѣ хлопьевъ. Профильтровавъ жидкость, подвергаютъ ее діализу, чтобы насколько возможно полнѣе удалить изъ нея соли *). 2) Послѣ разбавленія водою и фильтрованія къ яичному бѣлку прибавляютъ основной уксусно-свинцовой соли, только не въ избыткѣ, иначе образовавшійся осадокъ растворится. Осадокъ этотъ взбалтываютъ въ водѣ и свинецъ удаляютъ, пропуская въ жидкость углекислоту; послѣдніе слѣды удаляютъ, прибавляя небольшое количество сѣрной кислоты и осторожно подогрѣвая смѣсь, причѣмъ осажается и сѣрно-кислая соль свинца. Отфильтровавъ жидкость, ее выпариваютъ при 50°. Такимъ способомъ полученный альбуминъ есть только одна изъ составныхъ частей яичнаго бѣлка. 3) Для техническихъ цѣлей яичный бѣлокъ выпариваютъ досуха на воздухѣ при умѣренной температурѣ; получаемыя при этомъ роговидныя чешуйки свѣтло-желтаго цвѣта составляютъ яичный альбуминъ, встрѣчающійся въ торговлѣ.

Свойства сухого альбумина. — Сухой альбуминъ представляетъ полупрозрачную массу бѣлаго или бѣдно-желтаго цвѣта, твердую и ломкую, которая легко растирается въ бѣлый порошокъ. Масса эта не имѣетъ ни вкуса, ни запаха. Она растворяется въ водѣ, но довольно медленно; впрочемъ, растворимость ея идетъ быстрѣе, когда вода содержитъ какую нибудь щелочную соль. Сухой альбуминъ можно подогрѣвать до 100°, и онъ все еще будетъ растворяться въ водѣ; при 140° теряетъ 4% воды, но попрежнему сохраняетъ растворимость.

Свойства водяного раствора альбумина. — При нагреваніи растворъ становится мутнымъ при 60°, а между 60° и 75° альбуминъ переходитъ въ бѣлое нерастворимое вещество, извѣстное подъ названіемъ свернушагося альбумина. Вращающая способность

*) В. Михайловъ приготовилъ чистый альбуминъ изъ процеженнаго куринаго бѣлка, прибавляя тройной объемъ насыщеннаго раствора сѣрно-амміачной соли и порошка этой же соли. Осадокъ содержитъ всѣ бѣловыя вещества, бывшія въ бѣлкѣ, но отдѣленные отъ многихъ другихъ подмѣсей. Осадокъ растворяется въ водѣ и подвергается діализу. Въ растворѣ переходитъ альбуминъ, а глобулинъ и друг. остаются въ нерастворенномъ видѣ. Диализомъ же удаляютъ минеральныя подмѣси.

раствора очищ. бѣлковины—38° (Гаасъ). Растворъ чист. альбумина не измѣняетъ растительныхъ красокъ. Альбуминъ не растворяется въ спиртѣ и эфирѣ. Крѣпкій спиртъ, прибавленный въ избыткъ, осаждаетъ альбуминъ въ свернувшемся состояніи, а небольшое количество разбавленнаго спирта даетъ осадокъ, который вполнѣ растворяется въ водѣ. Если взболтать эфиръ съ растворомъ альбумина умѣренной крѣпости, то нѣкоторая (малая) часть его свертывается. Азотная кислота осаждаетъ альбуминъ и служитъ для обнаруженія присутствія растворимаго альбумина; нагреваніе способствуетъ быстрѣйшему осажденію альбумина. Разбавленная сѣрная кислота даетъ осадокъ альбумина только по прошествіи нѣкотораго времени. Небольшое количество соляной кислоты не осаждаетъ альбумина, но съ большимъ количествомъ ея образуется осадокъ вещества, содержащаго эту кислоту. Метафосфорная кислота или растворъ ея соли съ уксусной кислотой осаждаетъ альбуминъ. Пиррофосфорная, ортофосфорная, уксусная и угольная кислоты не осаждаютъ альбумина. Слабые растворы ѣдкаго кали и ѣдкаго натра не осаждаютъ альбумина. Кислоты и щелочи производятъ измѣненія въ свойствахъ альбумина; измѣненія эти будутъ ниже описаны подъ заглавіемъ альбуминная кислота и альбуминная щелочь. Растворы хлористаго натрія и другихъ тому подобныхъ щелочныхъ солей не осаждаютъ альбумина; но если прибавить уксусной кислоты къ раствору альбумина, содержащему одну изъ этихъ солей, или же прибавить щелочной соли къ раствору, содержащему уксусную кислоту, то получается осадокъ альбумина. Осадокъ образуютъ также многія металлическія соли, прабавленные въ растворъ альбумина, напр. сѣрно-кислая соль закиси желѣза, хлористое желѣзо, сѣрно-мѣдная соль, азотно-серебряная, нейтральная и основныя уксусно-кислыя соли свинца и хлористая ртуть.

Желѣзистосинеродистый калий осаждаетъ изъ раствора альбумина, содержащаго уксусную кислоту, преципитатъ, свободный отъ калия. Хлоръ, бромъ и фенолъ свертываетъ альбуминъ. Закваска сычуга не даетъ осадка при обыкновенныхъ температурахъ.

Ближайшій составъ яичнаго бѣлка. Бѣшакъ выдѣлитъ три различныя вещества изъ бѣлка куринаго яйца. Первое (первичный яичный альбуминъ, *primoalbumin*) осаждается основной уксусно-кислой солью свинца; отклоняющая способность этого вещества (α)j = -34°. Отъ нагреванія свертывается. Второе и третье вещества остаются въ фильтратѣ по удаленіи перваго; оба эти вещества осаждаютъ амміачнымъ растворомъ основной уксусно-кислой соли, но каждое изъ нихъ можно выдѣлать посредствомъ фракціонированнаго осажденія. Одно изъ нихъ (*secundoalbumin*, вторичный яичный альбуминъ) отъ алкоголя свертывается и тѣмъ становится нерастворимымъ въ водѣ; отклоняющая способность его—53° и отъ тепла оно свертывается. Другое вещество (*leucoalbumose*) осаждается алкоголемъ, но отъ этого не теряетъ своей растворимости въ водѣ; оно обладаетъ

отклоняющей способностью—78° и представляеть изъ себя ферментъ, такъ какъ обладаетъ способностью растворять крахмалъ. Вещества эти содержатся въ яичномъ бѣлкѣ въ пропорціи 5:4:1, а отклоняющая способность—46°, вычисленная изъ этихъ отношеній довольно близко подходитъ къ отклоняющимъ способностямъ яичнаго бѣлка отъ 40° до 43°, выведеннымъ изъ наблюденій.

Кровяной альбуминъ или бѣлковина крови находится въ кровяной сывороткѣ, въ мышечной сывороткѣ, въ лимфѣ, въ млечномъ сокѣ и въ большомъ изобиліи въ молозевѣ (*colostrum*).

Приготовленіе. 1) Въ кровяную сыворотку (кровь, лишенную фибрина) наливаютъ воды въ количествѣ, превышающемъ по объему въ двадцать разъ объемъ первой, затѣмъ глобулинъ осаждаютъ, осторожно прибавляя уксусной кислоты. Давши жидкости отстояться, ее фильтруютъ и фильтратъ нейтрализуютъ содой, выпариваютъ при 40° и большую часть солей выдѣляютъ посредствомъ діализа. 2) Для техническихъ цѣлей его готовятъ, выпуская кровь прямо изъ животнаго въ неглубокія цинковыя чашки емкостью въ нѣсколько литровъ, въ нихъ ее оставляютъ въ холодномъ мѣстѣ, пока она не сгустится; должно тщательно стараться не взыбтывать свѣжевыпущенную кровь, поэтому мѣсто, гдѣ производится операція, слѣдуетъ выбрать по близости отъ животнаго. Когда кровь свернется совершенно, ее переносятъ въ такія же чашки съ продырявленными днами и рѣжутъ кровяной сгустокъ на мелкіе кусочки, чтобы дать возможность стечь сывороткѣ. Сыворотку собираютъ и досуха выпариваютъ при умѣренной температурѣ остатокъ назыв. альбуминомъ. Слѣдуетъ избѣгать всякаго сотрясенія, такъ какъ при этомъ разрываются красныя кровяныя тѣльца и цвѣтъ продукта портится. Пять бѣлковъ даютъ около 20 литровъ сыворотки и около 2 килогр. альбумина. Кровь отъ 20 овецъ или отъ 34 телятъ даетъ то же количество альбумина.

Свойства кровянаго альбумина во многомъ одинаковы съ тѣми, которыя присущи яичному бѣлку; но отклоняющая способность обоихъ весьма различна: (α)D = -56° до -62° (Гаасъ), и, въ противность яичному альбумину, онъ не свертывается отъ взбалтыванія съ эфиромъ.

Кристаллинъ (называемый также глобулиномъ) есть названіе, даваемое бѣлковому веществу, которое извлекается изъ хрусталика.

Приготовленіе. Хрусталикъ растирается и извлекается волою, а профильтрованный экстрактъ выпаривается; затѣмъ, чтобы удалить нѣкоторыя примѣси, его промываютъ спиртомъ и получаютъ желтую массу.

Свойства. Онъ растворимъ въ водѣ и свертывается при нагреваніи, причѣмъ образуется зернистая масса. Бѣшакъ получилъ два вещества изъ воднаго экстракта хрусталика. Одно изъ нихъ (*crystalbumin*) осаждается черезъ прибавленіе спирта; осадокъ, если тотчасъ же вслѣдъ за его образованіемъ прибавить къ нему воды, растворяется; но постепенно онъ переходитъ въ нерастворимое состояніе и тогда уже вода не растворяетъ его. Кромѣ того,

кристаллбуминъ отличается отъ рrimoalbumin'a тѣмъ, что даетъ осадокъ съ основной уксусной кислотой солью свинца, который не разлагается углекислотою. Отклоняющая способность его $(\alpha) = -80^\circ$.

Другое вещество (phascosyrase) осаждается алкоголемъ, но не становится вслѣдствіе этого нерастворимымъ въ водѣ. Вещество это— ферментъ, что доказывается его способностью растворять крахмалъ хлѣбнаго тѣста. Растворъ его свертывается отъ нагреванія. Отклоняющая способность его— 41° .

Глобулины. Миозинъ. Волокна, входящія въ составъ произвольныхъ мышцъ, содержатъ во внѣшнемъ слоѣ полужидкое вещество, называемое мышечной плазмой; послѣ смерти, когда въ мышечныхъ волокнахъ наступаетъ rigor mortis (окоченѣлость), плазма эта выдѣляется жидкостью (мышечную сыворотку) и сгустокъ, что и обуславливаетъ окоченѣніе. Сгустокъ этотъ и есть миозинъ. Разсолъ, въ которомъ было посолоно мясо, содержитъ большее количество миозина.

Для приготовления миозина, свѣжее мясо мелко крошится и хорошенько промывается водою до тѣхъ поръ, пока промывная вода не перестанетъ давать кислую реакцію и въ ней не окажется болѣе слѣдовъ присутствія какого бы то ни было бѣлковаго вещества; затѣмъ промывную такимъ образомъ мясную массу растираютъ въ кашницу съ поваренной солью и прибавляютъ воды настолько, чтобы получился 10% соляной растворъ. Давъ этому раствору отстояться впродолженіе нѣкотораго времени, его выжимаютъ черезъ полотно и фильтруютъ. Фильтратъ, наливаемый по каплямъ въ воду, даетъ осадокъ миозина, который можно очистить, растворивъ его снова въ растворѣ поваренной соли и вновь осажда.

Свойства миозина. Въ сыромъ видѣ онъ образуетъ бѣлую массу, а въ сухомъ видѣ представляется роговымъ веществомъ желтаго цвѣта. Въ химическихъ реакціяхъ нейтраленъ. Нерастворимъ въ водѣ, спиртѣ и эфирѣ. Отъ нагреванія въ водѣ до 70° онъ свертывается. Быстро растворяется въ слабыхъ кислотахъ и растворенный такимъ путемъ миозинъ переходитъ въ ситонинъ. Миозинъ растворяется въ слабыхъ щелочныхъ растворахъ и въ углекислыхъ щелочныхъ соляхъ. Онъ легко растворяется въ растворахъ, содержащихъ отъ 1% до 10% поваренной соли и осаждается въ неизмѣнномъ видѣ либо прибавленіемъ къ раствору воды, либо насыщеніемъ раствора солью.

Сывороточный глобулинъ или просто глобулинъ или фибрино-пластическое вещество (Шмидтъ); иначе паралобинъ (Брюкке); параглобулинъ (Кюне). Для приготовления его свѣжую кровяную сыворотку разбавляютъ водою въ объемъ, превышающемъ въ 10 разъ объемъ упомянутой жидкости и пропускаютъ въ нее струю углекислоты. Спустя нѣкоторое время въ растворѣ осаждаются хлопья, которые собираются и растворяются въ водѣ прибавленіемъ къ ней нѣсколькихъ капель очень слабого раствора йодкаго натра. Затѣмъ глобулинъ осаждаютъ, пропуская струю углекислоты.

Свойства. Осадокъ глобулина представляется въ видѣ микроскопическихъ, безцвѣтныхъ, безформенныхъ зернышекъ. Онъ нерастворимъ въ водѣ, спиртѣ и эфирѣ; но растворится въ водѣ насыщенной кислородомъ и осаждается, если пропустить въ растворъ струю углекислоты. Легко растворяется въ слабыхъ кислотахъ, но подъ вхъ вліяніемъ переходитъ въ одинъ изъ дериватовъ альбумина. Глобулинъ растворяется въ разбавленныхъ йодныхъ и углекислыхъ щелочахъ. Разбавленные растворы йодныхъ щелочей заставляютъ его переходить въ производный альбуминъ; если же растворы эти слишкомъ слабы, то глобулинъ можно осадить, пропустивъ струю углекислоты. Глобулинъ растворяется въ растворахъ фосфорно-щелочныхъ солей, поваренной соли, сѣрнокислой магнезій и др. солей. Онъ осаждается изъ названныхъ растворовъ солей прибавленіемъ воды и осажденіе ускоряютъ, пропуская струю углекислоты. Изъ растворовъ нейтральныхъ солей его осаждаютъ также увеличеніемъ находящагося тамъ количества соли до насыщенія. Глобулинъ въ водѣ или растворенный въ нейтральныхъ соляныхъ растворахъ свертывается при нагреваніи до 70° . Глобулинъ, будучи растворенъ въ уксусной кислотѣ, не осаждается желѣзисто-синеродистымъ калиемъ.

Фибриногенъ встрѣчается въ кровяной плазмѣ, т. е., въ жидкой части крови прежде, чѣмъ она свернется; а также въ жидкостяхъ водяной грыжи и въ различныхъ серозныхъ жидкостяхъ полостей.

Приготовленіе. 1) Кровяную плазму разбавляютъ ледяной водою въ объемъ, превышающемъ въ 10 или въ 15 разъ объемъ первой, и продолжительное время подвергаютъ ее дѣйствію струи углекислоты, чтобы осадить глобулинъ. Последній выдѣляютъ и затѣмъ снова разбавляютъ оставшуюся жидкость и осаждаютъ фибриногенъ, пропустивъ снова черезъ нее струю углекислоты. Фибриногенъ можетъ быть выдѣленъ изъ другихъ упомянутыхъ жидкостей тѣмъ же способомъ.— 2) Только что выпущенную лошадиную кровь смѣшиваютъ съ насыщеннымъ растворомъ сѣрнокислой магнезій, который по объему составляетъ одну треть объема крови. Затѣмъ отфильтровываютъ кровяныя тѣльца, а къ фильтрату прибавляютъ насыщенный растворъ поваренной соли, отчего происходитъ осажденіе фибриногена. Осадокъ удаляютъ, промываютъ въ большомъ количествѣ того же раствора поваренной соли и дважды очищаютъ его, растворяя въ болѣе слабомъ растворѣ поваренной соли, содержащемъ отъ 6% до 8% ея, фильтруя и осажда, какъ было сказано.

Свойства. Онъ не растворяется въ водѣ, но растворяется въ ней, если она содержитъ въ себѣ кислородъ. Растворяется въ разбавленныхъ йодныхъ щелочахъ. Подобно глобулину, растворяется въ растворѣ поваренной соли; но если соли будетъ 12—16%, то фибриногенъ осаждается и лишь незначительная часть глобулина выдѣляется, пока процентное отношеніе соли не повысится до 20; этимъ объясняется второй способъ приготовленія его, описанный выше. Растворы фибриногена въ

поваренной соли свертываются при нагревании раньше, чѣмъ растворы глобулина. Когда происходит сгущение крови, то фибриногенъ плазмы переходитъ въ фибринъ (волоконинъ).

Вителлинъ. Яичный желтокъ, послѣ обработки его водою, алкоголемъ и эфиромъ, даетъ нерастворимое бѣлковое вещество, которому было дано название вителлина (по-латынѣ «vitellus» — яичный желтокъ). Было описано много другихъ разнообразныхъ способовъ выдѣленія вителлина изъ яичнаго желтка, и весьма вѣроятно, что получаемые въ этихъ случаяхъ продукты не тождественны.

Свойства. Вителлинъ прямо нерастворимъ въ водѣ, но растворяется въ разбавленныхъ кислотахъ, ѣдкихъ щелочахъ и въ 10% растворѣ поваренной соли. Бешанъ получилъ 5 веществъ изъ желтка куриныхъ яицъ. Отъ обработки его водою остается зернистое гранулезное вещество, а въ растворѣ находятся тѣло (lecithobin), которое отъ алкоголя свертывается и становится нерастворимымъ; отклоняющая способность его, если его растворить въ уксусной кислотѣ, $(\alpha)j = -81^\circ$; другое тѣло (lecithozumose), также осаждается алкоголемъ, но не дѣлается нерастворимымъ; это ферментъ, онъ растворяетъ крахмалъ тѣста; отклоняющая способность его около -48° . Зернистое вещество, послѣ промывки его эфиромъ, содержащимъ немного алкоголя, и водою, становится совершенно бѣлымъ и въ слабомъ растворѣ углекислаго натрія выдѣляетъ тѣло (lecistobin), которое осаждается прибавлениемъ къ раствору уксусной кислоты; отклоняющая способность его въ растворѣ уксусной кислоты от -70° до -75° . Уксуснокислый фильтратъ содержитъ тѣло (lecistozumose), которое осаждается отъ прибавленія алкоголя; оно растворимо въ водѣ и представляетъ собою ферментъ, такъ какъ растворяетъ крахмалъ тѣста; отклоняющая способность его около -81° . Растворъ соды оставляетъ часть зернышекъ нерастворенными; остающееся вещество, по видимому, не однородно и, весьма вѣроятно, оно представляетъ виѣшний покровъ зернышекъ. Этого-то покрова и препятствуетъ извлеченію растворимаго lecistozumose'a во время первой обработки вещества водою.

Производные альбумины. Альбуминовая кислота. Если обрабатывать яичный альбуминъ слегка разбавленной соляной кислотой, а смѣсь нагревать постепенно, то даже при 100° не происходитъ свертыванія; если же нейтрализовать растворъ на холоду, то образуется осадокъ, который и есть альбуминовая кислота.

Свойства. Препарат этотъ растворяется въ разбавленныхъ ѣдкихъ и углекислыхъ щелочахъ. Не растворяется въ растворѣ поваренной соли. При нагреваніи съ водою, безъ присутствія кислоты, свертывается.

Синтонинъ (или мускулдинъ) — такъ называется продуктъ, полученный отъ дѣйствія разбавленной соляной кислоты на миозинъ; то же название было дано продуктамъ, получаемымъ отъ дѣйствія разбавленныхъ кислотъ на растворимыя или свернувшіяся бѣлковыя вещества и на фибринъ; предполагаютъ также,

что синтонинъ есть первый продуктъ реакціи желудочнаго сока на бѣлковыя вещества. Опыты Бешана привели этого ученаго къ заключенію, что продукты эти суть различныя вещества.

Альбуминовая щелочь. Отъ реакціи ѣдкихъ щелочей на яичный альбуминъ получаютъ вещества, которымъ дали название альбуминовой щелочи или альбумината. Весьма вѣроятно, что продукты эти многочисленны и отличаются одинъ отъ другого, смотря по крѣпости употребляемыхъ щелочныхъ растворовъ. Допустивъ, что яичный альбуминъ на самомъ дѣлѣ есть смѣсь трехъ различныхъ веществъ, все-таки потребуетъ не мало труда прежде, чѣмъ продукты реакціи щелочей будутъ выдѣлены и описаны.

Вотъ наиболѣе заслуживающіе вниманія факты, касающіеся реакціи щелочей на альбуминъ: 1) если яичный альбуминъ обрабатывать разбавленной ѣдкой щелочью и постепенно подогревать жидкость, то даже при 100° альбуминъ не свертывается; если же этотъ растворъ охладить и нейтрализовать его кислотой, то получится осадокъ. Осадокъ этотъ называется альбуминовой щелочью или альбуминатомъ. 2) Если освобожденный отъ пленокъ и затѣмъ приведенный къ его начальной крѣпости яичный бѣлокъ смѣшать съ крѣпкимъ растворомъ поташа, то онъ обращается въ желатинообразную массу. Масса эта, промытая въ нѣсколькихъ водахъ, пока промывная вода не потеряетъ щелочности (по возможности слѣдуетъ препятствовать притоку воздуха) растворяется въ кипящей водѣ. Ее называли калиевымъ альбуминатомъ и разсматриваютъ этотъ продуктъ какъ соль какой-то «альбуминовой кислоты». Изъ калиеваго альбумината были получены альбуминаты мѣди, серебра и др. металловъ. Когда растворъ калиеваго альбумината нейтрализуютъ кислотой, то образуется осадокъ, который считаютъ тождественнымъ съ осадкомъ, получаемымъ при употребленіи разбавленной щелочи, какъ это описано выше.

Казеинъ находится въ молокѣ млекопитающихъ и есть характерная составная часть сыра (по-латынѣ caseus); отсюда и произошло его название.

Приготовленіе. Свѣжее молоко, разбавленное равнымъ по объему его количествомъ воды, подогревается до 50° и въ нему прибавляютъ настолько уксусной кислоты, чтобы жидкость получила явственно кислый вкусъ. Творогъ отдѣляютъ и хорошо промываютъ водою съ подбѣжкой уксусной кислоты. Тогда удаляютъ жиръ, обрабатывая смѣсь алкоголемъ и эфиромъ, а затѣмъ однимъ лишь эфиромъ. Массу растворяютъ въ сильно разбавленномъ аммиакѣ и растворъ отфильтровываютъ и осаждаютъ уксусной кислотой. Осадокъ обрабатываютъ эфиромъ, снова растворяютъ его въ аммиакѣ и вновь осаждаютъ уксусной кислотой, промываютъ водою, затѣмъ алкоголемъ и эфиромъ и, наконецъ, высушиваютъ въ безвоздушномъ пространствѣ надъ сѣрной кислотой (Бешанъ). Для техническихъ цѣлей получается препаратъ изъ казеина, называемый лактариномъ (lactarine), посредствомъ ство-

раживанія снятого молока прибавленіемъ къ нему уксусной кислоты или сычуга. Сгустокъ собираютъ, промываютъ и высушиваютъ и продаютъ въ видѣ желтаго зернистаго порошка.

Свойства.—Казеинъ, повидимому, есть соединеніе, а не смѣсь. Приготовленный по первому изъ вышеописанныхъ способу, онъ представляетъ легкое бѣлое вещество, состоящее изъ очень мелкихъ зеренъ; приготовленный другими способами, онъ имѣетъ видъ желтоватой, безформенной, гигроскопической массы, безъ вкуса и запаха. Казеинъ, приготовленный Вешаномъ, содержалъ только два % золы. Казеинъ, высушенный въ безвоздушномъ пространствѣ, задерживаетъ въ себѣ воду и чтобы удалить послѣднюю необходимо продолжительное просушиваніе при 130° — 140° . Казеинъ можетъ находиться въ продолженіе нѣсколькихъ часовъ въ 100° температурѣ, не претерпѣвая измѣненій; но послѣ нагреванія его при 130° — 145° онъ становится до извѣстной степени нерастворимъ въ растворѣ соды. Казеинъ окрашиваетъ лакмусъ и относится на подобіе кислоты къ щелочамъ и щелочнымъ землямъ, по отношенію же къ кислотамъ казеинъ является слабымъ основаниемъ. Онъ нерастворимъ въ водѣ, но быстро растворяется въ растворахъ амміака, ѣдкихъ и углекислыхъ щелочей. Влажный казеинъ легко растворяется въ известковой водѣ или въ баритовой водѣ. Кислоты, подбавленные къ растворамъ казеина въ щелочахъ, даютъ осадки, которые суть соединенія казеина съ кислотой; соединенія эти разлагаются водою; разложеніе совершается легче, если къ водѣ прибавить уксусной кислоты. Казеинъ быстро растворяется въ разбавленной соляной кислотѣ (содержащей 0,2% дымящейся кислоты); но прибавленіе кислоты средней крѣпости къ этому раствору даетъ осадокъ, содержащій соляную кислоту. Казеинъ нерастворимъ въ соляной кислотѣ, содержащей отъ 2% до 3% дымящейся кислоты. Казеинъ растворяется въ крѣпкой соляной кислотѣ, окрашивая ее въ прекрасный фиолетовый цвѣтъ. Казеинъ растворимъ въ слабой уксусной кислотѣ, образуетъ уксуснокислую соль; при выпариваніи раствора и просушиваніи нельзя удалить сполна уксусную кислоту даже при 140° . Казеинъ нерастворимъ въ растворѣ поваренной соли. Свѣже приготовленный, еще влажный, казеинъ растворяется въ щелочныхъ растворахъ обыкновенныхъ фосфорнонатровой и борнонатровой солей. Казеинъ въ растворѣ ѣдкаго кали не свертывается при нагреваніи. Казеинъ обладаетъ отклоняющей способностью, которая колеблется между $(\alpha) j = -94^{\circ}$ и $(\alpha) j = -133^{\circ}$, сообразно съ употребленнымъ растворомъ.

Свертываніе молока. Когда молоко остается на открытомъ воздухѣ, то молочный сахаръ, въ молоко содержащійся, отчасти переходитъ въ молочную кислоту отъ дѣйствія одного микроорганизма, называемаго *Bacterium lactis*—молочной бактеріей—и молоко киснетъ. Это закисаніе молока обуславливаетъ осажденіе казеина и молоко «свертывается или створаживается». Въ сырѣдѣии употребляется другой способъ для осажденія казеина. Закваска, приготовляемая обработкой (вымачиваніемъ) чет-

вертаго телячьяго желудка 5% растворомъ поваренной соли, прибавляется къ молоку, нагретому приблизительно до 25° и обуславливаетъ осажденіе казеина, который увлекается за собой и жирные шарики молока. Это створаживаніе, по окончаніи послѣдовательной обработки для удаленія жидкой части молока, даетъ сыръ. Было доказано, что осажденіе казеина происходитъ отъ реакціи фермента, заключающагося въ закваскѣ, а не отъ скисанія молока, которымъ сопровождается его створаживаніе *).

Фибринъ (волоконинъ). Кровь, по удаленіи ея изъ тѣла живого животнаго, быстро обрабатывается въ студенистую массу, которая постепенно сжимается, выдѣляя при этомъ жидкость, такъ что получается сгустокъ, окруженный жидкостью (сыроторка, пасока — serum). Сгустокъ этотъ состоитъ изъ фибрина со включенными въ него красными кровяными тѣльцами. Было предложено много множество мнѣній для объясненія образованія фибрина; теперь же полагаютъ, что бѣлковый фибриногенъ, содержащійся въ плазмѣ, т. е. въ жидкой части живой крови, выдѣляетъ фибринъ подъ влияніемъ фермента, который доставляется бѣлыми кровяными шариками крови и по всей вѣроятности становится свободнымъ вслѣдствіе ихъ разрыва; повидимому для образованія фибрина необходимо также участіе нѣкоторыхъ солей крови.

Приготовленіе фибрина. Свѣжую кровь взбиваютъ вѣничками, къ которымъ пристаеетъ фибринъ. Послѣдній промываютъ водою до тѣхъ поръ, пока вода не слѣдается безвѣтной; затѣмъ его обрабатываютъ алкоголемъ и эфиромъ для удаленія жира.

Свойства фибрина. Влажный фибринъ представляетъ бѣлую, гибкую, упругую, фиброзную (волоконистую) массу, которая, будучи высушена, становится твердой и хрупкой. Фибринъ не имѣетъ ни вкуса, ни запаха. Онъ нерастворимъ въ водѣ и въ алкогольѣ. Если фибринъ опустить въ воду и нагревать, или же оставить его въ продолженіи нѣкотораго времени въ алкогольѣ, то онъ претерпѣваетъ измѣненіе и не растворяется болѣе въ соляныхъ и слабыхъ кислотныхъ растворахъ, но по прежнему растворяется въ щелочахъ. Фибринъ разбухаетъ и растворяется, если его вываривать въ разбавленныхъ растворахъ щелочей; растворы эти не свертываются отъ нагреванія. Фибринъ окрашивается въ желтый цвѣтъ азотной кислотой, а если его уваривать, то образуется ксантопротеиновая кислота. Въ разбавленной соляной кислотѣ фибринъ разбухаетъ и растворяется при легкомъ подогрѣваніи. Въ дымящейся соляной кислотѣ сухой фибринъ разбухаетъ и постепенно растворяется въ темноголубую жидкость. Крѣпкая уксусная кислота обращаетъ фибринъ въ студень, который легко растворимъ въ горячей водѣ. Въ 6% — 10% растворахъ нейтральныхъ солей, въ та-

* Болѣе подробныя свѣдѣнія о створаживаніи молока даны въ статьяхъ: Сыръ, Простокваша и Молоко. Д. Н. Шникова, послѣ многочисленныхъ исследованийъ молока, пришелъ къ своеобразному объясненію створаживанія, которое будетъ приведено въ статьѣ о молокѣ.

какъ же растворахъ азотнокислаго кали, поваренной соли и сѣрнаго натровой соли фибринъ разбухаетъ и жидкость можетъ быть отфильтрована послѣ долгаго настаиванія; растворы эти свертываются при нагреваніи. Влажный фибринъ обуславливаетъ разложеніе перекиси водорода, приче́мъ выдѣляется свободный кислородъ.

Продукты реакціи слабой соляной кислоты на фибринъ были изучены Бешаномъ. Часть фибрина остается нерастворенной (такъ называемый эпидермозъ Бушарда); эта часть состоитъ изъ микроскопическихъ зернышекъ, которые, послѣ промывки для удаленія кислоты, обладаютъ способностью растворять крахмалъ тѣста и выдѣлять кислородъ изъ перекиси водорода. Бешанъ разсматриваетъ эти зернышки какъ микроорганизмы и даетъ имъ названіе микрозимовъ фибрина. Они продолжаютъ выдѣлять свободный кислородъ изъ перекиси водорода даже будучи высушены въ безвоздушномъ пространствѣ, но послѣ кипяченія въ водѣ теряютъ эту способность. Растворъ, свободный отъ микрозимовъ, обладаетъ отклоняющей способностью $(\alpha)j = -72^\circ$, которая вычислена на содержаніе вещества, полученнаго посредствомъ выпариванія и высушиванія при $110^\circ - 120^\circ$. Прибавленіе къ раствору амміака даетъ осадокъ, названный Бешаномъ «фибринъ нъ». Фибринъ не растворяется въ водѣ, но легко растворяется въ слабомъ растворѣ уксусной кислоты и обладаетъ отклоняющей способностью $(\alpha)j = -67^\circ$. Въ дымящейся соляной кислотѣ онъ растворяется и при нагреваніи даетъ прекрасную фиолетовую окраску.

Фильтратъ фибрина, будучи смѣшанъ съ большимъ количествомъ алкоголя и съ слабымъ растворомъ уксуснонатровой соли, даетъ осадокъ, который почти весь растворимъ въ водѣ. Это растворимое вещество Бешанъ называетъ фибриниомъ. Оно обладаетъ отклоняющей способностью отъ $(\alpha)j = -79^\circ$ до $(\alpha)j = -87^\circ$. Будучи высушенъ, фибринъ растворяется въ дымящейся соляной кислотѣ и при нагреваніи даетъ изкрасналивую окраску, переходящую въ коричневокрасный цвѣтъ. Растворъ фибрина не свертывается отъ нагреванія и не осаждается нейтральной или основной уксуснокислой солью свинца; впрочемъ онъ осаждается метафосфорной кислотой. Азотной кислотой растворъ его окрашивается въ желтый цвѣтъ; реактивъ Миллона даетъ съ нимъ легкій осадокъ и красную окраску при нагреваніи. Фибринъ обладаетъ только въ слабой степени способностью растворять крахмалъ тѣста.

Глютинъ, или клейковина (Gluten)—такъ называются бѣлковыя вещества хлѣбныхъ зеренъ, особенно пшеницы. Клейковину получаютъ въ видѣ смѣси веществъ, остающихся послѣ того, какъ изъ пшеничной муки было приготовлено тѣсто, которое вымѣшивалось съ водою до тѣхъ поръ, пока въ водѣ не осталось слѣдовъ крахмала. Зерно вымачиваютъ въ водѣ, растираютъ валами, а затѣмъ протираютъ черезъ рѣшето съ водою; крахмалъ проходитъ сквозь рѣшето, а на рѣшетѣ остается глютинъ. Макароны и вермишель содержатъ много глютина.

Свойства глютина. Въ сыромъ видѣ онъ представляетъ студенистую, полупрозрачную, мягкую, эластичную и липкую массу; въ сухомъ видѣ онъ теменъ, полупрозраченъ по краямъ и хрупокъ. Влажный глютинъ отъ нагреванія становится нерастворимымъ въ спиртѣ, въ кислотахъ и въ растворѣ ѣдкаго кали. То же самое происходитъ при высушиваніи глютина. Если глютинъ сохранять въ сыромъ видѣ, то онъ быстро выдѣляетъ углекислоту и распускается въ массу, похожую на лакъ. Въ кипящей водѣ растворяются нѣкоторыя составныя части сырого глютина. Кипящій спиртъ растворяетъ только отчасти глютинъ. Въ эфирѣ онъ нерастворимъ. Разведенная соляная кислота растворяетъ глютинъ, приче́мъ получается растворъ, который при кипяченіи становится мутнымъ и съ которымъ кислоты даютъ осадки, растворимые въ избыткѣ осаждающаго реактива. Разведенная уксусная кислота легко растворяетъ глютинъ, въ свѣжемъ и въ сухомъ видѣ, безъ нагреванія. Однакоже кислоты эти оставляютъ нерастворенными примѣсы глютина, каковы: крахмалъ, жиръ и пр. Глютинъ разбухаетъ и распадается на куски въ водномъ растворѣ амміака, но не растворяется. Свѣжій глютинъ растворяется въ растворахъ ѣдкаго кали и ѣдкаго натра; растворы эти осаждаются прибавленіемъ къ нимъ кислоты; при употребленіи фосфорной и уксусной кислотъ; осадокъ выдѣляется, если щелочь вполне нейтрализована; если же прибавить кислоты больше, то онъ растворяется. Приготовленная описаннымъ способомъ свѣжая клейковина содержитъ нѣкоторое количество крахмальныхъ зеренъ, жира и др. остатковъ; остатки эти состоятъ изъ нѣсколькихъ веществъ, которые были различно называемы различными авторами. Бешанъ посредствомъ спирта и 1% раствора соляной кислоты, употребленныхъ какъ растворители, выдѣлилъ 4 вещества: 1) глютинъ, который растворяется въ спиртѣ; 2) растительный казеинъ, который растворяется въ водѣ; 3) глютинофибринъ, который растворяется въ 1% растворѣ соляной кислоты и 4) глютинофибринъ, который, будучи выдѣленъ, нерастворимъ въ кислотѣ этой крѣпости, хотя въ первоначальномъ веществѣ способствуетъ его растворимости въ разведенной соляной кислотѣ.

Техническія примѣненія бѣлковыхъ веществъ. Окрашиваніе. Яичный альбуминъ и альбуминъ крови имѣютъ широкое примѣненіе въ окрашиваніи и набивкѣ хлопчатобумажныхъ тканей и отчасти въ набивкѣ шерстяныхъ издѣлій (см. Верховныя краски). Альбуминъ употребляется для укрѣпленія двухъ родовъ красокъ, но въ обоихъ случаяхъ дѣйствіе его совершенно различно. Тѣ краски, которыя употребляются въ нерастворимомъ состояніи, напр. ультрамаринъ, смѣшиваются на холоду съ растворомъ альбумина и набиваются на ткань, которая затѣмъ пропускается надъ паромъ. Нагреваніе обуславливаетъ свертываніе альбумина, что и закрѣпляетъ краску на волокну ткани прочнымъ образомъ. Къ другому отдѣлу красокъ принадлежатъ тѣ, которыя употребляются въ растворѣ, напр. многія анилиновыя краски;

онѣ обладаютъ способностью непосредственно соединяться съ животными волокнами, шерстью, шелкомъ, и образуютъ соединенія, которыя не лняютъ отъ стирки; однакоже краски эти не образуютъ такихъ соединеній съ растительными волокнами, содержащими клѣтчатку, и пріемъ крашенія состоитъ въ томъ, чтобы «анимализовать» эти волокна посредствомъ сгущенія на нихъ альбумина; послѣ такой обработки краска соединяется съ альбуминомъ, какъ съ шерстью и съ шелкомъ, и прочно закрѣпляется на товарѣ. Растворъ альбумина набивается на миткаль, или же, если надо окрасить всю ткань, ее всю пропитываютъ растворомъ альбумина и высушиваютъ. Затѣмъ альбуминъ свертывается отъ дѣйствія пара и товаръ опускаютъ въ растворъ краски, которая фиксируется прочно только тамъ, гдѣ присталъ альбуминъ. Другой употребляемый методъ состоитъ въ набивкѣ миткаля одновременно альбуминомъ и растворимой краской, а затѣмъ обработкой паромъ. Альбуминъ крови дешевле яичнаго альбумина и можетъ быть полученъ почти такимъ же безцвѣтнымъ. Данное количество его имѣетъ болшую способность сгущать краски, сравнительно съ тѣмъ же количествомъ яичнаго альбумина; но для свѣтлыхъ красокъ онъ не такъ пригоденъ и притомъ онъ, повидимому, воспринимаетъ болшую окраску отъ грязной мыльной жидкости, употребляемой въ послѣдующей операци, нежели то дѣлаетъ яичный альбуминъ.

Для замѣны альбумина въ красильномъ дѣлѣ иногда служатъ препараты казеина, называемый лактариномъ; онъ былъ введенъ Паттисономъ въ 1848 году для закрѣпленія нерастворимыхъ пигментовъ, а позднѣе его стали также употреблять для растворимыхъ красокъ. Лактаринъ не растворяется въ водѣ, но съ растворомъ амміака даетъ мягкое бѣлое тѣсто, которое употребляется тѣмъ же способомъ, какъ и альбуминъ; дѣйствіемъ пара удаляется амміакъ и на волокнахъ остается нерастворимый казеинъ. Другіе употребляемые или предлагаемые растворители — ѣдкій натръ, борная и уксусная кислоты. Такимъ образомъ оставшіяся по удаленіи амміака казеинъ растворимъ въ щелочныхъ растворахъ; но если амміачное тѣсто смѣшать со свѣжимъ известковымъ молокомъ и затѣмъ наложить его на ткань, то при нагреваніи образуется на волокнахъ известковое соединеніе и ткань можетъ противостоятъ стиркѣ въ щелочныхъ жидкостяхъ. Лактаринъ какъ протрава стоитъ ниже альбумина и въ фабричномъ дѣлѣ можетъ произвестись помѣху, такъ какъ рѣдко описанное выше тѣсто сохраняетъ пригодность втеченіи однихъ только сутокъ.

Творогъ сыяго молока можетъ быть употребленъ вмѣсто лактарина для полученія казеина; его подвергаютъ настаиванію съ горячей водою, чтобы удалить изъ него соли и жирныя вещества, а затѣмъ изъ него готовятъ тѣсто съ амміакомъ или съ ѣдкимъ натромъ, какъ въ описанномъ способѣ съ лактариномъ. Другой замѣститель альбумина есть глютинъ, но его употребленіе не велико. Существуетъ много способовъ, какъ привести его въ растворимое состояніе. Одинъ изъ нихъ

состоитъ въ томъ, что сырой глютинъ оставляютъ закиснуть и сдѣлаться жидкимъ; затѣмъ его обрабатываютъ содою, чтобы сдѣлать снова нерастворимымъ, и послѣ промывки его растворяютъ въ растворѣ ѣдкаго натра, либо совсѣмъ не обрабатываютъ содою, а непосредственно смѣшиваютъ сквашенія и жидкій глютинъ съ растворомъ ѣдкаго натра.

Фотографія. Альбуминъ имѣетъ широкое примѣненіе въ различныхъ операціяхъ по фотографіи. Одно изъ важнѣйшихъ его употребленій есть приготовленіе чувствительной бумаги, на которой печатаютъ позитивы со стеклянной пластинки негатива. Бумага сперва опускается на растворъ, содержащій альбуминъ и растворимое хлористое соединеніе, а затѣмъ просушивается. Потомъ она дѣлается чувствительной погруженіемъ ее въ растворъ азотно-серебряной соли; результатомъ является пленка, содержащая хлористое и азотно-кислосое серебро и серебряное соединеніе альбумина, которое темнѣетъ отъ дѣйствія свѣта. Серебряная ванна должна быть достаточной крѣпости, въ противномъ случаѣ альбуминъ не остается на бумагѣ и она не удерживаетъ серебра. Альбуминъ употребляется также для негативныхъ пластинокъ въ процессѣ работы съ сухими пластинками; иногда пленка альбумина наносится на стекло для образованія слоя, связующаго коллодіумъ со стекломъ, то есть для того, чтобы коллодіумъ крѣпче приставалъ къ стеклу; альбуминъ вводится также въ нѣкоторыя предохранительныя жидкости, употребляемыя послѣ того, какъ бумагу сдѣлали чувствительной. Въ фотографіи отдають предпочтеніе яичному альбумину передъ альбуминомъ крови; употребляютъ либо яичный бѣлокъ, либо высушенный альбуминъ, встрѣчающійся въ продажѣ.

Рафинированіе (очистка) сахара. При освѣтленіи сахара животнымъ углемъ сиропъ, получаемый раствореніемъ сахарнаго песка содержитъ въ себѣ мутьность и нечистоты; эти примѣсы въ прежнее время были удаляемы прибавленіемъ кровяной сыворотки или свѣжей крови и подогрѣваніемъ, чтобы произвести свертываніе альбумина, который увлекаетъ за собою всѣ постороннія вещества изъ сиропа. Методъ этотъ нынѣ замѣнили другимъ и постороннія вещества удаляютъ фильтраціей сахарнаго сиропа. А.

Бѣлковыя тѣла въ животномъ организмѣ играютъ исключительно важную роль, являясь главной составною частью протоплазмы, тканей, органовъ и соковъ. Только потъ, желчь, слезы и моча, повидимому, свободны отъ бѣлковъ; во всѣхъ другихъ частяхъ тѣла бѣлки, послѣ воды, занимаютъ преобладающее по процентному содержанію мѣсто, какъ это видно изъ слѣдующей таблицы средняго процентнаго содержанія бѣлковыхъ веществъ въ свѣжихъ тканяхъ и жидкостяхъ животнаго тѣла:

Кровь	20,56%
Мышцы	19,90 »
Куриное яйцо	13,43 »
Печень	11,74 »
Мозгъ	8,63 »
Кровяная сыворотка	4,09 »

Млечный сокъ	7,50 >
Молоко	3,94 >
Лимфа	2,46 >

Бѣлки находятся въ животномъ организмѣ въ самомъ разнообразномъ видѣ: въ растворѣ, организованными въ ткань, въ полужидкомъ, аморфномъ или студенистомъ видѣ, при чемъ раствореніе ихъ обуславливается, вѣроятно, тѣми же разнообразными условиями, которыя могутъ имѣть мѣсто и внѣ организма.

Важное значеніе бѣлковыхъ тѣлъ въ организмѣ становится вполнѣ понятнымъ при знакомствѣ съ сущностью обмена веществъ въ немъ, почему намъ придется отослать читателя и къ послѣдней статьѣ (см. Обмѣнъ веществъ). Здѣсь же мы ограничимся только болѣе общими указаніями. Главное назначеніе бѣлковъ состоитъ въ возмѣщеніи тканей, потребляемыхъ организмомъ при обменѣ веществъ. Понятно, что при погрѣбленіи уже сформированныхъ тканей и частей въ животномъ организмѣ непрерывно идутъ рядомъ процессы расщепленія и окисленія. Болѣе сложныя соединенія распадаются на своихъ составителей (диссоціація) либо непосредственно, либо путемъ воспріятія воды (гидролитическое расщепленіе), либо кислорода (окислительное расщепленіе). Вслѣдствіе этого органическія вещества до своего распадѣнія на конечные продукты переходятъ черезъ цѣлый рядъ промежуточныхъ ступеней (регрессивный метаморфозъ, см. это слово).

Животныя, въ отличіе отъ растений, не обладаютъ способностью вырабатывать бѣлки изъ неорганическихъ элементовъ и должны получать ихъ готовыми; травоядныя животныя получаютъ необходимые имъ бѣлки отъ растений, перерабатывая ихъ въ другія формы; плотоядныя—отъ другихъ животныхъ вполнѣ сформированными для своихъ потребностей. Для человѣка, какъ; всеяднаго, имѣетъ большое значеніе содержаніе бѣлка въ растеніяхъ, которое видно изъ слѣдующей таблицы % содержанія его въ:

Пшеницѣ	12,4
Ржи	11,4
Рисѣ	6,9
Кукурузѣ	10,1
Просѣ	11,3
Чечевицѣ	24,8
Горохѣ	22,6
Бобахъ	23,1
Картофель	1,8

Воспріятыя животнымъ организмомъ сформированные бѣлки (въ противоположность явленіямъ, происходящимъ въ растительномъ царствѣ съ его синтетическимъ образованіемъ бѣлковыхъ тѣлъ) подвергаются въ немъ процессамъ расщепленія и окисленія. Но, помимо того, животный организмъ долженъ обладать способностью переводить бѣлки изъ однихъ видовъ ихъ въ другіе. Воспріятыя пищей бѣлокъ подвергается измѣненіямъ уже въ самомъ началѣ пищеварительныхъ путей; подъ вліяніемъ отдѣльныхъ различныхъ железъ, открывающихся въ желудокъ и кишечникъ, бѣлки превращаются въ пептоны и дѣлаются способными быть усвоенными организмомъ, т. е. могутъ быть воспріяты всасываемыми путями. Повидимому, уже въ послѣднихъ пептоны подвергаются

различнымъ превращеніямъ, такъ какъ въ крови, лимфѣ, млечномъ сокѣ и особенно въ тканяхъ не встрѣчаются значительныя количества пептоновъ. Изъ послѣднихъ образуются другіе виды бѣлковъ: альбумины, глобулины, кислотъ-альбумины, альбуминаты и пр. Эта способность видоизмѣненія формы присуща организму въ самыхъ раннихъ періодахъ его развитія. Яйцо млекопитающихъ животныхъ содержитъ почти исключительно лителинъ; яйцо птицъ, кромѣ лителина содержитъ—еще альбуминъ, и изъ этихъ двухъ видовъ бѣлковъ развиваются всѣ ткани зародыша. Грудной младенецъ получаетъ бѣлки почти исключительно въ видѣ казеина, который перерабатываетъ во всѣ остальные потребныя для него разновидности бѣлковыхъ тѣлъ.

Выше было сказано, что всѣ жизненные процессы организма связаны съ потребленіемъ его тканей и соковъ, а слѣдовательно и съ потребленіемъ бѣлка. Принимаемый пищей бѣлокъ долженъ восполнять эти потери и даже содѣйствовать нарастанію бѣлковыхъ веществъ въ организмѣ въ извѣстныхъ періодахъ его роста; слѣдовательно, суточное количество бѣлка, необходимаго для взрослого животнаго, должно оставаться довольно постояннымъ. Если организмъ воспринимаетъ столько бѣлковъ, сколько онъ получаетъ,—не нарушаетъ, слѣдовательно, количества имѣющагося у него постоянного запаса ихъ, то мы говоримъ, что онъ достигъ такъ называемаго азотистаго равновѣсія. Конечно, количество бѣлка, необходимаго для поддержанія азотистаго равновѣсія, колеблется хотя и въ неширокихъ предѣлахъ, для каждаго отдѣльнаго индивидуума и находится въ зависимости отъ величины тѣла и содержанія въ послѣднемъ жира: чѣмъ организмъ крупнѣе, тѣмъ больше онъ долженъ потреблять бѣлка; съ другой стороны, чѣмъ субъектъ богаче жиромъ, тѣмъ меньше онъ будетъ потреблять бѣлка, такъ какъ при существованіи значительнаго запаса жира бѣлокъ сберегается и тратится организмомъ въ меньшемъ количествѣ. Взрослый человѣкъ въ состояніи голоданія потребляетъ въ среднемъ ежедневно до 70 граммъ бѣлка и 200 граммъ жира; если же количество вводимаго бѣлка недостаточно, организмъ будетъ тратить уже свой собственный бѣлковый запасъ и наступитъ потеря азотистаго равновѣсія въ ущербъ организму. Напротивъ, при чрезмѣрномъ введеніи бѣлка легко наступаетъ нарастаніе количества его въ организмѣ. Само собой разумѣется, что чѣмъ выше траты организма, какъ напр. при работѣ, тѣмъ усиленнѣе нужно предоставить ему бѣлокъ для соблюденія азотистаго равновѣсія. Взрослому работнику для поддержанія равновѣсія пуганія, азотистаго и жироваго, требуется ежедневно до 120 граммъ бѣлка, 110 граммъ жира и 350 граммъ углеводовъ. При этомъ нельзя упускать изъ виду, что не изъ всѣхъ предметовъ, содержащихъ бѣлокъ, организмъ одинаково легко воспринимаетъ необходимый для него бѣлокъ. Такъ, напр., по Kuhlner'у, кишечникъ человѣка всасываетъ изъ бѣлковъ мяса и яицъ 97%, молока 93%, бѣлаго хлѣба 78%, чернаго хлѣба 68% и т. д. Подобныя данныя чрезвычайно важны для вычисленія необходимаго

количества пищи для человѣка, такъ какъ въ интересахъ питанія важно не количество введенныхъ въ организмъ питательныхъ веществъ, а только количество усвоенныхъ. Обычная потребность въ бѣлкѣ можетъ быть покрыта 540 граммами говядины или 18 яйцами, 2900 граммами молока, 800 граммами пшеничной муки, 1400 граммами ржаного хлѣба, 4600 граммами картофеля и т. д. Изъ практики извѣстно, что для удовлетворительнаго усвоенія бѣлковъ требуется введеніе смѣшанной пищи, состоящей не только изъ бѣлковъ, но и изъ достаточнаго количества жировъ и углеводовъ. Для примѣра можно указать на сочетаніе 400 граммъ мяса, 100 граммъ масла и 500 граммъ черного хлѣба.

Изъ вышесказаннаго ясны до нѣкоторой степени необходимость бѣлка и формы поступленія и усвоенія его организмомъ. Какимъ же измѣненіямъ подвергается онъ въ послѣднемъ и какими путями выдѣляется по своему потребленію? Выше было сказано, что бѣлокъ въ животномъ организмѣ разлагается на свои конечные продукты путемъ перехода черезъ цѣлый рядъ промежуточныхъ формъ, подвергаясь все время гидролитическому и окислительному расщепленію. Однимъ изъ конечныхъ продуктовъ сгоранія бѣлка является мочевины, выдѣляемая мочей. Для большей наглядности промежуточныхъ ступеней, слѣдуетъ обратить вниманіе на слѣдующую таблицу нѣкоторыхъ изъ нихъ:

На одинъ атомъ азота содержится углерода:

въ бѣлковыхъ тѣлахъ . . . 4 атома.	
« глютинѣ (клеѣ) . . . 3 ¹ / ₂ «	
« гликоколѣ 2 «	
« креатинѣ 1 ¹ / ₂ «	
« мочевой кислотѣ . . . 1 ¹ / ₄ «	
« аллантоинѣ 1 «	
« мочевины ¹ / ₂ «	

Соотвѣтственно уменьшенію содержанія углерода въ перечисленныхъ нами соединеніяхъ, послѣднія дѣлятся относительно богаче азотомъ и кислородомъ. Изъ данной таблицы очевидно, что подъ влияніемъ солей, щелочей, броидовъ и т. д. бѣлковыя вещества распадаются на лейцинъ, тирозинъ, аспарагиновую кислоту, аммиачныя соли, которыя являются какъ бы предшествующими формами имѣющей образоваться мочевины. Данныя вещества, введенныя въ организмъ, тоже выдѣляются изъ него въ видѣ мочевины, что указываетъ на образованіе послѣдней изъ первыхъ. Перечисленныя соединенія образуются въ организмѣ въ кишечникѣ и, всосавшись, преобразуются въ мочевины въ тканяхъ. По имѣющимся даннымъ нужно считать, что мѣстомъ развитія мочевины служитъ печень. Въ самой же мочѣ, рядомъ съ мочевиной, мы находимъ тоже хсантинъ ($C_5H_4N_4O_2$) и гипоксантинъ ($C_5H_4N_4O$), которые отличаются отъ мочевины ($C_2H_4N_2O_2$) только меньшей окисленностью (1 и 2 атома кислорода); такимъ образомъ можно думать, что эти два соединенія предшествуютъ мочевины въ дѣлѣ окончательнаго расщепленія бѣлковыхъ тѣлъ. Освобождающагося при расщепленіи бѣлковъ значительное количество углерода, т. е. 7 свободныхъ атомовъ (см. послѣднюю таблицу) подъ влияніемъ

кислорода въ окончательномъ своемъ распадѣни даетъ, какъ конечный продуктъ, углекислоту, которая выдѣляется изъ организма различными путями. Если же излишекъ углеродистыхъ продуктовъ такъ значителенъ, что превышаетъ необходимый расходъ организма, то углеродъ, въ видѣ различныхъ безъазотистыхъ соединеній, отлагается въ организмѣ, вѣроятно, въ видѣ жира. Наконецъ, что касается содержащейся въ бѣлкѣ сѣры, то отщепляясь при различныхъ превращеніяхъ послѣдняго, и становясь свободной, она соединяется съ кислородомъ, образуя сѣрную кислоту, которая связывается со щелочами и оставляетъ организмъ въ видѣ сѣрнокислыхъ солей, выводимыхъ мочей.

Незатронутые вопросы о роли бѣлка въ организмѣ подробнѣе будутъ указаны при словѣ «Питаніе». Г. Г.

Бѣлковыя — отхожий охотничій промыселъ для добыванія какъ бѣлки, такъ и вообще всякихъ дикихъ звѣрей и птицъ. Б. для жителей нашихъ сѣверныхъ, нехлѣбородныхъ окраинъ, по своему значенію, соотвѣтствуетъ страдной порѣ въ средней полосѣ Россіи: при наступленіи его, жилища въ селеніяхъ пустѣютъ; въ нихъ остаются только бабы, старыя да дѣти, всѣ же остальные выѣзжаютъ въ лѣсъ. На промыселъ охотники выступаютъ артелями между Покровомъ (1 октября) и Михайловымъ днемъ (8 ноября). Въ каждой артели участвуютъ отъ 4 до 10 человѣкъ, и, обыкновенно, они принадлежатъ къ одной и той же семьѣ. При вступленіи въ артель, каждый промышленникъ обязывается доставить опредѣленное количество състныхъ и огнестрѣльныхъ припасовъ и, независимо отъ этого, исполняетъ во время промысла ту или другую должность. Добытая дичь дѣлится между всѣми членами артели по-ровну. По прибытіи на мѣсто промысла, иногда на сотни верстъ отстоящее отъ деревни промышленниковъ, они прежде всего устраиваютъ для житья пивзаны или лѣсныя бани (въ Россіи), а иногда простыя землянки (въ Сибири); провіантъ же складывается въ шамъи — ящикообразныя срубы, укрѣпленные на одномъ высокомъ, подгесанномъ низу, столбѣ. Въ Россіи промышленники, обыкновенно, вооружены малоцѣльными винтовками, въ Сибири же, по преимуществу въ инородцевъ, до сихъ поръ еще преобладаютъ луки, изготовляемые изъ смолистаго корня лиственницы. До снѣгу промышленники охотятся исключительно съ особою звѣроловой собакою, называемою «лайкою»; она отыскиваетъ бѣлку по слѣду, гонитъ ее и не спускаетъ съ дерева до тѣхъ поръ, пока не подойдетъ промышленникъ. Когда выпадетъ снѣгъ, охота съ лайкою прекращается, и звѣроловы разставляютъ ловушки: плашки, осидки, распорки, черканы (см. эти слова) и многія другія. Ловушки разставляются промышленниками по проложенной ими, еще въ началѣ зимы, тропѣ, которая затѣмъ называется ухожьемъ или путикомъ; длина такого путика колеблется между 10 и 15 верстами, и промышленникъ обходитъ его, по возможности ежедневно, убирая попавшуюся дичь и вновь настораживая ловушки. — Одежду русскихъ

звѣролововъ составляютъ: шойданикъ—длинное до колѣнъ платье изъ крестьянскаго сукна, крытое холстомъ; штаны, завязывающіеся ниже колѣнъ, онучи, или холщевыя портянки; ишимы — кожаные чулки съ голенищами изъ толстаго холста; паняга — родъ кузова, или ранца, а иногда и простая доска для ношенія дичи; лузанъ—обыкновенное пологнище холста; сь отверстіемъ въ серединѣ, въ которое продѣваютъ голову; мохнатки—перчатки и мѣховая шапка. По сѣнгу промышленники ходятъ на лыжахъ, подпираясь особымъ посохомъ, называемымъ кухтаремъ или костыремъ. Всѣ тяжести во время промысла перевозятся въ нартахъ, кибиткахъ на полозьяхъ.

С. Б.

Бѣлоберезскій - Николаевскій мужской зашт. монастырь, Орловской г., Брянскаго у., въ 15 в. отъ уѣзд. гор., на урочищѣ, называемомъ Бѣлые берега, на р. Сѣвѣжѣ. Основанъ въ 1661 г. свѣц. Симеономъ, принесшимъ сюда икону Божіей матери Тростручины, находящейся и нынѣ въ соборномъ храмѣ во имя свят. Николая. Празднество ей совершается 28 іюня.

Бѣловаръ — глав. городъ комитата въ Хорватіи, занимающаго 3476 кв. кил. съ 135962 жителей, имѣетъ пѣаристскую коллегію, называю реальную школу и служить мѣстопрѣбываніемъ окружнаго суда; въ Бѣловарѣ 3172 жителей, принадлежащихъ къ хорватской и сербской національности и занимающихся винодѣліемъ, шелководствомъ и хлѣбопашествомъ.

Бѣловать—распяливать, для сушки, шкуры, снятыя съ убитыхъ звѣрей.

Бѣловодскъ—слобода Харьковской губ., старобѣльскаго у., при р. Нов. Деркуиѣ, дѣр. прит. Сѣв. Донца, въ 50 вер. къ В. отъ Старобѣльска, подъ 49°12' с. ш. и 51°59' в. д. Жителей 11700 д. об. п.; 1471 дворъ, 3 прав. церкви, 2 школы, лазаретъ, больница, приходск. училище, почтов. отдѣл., 10 пост. дворовъ, 51 лавка, 2 свѣчныхъ и 15 кожевенн. заводовъ, ежедн. базаръ и 4 ярмарки. Въ 7 верст. отъ слоб.—правосл. церковь, 2 школы и казенный конскій разсадникъ. Въ 5 и 4 верстахъ находятся 2 кирпичныхъ заводовъ.

Бѣловодъ—ст. Ромны - Кременчугской вѣтви Харьковско-Николаевской ж. д. въ 12 в. отъ г. Ромень.

Бѣловъ (Евгеній Александровичъ)—историкъ, род. въ 1826 г. въ Нижнемъ-Новгородѣ. Учился въ нижегородской гимназіи и казанскомъ университетѣ, кончилъ курсъ по 1-му отд. философскаго факультета (нынѣ историко-филологическій факультетъ) въ 1849 г. Въ 1850 г. поступилъ на службу учителемъ географіи въ пензенскій дворянскій институтъ, въ 1852 г. на ту же должность переведенъ въ саратовскую гимназію, въ которой преподавалъ по 1861 г. Кромѣ того, состоялъ въ саратовскомъ институтѣ благородныхъ дѣвѣцъ, до 1864 г., учителемъ географіи и исторіи; тамъ же нѣкоторое время былъ инспекторомъ классовъ. Въ 1864 г. перешелъ на службу въ Петербургъ, гдѣ педагогическая дѣятельность его главнымъ образомъ сосредоточилась въ Императорскомъ Александровскомъ лицей. На-

писаль: «Всеобщая русская исторія» (въ сборникѣ П. Н. Полевого, «Необходимый другъ знаній»); издана дурно, безъ авторской корректуры); «Курсъ средней исторіи для высшихъ классовъ среднихъ учебныхъ заведеній и самообученія» (1878); «Объ историческомъ значеніи русскаго боярства до конца XVII в.» (въ «Журн. Мин. Нар. Пр.» за 1886 г., январь, февраль и мартъ); «Московскія смуты конца XVII в.» («Жур. Мин. Нар. Пр.», 1887, январь и февраль); «Предварительныя замѣчанія къ исторіи царя Іоанна Васильевича Грознаго» («Жур. Мин. Нар. Пр.», 1890); «О смерти царевича Дмитрія» («Жур. Мин. Нар. Пр.», 1873, июль и августъ). Б. также редактируетъ и пишетъ статьи по всеобщей и русской истор. въ «Энциклопедіи Военныхъ и Морскихъ наукъ», изд. поль ред. Г. А. Леера. Кромѣ того помѣстилъ много рецензій въ «Журн. Мин. Нар. Пр.», разныя историч. статьи въ «Древней и Новой Россіи» и др. изданіяхъ.

Бѣловъ (Иванъ Дмитріевичъ)—педагогъ, род. на Уралѣ, въ имѣннѣи Демидова, Нижнемъ Тагилѣ; сначала учитель народнои школы, Бѣловъ впоследствии былъ инспекторомъ павловской учительской семинаріи. Б. помѣщалъ свои педагогическія статьи въ «Современникѣ» (1854), «Общезанимательномъ Вѣстникѣ» (1857), «Русскомъ Словѣ» (съ 1859 г.), «Журналѣ Мин. Нар. Пров.»; «Русскомъ Инвалидѣ» и его прибавленіяхъ (съ 1863 г.), «С.-Петербургскихъ Вѣдомостяхъ» (съ 1868 г.), «Отечественныхъ Запискахъ» (1872) и др. Съ возникновеніемъ «Историческаго Вѣстника» Б. состоялъ въ немъ постояннымъ сотрудникомъ до смерти, постѣдовавшей 13 іюля 1886 г. въ Павловскѣ. Отдѣльно вышли «Путевыя записки и впечатлѣнія по Западной Сибири etc.» (Москва, 1852, два тома); «Путевыя письма» (Спб., 1862); «Педагогическія письма» (Спб., 1864); «Руководство для сельскихъ учителей» (2 изд., Москва, 1872); «Географія для народныхъ школъ» (Спб., 1870); «Рождественскіе рассказы» (два выпуска, Спб., 1870—71); «Изъ жизни» (Спб., 1872); «Руководство къ родино-вѣдѣнію» (Спб., 1874); «Путешествіе по Германіи и Швейцаріи отъ Петербурга до Монблана» (Спб., 1875) и др. Послѣ смерти Б. напечатаны его статьи: «Нашъ солдатъ въ пѣсняхъ, сказаніяхъ и поговоркахъ» («Истор. Вѣстникъ», 1886, кн. 8); «Учитель-репетиторъ и учитель-педагогъ» («Педагогич. Сборникъ», 1886, кн. 8) и «О дѣвѣрии къ ученикамъ» (тамъ же, 1887, кн. 2).

Бѣловъ (Иванъ Ом.)—знаменитый сербскій юнакъ, воевавшій съ Карагеоргиевичемъ противъ турокъ. Онъ происходилъ изъ Ирвильева въ Шабачкомъ округѣ, въ Сербіи; особенно отличился въ битвѣ при Голомъ Бродѣ и въ одной схваткѣ былъ убитъ туркомъ.

Бѣловѣжская пуща занимаетъ въ Гродненской губерніи почти всю СЗ. часть пружанскаго уѣзда, находится между 52°29' 48" и 52°54' 8" сѣв. широты и 40°10' 42" вост. долготы (отъ Ферро). Эта огромная и величественная пуща состоитъ изъ двухъ дачъ—Бѣловѣжской и Свислочской, раздѣленныхъ теченіемъ р. Нарева, и имѣющихъ въ окру-

ности до 240 верст. Наибольшая длина съ С. на Ю.—до 43 верст, а ширина отъ 26 до 34 в. По послѣдней съемкѣ 1890 г. общая площадь пуши 115114,25 дес. (1120 кв. в.), причѣмъ пространство БѢловѢжской дачи заключаетъ 93276,55 дес. (и 139,1 дес. спорныхъ покосовъ), а Свислочской дачи — 21835,7 дес. На долю чисто лѣсного насажденія въ общихъ дачахъ приходится до 96813 дес. Пуща занимаетъ въ губерніи наиболѣе возвышенное положеніе, находясь въ водораздѣлѣ между бассейнами Балтійскаго и Чернаго морей, причѣмъ б. ч. ея расположена въ бассейнѣ Буго-Нарева, одного изъ главныхъ притоковъ Вислы. Наиболѣе высокая часть холмовъ, до 94,8 саж. надъ ур. м., находится въ вост. части пуши. Вообще поверхность ея представляетъ слегка возвышенную равнину, со слабымъ склономъ во всѣ стороны, а группы невысокихъ холмовъ придаютъ ей слегка волнообразный видъ; наиболѣе низменна сѣверная часть пуши; болотистыя пространства, занимающія болѣе 1000 десятинъ, известны подъ общимъ названіемъ «Никорь»; изъ этихъ обширныхъ болотъ берутъ начало истоки рѣчекъ: Наревъ, Наревка, Ясельда, Росъ, Лѣсна, Немѣржанка, Брявка и проч., направляющіяся въ разныя стороны, къ притокамъ Вислы, Нѣмана и Припяги. Долины рѣчекъ болотисты и ихъ русла заростають осокою и камышами; но весной втеченіе 4—6 недѣль и въ дождливое лѣто славъ лѣса по нимъ вполне возможенъ и производится на многихъ пристающихъ пуши (капищахъ, рюмахъ, плотбахъ). Преобладающая почва въ пущѣ супесь и песокъ, залегающіе на толщѣ мергельнаго суглинка; тощій, рыхлый песокъ—рѣдкость; мѣстами встрѣчается наземъ или иловатый слой. Густота лѣса, поддерживая постоянную влажность почвы, является причиною того, что климатъ БѢловѢжской пуши суровѣе, чѣмъ въ прилегающихъ мѣстахъ: весна наступаетъ позже, лѣто прохладнѣе, ясные дни, при холодныхъ, нерѣдко съ туманами, ночахъ, сообщаютъ особый отгѣнокъ климату пуши. Изъ растущихъ въ пущѣ древесныхъ породъ первое мѣсто въ количественномъ отношеніи принадлежитъ: соснѣ, ели, березѣ, осинѣ и ольхѣ; второе мѣсто занимаютъ: дубъ, грабъ и ясень, а третье мѣсто липа, кленъ, берестъ и вязъ. Всѣ остальные: древесныя лѣсонасажденія и кустарныя породы не имѣютъ лѣсохозяйственнаго значенія; изъ нихъ по рѣдкости наиболѣе замѣчательны—пихта, растущая среди болота «Дикаго Никора», и тисъ, растущій кустиками, до 2-хъ аршинъ вышиною, въ урочищѣ Незнаово; изъ остальныхъ породъ въ лѣсу встрѣчаются: бѣлолистка (*Populus alba*), осокорь, дикая яблоня, дикая груша, рябина, бредина (*Salix sarrea*) и нѣкоторыя кустарниковыя разновидности ивы (*Salix cinerea*, *pentandra*, *fragilis*, *auriata*, *repens*) и друг. Сосна, составляющая до 40,5% всего лѣсного насажденія, достигаетъ до 12 и 17 саж. высоты и возраста до 250 и болѣе лѣтъ; ель занимаетъ до 20% и достигаетъ наиболѣе 230-лѣтняго возраста; дубъ сильно распространенъ въ видѣ примѣся, составляетъ 3,8%, и встрѣчается въ самыхъ разнородныхъ насажденіяхъ, до-

стигая до 7 сажень высоты и до 300 лѣтняго возраста; остальные наиболѣе важныя въ лѣсохозяйственномъ отношеніи древесныя породы составляютъ 35,7% всего лѣсного насажденія. Изъ всѣхъ породъ Б. пуши—ель, дубъ, береза и осина встрѣчаются повсемѣстно въ большей или меньшей степени; а остальные древесныя породы выбираютъ участки съ наиболѣе подходящими почвенными условіями для ихъ произрастанія. По преобладанію лѣсной древесной породы и части лѣса называются или боромъ—50415,35 дес. (62,9%), или чернолѣсьемъ—29708 дес. (37,1%); въ послѣднемъ различаютъ: грудъ, ольсъ и елосычъ. По возрасту лѣсонасажденія въ Б. пущѣ считается примѣрно: стараго лѣса (до 50 л. возраста) 5,9%, болѣе спѣлаго лѣса (до 100 л.) 28,6%; до 150 лѣтняго возраста—34,0% и болѣе 150 лѣтъ—31,5%. Вообще по свойству и изобилію древесныхъ породъ, по разнообразію насажденій, по размѣрамъ деревьев,—Б. пущѣ принадлежитъ безспорно одно изъ первыхъ мѣстъ среди лѣсныхъ дачъ имперіи. Доходы съ пуши состояли въ продажѣ на срубъ лѣса, валежника, за пастбу скота, сѣнокосеніе и оброчныя статьи, и по среднему выводу до 1884 г. составляли ежегодно 48600 р., а расходы 16375 р. и только съ 1885 г. наступила болѣе усиленная эксплуатация накопленныхъ вѣками древесныхъ запасовъ, которые ревниво охранялись, вслѣдствіе болзни рубкой лѣса повредить размноженію зубра; въ 1888 г. продано одного только лѣса на срубъ на сумму 179980 р. Но чтобы увеличить сбытъ лѣсного матеріала, необходимо улучшение существующихъ сплавныхъ путей и созданіе подъѣздного рельсоваго пути, устройство лѣсопилнаго завода и проч.

БѢловѢжская пуща замѣчательна по нахожденію въ ней почти исчезнувшей породы животныхъ—зубра (*Bos taurus L.*), или бизона римлянъ, который, благодаря охранѣ, сохранился по настоящее время и его насчитываютъ нѣсколько сотъ головъ. Мѣста въ лѣсу, гдѣ постоянно находятся зубры, называются «зубровыми стоянками», занимаютъ площадь приблизительно въ 70000 дес., огорожены были въ 1875 г. довольно прочною бордюшкою изъ жердей, но которая, оставаясь безъ ремонта, начинаетъ разваливаться. Первый извѣстный счетъ зубровъ въ 1821 г. далъ 723 головы, затѣмъ, мало по малу увеличиваясь, число ихъ въ 1850 году достигло до 1510; но съ 1863 г. численность зубровъ, вслѣдствіе открывшейся среди нихъ повальной болѣзни, а отчасти отъ охоты и браконьерства быстро упало до 384 головъ; въ 1886 г. числилось въ пущѣ 361 гол. старыхъ зубровъ и 72 молодыхъ. Для пристраха за ними и заготовленія сѣна, имѣются въ разныхъ частяхъ пуши 10 кормовыхъ сараевъ и зубровые сторожа. Сохраненіе этой вымирающей породы животныхъ постоянно озачивало какъ польскія, такъ и русское правительства. По нынѣ дѣйствующимъ правиламъ, зубры считаются казенною собственностью и охота на нихъ производится не иначе, какъ съ Высочайшаго на то разрѣшенія. Самовольное убійство зубра преслѣдуется не какъ самовольная охота, а по ст.

153 Мир. Уст., какъ убой пли изувѣченіе чужихъ животныхъ, виновные въ чемъ подвергаются аресту не свыше одного мѣсяца или денежному взысканію не свыше 100 руб. Кромѣ зубра въ Б. пуцѣ водятся: лоси, козули, кабаны, барсукъ, лисца, и два вида зайцевъ (*Lepus eugoraeus* et *L. variabilis*); кромѣ того, нѣкогда здѣсь водилась дикая лошадь (*Equus sylvestris*), бобръ, красный олень (*Cervus elaphus*), росомаха. Хищныя животныя, бывшія въ пуцѣ, нынѣ почти всѣ истреблены; изрѣдка встрѣчается—рысь, медвѣдь, а также волки, забѣгающіе иногда изъ сосѣднихъ лѣсовъ. Изъ множества птицъ встрѣчаются въ пуцѣ: глухарь, тетеревъ, рякельганъ (*Tetrao Rakkelhan et medius*), рябчикъ, изрѣдка бѣлая куропатка, цапли, разные виды совъ (*Strix*) и друг.

О самой пуцѣ въ первый разъ упоминается въ началѣ XV столѣтія, а именно о знаменитой охотѣ польскаго короля Ягелло и великаго князя литовскаго Витовта въ 1409 г., при чемъ втеченіе 8 дней убито было много зубровъ, лосей и оленей, мясо которыхъ въ бочкахъ сплавлено было по рр. Нареву и Вислѣ въ войско, отправлявшееся въ походъ противъ Гевтонскаго ордена. Названіе Бѣловѣжской пуцы одни производятъ отъ имени аборигеновъ этой мѣстности, народа ятвѣжи, или ятвяговъ (*Jadzwingowie*), другіе отъ бѣлой башни (*biała wieża*), находившейся при замкѣ на охотничьемъ дворѣ, построенной въ исходѣ XVI в. Въ воспоминаніе бывшей въ сент. 1752 г. охоты короля Августа III воздвигнуто при дер. Бѣловѣжиobelaskъ, изъ мѣстнаго сѣраго песчаника, въ 16 фут. высоты, съ надписями на польскомъ и нѣмецкомъ языкахъ о лицахъ, участвовавшихъ въ охотѣ, и о количествѣ убитой дичи. Въ память октябрьской охоты 1860 г., бывшей въ присутствіи государя императора Александра II, поставленъ при звѣринцѣ памятникъ, изображающій зубра въ оборонительномъ положеніи отъ собакъ; на пьедесталѣ обозначено время охоты съ перечисленіемъ лицъ въ ней участвовавшихъ и количества убитаго звѣря. Кромѣ того, въ пуцѣ сохранилась память бывшихъ королевскихъ охотъ въ названіи нѣкоторыхъ мѣстъ, какъ напр.: Ваторіева гора, королевскій звѣринецъ (*Wielka klatka*) и т. д. Первое законодательство относительно сбереженія лѣсовъ мы находимъ въ уставѣ Сягизмунда II Августа, изданномъ на русскомъ языкѣ въ 1557 г.: «Уставъ на волоки господаря, короля, его милости, у во всемъ великомъ князствѣ Литовскомъ». Болѣе значительныя и существенныя измѣненія въ порядкѣ управленія и охраненія пуцы приписываютъ подкоморію великаго княжества Литовскаго графу Ант. Тазенгаузу, при которомъ пуца раздѣлена была просьбами на 12 стражъ и охранялась 118 стрѣлками, при 108 осочникахъ; всю пуцу завѣдывалъ лѣсничій. Рр. Наревъ, Наревка и Лѣсна были расчищены; верховья первыхъ двухъ рѣкъ соединены каналомъ; открытъ значительный сплавъ лѣса въ Данцигъ; устроено нѣсколько стеклянныхъ, смолокуренныхъ, скипидарныхъ, гончарныхъ и поташныхъ заводовъ. При императрицѣ Екатерицѣ II величина пуцы была значительно

уменьшена раздачею лѣса разнымъ лицамъ. Заботы объ охранѣ зубровъ начались въ царствованіе императора Александра I, при чемъ запрещена была на нихъ охота, а съ 1820 г. и рубка въ пуцѣ лѣса. Въ 1811 и въ 1834 гг. пуца пострадала отъ двухъ бывшихъ въ ней пожаровъ. Съ учрежденіемъ въ 1837 г. министерства государственныхъ имуществъ, въ пуцѣ образованы 3 лѣсничества (2, 3 и 4 Пружанскія), оставлено 10 стражниковъ, при 123 стрѣлкахъ и 114 осочникахъ. Въ 1841 г. отъ 2-го лѣсничества отдѣлена часть пуцы съ наименованіемъ 5-мъ Пружанскимъ образцовымъ лѣсничествомъ. Въ 1847 г., по окончаніи таксаціи, все лѣсное пространство пуцы раздѣлено просьбами на квадраты двухверстной длины, при одноверстной ширинѣ, всего на 666 кварталовъ (Бѣловѣжская пуца на 541 кв. и Свислочская дача на 125 кв.), и вся пуца раздѣлена на 5 лѣсничествъ, имѣвшихъ 10 объѣздовъ и 77 обходовъ; охраненіе ея ввѣрено 77 семействамъ постоянной лѣсной стражи, подвореной въ предѣлахъ пуцы; число осочниковъ сокращено до 73 чел. Въ 1849 г. стражники замѣнены конными лѣсными объѣздчиками. Въ 1869 г. численность лѣсной стражи сокращена до 64 лѣсниковъ, при 10 объѣздчикахъ, при замѣнѣ всей стражи вольнонаемною; всѣ семейства бывшихъ стрѣлковъ, лѣсниковъ и т. д. обращены въ первобытное состояніе государственныхъ крестьянъ, оставлены въ пуцѣ на занимаемыхъ ими мѣстахъ и надѣлены «повѣрочною дотраціею» изъ пуцы добавочными надѣлами. Въ 1870 г. присоединена къ пуцѣ Гайновская корабельная роша; а въ 1872 г. измѣнено административное дѣленіе пуцы; вмѣсто 5-ти, образовано всего 4 лѣсничества, село Бѣловѣжъ осталось, по-прежнему, мѣстожительствомъ ревизора, завѣдывающаго Бѣл. пуцею. Неблагоприятныя послѣдствія, созданныя надѣломъ землею лѣсной стражи, за ея службу, обнаружались въ уменьшеніи величины лѣсного пространства пуцы и въ присутствіи посторонняго элемента въ разныхъ мѣстахъ ея: такъ, въ настоящее время внутри пуцы находится 9 селеній и не менѣе 68 разной величины крестьянскихъ участковъ, общая площадь которыхъ составляетъ 4565,7 дес., при чемъ общая длина всѣхъ межъ доходитъ до 739 верствъ. Черезъ пуцу проходитъ одна почтовая дорога изъ мѣст. Свислочи въ г. Пружаны, пересѣкая пуцу въ сѣв.-вост. ея углу на протяженіи 8 верствъ; кромѣ многихъ мелкихъ дорогъ, соединяющихъ разные деревни и урочища, насчитывается до 10 болѣе значительныхъ дорогъ, называемыхъ «гостинцами», изъ которыхъ двѣ дороги имѣютъ значеніе военно-коммуникаціонное и три дороги—торговое. Въ Бѣл. пуцѣ находится «звѣринецъ» на 9-ой верствѣ отъ сел. Бѣловѣжъ, занимающій площадь до 800 дес. (около 8 кв. вер.), обнесенный заборомъ и частоколомъ и раздѣленный на три части, изъ которыхъ: 480 дес. предназначены для зубровъ, которыхъ находится 8 гол.; 250 дес.—для 250 красныхъ оленей и 70 дес. для кабановъ. Черезъ звѣринецъ протекаетъ ручей и проведены каналы, служащія для водопоя животнымъ. Въ 1888 г. состоялось Вы-

сочайше утвержденное положеніе комитета министровъ о передачѣ Вѣловѣжской и Свислочской пушчъ изъ министерства государственныхъ имуществъ въ удѣльное вѣдомство, въ обмѣнъ на равноцѣнные удѣльные лѣса и земли въ уѣздахъ трубчевскомъ и сѣвскомъ—Орловской губ. и въ уѣздѣ курмышскомъ—Симбирской губ. Цѣль обмѣна—озаботиться о лучшемъ береженіи зубровъ и обь устройствѣ въ будущемъ царскихъ охотъ, для чего приступлено къ возведенію въ сел. Вѣловежѣ Императорскаго охотничьяго дворца. Обь пущи въ административномъ отношеніи раздѣлены на три округа: 1-й, западный, или Гайновскій, имѣеть 3-хъ смотрителей и 25 чел. стражи; 2-й, восточный, или Бровскій,—4 смотрителей и 24 чел. стражи, и 3-й, южный, или Вѣловѣжскій, имѣеть 5 смотрителей, при 32 сторожахъ. Нынѣ Вѣл. пуца раздѣлена на 934 квадрата и общая ея площадь заключаетъ подъ угодьями—5392,45 дес., подъ лѣсомъ—80123,35 дес., непроизводительныхъ площадей—7608,4 дес. и подъ дорогами и водами—152,35 дес. Свислочская пуца раздѣлена на 125 квадратовъ и заключаетъ подъ угодьями—2030,73 дес., подъ лѣсомъ—16753,48 дес., непроизводительныхъ площадей—2833,38 дес. и подъ лѣсными прогалинами—25,81 дес., и входитъ въ составъ 2-го западнаго округа.

Литература: Чацкій, «O litewskich i polskich prawach» (Вильно, 1801); баронъ Г. Х. Бринкенъ, «Mémoire descriptif sur la forêt Impériale de Białowieża en Lithuanie» (Варшава, 1828 г.); Эйхвальдъ, «Naturhistorische Skizzen von Littauen etc.» (Вильно, 1830); Ф. П. Яроцкій, «Pisma» (Варшава, 1830, ч. II, «O puszczy Białowieżskiej»); Валинскій и Лапинскій, «Starożytna Polska» (Варшава, ч. III, 1846); «Лѣсной Журналъ» (1835 г., кн. 2, и 1878 г., кн. 11); «Журн. Мин. Внутр. дѣлъ» (1845 г., ч. XI); «Ausland» (1845 г. № 294); «Русскій Изнавидъ» (1852 г., № 190); Долматовъ, «Историческій обзоръ Вѣловѣжской пушчъ», «Газ. лѣсоводства и охоты» 1855 г., прибл. къ № 27); «Экономистъ» (1862 г., кн. 9); «Экономическія Записки» (1862 г., № 45); П. Бобровскій, «Материалы для географіи и стат. Россіи» (1863); «Охота въ Вѣловѣжской Пушчѣ» (изданіе мин. госуд. им.); «Гродненскія Губернскія Вѣдом.» (1864 г. № 12, 13, 15 и 24; «Вѣловѣжская Пуца и Зубръ»); «Chasses dans la forêt de Białowieża» (Слб., 1863); «Ревизія пушчъ и переходовъ звѣриныхъ въ бывш. велик. княж. Литовскомъ въ 1854 г.» (изданіе Виленской Археол. комиссіи 1867 г.); «Природа и Охота» 1885 г. № 6, ст. Я. Байкова; Ф. Блонскій, К. Дримеръ и А. Эйсмандъ, «Sprawozdanie z wycieczki botanicznej» (Варш., 1888) и т. д.

Възглазый персиковый цвѣтъ (White eyed Peachblow)—поздній заводскій и столовый сортъ картофеля съ круглыми клубнями средней величины, сплоснутыми въ поперечномъ разрѣзѣ, и съ глубокими глазками; кожа и мясо бѣлыя, цвѣтъ персиковога цвѣта, ботва высокая (до 3—3½ фут.); нечувствителенъ къ болѣзни; содержитъ 21% крахмала.

Вълоголовый (Николай Андреевичь)—врачъ, окончилъ московскій университетъ въ

1855 г., въ 1862 году защитилъ докторскую диссертацию: «О всасываніи солей кожей» (Москва, 1862). Б. лечилъ Некрасова и холъ болѣзни его описалъ въ «Отечественныхъ Запискахъ» (1878, № 10). Кроме того напечаталъ «Гигіена и демографія на международномъ конгрессѣ въ Женевѣ» («Вѣстн. Европы», 1882, X и XI) и любопытныя воспоминанія о гр. Лорисъ-Меликовѣ (въ «Русской Старинѣ»). Послѣднія 10 лѣтъ живетъ около Женевы.

Вълогородка — мѣстечко Волынской губ., заславскаго у., въ 20 в. къ ЮЗ. отъ у. г., при ручьѣ Выдавѣ. Винокуренный, кирпичный и 2 кожевенныхъ завода, православная церковь, костель, 2 молитвенныхъ еврейск. дома, школа, 2 трактира, гостинный дворъ, 2 водяныхъ мельницъ. Въ мѣстечкѣ есть возвышеніе, представляющее остатокъ древняго владѣльческаго замка. Въ настоящее время здѣсь 350 двор. и 2390 душъ об. п.

Вълогородская губернія.—Въ Подномъ собраніи законовъ нѣтъ указа объ образованіи В. губ.; но изслѣдователи, правда, безъ достаточныхъ основаній, относили распоряженіе обь этомъ къ времени возстановленія гетманскаго достоинства въ Малороссіи, какъ извѣстно, совершившагося по указу, данному Петромъ I (22 іюля 1727 г.). Между тѣмъ и въ вѣдомости, посланной изъ Свѣяжска въ отвѣтъ на правительственный указъ 1733 г. о сборѣ недоимокъ за время съ 1719—1732 гг., показано, что въ В. губ. съ начала 1727 г. былъ губернаторъ генераль-лейтенантъ кн. Грубецкой, и въ указѣ отъ 15 марта 1727 г. имп. Екатерины I, при перечнѣ провинцій не упомянута Вълогородская, такъ какъ, очевидно, она къ этому времени была обращена въ губернію. Это, кажется, даетъ право фактъ образованія В. губ. не ставить въ зависимость отъ возстановленія гетманскаго достоинства въ Малороссіи и относить его или къ концу 1726 года или самому началу 1727 года. До этого времени В. провинція, по распределенію 1719 г., вмѣстѣ съ провинціями Сѣвской и Орловской была отнесена къ Кіевской губерніи и заключала 20 городовъ и уѣздовъ, въ которыхъ по переписи 1710 г. считалось 25570 дворовъ разныхъ сословій. При преобразованіи же В. провинціи въ губернію къ ней были отнесены и названныя провинціи. Такимъ образомъ В. губернія состояла изъ трехъ провинцій: 1) Вълогородской, въ которой, по свѣдѣніямъ 1762 г., было 14 уѣздныхъ городовъ, съ населеніемъ въ 242875 душъ об. пола; 2) Орловской, съ 6 уѣздными гор., при населеніи въ 202245 д. п 3) Сѣвской, съ 9 уѣздными гор., при населеніи въ 272150 д. Итого въ губерніи считалось 30 городовъ, въ томъ числѣ и губ. г. Вълогородъ и населенія—717265 д. об. пола. Въ такомъ объемѣ продолжала существовать В. губ. до 1775 г. Въ этомъ году было издано правительственное постановленіе: «дабы губернія или намѣстничество порядочно могло быть управляемо, полагается въ оной отъ 300 до 400 тыс. душъ»; поэтому уже 25 ноября 1775 г., при распоряженіи обь образованіи Смоленской губ., нѣсколько селеній В. губ.,

сосѣднихъ съ Смоленской, вѣдно было отдѣлѣть къ Смоленской губ., для образованія въ ней полнаго числа (400 тыс.) душъ. Затѣмъ 26 октября 1776 г. послѣдовало распоряженіе объ отдѣленіи 20 тыс. душъ изъ Брянскаго уѣзда Сѣвской провинціи къ Калужскому намѣстничеству. 19 сентября 1777 г. изъ мѣнскаго у. Орловской провинціи отдѣлено къ Тульскому намѣстничеству до 8 тыс. душъ, при чемъ туда вошли гг. Бѣлевъ, Новосиль и Чернь съ уѣздами, но не пѣликомъ: 5 тыс. душъ бѣлевскаго и 3 тыс. д. новосильскаго оставлены въ Орловской пр. (П. С. З. № 14652). Въ 1778 г. Репнинъ приступилъ къ составленію Орловскаго намѣстничества, и при этомъ составленіи происходила обычная перетасовка земель и городовъ отъ одной губерніи къ другой; коснулась она, конечно, и Б. губ., а когда состоялось открытіе Орловскаго намѣстничества (21 янв. 1779 г.), и вслѣдъ затѣмъ Курской губ. (23 мая 1779 г.), она была объявлена уничтоженною и губ. городъ Б. былъ обращенъ въ уѣздный; при этомъ самый Б. и ближайшіе къ нему уѣзды и села вошли въ составъ Курской губерніи, другая часть губ., съ населеніемъ въ 20 тыс. душъ, къ Слободско-Украинской губ., а у. валуйскій и отъ другихъ уѣздовъ до 20 т. д. къ Воронежской. Послѣ этого Б. губ., хотя и упоминается въ официальныхъ актахъ, но не иначе, какъ съ прибавленіемъ «бывшая».

В. Р.

Бѣлогоры—станція Закавказской ж. д., Кутаиской губ., въ 57 верст. отъ Кутаиса, въ живописномъ лѣсистомъ ущельи Квирилы, притока Ріона.

Бѣлогорье—слобода Воронежской губ., острожожака у., въ 80 вер. къ ЮВ. отъ Острожожа и въ 7 вер. къ СЗ. отъ Павловска, на прав. бер. р. Дона и на дорогѣ въ Павловскъ. Жит. 6752 д. об. п., 1048 дворовъ, сельск. учл. и 2 церкви: одна изъ нихъ высѣчена въ мѣловой скалѣ, съ разрѣшенія государя Александра Павловича; сюда стекается много народа для богомолья. До 1819 г. это село было важно своей торговлей; до уничтоженія вольнаго винокурения здѣсь было 29 винокур. заводовъ, нынѣ нѣтъ ни одного. Въ слоб. богадѣльня, 18 лавокъ, постоялый дворъ, 8 кожевенн. заводовъ, кирпичн. зав., два известковыхъ, 89 вѣтряныхъ мельницъ. Въ году бываетъ 6 ярмарокъ. Въ составъ слободы входятъ смежный съ ней хуторъ Киричичный. Въ 3 верстахъ отъ слободы находятся монастырь съ 2 церквами.

Бѣлогостыцкій монастырь—Ярославской епархіи, въ семи верстахъ отъ Ростова. Князь Ярославъ Владиміровичъ соорудилъ здѣсь церковь во имя св. Георгія; въ XII вѣкѣ тутъ жилъ князь Ярославъ Юрьевичъ, а въ XIII вѣкѣ ростовскій князь Константинъ Всеволодовичъ поставилъ здѣсь Благовѣщенскую церковь. Монастырь упоминается уже въ началѣ XV вѣка. Въ ризницѣ его хранится много древнихъ серебряныхъ богослужебныхъ вещей, подаренныхъ кн. Темкиними Ростовскими. Соборная церковь Благовѣщенія служитъ усыпальницей пятерыхъ князей Темкиныхъ. Самую главную святыню монастыря составляетъ чудотворная икона Казан-

ской Божіей Матери: въ честь ея бываетъ каждый годъ крестный ходъ въ Ростовъ.

Бѣлогоубень (Антонъ)—чешскій химикъ, род. въ 1845 г. Онъ кончилъ политехническую школу въ Прагѣ и съ 1871 г. читаетъ химию въ высшей чешской технической школѣ въ Прагѣ. Изъ его сочиненій болѣе важны: «Přivovarnictví» (1874); «Nekolik slov o stavbě a zřisování pivovaru» (1875); «Úvahy o lisovaném droždí» (1876); «Úvahy o droždí vinopalnickém» (1877); «Ueber den Einfluss der geologischen Verhältnisse auf die Beschaffenheit des Quell- und Brunnenwassers» (1880); «O stanovení hodnoty ječmene» (1880); «Rukověť technické mikroskopie» (1881—83); «O mikroskopickém zkoumání rukopisu Kralodvorského» (1887) и др.

Бѣлоградчикъ—главный городъ въ болгарскомъ Видинскомъ округѣ, имѣетъ 1103 жит. (1881) и небольшую крѣпость. Въ Бѣлоградчикскомъ округѣ 27921 жит.

Бѣлогричь-Котляревскій (Леонидъ Сергѣевичъ)—криминалистъ, род. 9 февраля 1855 г. въ Полтавѣ. Учился въ полтавской гимназіи и кіевскомъ университетѣ, гдѣ окончилъ курсъ въ 1876 г.; въ 1880 г. удостоенъ былъ степени магистра уголовного права за историко-догматическое изслѣдованіе: «О воровствѣ-кражѣ по русскому праву» (Кіевъ, 1880) и въ слѣдующемъ году командированъ былъ съ научною цѣлью за границу на два года, а въ 1883 году назначенъ былъ доцентомъ по кафедрѣ уголовного права въ демидовскій юридическій лицей. Въ 1886 году въ петербургскомъ университетѣ защитилъ на степень доктора уголовного права диссертацию, подъ заглавіемъ: «Преступленія противъ религіи въ важнѣйшихъ государствахъ Запада» (Яросл., 1886); въ 1887 г. назначенъ ординарнымъ профессоромъ демидовскаго лицея по занимаемой имъ кафедрѣ, въ 1891 г. перешелъ въ кіев. университетъ. Кромѣ диссертаций, Б.-К. напечаталъ брошюры: «Особые виды воровства-кражи по русскому праву» (1883); «Понятіе уголовного права и основанія наказанія» (Яросл., 1883); «Роль обычая въ уголовномъ законодательствѣ» (Яросл., 1888) и др.

Бѣлогробскій (Войтѣхъ, собственно Вейшкрабъ)—чешскій поэтъ, род. 1839, умеръ 1869 г. Начиная съ 1861 г., онъ помѣщалъ стихи во многихъ журналахъ; произведенія эти носили на себѣ отпечатокъ печальной жизни молодого автора. Въ 1883 г. Шнайдауръ собралъ разбросанные по журналамъ стихи Б. и издалъ сборникъ подъ заглавіемъ: «Básně a deklamace Vojt. M. V. Bělohrobského», съ биографіей автора.

Бѣлогубна, бѣлогубые боровскіе огурцы—хорошій сортъ, схожій по своимъ качествамъ съ вазниковскими, но имѣющій круглые плоды (до 3½ верш. длины) зеленого цвѣта съ плоскими бѣлыми ребрышками у верхушки. Онъ особенно распространенъ въ подоляскомъ, верейскомъ, можайскомъ и волоколамскомъ уѣздахъ, гдѣ воздѣлывается на огородахъ пришлыхъ боровскими огородниками, чередуясь съ капустой, при чемъ гряды подъ послѣднюю сильно удобряются на-

возомъ, подъ огурцы же или вовсе не удобряются, или очень мало. Десятина такого огорода даетъ отъ 100 до 200 рублей чистаго ежегоднаго дохода. С.

Бѣлодушка—см. Куница каменная.

Бѣлос духовенство—см. Духовенство.

Бѣлов море—обширный заливъ Сѣвернаго Ледовитаго океана, вдающийся съ сѣверной стороны въ материкъ Европейской Россіи. За сѣверный предѣлъ Бѣлага моря должно приниматьъ линію, соединяющую Святой носъ съ Канинымъ. Самая сѣверная точка Бѣлага моря есть Канинъ носъ, подъ $68^{\circ} 40'$ с. ш., самая южная—губа въ Онежскомъ заливѣ, подъ $63^{\circ} 47'$ с. ш. Наибольшее протяженіе В. моря отъ Канина носа до вершины Онежскаго залива 315 морск. миль (550 в.). Пространство В. моря 833000 кв. верстъ. В. море раздѣляется на двѣ главныя части: сѣверную, которая расширяется къ сѣверу, и южную, которая образуетъ главный водоемъ моря. Эти двѣ части соединены между собою болѣе узкою частью или горломъ, въ 35 до 25 г. м. ширины и 90 м. длины. Четыре большіе залива, отдѣляясь отъ главнаго водоема, вдаются въ материкъ, а именно: Кандалакскій на СЗ., Мезенскій на СВ., Двинскій и Онежскій на ЮВ. Берега В. моря носятъ различныя названія. Такъ, западный берегъ, отъ м. Святого до р. Варзухи, называется Терскимъ; отсюда на З. до вершины залива идетъ Кандалакскій. Юго-западн. берегъ, отъ вершины Кандалакскаго залива до города Кемь, называется Корельскимъ, а отъ г. Кемь до р. Онеги—Поморскимъ. Юго-западный берегъ Двинскаго залива—Лѣтнимъ, т. е. южнымъ, а сѣверный до Мезенскаго залива—Зимнимъ. Восточный берегъ сѣверной части моря, на Канинскомъ полуостровѣ, называется Канинскимъ берегомъ. Многочисленные острова моря находятъ преимущественно въ заливахъ, а главный водоемъ, горло и сѣверная часть моря небогаты островами. Только вдоль западнаго берега этихъ частей моря встрѣчаются прибрежные острова, напр.: Лумбовскій къ Ю. отъ Святого носа, Три острова къ Ю. отъ м. Орлова, нѣсколько мелкихъ прибрежныхъ острововъ; наиболѣе извѣстенъ между ними Сосновецъ. Въ открытомъ морѣ островъ Моржовецъ, при входѣ въ Мезенскій заливъ, въ 11 мил. отъ берега. Въ Двинскомъ заливѣ есть много низменныхъ острововъ въ дельтѣ р. Двины. Въ Онежскомъ заливѣ, при входѣ въ него, находится группа большихъ лѣсистыхъ острововъ Соловецкихъ. Глубина В. моря не велика, хотя и болѣе, чѣмъ морей Балтійскаго и Нѣмецкаго. Вдоль Поморскаго и Корельскаго береговъ (въ Онежскомъ и Кандалакскомъ заливахъ) расположены цѣлые архипелаги мелкихъ островковъ или лудъ. Срединна сѣверной части моря занята мелями, Сѣверными Кошками, на которыхъ глубина отъ $1\frac{1}{2}$ до 4 саж., а одна изъ нихъ, мель Литке, даже осушается. Въ срединѣ главнаго водоема глубина отъ 60—70 до 170 саж.; при устьяхъ Двинскаго и Онежскаго заливовъ—45 саж., но въ Онежскомъ заливѣ много опасныхъ мелей. Весь западный берегъ В. моря, почти до устья р. Онеги, состоитъ преимущественно изъ

красноватаго или темнаго гранита, покрытаго толстыми слоемъ тундры. Весь Терскій берегъ представляетъ гранитные утесы отъ 5 до 30 саж. высоты, отъ которыхъ только мѣстами выдаются низменные песчаные мысы: Святой, Городецкій, Орловъ. Кандалакскій берегъ гористъ, съ высот. до 150—300 м. (500 и 1000 ф.) Корельскій и Поморскій берега менѣе гористы, но прибрежья ихъ также каменисты. Весь западный берегъ В. моря—одна изъ типическихъ мѣстностей ледниковаго образованія. Здѣсь множество шрамовъ, бараньихъ лбовъ, нагроможденій валуновъ и т. д. Всѣ эти явленія изучены лишь очень недавно, особенно благодаря экспедиціямъ петербургскаго Общества естествоиспытателей. На восточномъ, Онежскомъ берегу, часто выказываются гранитные зубья или носки и щелья (гладкія гранитныя покатоги). На Лѣтнемъ и Зимнемъ берегахъ уже нѣтъ гранита, но берега представляютъ высокіе глинистые обрывы и песчанья осыпи. Острова, лежащіе въ Двинскомъ заливѣ, всѣ песчаные, покрыты лѣсомъ. Южный берегъ Мезенскаго залива такой же, какъ Зимній, а восточный низменъ и представляетъ ровную тундру. Канинскій берегъ только на сѣверномъ своемъ концѣ, при Каниномъ носѣ, состоитъ изъ утесовъ сплошнаго гранита, а далѣе къ Ю. выказываетъ только гранитные зубья и щелья. Морская приливъ входитъ въ В. море, распространяясь вдоль Лалландскаго берега, отъ СЗ. Входя въ горло, приливъ стѣсняется, и оттого высота его тамъ возрастаетъ, напр., до 18 фут. у острова Сосновца и Воронова м., между тѣмъ какъ въ главномъ водоемѣ она не превосходитъ 7 фут. У мысовъ Святого и Городецкаго высота прилива 15 ф., а наибольшая сизигійная высота его замѣчена, въ 20—22 фут., около Трехъ острововъ и въ Мезенскомъ заливѣ. Отъ приливовъ и отливовъ происходитъ въ морѣ замѣтное періодическое теченіе. По мѣрѣ своего распространенія къ Ю., въ В. море приливъ все опаздываетъ. При переходѣ отъ прилива къ отливу, теченіе въ сѣверной части моря не вдругъ измѣняетъ направленіе, и впродолженіе 12 часовъ обходитъ весь компасъ. При устьяхъ Двины особенностъ прилива состоитъ въ остановкѣ его во время возрастанія, называемой манихою. Въ Мезенскомъ заливѣ замѣчается другая особенностъ, извѣстная подъ именемъ наката и состоящая въ томъ, что вода подымается валомъ до 6 ф. высоты и вдругъ заливаеъ отмени. Приливъ входитъ далеко въ устья рѣкъ, напр., въ Двины на 40 вер. выше Архангельска. Скоростъ теченія въ сѣверной части моря доходитъ до $4\frac{1}{2}$ узловъ, напр., у м. Орлова и у р. Мезени; въ горлѣ—не больше $3\frac{1}{2}$; въ главномъ водоемѣ, Двинскомъ и Кандалакскомъ заливахъ—до 2 узловъ; въ Онежскомъ заливѣ случается до 3, а въ узкихъ мѣстахъ и до $3\frac{1}{2}$ узловъ. Удѣльный вѣсъ, при 17° Ц., соотвѣтственно съ соленостью воды В. моря, наибольшій въ сѣверной части, между Святымъ Носомъ и Лумбовскими островами—1,026 до 1,025 (соленостъ 3,3 до $3,4\%$); въ горлѣ у Сосновца уже—1,021 до 1,022 (соленостъ 2,8 до $2,9\%$), и значительно менѣе въ главномъ, южномъ бассейнѣ В. моря, уже у Соловецкихъ

острововъ=1,0205, а въ Двинскомъ заливѣ опускается до 1,012 и даже ниже. Температура поверхности моря очень измѣнчива: лѣтомъ въ южной части она при затишьѣ съ нагоннымъ вѣтромъ часто бываетъ до 15° Ц. и выше, при стонныхъ значительно ниже. Въ горлѣ и сѣверной части, въ нѣкоторомъ разстояніи отъ берега, рѣдко поднимается выше 10°. Менѣе соленая вода южной части моря быстрое охлаждается осенью и ледъ на ней образуется ранѣе. На глубинахъ отъ 90—300 метровъ температура Б. моря постоянно ниже 0°; она колеблется между—0,4 и 1,4° Ц.

Климатъ въ Б. морѣ суровый. Въ 20-хъ числахъ октября въ южной части Б. моря рѣки, не имѣющія пороговъ, и малыя морскія губы покрываются льдомъ; около прибрежій образуются припаи льда; въ морѣ появляется сало, потомъ шуга, и наконецъ большія льдины. Въ половинѣ ноября образуются ледяныя поля, и скоро послѣ того замерзаютъ болѣе чѣмъ до половины своей длины заливы: Онежскій, Двинскій и Кандалакскій; Мезенскій же замерзаютъ только около береговъ на малой глубинѣ. Носящіяся льдины, раздробляясь и сдвигаясь волненіемъ, часто становятся ребромъ, нагромождаются другъ на друга и составляютъ огромныя кучи, называемыя торосами, когда онѣ окружены ледянымъ полемъ, и стамухами—когда плаваютъ отдѣльно или останавливаются на мелководіи. Съ конца апрѣля быстро таетъ снѣгъ, и земля обнажается отъ него въ половинѣ мая; но съ половины этого мѣсяца, по вскрытіи рѣкъ, опять наступаютъ холода и ненастная погода съ сѣверо-западными вѣтрами. Ледъ выносятся изъ Б. моря въ май, но при сѣверныхъ вѣтрахъ плавучіе льды встрѣчаются иногда въ морѣ и до половины іюня. Лѣто, или меженное время, считается съ начала іюня до конца августа; но и лѣтомъ бываютъ рѣзкіе переходы отъ тепла къ холоду, въ зависимости отъ перемѣны вѣтра. Въ Кандалакскомъ заливѣ и по Терскому берегу осень начинается нѣдѣлю ранѣе, а весна столькимъ же позже, чѣмъ въ Архангельскѣ; въ ущельяхъ же Кандалакскихъ горъ снѣгъ лежитъ иногда все лѣто. Въ сѣверной части моря, открытой бурнымъ сѣвернымъ вѣтрамъ, климатъ еще суровѣе: лѣто продолжается всего 1½ мѣсяца, съ іюля до половины августа.

Слѣдующая таблица даетъ понятіе о средней температурѣ на берегахъ и о-вахъ Бѣлаго моря. Мѣсяцы по новому стилю. Градусы Ц.

	Июль.	Апр.	Июль.	Окт.	Годъ.
Орловскій маякъ (запад. берегъ 67° 11' сѣв. шир.).	-12,0	-4,2	8,9	-0,2	-2,2
Сосновскій маякъ (на о-вѣ у западн. берега 66° 20' с. ш.).	-12,0	-3,2	8,8	1,2	-1,1
Жалтыгскій маякъ (на о-вѣ 65° 12' сѣв. шир.).	-10,8	-2,3	11,5	2,6	0
Мудьюгскій маякъ (на южн. бер. 64° 55' сѣв. шир.).	-14,0	-1,7	15,9	1,1	0,1

Вліяніе моря сказывается очень ясно въ трехъ первыхъ мѣстахъ умѣреніемъ температуры осени и зимы и холодными весной и лѣтомъ. Въ сѣверной части Б. моря лѣто даже холоднѣе, чѣмъ въ сѣверной Норвегіи между

70°—71° с. ш., гдѣ море никогда не замерзаетъ и, слѣдовательно, не тратится много тепла на таяніе льда. Въ сѣверной части моря и въ горлѣ чаще всего дуютъ вѣтры отъ сѣв. части компаса (сѣв.-вост., сѣв. и сѣв.-западн.), особенно же съ мая до іюля. Тогда сѣверо-восточные вѣтры приносятъ туманъ и ненастье. Съ начала іюля до половины августа дуютъ довольно часто южные вѣтры (южн. и юго-западнѣе), хотя и не такъ продолжительно, какъ весной сѣверо-восточные. Съ начала сентября начинается господствовать юго-западнѣе вѣтеръ, называемый туземцами листопадъ; онъ болѣею частью бываетъ свѣжій и съ дождемъ. Съ конца сентября дуютъ весьма крѣпкіе юго-зап. и сѣв.-зап. вѣтры. Въ главномъ водоемѣ сѣв.-вост. вѣтеръ уклоняется вдоль Терскаго берега и несетъ туманъ къ устьямъ Кандалакскаго и Онежскаго заливовъ. Лѣтомъ юго-вост. и юго-зап. вѣтры сопровождаютъ хорошею погодою; съ сентября начинается листопадъ, а въ глубокую осень свирѣпствуютъ сѣв.-зап. и юго-западнѣе вѣтры и часто бываютъ жестокіе штормы отъ СЗ. и З. Туманъ, съ наступленія весны до іюля, почти непрерывно покрываетъ сѣверную часть Бѣлаго моря; онъ является обыкновенно съ СВ. и С., а иногда и съ сѣв.-западными вѣтрами, но при другихъ вѣтрахъ случается рѣдко. Туманъ гонится сѣв.-восточнымъ вѣтромъ и въ остальную часть моря, чрезъ горло; но вершины заливовъ менѣе наполняются имъ. Въ лѣтнее время гораздо меньше тумановъ, чѣмъ весной. Осенью бываютъ густые туманы при южныхъ вѣтрахъ, а зимою чаще у береговъ, лежащихъ близко къ открытому морю. Для мореплаванія Б. море удобно тѣмъ, что на всемъ пространствѣ его можно становиться на якорь, и что берега его представляютъ много рѣчныхъ устьй и заливовъ (становища), гдѣ суда промысловниковъ укрываются отъ бурь. Наиболѣе опасно плаваніе въ Мезенскомъ заливѣ, по множеству мелей и весьма сильному теченію. Лучшее время для плаванія по Бѣлому морю считается отъ іюня до конца августа. Тогда вѣтры дуютъ умѣренные, ночи свѣтлы, туманы случаются рѣже и не такъ продолжительны, какъ весной. Входитъ въ Б. море выгоднѣе въ началѣ лѣта, при господствующихъ сѣв. вѣтрахъ, а для выхода должно пользоваться попутными осенними вѣтрами. Прибрежные жители начинаютъ плаваніе по Бѣлому морю на своихъ малыхъ судахъ тотчасъ по очищеніи берега отъ льда, и продолжаютъ его до глубокой осени, даже и послѣ образования припаи. Среднюю продолжительность періода плаванія можно положить съ половины мая до начала ноября, а въ нѣкоторыхъ мѣстахъ суда плаваютъ и въ зимніе мѣсяцы, если то позволяетъ плавающій ледъ.

Б. море по своимъ морскимъ промысламъ составляетъ для прибрежныхъ жителей важный, а иногда и единственный источникъ существованія и нѣкотораго благосостоянія. Впрочемъ, въ отношеніи богатства Б. моря морскими животными распространены въ Россіи весьма преувѣличеныя понятія. Исслѣдованія г. Данилевскаго о рыбныхъ промыслахъ въ Бѣломъ морѣ, произведенныя имъ въ 1859—61 гг.,

по порученію министерства государственныхъ имуществъ, несомнѣнно доказали, что ежегодный уловъ рыбы на Бѣломъ морѣ и Печорѣ не можетъ идти въ сравненіе съ уловомъ на Каспійскомъ морѣ и составляетъ не болѣе $\frac{1}{2}$ части сего послѣдняго. Общая масса бѣломорскаго улова, поступающаго въ торговлю, опредѣляется Данилевскимъ примѣрно въ 600000 пудовъ (въ томъ числѣ 15000000 шт. сельдей). Въ Бѣломъ морѣ ловятся слѣдующія породы рыбъ, употребляемыхъ въ пищу: треска (*Gadus morrhua*), навага (*G. navaга*), сайда (*G. saida*), сельдь (*Clupea harengus*), камбала (*Pleuronectes flessa*), корюшка (*Osmeterus eperlanus*), семга (*Salmo salar*), кумжа (*Salmo trutta*) и др. Много рыбы ловится также въ рѣкахъ и рѣчкахъ, впадающихъ въ В. море. Изъ рыбъ Бѣлаго моря первостепенное значеніе въ экономическомъ отношеніи имѣютъ сельдь и семга; но, кромѣ нихъ, предметъ вывоза составляютъ: навага и, гораздо менѣе, стерлядь и минога, которыя маринуются въ Онегѣ и отсылаются въ Петербургъ. Главный сельдяной ловъ производится въ Сорочкой губѣ Онежскаго залива съ начала ноября до половины января; другая мѣстность, въ которой производится значительный сельдяной ловъ, — Покровская губа того же залива; третья мѣстность въ Кандалакскомъ заливѣ, преимущественно около дер. Пенъгала и другихъ деревень, лежащихъ на юго-зап. берегу залива, четвертая мѣстность у Соловецкихъ острововъ. Въ Сорочкой губѣ, единственной въ цѣломъ морѣ по богатству рыболовства, ловъ производится прибрежными жителями безъ всякаго ограниченія; каждое семейство ловитъ на себя. Въ Кандалакскомъ заливѣ, въ окрестностяхъ дер. Кандалакши, избобильныхъ сельдями, ловъ производится всѣмъ міромъ, и добытое дѣлится подушно, по извѣстнымъ правиламъ; въ дер. Умбѣ, гдѣ сельдей не такъ много, ловъ тоже мірской. Сельди, добываемыя въ Бѣломъ морѣ, поступаютъ въ продажу въ трюкомъ видѣ: мороженныя, соленыя и копченныя.

У Соловецкихъ острововъ сельдяныя ловли принадлежатъ монастырю. Здѣсь солятъ сельдей лучше, чѣмъ во всѣхъ другихъ мѣстностяхъ Бѣломорья. Ловъ семги производится во многихъ мѣстахъ, потому что она поднимается по всѣмъ рѣкамъ, впадающимъ въ В. море и далѣе къ В., почти до Хайпудры; но въ однѣ изъ этихъ рѣкъ, а именно—лежащія къ З. отъ Двины, она идетъ въ три различныхъ срока: 1) вскорѣ послѣ вскрытія льда, т. е. въ началѣ іюня; 2) въ концѣ іюня и въ іюль, и 3) съ половины августа до начала замерзанія рѣкъ. Между тѣмъ въ Мезень и Печору семга поднимается только однажды въ годъ, начиная съ конца іюля. Въ р. Варзухѣ, на Терскомъ берегу, производится самый обширный семужій ловъ на всемъ Бѣломорья; важенъ также морской ловъ вдоль Терскаго берега (въ р. Поной, у дер. Тетрино и пр.). По примѣрному расчету экспедиціи Данилевскаго, уловъ семги на всемъ В. морѣ не превышаетъ 20000 пудовъ. Навага водится во всемъ В. морѣ, за исключеніемъ Кандалакскаго залива; но наибольшее количество ея

ловится при устьѣ Двины, въ Сумской губѣ и вообще по Поморскому берегу. Крупная навага, въ мороженомъ видѣ, везется въ Петербургъ, Москву и развозится почти по всей Россіи. Къ числу другихъ морскихъ промысловъ принадлежатъ и собираніе яицъ морскихъ птицъ прибрежными жителями, для собственнаго употребленія въ пищу. Оно производится преимущественно женщинами на островахъ и лудахъ В. моря, которыхъ особенно много въ Онежскомъ и Кандалакскомъ заливахъ. Самыя обыкновенныя изъ водящихся здѣсь птицъ различныя породы чаекъ, чистиковъ (*Alca torda*), свистуны (*Uria Grylle*) и гавки (*Somateria mollissima*); отъ послѣднихъ получается превосходный пухъ, извѣстный подъ названіемъ гагачьяго. Въ В. морѣ и въ близкихъ къ нему частяхъ Сѣвернаго Ледовитаго моря, жителями бѣломорскихъ прибрежій производится также промыслы на морскихъ звѣрей изъ китообразныхъ и тюленевидныхъ. Бѣлуга (*Delphinopterus leuca*), изъ семейства дельфиновъ, встрѣчается въ Бѣломъ морѣ во всѣ времена года, но въ наибольшемъ количествѣ появляется съ начала іюня. Бѣлужій промыселъ производится во всѣхъ большихъ заливахъ Бѣлаго моря; это самый невѣрный промыселъ по трудности лова этихъ животныхъ. Отъ убитыхъ бѣлугъ берутъ сало, которое считается лучшимъ изъ всѣхъ сортовъ жира морскихъ звѣрей, и кожу, употребляемую на подошвы. То и другое отвозятъ въ Архангельскъ. На Терскомъ берегу В. моря производится промыселъ тюленей, которыхъ тамъ называютъ лысунами. Они оцѣняются въ февралѣ въ Двинскомъ заливѣ, и потомъ уходятъ вмѣстѣ со своими дѣтенышами, относимыми на льдахъ, къ С., и на пути своемъ приближаются къ восточнымъ и западнымъ берегамъ Бѣлаго моря. Терскій бой лысуновъ производится въ той части этого берега, которая лежитъ противъ Мезенскаго залива (отъ острова Сосновца до маяка Орлова), и центромъ его служитъ становище Деватосъ, въ 16 вер. къ Ю. отъ устья р. Поной. Но гораздо значительнѣе этотъ промыселъ на восточныхъ берегахъ В. моря, на Зимнемъ берегу и въ Мезенскомъ заливѣ. Отъ лысуновъ добываютъ сало и шкуры, которыя дѣлятся различно, смотря по возрасту звѣрей. Кромѣ боя лысуновъ на Терскомъ и Зимнемъ берегахъ, осенью занимаются стрѣбною нерпъ съ лодокъ, но промыселъ этотъ неваженъ. У Соловецкихъ острововъ производится ловъ сельдей, семги и промыслы нерпъ и лысуновъ. Сверхъ того, монастырь производитъ бѣлужій ловъ въ Онежскомъ заливѣ.

Начало вѣншней торговли Россіи на Бѣломъ морѣ относится къ XVI стол., къ тому времени, когда одинъ англійскій корабль, подъ начальствомъ Ричарда Ченслера, случайно былъ занесенъ въ первый разъ къ устьямъ Сѣверной Двины (1553 г.). Вслѣдствіе холатайства Ченслера, былъ заключенъ между Россією и Англією договоръ, по которому предоставлено англичанамъ исключительное передъ другими народами право вести торговлю съ Россією въ Бѣломъ морѣ. Въ настоящее время, вѣншняя торговля въ этомъ морѣ производится чрезъ посредство шести портовъ: Архангельскаго,

Онежскаго, Кемскаго, Сорочкаго, Сумскаго и Мезенскаго; но она значительна только въ Архангельскѣ, потому что къ этому порту доставляется много товаровъ изнутри Россіи по рѣкѣ Двинѣ. Предметы вывоза, а именно: рожь, пшеница, овесъ, ржаная мука и нѣкоторые животныя продукты, идутъ постоянно въ большомъ количествѣ изъ Вятской губерніи, а также изъ Вологодской, а въ иные годы изъ Пермской; ленъ и льняная пакля и пряжа доставляются изъ Вологодской и Вятской; смола и доски—изъ Архангельской и особенно съ р. Онеги; сало говяжье изъ Вятской, Вологодской, Пермской, Тобольской и частью изъ Архангельской; сало ворваньное и кожи морскихъ звѣрей—изъ Архангельской; рогажи—изъ Костромской, Вологодской и частью изъ Вятской; желѣзо полосовое и листовое—съ заводовъ Вологодской и Вятской губ. Главныя статьи отпуски въ Норвегію: мука ржаная и частью пшеничная, рожь, горохъ, овесъ и овсяная крупа, пенька, смола, доски, равендукъ, парусина, канаты, свѣчи салныя, шкуры скотскія и прочее. Торговля съ Норвегіей вся производится на русскихъ судахъ поморами, которые вымѣиваютъ рыбу на русскіе товары, особенно хлѣбную муку. Въ 1889 г. поморы привезли въ сѣверныя гавани Норвегіи 542 тыс. пудовъ ржаной муки, на сумму 542 тыс. рублей металлическихъ и другихъ товаровъ на 249 тыс. рублей и вывезли соленой и сушеной рыбы на 712 тыс. рублей. Въ началѣ 50-хъ годовъ поморы вывозили въ Норвегію русскихъ товаровъ на 160—170 тыс. руб. ежегодно; въ половинѣ 70-хъ годовъ цѣнность вывоза достигла уже слишкомъ 500 тыс. рублей. Въ 1889 г. поморскихъ судовъ въ норвежскіе порты пришло 432, вмѣстимостью въ 24277 тоннъ.

По Б. морю существуютъ правильные рейсы товарищества Архангельско-Мурманскаго пароходства, имѣющаго 4 парохода и содержащаго сообщенія не только съ портами Б. моря, но и Мурманскаго берега. Соловецкій монастырь тоже имѣетъ свои пароходы, на которыхъ отъ капитана до матросовъ всѣ монахи.

Внѣшняя торговля Бѣломорскихъ портовъ въ тысячахъ рублей:

	Въ 1889 г.	Средняя за 1850—59 безъ 1855 г.	Средняя за 1840—49
Вывозъ . . .	7247	5267	3951
Привозъ . . .	965	399	356

По портамъ въ 1889 г. въ тысячахъ рублей:

	Вывозъ.	Привозъ.
Архангельскъ . . .	6127	886
Мезень	223	9
Онега	484	35
Сумы	1	12
Сорока	300	23
Кемь	112	0

Главныя статьи вывоза въ тысячахъ пудовъ. Архангельскъ: овесъ—1714, мука ржаная—492, сѣмя льняное—304, доски и т. д.—7793, смола—1011. Кемь: доски и т. д.—321. Мезень: доски и т. д.—562. Онега,

доски и т. д.—1725. Сорока, доски и т. д.—745. Въ Б. морѣ плаваютъ сравнительно болѣе русскихъ судовъ, чѣмъ въ другихъ нашихъ моряхъ, и притомъ они идутъ и за-границу, особенно въ Норвегію. Почти вся торговля съ этою страной производится на русскихъ судахъ. Эти суда строятся поморами по старымъ образцамъ.

Литература: Лепехинъ, «Дневникъ», т. III и IV; Озерцовскій, «Шлваніе по Бѣлому морю»; Литке, «4 - кратн. путеш.»; Рейнеке, «Гидрогр. опис. Б. моря»; Талызинъ, «Приливы и отливы въ Б. морѣ»; Давилевскій, «Изслѣд. рыбн. и звѣрин. промысловъ Б. моря» (изд. мин. гос. имущ.); «Лопія Б. моря» (изд. Гидр. деп.); Stuckenberg, «Hydr. d. Russ. Reiches»; Семеновъ, «Географ. словарь», многія статьи въ «Морскомъ Сборникѣ» и «Записк. по Гидрографіи»; Шмидтъ, «Hydrolog. Unters.» (Bull. Acad., Спб., 1871—77); Андреевъ, «Температура водъ Б. моря» («Медиц. приб. къ морск. Сборн.» 1883, и «Зап. по Гидр.» 1887); А. В. Григорьевъ, «Темп. и плотн. Б. моря» («Изв. И. Р. Геогр. Общ.» 1878); Островскій, «Очеркъ торгов. дѣят. русскихъ на Сѣверномъ океанѣ» (тамъ же, 1891); «Обзоръ внѣшней торговли Россіи». Остальное—см. Архангельская губ.

А. В.

Бѣлое (или холодное) оружіе—такъ называется оружіе, употребляемое для рукопашнаго боя, гдѣ пораженіе противнику можетъ быть нанесено ударомъ, разрывомъ или уколомъ; согласно съ этимъ, Б. оружіе издревле приготовлялось такъ, чтобы имъ можно было или наносить удары, или рубить, или колоть, или рубить и колоть вмѣстѣ. Для нанесенія сильнаго удара, воину необходима большая сила и самое оружіе должно быть тяжело. Древнія палицы, употреблявшіяся всадниками, для дѣйствія одною рукою, доходили вѣсомъ до пуда; тѣ же, которыя употреблялись пѣшими воинами, для дѣйствія двумя руками, были длиною до сажени. Въ средніе вѣка ударное Б. оружіе, постепенно облегчался, перешло въ почетное оружіе (булава, шестоперъ). Въ настоящее время подобнаго оружія не употребляютъ, хотя и современная пѣхота въ рукопашной схваткѣ чапе дѣйствуетъ прикладомъ, нежели штыкомъ. Къ исключительно рубящему оружію относились сѣкиры, алебарды, бердыши, длинные мечи; они дѣлались настолько тяжелыми, что дѣйствовать ими можно было только двумя руками. Въ средніе вѣка они утратили боевое значеніе и тоже обратились въ почетное оружіе (для вооруженія тѣлохранителей). Косы польскихъ повстанцевъ (косиньеровъ) также относятся къ рубящему оружію.—Къ исключительно колющему оружію принадлежатъ: копьѣ, рогатина, шпага, пика, штыкъ. Въ современныхъ арміяхъ употребляютъ только два послѣдніе образца.

Большинство современныхъ образцовъ Б. оружія устривается такъ, чтобы имъ можно было и колоть и рубить (палашъ, сабля, тесакъ, кинжалъ). Такое оружіе состоитъ изъ рубящей части—клинка и рукоятки—эфеса; для его носки необходимы ножны. Оружіе

это представляет много разновидностей, начиная от прямого палаша до кривой азиатской сабли, что объясняется различіем условий для хорошаго колющаго и рубящаго оружія. Первое изъ этихъ родовъ оружія должно быть прямое и легкое; центръ тяжести его — возможно ближе къ рукояті; для предохраненія кисти руки отъ уловокъ противника, рукоятки въ большинствѣ образцовъ придаютъ широкую гарду. Рубящимъ оружіемъ нужно наносить сильныя удары, и потому центръ тяжести долженъ быть удаленъ отъ эфеса; для усиленія же разбъивающей способности клинокъ рубящаго оружія дѣлается изогнутымъ. Образцы Б. оружія въ большинствѣ европейской арміи ближе подходятъ къ колющему оружію; напротивъ, азиатскія конницы вооружены очень кривыми и часто тяжелыми саблями, болѣе приспособленными къ рубкѣ.

Собственно въ Россіи, видоизмѣненія Б. оружія можно раздѣлить на три періода: 1) древній, до-Петровский, т. е. до конца XVII вѣка; 2) съ начала XVIII по начало XIX вѣка, и 3) съ начала XIX вѣка по настоящее время. — Въ древній періодъ, виды употреблявшася у насъ Б. оружія были слѣдующіе: 1) мечъ — широкій, прямой, обоюдоострый клинокъ, съ рукоятью безъ дужки, но съ крестовиной; 2) топоръ, имѣвшій какъ боевое оружіе весьма широкое распространеніе; онъ насаживался на довольно длинную рукоятъ и иногда снабжался удлинненнымъ, въ видѣ молотка или стержня, обухомъ; 3) копья разнообразнаго вида и размѣра; 4) ножи, раздѣлявшіеся на засажные, запоясные и подсадачные (т. е. носившіеся при саадахъ—общее названіе полнаго вооруженія лукомъ, стрѣлами и другими относившимися сюда предметами). Эти четыре типа Б. оружія относятся у насъ къ древнѣйшей эпохѣ. Въ послѣдующее же время появились: 5) сабля съ искривленнымъ клинкомъ, имѣвшая, въ древнихъ образцахъ, эфесъ съ крестовиной, но безъ дужки, въ рѣдкихъ случаяхъ замѣнявшійся цѣпкою; 6) кончаръ (восточное слово)—колющее оружіе, въ родѣ длинной шпаги съ тонкимъ остриемъ, которымъ можно было колоть сквозь кольчатые доспѣхи; 7) булава (см. это слово), особый видъ болѣе почетнаго оружія, эмблема власти,—короткая рукоятъ съ яблокомъ или шаромъ на концѣ; изготовлялась изъ весьма разнообразнаго матеріала; 8) брусъ—видоизмѣненіе булавы; яблоко обтесано углами; 9) бұздыганъ (восточное названіе)—также видоизмѣненіе булавы, съ яблокомъ, усаженымъ шипами или гвоздями; 10) перначъ—также видоизмѣненіе булавы, съ яблокомъ изъ поставленныхъ ребромъ щитковъ (перьевъ); 11) шестоперъ—тотъ же перначъ, но головка его изъ шести перьевъ; 12) чеканъ или клевецъ—родъ почетнаго оружія, молотокъ съ длиннымъ заостреннымъ обухомъ, насаженный на рукоятъ; 13) кистень (названіе восточное), состоявшій изъ короткой рукоятки, къ которой прикрѣплялся ремень или цѣпь съ металлической гирей на концѣ; 14) бердышъ—родъ сѣкиры съ длиннымъ искривленнымъ лезвиемъ, насаженнымъ на древко или ратовище; оружіе это бывало довольно разнообразной формы и

размѣровъ, такъ что сохранились образцы съ лезвіями даже до 7 фут. длины; 15) рогатина (или рогача), видоизмѣненіе копья, — широкое, обоюдо-острое лезвие на ратовищѣ; размѣры рогатинъ были весьма разнообразны; 16) совна—родъ огромнаго ножа съ обухомъ на одной сторонѣ, прикрѣплявшагося къ ратовищу. Въ концѣ XVII вѣка появились у насъ еще образцы Б. оружія, перенесенные къ намъ съ Запада иноземными ратниками, поступившими въ русскую службу, а именно: 17) палашъ—видоизмѣненіе древнаго меча—оружіе съ широкимъ, прямымъ, обоюдоострымъ клинкомъ и закрытымъ эфесомъ; 18) шпага, съ прямымъ обоюдоострымъ клинкомъ и эфесомъ съ дужкой; 19) протазанъ (французское слово), почетное оружіе, — фигурное, широкое, нерѣдко золоченое копье, съ большою поднимъ кистью, насаженное на длинное древко. Оружіе это появилось впервые, сколько извѣстно, у драбантовъ или тѣлохранителей Лже-Димитрія; 20) алебарда — тоже почетное оружіе, въ родѣ протазана, но безъ кисти и съ копьемъ другого вида, болѣе простымъ, нерѣдко снабженнымъ еще топоркомъ.

Въ слѣдующій затѣмъ періодъ (XVIII вѣкъ), по учрежденіи Петромъ Великимъ регулярной арміи, выработались и соответственные нормальные образцы Б. оружія; при этомъ послѣднее было подчинено необходимымъ условіямъ простоты и единообразія, тѣмъ болѣе, что оно въ означенный періодъ утратило крупную часть своего значенія въ виду развитія оружія огнестрѣльнаго. Втеченіе XVIII столѣтія Б. оружіе представляло слѣдующіе, бывшіе въ разное время въ употребленіи, образцы: 1) багинеты — родъ длиннаго ножа съ обухомъ, имѣвшаго черенокъ, которымъ багинетъ могъ вставляться въ дуло ружья. Съ тою же цѣлью въ войска отпускались иногда даже просто широкіе, длинные ножи. Въ 1709 г. багинеты были замѣнены штыками съ трубкой, двоякаго образца: плоскими, съ обухомъ на одной сторонѣ и трехгранными, длиною 5—8 вершковъ и болѣе. При Екатеринѣ II появились плоскіе штыки для егерскихъ командъ, носившіеся на португезъ, вмѣсто шпаги. 2) Шпага пѣхотная, съ прямымъ, обоюдоострымъ клинкомъ, длиною около аршина; дана была войскамъ въ 1709 г. Въ царствованіе Елисаветы Петровны введены шпаги съ полусабельнымъ, или тесачнымъ клинкомъ. 3) Шпага кавалерійская — того же образца, что пѣхотная, но нѣсколько длиннѣе. 4) Палашъ, съ прямымъ обоюдоострымъ клинкомъ, около 1 арш. 3 верш. длиною, съ эфесомъ, имѣвшимъ чашку или рѣшетку для прикрытія кисти руки; составляя оружіе драгунъ, кирасиръ и частью гусаръ, также л.-гв. коннаго полка и лейб-кампаніи, а въ 1763 г. данъ и карабинернымъ полкамъ. 5) Сабля — первоначально оружіе гусаръ, а въ 1775 г. и драгунъ. При Елисаветѣ Петровнѣ введены для паллурскихъ поселенныхъ полковъ особыя короткія сабли; въ 1786 г. саблями вооружены гренадерскіе полки. 6) Тесакъ—при Елисаветѣ Петровнѣ назначался для вооруженія чинловъ observationalнаго корпуса, имѣлъ эфесъ въ видѣ черенка съ крестовиной; такіе же тесаки вве-

дены въ 1759 г. вмѣсто шпагъ, въ артиллеріи. 7) Кортикъ—родъ короткаго ножа,—при Аннѣ Іоанновнѣ замѣняли шпагу у нѣкоторыхъ нестроевыхъ нижн. чиновъ. Въ 1777 г. введены вмѣсто шпагъ, для унт.-офицеровъ егерскихъ баталіоновъ, кортики въ 13½ вершк., которые могли насаживаться на штуцера. 8) Полу-сабля, длиною въ 1 арш., для войсковыхъ нестроевыхъ чиновъ (музыкантовъ и др.), при Аннѣ Іоанновнѣ. — Кромѣ того, въ войскахъ было въ употребленіи еще почетное оружіе, какъ принадлежность начальствовавшихъ лицъ, а именно: 9) протазанъ (см. выше)—почетное оружіе для чиновъ офицерскаго званія, упоминается въ 1719 г. и существовалъ до 1731 г.; 10) эспонтонь — также родъ широкаго копья на древкѣ, введенъ для тѣхъ же чиновъ въ 1731, но въ 1776 г. замѣненъ легкимъ офицерскимъ ружьемъ; 11) алебарда (см. выше) — почетное оружіе того же рода, но для начальствовавшихъ чиновъ не офицерскаго званія (сержантовъ, каптенармусовъ и др.); 12) копья — не составлявшія, впрочемъ, постоянной принадлежности вооруженія, встрѣчаются въ табеляхъ 1711 г. и раздѣляются на пикинерныя и рогачныя. Первыми, съ длинными древками, вооружалась въ воен. время 1-я шеренга пѣхоты, а въ мирное время онѣ служили вооруженіемъ при отправленіи караульной службы; рогачныя же копья, имѣвшія короткія древки, служили къ составленію рогачей для прикрытія пѣхоты отъ кавалерійской атаки.

Въ текущемъ вѣкѣ у насъ употреблялись: 1) пика легко-кавалерійская (образца 1839 г.) для уланъ, изъ 4-граннаго стального лезвья, прикрѣпленнаго посредствомъ двухъ помочей къ деревянному древку; 2) пика тяжелой кавалеріи, для кирасиръ (обр. 1839), длиннѣе и тяжелѣе предыдущей; 3) пика тяжелой и легкой кавалеріи (обр. 1862 г.), по устройству сходная съ предыдущими и длиною въ 9 фт.; 4) пика казачья отличается отъ пикъ регулярной кавалеріи большею длиною (ок. 4 арш. 6 верш.) и меньшимъ вѣсомъ желѣза. частей; 5) тесакъ (обр. 1846 г.) для вооруженія саперъ и пѣшей артиллеріи, съ прямымъ, обоюдоострымъ клинкомъ; 6) тесакъ пѣхотный (обр. 1846 г.), съ кривымъ клинкомъ, имѣющій рукоятку мѣдную съ душкою; 7) шпага пѣхотная, для генераловъ, съ прямымъ клинкомъ и золоченымъ эфесомъ; 8) шпага кавалерійская, для генераловъ и офицеровъ тяжелой кавалеріи, отличающаяся отъ пѣхотной тѣмъ, что не имѣетъ рѣзбы на рукояткѣ; 9) полусабля пѣхотная для офицеровъ пѣхоты и пѣш. артиллеріи, съ кривымъ клинкомъ и рукояткою, обвитою золоченой проволокой; 10) сабля кавалерійская (обр. 1839 г.), для гусаръ и уланъ, съ кривымъ клинкомъ и съ деревянною, оклеенною кожей рукояткою, отъ мѣдной дужки которой отдѣлялись 2 поперечныя вѣтви; носилась въ желѣзн. ножнахъ, внутри выложенныхъ деревомъ; 11) сабля драгунская (обр. 1843), нѣсколько менѣе изогнута; къ ея деревяннымъ, обтянутымъ кожей ножнамъ, прикрѣплялись кожаныя штыковыя ножи; 12) укороченная драгунская шашка

(обр. 1868 г.), для артиллеріи; 13) сабля для офицеровъ и фельдфебелей пѣхоты и артиллеріи (обр. 1869 г.), съ кривымъ клинкомъ и съ рукояткою, обложеною кожей и обвитою проволокой; носилась въ желѣзныхъ ножнахъ, внутри выложенныхъ деревомъ; 14) шашка казачья (обр. 1843 г.), имѣвшая клинокъ кривой, сабельный, рукоятку деревянную, обтянутую кожей и деревянныя же ножны; 15) палашъ кирасирскій (обр. 1849 г.), съ прямымъ клинкомъ и желѣзн. ножнами, внутри выложенными деревомъ; 16) палашъ офицерскій, отличающійся отъ солдатскаго меньшими размѣрами и золоченымъ эфесомъ. Мѣдная дужка на рукояти того и другого палашей имѣетъ 3 поперечныя вѣтви.

Въ 1881 г. у насъ рѣшено всѣ образцы клинковаго оружія, пѣхотнаго и кавалерійскаго, замѣнить новыми, выработанными ген.-лейтенантомъ Гордовымъ. Образцы эти: а) шашка (для регулярной кавалеріи и артиллеріи, а также для офицеровъ и фельдфебелей пѣхоты) и б) казачья шашка. Клинокъ и ножны обоихъ образцовъ совершенно одинаковы, но рукоятка каз. шашки не имѣетъ дужки. Длина солдатскаго клинка 34 дюйма; кривизна значительно меньше, чѣмъ у прежнихъ образцовъ; вѣсъ уменьшенъ противъ прежнихъ почти на 1 фунтъ, но прочность отъ этого не пострадала. Матеріаломъ для издѣлій новыхъ шашекъ служитъ литая сталь, настолько закаленная, чтобы клинокъ былъ твердъ, но не хрупокъ, въ чемъ удостоверяются посредствомъ особыхъ пріемовъ испытанія. — Рукоятка и ножны у новыхъ шашекъ деревянныя.

Въ настоящее время, кромѣ шашки и штыка, въ нашихъ регулярныхъ войскахъ нѣтъ другихъ образцовъ Б. оружія. Палаши оставлены въ 1-й гв. кавал. дивизіи, для употребленія въ мирное время; пики—только въ 1-й шеренгѣ нѣкоторыхъ казачьихъ полковъ и въ двухъ гвард. уланскихъ полкахъ; для кинжаловъ нѣкоторыхъ частей ирегулярныхъ войскъ не имѣется установленнаго образца.

БѢЛОЕ ЦЕ (Vanessa C albuz, см. табл. Бабочки или Чешуекрылыя, Lepidoptera, I, рис. 9)—дневная бабочка изъ группы нимфалидъ. Она имѣетъ 45 сант. въ размахѣ крыльевъ. На краяхъ крыльевъ сильно округленные выступы; внутренній край переднихъ крыльевъ сильно волнуетъ. Верхняя сторона крыльевъ красножелтая съ чернотурными пятнами; нижняя сторона бурая съ зеленоватыми и бѣлыми волнами; посрединѣ нижней стороны заднихъ крыльевъ находится бѣлое пятно въ видѣ нѣмецкой буквы Це, отъ котораго эта бабочка и получила свое названіе. БѢЛОЕ ЦЕ очень обыкновенна во всей Европѣ и летаетъ въ первый разъ въ апрѣлѣ и маѣ, а во второй—съ іюля до сент. Гусеница ея сверху до половины красножелтоватая, а далѣе бѣлая; по бкамъ красныя полоски. Встрѣчается одиночно въ іюнѣ и іюлѣ на смородинѣ, крыжовникѣ, крапивѣ, хмѣлѣ, вязѣ. Куколка стройная, темножелтаго цвѣта съ черножелтыми пятнами. Э. Б.

БѢЛОЗАТОНСКІЙ ЮРТЪ—такъ наз. урочище въ Воронежской губ. и уѣздѣ, которое принадлежало въ XVI и XVII вв. къ числу государственныхъ и откупныхъ вотчинъ.

Бѣлозерка.—1) Большое село Таврической губ., мелитопольскаго у., при р. Бѣлозеркѣ, въ 72 вер. къ СЗ. отъ Мелитополя. Число жит. 10023 д. об. п., 1609 дворовъ, 3 православныя церкви, 2 школы, 14 лав., 3 бондарныхъ зав., 2 колесныхъ, еженедѣльные базары и 2 ярмарки.

2) Верхняя (Малая, Бѣлозерскъ)—село Таврич. губ., мелитопол. у., при балкѣ Бѣлозерской, въ 50 вер. на ССЗ. отъ у. г. Жителей 8836 д. об. п., 1349 дворовъ, правосл. церк., евр. молитв. домъ, 1 школа, 5 лавокъ, 2 бондарныхъ завед., 1 колесное, постоялый дворъ, винный складъ, 2 ярмарки.

Бѣлозерка. а) Барка плоскодонная, плавающая по Вышневолоцкой системѣ; наибольшіе размѣры ея въ длину 14 саж., въ ширину 6½ саж. и въ вышину—10 четвертей аршина. Нѣсколько такихъ барокъ (отъ 3-хъ до 5-ти) сплавиваются вмѣстѣ помощью гребокъ и шестовъ. б) Лодка, длиною не болѣе 3 саж., шириною 3 фута и глубиною 1¼ фута; грузу поднимаетъ до 25 пуд., углубляясь на 1 футъ; служить 4—6 лѣтъ; строится въ Бѣлозерскомъ бассейнѣ изъ осиноваго, сосноваго и частью еловаго лѣса. С.

Бѣлозерскій каналъ, Новгородской губ., бѣлозерскаго уѣзда, соединяетъ устье р. Шексны съ выходомъ р. Ковжи и изъ Бѣлозера входитъ въ составъ Маринской судоход. системы. Онъ проведенъ по всему Ю. и ЮЗ. берегу Бѣлаго озера для обхода мелей на озерахъ при Крохинскомъ пос. и при выходѣ р. Ковжи. Каналъ начинается въ 7 вер. ниже посада Крохина; воду получаетъ посредствомъ р. Куносты изъ резервуара, въ составъ котораго входятъ оз. Иль, Лоское и Азатское. Вслѣдствіе суроваго климата и спокойствія воды, Б. каналъ рано замерзаетъ и поздно вскрывается; средней день замерзанія 29 октября, вскрытіе—27 апрѣля, такъ что подо льдомъ онъ на мѣсяцъ долѣе, чѣмъ Нева у Петербурга и Шексна у Рыбинска. Статистическія свѣдѣнія в литературу—см. Волга, Шексна, Маринская система.

Бѣлозерскій лиманъ—озеро Таврической губ., мелитопольскаго уѣзда, близъ лѣваго берега р. Дѣйпра и границы Екатеринбургской губ.; имѣетъ до 8 в. въ длину и принимаетъ въ себя рч. Бѣлозерку, начало которой составляетъ балка того же имени.

Бѣлозерское княжество. Бѣлозерскъ, называвшійся по древнимъ грамотамъ и писцовымъ книгамъ вплоть до времени Екатерины II «Бѣло озеро», основанъ въ глубокой древности: онъ существовалъ еще до призванія князей (862 г.) и былъ населенъ племенемъ Весью, которое также участвовало въ этомъ призваніи. По прибытіи князей Б. со всею своею волостью былъ отданъ Синеусу; но послѣдній владѣть имъ только два года. Послѣ смерти Синеуса Б. перешелъ къ Трувору, а черезъ годъ, за смертью послѣдняго, —къ Рюрику, который владѣть имъ втеченіе 17-ти лѣтъ, ввѣривъ управленіе въ немъ своимъ боярамъ. Уже самое избраніе Бѣлозерской резиденціей Синеуса должно свидѣтельствовать, что Б. въ то время представлялъ довольно важный пунктъ въ торговомъ и про-

мышленномъ отношеніяхъ, что подтверждается до нѣкоторой степени и договоромъ съ греками преемника Рюрика, Олега, который требуетъ съ грековъ «укладовъ», на ряду съ другими древними городами, и на Бѣлозеро.

Послѣ Рюрика до смерти Ярослава Владимировича трудно опредѣлить, кто владѣлъ Б.; но по нѣкоторымъ лѣтописнымъ извѣстіямъ можно догадываться, что оно находилось во владѣніи князей кievскихъ. По смерти же Ярослава (1054 г.) Б. вмѣстѣ съ Суздалемъ и Ростовомъ досталось Всеволоду Ярославичу, на Любечскомъ съѣздѣ князей (1097 г.) —Владиміру Мономаху, и затѣмъ его потомству. Послѣдними владѣтелями Б., пока оно еще входило въ составъ Суздальскаго княжества, были Константинъ Всеволодовичъ и сынъ его Василько, до 1238 г. Въ этомъ году Василько былъ убитъ татарами и Бѣлозеро, назначенное въ удѣлъ младшему сыну его, Глѣбу Васильковичу, отдѣлилось отъ Ростова и составило самостоятельное Бѣлозерское княжество. Глѣбъ В., вѣроятно не раньше 1251 года, поселился въ своей отчинѣ—Бѣлозерѣ, не разрывая связей и съ Ростовомъ, которымъ ему удалось овладѣть въ 1277 году, по смерти брата его, Бориса. Онъ нѣсколько разъ бывалъ въ ордѣ и скончался въ Ростовѣ, въ 1278 году. По словамъ лѣтописца, Глѣбъ былъ князь богобоязненный и милостивый. Ему обязаны своимъ основаніемъ Бѣлавинская пустынь на островѣ Кубенскаго озера, и Бѣлозерскій Свято-Троицкій монастырь, на мѣстѣ котораго въ настоящее время приходская церковь; онъ же приказалъ выкопать каналъ въ перешейкѣ, образуемомъ излучиною рѣки Сухоны, недалеко отъ Кубенскаго озера, и такой же каналъ въ р. Вологдѣ, и наконецъ по его повелѣнію Б. было окружено землянымъ валомъ. Отъ брака съ ханской родственницей, названной въ св. крещеніи Теодорой, Глѣбъ имѣлъ сына Михаила. До 1277 года въ лѣтописяхъ Михаилъ совершенно не упоминается; но подъ этимъ годомъ лѣтописецъ повѣствуетъ, что онъ вмѣстѣ съ отцомъ и другими князьями ходилъ въ орду. Въ 1278 г., по смерти Глѣба, онъ сталъ княжить въ Б., а Ростовъ заняли дѣти Бориса, которые въ слѣдующемъ году, по словамъ лѣтописца, «съ грѣхомъ и неправдою» выгнали Михаила изъ Б. Затѣмъ до 1286 о немъ свѣдѣнія прекращаются. Въ этомъ году мы видимъ его опять въ Б., которымъ онъ владѣлъ до самой своей смерти (1293 г.). Отъ него осталось два сына: Теодоръ и Романъ («Романчукъ»—по лѣтоп.), о которыхъ не сохранилось никакихъ почти свѣдѣній. Впрочемъ, на основаніи духовнаго завѣщанія Дмитрія Донскаго, который называетъ Б. купней своего дѣда, т. е. Иоанна Калиты, можно думать, что, если и была какая-либо «купля» Б., то она была совершена Калитою съ Романомъ Михайловичемъ. Слѣдующимъ постѣ Михаила выдающимся бѣлозерскимъ княземъ былъ Теодоръ Романовичъ, внукъ его, о которомъ имѣемъ только два извѣстія: въ 1275 г. онъ принималъ участіе, въ числѣ всѣхъ другихъ удѣльныхъ князей, въ походѣ вел. кн. Дмитрія Иоанновича противъ Твери, а затѣмъ въ 1380 г.

участвовалъ въ походѣ противъ Мамая и вмѣстѣ со своимъ сыномъ палъ на Кузиковомъ полѣ. Послѣднимъ удѣльнымъ бѣлозерскимъ княземъ считался Юрій Васильевичъ, который сѣлъ на Б. въ 1380 г., но долго ли владѣлъ имъ—неизвѣстно. Димитрій Донской († 1389 г.) въ своемъ завѣщаніи отказываетъ Бѣл. область сыну своему Андрею Можайскому. Съ конца XIV в. въ Бѣлозерскомъ удѣлѣ начинаютъ появляться второстепенные самостоятельные удѣлы при посредствѣ надѣла младшихъ членовъ рода кн. Бѣлозерскихъ. Такъ, выдѣлились слѣд. удѣлы: Сугорскій, Карголомскій, Вадбольскій, Андожскій, Ухтомскій, Кемскій, Сугорскій, Остогинскій, Бѣлосельскій и Лозскій, которыхъ самостоятельность окончилась вмѣстѣ съ Бѣлозерскимъ (около 1389 г.). По смерти Михаила Андреевича (1485 г.), владѣвшего Б. послѣ своего отца Андрея Можайскаго († 1432), Б. княжество было присоединено къ великому княжеству Московскому и находилось до начала XVIII в. въ вѣдѣніи намѣстниковъ, губныхъ старостъ и воеводъ. Въ 1718 г. гор. Бѣлозеро приписанъ къ Олонецкой верфи, въ вѣдомство Ингерманландской губ. Въ 1719 г. сдѣланъ провинціальнымъ городомъ С.-Петербургской, а 29 апрѣля 1727 г. перечисленъ къ Новгородской губерніи, и наконецъ съ 1777 г. «Бѣлозерскъ»—удѣльный городъ Новгородской губерніи. Въ этомъ же году утверждёнъ Екатериною II и старый его гербъ, изображающій на голубомъ полѣ двѣ стерляди, положенныя накрестъ, надъ ними серебряная луна, а поверхъ луны золотой крестъ. Гербъ этотъ при послѣдовательномъ развитіи государственнаго герба, сталъ его принадлежностью. На государственномъ гербѣ, вновь составленномъ въ 1857 году, онъ помѣщенъ въ первомъ щитѣ. Первоначально, какъ гласитъ преданіе, Бѣлозеро стояло на сѣв. берегу озера того же имени; кн. Владиміръ перенесъ его на то мѣсто, гдѣ вытекаетъ р. Шексна и гдѣ оно стояло до 1352 г., когда свирѣпствовала моровая язва, извѣстная подъ названіемъ «черной смерти». Въ числѣ многихъ городовъ язва опустошила и Б., и тогда въ 17 верстахъ къ западу былъ построенъ новый городъ, окруженный при Иоаннѣ III валомъ и стѣною, называемыми грубелая сыпь». На этомъ мѣстѣ стоятъ Б. и теперь.

В. Р.

Бѣлозерскъ — удѣльный городъ Новгородской губерніи, въ 640 вер. къ СВ. отъ губер. города, подъ 60°2' с. ш. и 55°27' в. д., на южномъ берегу Бѣлаго озера и при обводномъ каналѣ Бѣлозерскомъ. Исторію его см. въ статьѣ Бѣлозерское княжество. Въ настоящее время въ Бѣлозерскѣ считается 4414 душъ жителей об. п.; изъ нихъ дворянъ 177, духовн. зв. 68, купцовъ 142, мѣщанъ 3470, крестьянъ 130. Церквей прав. 17, часовень 2 и 1 еврейская молельня, больница, 4-хъ классное духовное училище, женская прогимназія, городское училище и 2 приходскихъ училища, домовъ 790, лавокъ 108, лошадей 320, рогатаго скота 485. Земли городской 1105 десят. Торговля незначительна. Жители заним. рыболовствомъ и судоходствомъ, а женщины вязаньемъ кружевъ. При городѣ пристань на Бѣлозерскомъ

каналѣ; въ городѣ еженедѣльные базары и три ярмарки въ году.

Бѣлозерскій уѣздъ занимаетъ сѣвѣро-восточную часть Новгородской губерніи. Пространство 13818,1 квадр. верстъ (285,52 квадр. мили или 15725,6 квадр. км.). Поверхность довольно ровная; незначительныя возвышенности входятъ въ сѣверную часть уѣзда изъ вытегорскаго уѣзда Олонецкой губ., и направляются на ЮЮВ. къ озеру Андозеро и Новозеро, близъ коихъ раздѣляются на двѣ вѣтви: одна изъ нихъ, болѣе гористая, идетъ мимо оз. Азатскаго и Ворбозамскаго къ р. Шекснѣ; другая же простирается на Ю., составляя частью высокой лѣвый берегъ р. Андоги, и проходитъ въ череповецкій уѣздъ. Почва возвышенностей хрящевато-глинистая, частью известковая и песчаная; берега р. Суды состоятъ изъ плитняка. Самые возвышенные пункты находятся при с. Везгумѣ и Олинѣ, при погостахъ Спасѣ Шушгорскомъ, Спасскомъ и Покровскомъ и при дер. Чирокѣ, Перкумѣ и Солмашѣ. Почва въ уѣздѣ преимущественно болотистая, торфяная и иловая, а по р. Судѣ отъ избытка мергеля скорѣе известковая. Минеральные богатства уѣзда: желѣзная руда, серебряная въ небольшомъ количествѣ по рѣкѣ Судѣ, соляные сѣрные ключи близъ погоста Мотамскаго и по р. Судѣ, ниже дер. Куракина, сѣрные ключи на берегу р. Миги, притока Андоги. Водами уѣздъ очень богатъ, въ сѣв.-зап. части его находится обширный водоемъ Бѣлоозера со спадающею въ него на границѣ уѣзда р. Шексною и выходящею р. Кожкою. Эти рѣки, соединенныя обводнымъ Бѣлозерскимъ каналомъ, принадлежатъ къ Маринской системѣ, на которой въ предѣлахъ уѣзда есть двѣ пристани: Бѣлозерская и Мегорская. Другія рѣки, довольно значительныя по длинѣ теченія, находятся въ юго-зап. части, а именно: Суда, сплавная только въ весеннюю воду, съ притокомъ своимъ Колпью, на которомъ построенъ Никольскій (Бабкинскій) желѣзный заводъ, и Андога, также сплавная только весной. Озеро чрезвычайно много; кромѣ обширнаго Бѣлоозера, замѣчательны: Андозеро (32¹/₂ кв. вер.), Азатское (26¹/₂ кв. вер.). Болота занимаютъ огромныя пространства; самая обширная болотистая полоса находится въ юго-вост. части уѣзда, между рр. Шогодою, Судюю, Андогою, озерами Рыбозеромъ, Харосомъ и дорогою изъ Бѣлозерска въ Сомино; она занимаетъ 817 кв. в., изъ коихъ подъ лѣсомъ 257 кв. в. Колпинскіе и Замошскіе мхи между дорогою изъ Бѣлозерска въ Сомино и рр. Судюю, Колпью и Каменкою, занимаютъ 348 кв. в. Болота на границѣ череповецкаго уѣзда между рр. Андогою, Кумсорюю, Казарюю и Вязьмою—226 кв. вер., изъ коихъ 126 в. принадлежатъ бѣлозерскому уѣзду. Въ сѣверной части уѣзда есть болото въ 268 кв. в. между рр. Пяжелкою, Ножемью, Судюю, Илекомъ и озерами Бѣлымъ, Матеро, Левинскимъ и р. Иволою. На границѣ съ кирилловскимъ уѣз. тянется болото въ 243 кв. в., изъ коихъ 134 принадлежатъ бѣлозерскому у.; всего подъ болотами въ уѣздѣ 498300 десят. и подъ водами 130950 дес., т. е. почти половина уѣзда. Жителей въ уѣздѣ, кромѣ города, 71473, въ томъ числѣ: дворянъ 334,

духовнаго сослов.—854, крестьянъ—63775, мѣщанъ—1854, иностранныхъ подданныхъ—18. Селеній—862, православныхъ церквей—95, монастырей—2, часовенъ—186, больницъ—3, народныхъ школъ—40. Заводовъ: 2 крупчатныхъ, 1 пивоваренный, 1 винокуренный, 1 лѣсопильный. Общая сумма производства упомянутыхъ заводовъ достигаетъ 240000 рублей. Лошадей въ уѣздѣ 11917, рогатаго скота—19485, овецъ—15573, козъ—81, свиней—6524. Крестьянской земли подъ усадьбами, пашнями и покосами въ уѣздѣ считается: надѣльной 164019 десятинъ, собственной 63448 десят., церковной и монастырской 13024 дес., казенной 522 дес., удѣльной 42 дес. Хлѣбопашествомъ занимаются всѣ жители; но, при неблагоприятныхъ условіяхъ почвы и климата, хлѣба недостаётъ для продовольствія жителей; его подвозятъ по Маринской системѣ. Главное же занятіе жителей составляютъ лѣсные промыслы. Большая часть строевого лѣса находится въ сѣверной части уѣзда. Лѣсъ рубится для сплава въ Петербургъ; кромѣ того, въ уѣздѣ гонять деготь и смолу, пилать доски и т. п. Многіе жители занимаются охотой; въ селахъ Федисовѣ, Харивѣ, Ленинѣ и Волшъ. Красновѣ дѣлаютъ глиняную посуду; въ погостѣ Заболоткомѣ и Спасо-Шушгорскомѣ выдѣлываютъ кожи; въ Егорьевскомѣ погостѣ занимаются выдѣлкою желѣза изъ руды и кузнечнымъ дѣломъ; руду добываютъ также по рр. Птугуху и Ворони.

А. В.

Бѣлозерье — мѣстечко Кіевской губ., черкаскаго уѣзда, въ 20 верстахъ отъ уѣзднаго города. Дворовъ 897, жителей 4799 душъ обоего пола. Въ мѣстечкѣ 2 православныя церкви, еврейскій молитвенный домъ, училище, 2 школы, 16 питьевыхъ домовъ, 21 лавка, 32 вѣтряныя мельницы, кирпичный заводъ; въ 7 верст. станція Бѣлозерье Фастовской жел. дор.

Бѣлозерье: 1) село Кіевской губ., черкаскаго уѣзда, въ 42 верст. къ З. отъ Черкассъ, при озерѣ Бѣломъ. Жителей 4273 души обоего пола, 685 дворовъ. Въ селѣ православная церковь, школа.

2) Село Симбирской губ., корсунскаго уѣзда, въ 21 верстѣ къ С. отъ Корсуня, при рѣкѣ Бѣлозеркѣ. Число жителей 3020 душъ об. п., 468 дворовъ, православная церковь, школа.

Бѣлозоръ—см. Parnassia L.

Бѣлоканы—см. Белоканы.

Бѣлоколенецъ г.—см. Задонскій уѣздъ.

Бѣлокопытникъ (Tussilago)—сорное для полей растение. Встрѣчаются два вида: Б. обыкновенный, подобный или лапушникъ (T. farfara L.), и Б. лекарственный (T. petasites L., Petasites vulgaris Desb., P. officinalis Münch.). Первый очень чувствителенъ къ извѣстнымъ приемамъ культуры и обыкновенно исчезаетъ съ введеніемъ запятого пара, а также при оставленіи поля подъ болѣе или менѣе продолжительный выгонъ; для истребленія же второго рекомендуется возможно постоянное срѣзываніе надземныхъ частей, сильно истощающее его многолѣтній корень, что выполняется только при обращеніи засореннаго поля на нѣсколько лѣтъ подъ выгонъ.

С.

Бѣлокриницкая или австрійская іерархія—старообрядческая іерархія, основанная въ сороковыхъ годахъ текущаго столѣтія въ Бѣлой Криницѣ, въ Буковинѣ, являлась прямымъ послѣдствіемъ законодательства 40-хъ годовъ, стремившагося къ искорененію бѣглопоповства и вызвавшего «конечное оскуднѣніе бѣгствующаго священства» (см. Бѣглоповщина). Положеніе старообрядцевъ-поповцевъ, поневолѣ дѣлавшихся безпоповцами, было весьма затруднительно, можно сказать, безвыходно. Весьма естественно, что они вновь обратились къ давно оставленнымъ мечтамъ о самостоятельной раскольнической іерархіи, которая служила бы неизсякаемымъ источникомъ священства. Въ началѣ тридцатыхъ годовъ являлись у старообрядцевъ, предприимчивые люди, идущіе отыскивать и епископовъ древняго до-никоновскаго благочестія, живущихъ за-границей, гдѣ-то далеко на Востоку. О необходимости отыскать такого епископа затолковали прежде всего на Иргизѣ. Мысль эта весьма сочувственно была встрѣчена на Рогожскомъ кладбищѣ въ Москвѣ, но за осуществленіе ея взялись петербургскіе старообрядцы Громывы, рѣшившіе для большаго успѣха дѣла держать предпріятіе свое въ тайнѣ и вести его на свой счетъ и страхъ. Въ то же время они понимали, что русское правительство не потерпитъ учрежденія раскольнической архіерейской каедръ, и потому обратили свои взоры на Австрію, единственную страну, гдѣ русскіе раскольники, жившіе тамъ въ небольшомъ числѣ, пользовались признаніемъ правительства.

Еще при царѣ Алексѣѣ Михайловичѣ, особенно же въ правленіе царевны Софіи и при Петрѣ I, раскольники, уходившіе за-границу отъ преслѣдованій русскаго правительства, стали селиться въ Молдавію. По соседству съ Галиціей молдавскіе раскольники жили въ городѣ Сучавѣ и въ нѣсколькихъ близлежащихъ селеніяхъ. Когда въ 1777 г., на основаніи мирнаго трактата между Австріей и Турціей, часть округа сучавскаго вошла въ составъ Буковины и включена была въ границы австрійскихъ владѣній, въ число этихъ владѣній вошли и нѣкоторые мѣстности (главная изъ нихъ—Соколинцы), населенныя отчасти раскольниками-бѣглопоповцами. Заботясь объ умноженіи населенія, императоръ Іосифъ II, въ надеждѣ побудить молдавскихъ липованъ (см. это сл.), подѣлить именемъ извѣстныхъ вообще заграничныя раскольники) къ переселенію въ Австрію, издалъ 9 октября 1783 г. патентъ, въ силу котораго молдавскимъ липованамъ дозволялось въ предѣлахъ Австріи «совершенно свободное отправленіе религиозныхъ дѣйствій (freie Religions-Exercitium) имъ, всѣмъ ихъ дѣтямъ и потомкамъ, вмѣстѣ съ ихъ духовенствомъ». Привлеченные этимъ патентомъ, въ томъ же 1783 г. переселились въ Буковину многіе раскольники изъ Добруджи и мѣстомъ своего поселенія избрали урочище Варницю, гдѣ и образовались раскольническія селенія: Бѣлая Криница и Климовцы. Немедленно по переселеніи липоване стали ходатайствовать о разрѣшеніи основать въ Бѣлой-Криницѣ монастырь; но въ этомъ имъ со стороны австрійскаго пра-

вительства, закрывавшаго тогда и католическіе монастыри, рѣшительно было отказано. Тогда они въ 1785 г. тайнымъ образомъ устроили скитъ въ большомъ буковомъ лѣсу Бѣдой-Криницы, но въ 1791 г. скитъ этотъ былъ правительствомъ закрытъ; липоване перенесли его въ самое селеніе, и тамъ онъ тайно просуществовалъ до сороковыхъ годовъ текущаго столѣтія, но имѣя никакого значенія. Число братіи было всегда ничтожно, рѣдко болѣе 10 человекъ, почти исключительно бѣглыхъ изъ Россіи. Да и всѣхъ липованъ въ Буковинѣ было въ 1847 г. до 2000 душъ обоюга пола; значительная часть ихъ принадлежала къ безпоповщинѣ. Ср. Demeter Dan, «Die Lippovaner in der Bukowina» (Черновцы, 1890).

Въ этомъ-то Бѣлокриницкомъ монастырѣ Громы и задумали учредить каведру раскольникчлаго архіерея, для чего снарядили въ Буковину Петра Васильева Великодворскаго, впоследствии стяжавшаго себѣ въ старообрядческомъ мірѣ великую знаменитость подъ именемъ инока Павла Бѣлокриницкаго (род. въ 1808 г. въ валдайской подгородной слободѣ, извѣстной подъ именемъ Зимогорскаго яма). Большой начетчикъ, искусный дипломатъ, онъ считалъ себя призваннымъ свыше ко спасенію «древле-православной церкви» отъ оскуднѣнія священства. Въ сопровожденіи инока Сергаскова монастыря Геронтія (въ мірѣ Герасимъ Исавъ Колаковъ, крестьянинъ сельца Ермолова, Московской губ. серпуховскаго уѣзда, род. въ 1803 г.) Павелъ лѣтомъ 1839 г. прибылъ въ Бѣлую-Криницу и 14 (26) февр. 1840 г. отъ имени Бѣлокриницкаго монастыря и всѣхъ липованскихъ въ Буковинѣ общинъ подалъ въ уѣздное управленіе (Kreisamt) прошеніе, въ которомъ, на основаніи патента 1783 г., ходатайствовалъ о разрѣшеніи привезти изъ за-границы въ Бѣлокриницкій монастырь своего независимаго отъ другихъ религій епископа. Въ уѣздномъ управленіи ходатайство Павла, увѣрявшаго, что лишь съ учрежденіемъ архіерейской каведры липоване, обезпеченные священствомъ, будутъ въ состояніи вести мегрическія книги, которыя до сихъ поръ упорно ими отвергались, встрѣчено было весьма сочувственно, но высшія мѣстныя власти во Львовѣ рѣшительно воспротивились затѣямъ Павла и возбудили даже вопросъ о законности самого существованія Бѣлокриницкаго монастыря. Это былъ самый трудный въ дѣлѣ вопросъ. Павелъ не могъ этого не предвидѣть, и въ видахъ успѣшнаго окончанія дѣла написать «Уставъ Бѣлокриницкаго старообрядческаго общежительнаго монастыря», который долженъ былъ служить апологіей липованскаго монастыря. Въ то же время Павелъ имѣлъ въ виду заранѣе разрѣшить возможные недоразумѣнія властей (напр., объ источникахъ для содержанія будущаго епископа), а также изложить вѣроученіе липованъ, такъ какъ въ отношеніи вѣроисповѣданно австрійскія власти смѣшивали старообрядцевъ съ православными жителями Буковины, уже имѣвшими свою самостоятельную іерархію. Уставъ представленъ былъ властямъ въ Львовѣ, но ояъ остался при прежнемъ своемъ мѣтніи. Тогда Павелъ, въ сопровожденіи Бѣлокриницкаго инока Алимпія (въ мірѣ Аванасій Звѣ-

ревъ, мѣщанинъ Полтавской губ.), отправился въ Вѣну и на отказъ львовскихъ властей подалъ жалобу высшему правительству. Въ Вѣнѣ, гдѣ Павелъ и Алимпій добились даже аудіенціи у императора Фердинанда (1843), стумѣли, повидимому, оцѣнить политическую сторону дѣла; весьма возможно, что австрійское правительство прельстилось мыслью создать въ Австріи центръ, къ которому тяготѣли бы русскіе раскольники. Какъ бы то ни было, 6 (18) сент. 1844 г. состоялся декретъ, которымъ разрѣшено было «привезти изъ за-границы епископа, съ тѣмъ, что онъ можетъ преподавать находящимся въ Бѣлой-Криницѣ липованскимъ инокамъ высшее посвященіе и имѣть еще поставить себѣ премирника...». Убѣдившись въ успѣхѣ своего дѣла, Павелъ и Алимпій, не дожидаясь декрета, уѣхали въ Москву и Петербургъ, гдѣ запасились необходимыми матеріальными средствами, а оттуда отправились на Востокъ для отысканія одного изъ тѣхъ «древлеправославныхъ» епископовъ, въ существованіе которыхъ такъ упорно вѣрили старообрядцы. Но самъ Павелъ мало довѣрялъ этимъ слухамъ и въ бытность свою въ Москвѣ и Петербургѣ заранѣе условился съ именитыми старообрядцами, что за не отысканіемъ «древлеправославнаго» можетъ быть принятъ епископъ и отъ еретиковъ, но отъ такихъ еретиковъ, отъ которыхъ церковныя правила дозволяютъ принимать приходящихъ священныхъ лицъ въ сущемъ ихъ санѣ: епископовъ—епископами, священниковъ—священниками, не требуя для нихъ повторительнаго рукоположенія. Главнымъ признакомъ подобнаго рода еретиковъ должно было служить трехпогружательное крещеніе. Павелъ и Алимпій начала свои странствія съ Константинополя, были въ Сиріи, Іерусалимѣ, на Ливанѣ и въ Египтѣ, но нигдѣ не могли отыскать и слѣдовъ «древлеправославныхъ» епископовъ, зато имѣли утѣшеніе убѣдиться, что у грековъ повсемѣстно и неизмѣнно существуетъ трехпогружательное крещеніе. Тогда они вернулись въ Константинополь, гдѣ всегда много безмѣстныхъ архіереевъ, влачащихъ самое жалкое существованіе; среди нихъ-то Павелъ и нашелъ желаннаго кандидата, въ лицѣ лишеннаго каведры босно-сераевскаго митрополита Амвросія. Амвросій, сынъ румелійскаго священника, род. въ 1791 г., въ 1835 г. рукоположенъ былъ въ епископы и поселился въ своемъ епархіальномъ городѣ Босно-Сераевѣ, гдѣ явился защитникомъ народа отъ произвола мѣстныхъ турецкихъ властей; въ этомъ отношеніи онъ составлялъ рѣдкое и счастливое исключеніе среди греч. архіереевъ-фанариотовъ (о нихъ см. Болгарская церковь, т. IV, стр. 279). Патриархъ отозвалъ его съ босно-сераевской каведры, другой же не далъ. Тутъ-то передъ оскорбленнымъ Амвросіемъ и явился Павелъ, суившій будущность почетную и обезпеченную. Излагая Амвросію, черезъ посредство переводчика, старообрядческое вѣроученіе, Павелъ совершенно умолялъ о томъ, что ему придется подвергнуться извѣстному чинопріятію, отречься отъ своего патриарха и родной церкви. Не имѣя ни малѣйшаго представленія о русскомъ расколѣ, Амвросій нашелъ,

что ученіе старообрядцевъ въ отношеніи догматовъ совершенно согласно съ православной церковью, разстуваетъ же только въ обрядахъ. Какъ почитатель чиновъ и обрядовъ греко-восточной церкви, въ которой онъ родился и былъ воспитанъ, митрополитъ Амвросій, несмотря на всѣ доводы Павла, ни въ это время, ни послѣ не допускалъ и мысли, чтобы эти чины и обряды были дѣйствительно неправильны, несовершенны или противны древле-церковнымъ преданіямъ; но съ другой стороны, и въ обрядахъ, которые предлагалось ему принять, не находилъ онъ также ничего противнаго православной вѣрѣ, а исключительное къ нимъ уваженіе старообрядцевъ, доходящее до порицанія обрядовъ, употребляемыхъ церковью, объяснялъ недостаткомъ просвѣщенія и ложно направленной религіозности. Послѣ долгихъ колебаній Амвросій пришелъ къ убѣжденію, что, принимая предложеніе Павла, онъ измѣнитъ православію не совершаетъ, тайно уѣхалъ съ нимъ изъ Константинополя и 12 (24) окт. 1846 прѣбылъ въ Бѣлую Криницу. Здѣсь Амвросію, который, уѣхавъ безъ вѣдома своего патріарха, съжегъ за собою корабли, волей неволей пришлось согласиться на «чинопріятіе ереси» (подъ муропомозаніе), что и совершилось 28 того же октября. Нелогично пришлось Амвросію архіерействовать въ Бѣлой-Криницѣ: 6 дек. 1847 г., вслѣдствіе сношеній русскаго правительства съ австрійскимъ, онъ призванъ былъ въ Вѣну и здѣсь въ іюні 1848 г. получилъ приказаніе удалиться въ Цилль (городокъ въ Штирці, съ 1500 жит.) на вѣчное заточеніе и не имѣть никакого общенія съ липованами. Бѣлокриницкій же монастырь былъ запечатанъ. Все это не могло, однако, помануть бѣлокриницкую іерархію, такъ какъ, Амвросій успѣлъ поставить себѣ епископанамѣстника, бѣлокриницкаго дьяка Кипріяна Тимоеева, «человѣка малаго разума, но великаго упрямства»; 6 ноября 1846 года онъ постриженъ былъ въ монахи съ именемъ Кирилла, а 6 января 1847 г. рукоположенъ во епископы. Съ удаленіемъ Амвросія Кириллъ вступилъ на бѣлокриницкую митрополичью кафедру. Прежде всего старообрядцы стали ходатайствовать объ открытіи Бѣлокриницкаго монастыря; потерпѣвъ въ этомъ неудачу, они распечатали его самовольно, а въ 1859 г. австрійское правительство признало совершившійся фактъ, подтвердивъ бѣлокриницкому митрополиту, что на основаніи декрета 1844 г. власть его распространяется лишь на липованъ, живущихъ въ предѣлахъ Австріи, и потому съ иностранцами (русскими) старообрядцами онъ никакого общенія имѣть не долженъ, но это осталось только благимъ пожеланіемъ.

По вступленіи своемъ на бѣлокриницкую кафедру, Кириллъ поставилъ себѣ намѣстникомъ нѣкоего Онуфрія (въ мірѣ Андрей Ѡадеевъ Шарусовъ, родомъ изъ Ярославской губ.), человека, любимаго старообрядцами за добросердечіе и безукоризненную жизнь. Такимъ образомъ бѣлокриницкая іерархія и по характеру своихъ представителей—природныхъ старообрядцевъ—стала іерархіей вполне раскольнической, безъ всякой примѣси того оттѣнка православія, который проглядывалъ иногда какъ

въ Амвросіѣ, такъ и въ тѣхъ бѣглыхъ полахъ, которыми до того пробавлялся расколъ. Эта особенность новой іерархіи, въ связи съ тѣмъ оскуднѣніемъ священства, до котораго дошелъ расколъ къ 1846 г., имѣя у себя лишь немногихъ бѣглыхъ поповъ, а въ скоромъ времени опасаясь утратить и этихъ, возбудила въ раскольникахъ, особенно на первыхъ порахъ, всеобщія симпатіи къ новому священству и послужила главною причиною необыкновенно быстро развитія и распространенія его въ Австріи, Турині (гдѣ въ 1847 г. учреждена епископія славская, съ мѣстопробываніемъ епископа въ Славкахъ, слободѣ въ Добружѣ; а въ 1850 г. открыта епископія тульчинская; іерархія признана турецкимъ правительствомъ въ 1851 г.), Молдавіи и Валахіи (куда въ 1848 г. для исполненія епископскихъ обязанностей посланъ былъ Кирилломъ его намѣстникъ по митрополіи Онуфрій, названный поэтому епископомъ брайловскимъ, а въ 1854 г. здѣсь поставленъ былъ и самостоятельный епископъ, съ титуломъ епископа, а потомъ архіепископа, валуцкаго; іерархія признана правительствомъ въ 1860 г.). Позже всего австрійское священство появилось и распространилось между раскольниками, живущими въ Россіи, хотя оно дѣликомъ было созданіемъ ихъ энергіи. Объясняется это той строгостью, съ которой русское правительство отнеслось къ учрежденію бѣлокриницкой митрополіи и которая заставила русскихъ старообрядцевъ быть сдержанными и на первыхъ порахъ удовлетворяться лишь полученіемъ изъ Бѣлой-Криницы муръ. Но вотъ въ 1849 г. открылась венгерская кампанія; въ Трансильваніи и Буковинѣ начались военные дѣйствія, которыя поставили Бѣлую-Криницу, со всей устроенною въ ней іерархіей, въ болшую опасность. При такихъ обстоятельствахъ русскіе старообрядцы нашли необходимымъ—образовать свою іерархію съ епископомъ во главѣ. Первымъ русскимъ старообрядческимъ архіереемъ былъ Софроній (въ мірѣ Степанъ Трифоновъ Жировъ, крестьянинъ малоярославскаго уѣзда; одно время промышлялъ бѣглыми попами, см. Бѣглопоповщина); 4 января 1849 г. онъ получилъ отъ Кирилла епископскую митру и званіе епископа номинально симбирскаго, а въ сущности всѣхъ «древле-благочестивыхъ русскихъ христіанъ», такъ какъ ему предоставлено было посвящать священниковъ для всѣхъ русскихъ старообрядцевъ. Софроній поселился въ Москвѣ; на первыхъ же порахъ онъ зарекомендовалъ себя поступками, противными церковнымъ правиламъ, вслѣдствіе чего нѣкоторые священники отказались ему подчиняться. Началась между ними и Софроніемъ вражда, которая кончилась тѣмъ, что ему въ 1852 г. приказано было удалиться въ Симбирскъ, его номинальную епархію, а его прежняя роль возложена на новаго епископа Антонія, 3 февр. 1853 г. рукоположеннаго Кирилломъ во епископа владимирскаго (въ мірѣ Андрей Иларіоновъ Шутовъ, род. въ селѣ Настасьинѣ коломенскаго уѣзда, въ православной крестьянской семьѣ; былъ сначала безпоповцемъ, въ 1848 г. явился въ Бѣлой-Криницѣ, гдѣ перешелъ въ поповщину и постригся въ монахи, † въ 1881 г.). Вынужден-

ный уступить Антонію первое мѣсто, Софроній рѣшился основать въ Россіи отдѣльную іерархію, независимую отъ бѣюкреницкой митрополіи. Съ этою цѣлью онъ удалился въ Уральскій край, для котораго еще въ 1852 г. поставилъ епископомъ нѣкоего Виталія. Здѣсь онъ рѣшился поставить нѣкоего Іакова Бреднева, бѣглаго уральскаго казака, въ патриарха московскаго и всея Руси, себя предназначивъ въ митрополиты на епархію казанскую, а Виталія въ митрополиты же въ новгородскіе. Рѣшеніе это онъ привелъ въ исполненіе въ январѣ 1854 г. Чтобы положить конецъ смутамъ, Антоній издалъ оужное посланіе, подорвавшее въ народѣ довѣріе къ Софронію, а митрополитъ Кирилль лишилъ его въ 1856 г. епископскаго сана, съ оставленіемъ въ званіи простаго инока; мнимый патриархъ еще раньше былъ низложенъ моск. старообрядческими властями, а управленіе позволюскою половою расколничества, со включеніемъ Оренбургскаго и Уральскаго края, временно поручено было Виталію. Рѣшеніе Кирилля въ 1863 г. подтверждено было моск. «освященнымъ соборомъ», издавшимъ новое опредѣленіе объ изверженіи Софронія, подписанное 9 епископами, но внутреннія смуты дали Софронію возможность не внимать этимъ грознымъ опредѣленіямъ, и онъ попрежнему епископствовалъ въ Приуральскихъ странахъ.

Несмотря на эти смуты, распространеніе австрійской іерархіи на русской почвѣ не прекращалось. Съ каждымъ годомъ являлись у русскихъ старообрядцевъ новыя епархіи, съ отдѣльными архіереями, которые, въ свою очередь, размножали число поповъ и тѣмъ все болѣе и болѣе утверждали въ Россіи новое старообрядческое священство. Въ 1853 г. положено было начало существованію епархіи новозыбковской (черниговской), для которой возведенъ былъ Кирилломъ (17 февраля) въ епископы нѣкто Спиридоній, черезъ двѣ недѣли за подлогъ въ документахъ лишенный сана; 20 октября 1855 г. епархія эта получила новаго епископа въ лицѣ Конона, чело-вѣка малограмотнаго и крайне фанатичнаго, также посвященнаго Кирилломъ, арестованнаго затѣмъ 16 октября 1858 года правительствомъ и заключеннаго въ Суздальскій Спасо-Ефимьевскій монастырь (освобожденъ въ 1881 г., † въ 1884 г.). Въ томъ же 1855 г. открыта была епархія саратовская, для которой Антоній поставилъ во епископа нѣкоего Аванасія (мѣщ. г. Хвалынска). Въ слѣдующемъ 1856 г. учреждены были еще двѣ епархіи: пермская и казанская. Епископомъ пермскимъ и екатеринбургскимъ поставленъ былъ Антоніемъ нѣкто Геннадій, чело-вѣкъ, преданный дѣлу раскола до фанатизма; прибывъ въ Екатеринбургъ подъ видомъ купца, онъ вскорѣ попалъ въ руки полиціи и тоже заключенъ былъ въ Суздальскій Спасо-Ефимьевскій монастырь. Казанскимъ же епископомъ назначенъ былъ Пафнутія (по фамиліи Шикинъ, † въ дек. 1890 г.), чело-вѣкъ хотя не бойкій на слово, но зато серьезный, разсудительный, въсплѣдствіи игравшій весьма видную роль. Въ 1857 г. учреждена епархія кавказская, съ епископомъ Іовомъ (отставной казакъ Иванъ Зрянинъ). Въ 1858 г. открыта

епископія коломенская, для которой Антоній поставилъ епископомъ Пафнутія (извѣстенъ какъ краснорѣчивый проповѣдникъ, въ мірѣ Поликарпъ Петровъ Овчинниковъ, родомъ изъ посада Воронка, Черниговской губ.; въ 1865 г. присоединился къ церкви, былъ православнымъ миссіонеромъ, но въ 1882 году снова перешелъ въ старообрядчество). Наконецъ, въ 1859 г. открыта епархія балтская, съ епископомъ Варлаамомъ. Такимъ образомъ въ какія-нибудь 10 лѣтъ своего существованія въ Россіи, австрійская іерархія распространилась отъ Москвы до Польши, Ирбита и Кавказа, имѣла уже 10 епархій*), до 12 архіереевъ и множество поповъ, такъ что не было почти ни одного расколничьяго селенія, которое не имѣло бы своего собственнаго священника. Центромъ іерархіи въ Россіи сдѣлалась Москва, гдѣ сосредоточилась высшая старообрядческая администрація. Здѣсь учрежденъ былъ изъ нѣсколькихъ епископовъ такъ называемый «духовный освященный соборъ или совѣтъ» (нѣчто въ родѣ синода); предсѣдательствовалъ въ немъ Антоній, имѣвшій, по этому, съ самаго начала свое мѣсто пребыванія въ Москвѣ. Съ введеніемъ такихъ порядковъ измѣнились и весь вообще строй управленія въ старообрядческомъ мірѣ, принявшемъ новое священство: дѣла церковныя и административныя стали переходить изъ рукъ мірянъ въ руки духовенства. Такая коренная ломка прежнихъ, вѣками сложившихся порядковъ, не могла не вызвать сильныхъ потрясеній во всемъ старообрядчествѣ, тѣмъ болѣе, что среди высшаго старообрядческаго духовенства не прекращались раздоры, которые и вынудили Кирилла (1861) послать въ Москву своего намѣстника Онуфрія для временнаго управленія всѣми дѣлами русскихъ старообрядцевъ. Такимъ образомъ въ началѣ 1860-хъ годовъ горячюю матеріалъ въ старообрядчествѣ было много, а искрой его воспламенившей послужило «Окружное посланіе», поставившее личные счеты на почву догматическихъ споровъ.

Въ то время, когда распространялось австрійское священство, изъ другого лагера расколничьяскаго міра — со стороны безпоповцевъ, съ особенною силою стали выдвигаться не одни только частныя возраженія противъ новаго священства; появились цѣлый рядъ сочиненій («Апокалипсисъ седматолковный»; «О духовномъ антихристѣ»; «О времени и днѣ кончины міра и втораго пришествія Христа» и др.), въ которыхъ настойчиво проводилась мысль о наступившемъ уже царствованіи антихриста и о прекращеніи благодати священства. Изъ этого выводилось, что если антихристъ уже царствуетъ и истинное Христово священство въ концѣ истреблено имъ, то и у старообрядцевъ его быть не можетъ; слѣдовательно и В. іерархія не истинная, а ложная и еретическая. Австрійская іерархія не могла остаться равнодушною къ

*) Въсплѣдствіи открывались еще епархіи: тульская, нижегородская (1870), долская (1879), самарская (1879), вятская (1879), смоленская (1879), вятская, екатеринбургская, или по мѣсту пребыванія епископа, казанская (1880).

распространенію подобныхъ воззрѣній; явилась необходимость «оберегать стадо словесныхъ овецъ отъ душепагубнаго сего ученія». Такимъ оберегателемъ явился начитанный мірянинъ изъ Стародубя, Иларіонъ Егоровъ Ксеновъ († въ 1882 г. близъ Клинцовъ, въ черниговскомъ старообрядческомъ скиту, извѣстномъ подъ названіемъ Полоса), составившій, по порученію духовнаго совѣта, «Окружное посланіе единия, святыхъ, соборныхъ, апостольскія, древле - православнаго - католическія церкви, въ назиданіе и предостереженіе возлюбленныхъ чадъ отъ нѣкоторыхъ вредныхъ и истлѣнныхъ сочиненій» (напечатано въ «Братскомъ Словѣ», 1885 г., № 19 и 20 и отдѣльно, Москва, 1886). Посланію этому присвоено было значеніе обязательнаго исповѣданія вѣры, и оно было издано 24 февр. 1862 г., за подписями предсѣдателя совѣта Онуфрія, архіепископа владимірскаго Антонія, епископовъ казанскаго Пафнутія и балтскаго Варлаама, нѣсколькихъ священниковъ и даже мірянъ. Окружное посланіе изложено въ 10 пунктахъ, но по существу разсматриваемыхъ вопросовъ его можно раздѣлить на 3 части. Представивъ критическій разборъ безповощицскихъ сочиненій объ антихриствѣ, авторъ излагаетъ положительное ученіе и говоритъ, что истинное священство Христово и приношеніе безкровной жертвы пребудетъ до дня суднаго, что это священство находится въ церкви велико-россійской и греческой, а стало быть и у нихъ старообрядцевъ, такъ какъ источникъ священства, замѣщаясь ими отъ грековъ (въ лицѣ Амвросія). Мысли эти совершенно согласны съ общимъ ученіемъ поповщины, и стало быть, не могли вызвать со стороны поповцевъ какого-либо возраженія или нареканія. Но ограничиться изложеніемъ этого только вопроса автору «Посланія» было недостаточно. Безповощицы, проповѣдая ученіе о воцареніи антихриста въ церкви православной, знаменія этого воцаренія видятъ въ имени Іисусъ, подъ коимъ разумѣютъ другое лицо въ сравненіи съ именемъ Ісусъ; даѣе, въ почитаніи четвероконечнаго креста, который считаютъ крыжомъ, т. е. крестомъ латинскимъ (по другимъ же — не) болѣе какъ сѣню Креста Христова), и въ другихъ подобныхъ предметахъ. Поэтому автору «Посланія» волей-неволей приходилось высказать иной взглядъ на эти предметы и вообще на церковь православную. И онъ не только не уклонился отъ этого весьма труднаго для поповцевъ вопроса, но съ точностью и опредѣленностью челоѣка убѣжденнаго высказалъ свой взглядъ въ слѣдующихъ ясныхъ словахъ: «Господствующая въ Россіи церковь, а равно и греческая вѣруетъ не во иного Бога, но во Единого съ нами Творца небу и земли. Единого и того же исповѣдуетъ съ нами Христа—по плоти родословнаго сына Давыдова, сына Авраамля, родившагося отъ колѣна Іудова, отъ Пречистыя Дѣвы Маріи, безъ сѣмене, наитіемъ Св. Духа, распята, погребенна и воскресшаго въ третій день, вознесшагося на небеса и паки прити имущаго со славою судити живыхъ и мертвыхъ. Посему хотя мы произносимъ и пишемъ имя Спасителя Ісусъ, но и пишемое и произносимое Ісусъ хулити

не дерзаемъ, и не нарицаемъ его имепемъ иного Іисуса, противника Христова, якоже нѣдци безповощицы мудрствуютъ. Подобныѣ и четвероконечный крестъ Христовъ образъ есть креста Христова отъ днѣй апостольскихъ и донынѣ пріемлемый православно-католическою церковью... Поэтому мы не безчестимъ и не хулимъ этого креста и всякое крестоуленіе и кресторугательство отречаемъ, отмечаемъ и уначтожаемъ». Такой опредѣленный взглядъ на православную церковь и нѣкоторые болѣе важные обряды естественно приводитъ автора къ рѣшенію третьяго вопроса. Если имя Іисусъ, четвероконечный крестъ не заключаютъ въ себѣ ничего богопротивнаго, если въ великороссійской церкви существуетъ истинное, Христово священство, если въ ней совершается таинство тѣла и крови Господней, то справедливо ли поступили предки старообрядцевъ, отдѣлившись отъ этой церкви, справедливо ли поступаютъ и они—потомки, удерживающіе такое раздѣленіе? Авторъ рѣшаетъ этотъ вопросъ въ томъ смыслѣ, что «вины непослѣдованія пастыремъ русской церкви—важныя и благословныя—заключаются въ клятвахъ собора 1667 г.» и въ порицаніяхъ, которыя были сдѣланы этими пастырями на старые обряды. Такимъ образомъ общій смыслъ «Посланія» — неосовѣтельность существовавшаго раздора и необходимость примиренія*). Понятно, что «Посланіе» возбудило упорную борьбу, поколебало самыя основы поповщинскаго согласія и раздѣлило его на два враждебныхъ и непримиримыхъ лагеря, получившихъ отъ окружнаго посланія и свое имя окружниковъ и противокружниковъ (раздорники).

Первымъ врагомъ «Посланія» оказался обиженный нѣкогда Софроній. Какимъ бы ни были его мотивы, но въ своихъ нападкахъ на «Посланіе» онъ явился выразителемъ толковъ, которые слышны были въ народѣ. Твореніе Ксенова онъ называлъ «еретическимъ нововведеніемъ, предательствомъ великороссійской церкви» и подобные взгляды разсѣвалъ по всему Поволжью; мало того, отправился съ жалобой къ самому Кириллу и отъ имени нѣкоторыхъ московскихъ старообрядцевъ просилъ его для успокоенія умовъ пріѣхать въ Москву. Въ началѣ 1863 г. Кириллъ пріѣхалъ въ Москву, гдѣ около него образовалась довольно значительная партія недовольныхъ «Окружнымъ посланіемъ», но въ числѣ этихъ недовольныхъ были все міряне. Кириллъ счелъ нужнымъ подготовить, такъ сказать, почву и прежде, чѣмъ приступить къ сужденію объ «Окружномъ посланіи», предложилъ избрать особаго московскаго архіепископа, который управлялъ бы всею старообрядческою церковью въ Россіи. Когда же такимъ архіепископомъ избранъ былъ Антоній, то Ки-

*) Такой выводъ и былъ сдѣланъ: 23 іюня 1865 г. перешелъ въ православіе намѣстникъ блѣкрпичкой митрополіи Онуфрій, епископъ коломенскій Пафнуцій, а 21 іюля того же года присоединился къ церкви епископъ тульскій Сергій; всѣ они сложили съ себя прежнія священныя степеніи, оставлены были въ знаніи простыхъ иноковъ и поселены въ кельяхъ Чудова монастыря. Ихъ примѣру послѣдовали многіе старообрядческіе священники.

риллъ объявлялъ, что самъ вступаетъ въ управленіе россійскою церковью, выслать изъ Москвы своего намѣстника Онуфрія и 24 февр. 1863 г. издалъ опредѣленіе, по которому «Окружное посланіе» признано было недействительнымъ. Въ томъ же еще году Кириллъ вынужденъ былъ удалиться изъ Москвы, а 24 іюля 1864 г. онъ рукоположилъ для Москвы другого епископа, Антонія (крестьянинъ богородскаго уѣзда Аванасій Климовъ), извѣстнаго подъ именемъ Гуслицаго, такъ какъ Гуслицы представляли главное гнѣздо противокружниковъ. Такимъ образомъ въ Москвѣ оказались два епископа, Антоній первый и Антоній второй; но такъ какъ по церковнымъ правиламъ два равноправныхъ епископа въ одномъ городѣ быть не могутъ, то, понятно, начались взаимныя пререканія, и раздоръ еще болѣе усилился. Опираясь на авторитетъ Кирилла, раздорники стали дѣйствовать рѣшительно. До сихъ поръ они ограничивались критикою «Окружного посланія», называли его «предательствомъ великороссійской церкви», но своего догматическаго ученія еще не выставляли. Такое положительное ученіе изложено было въ 1864 г. Софроніемъ въ слѣдующихъ выраженіяхъ: «Господствующая нынѣ въ Россіи церковь вѣруетъ во инаго Бога Іисуса Христа, рожденнаго осмью годами послѣ Спасителя міру Іисуса Христа; подъ именемъ Іисуса должно подразумѣвать сына погибели—антихриста. Составители Посланія ввали въ ересь; именно въ немъ 120 ересей...». Черезъ два года, въ 1866 г., Кириллъ, по предварительному соглашенію съ московскими раздорниками, издалъ двѣ грамоты: одну на имя Антонія перваго, другую на имя Антонія втораго. Антоній первый, равнымъ образомъ и Пафнуцій казанскій и всѣ защитники «Окружного посланія» подвергались отлученію и анаемѣ, какъ еретики, съ которыми отнынѣ не подобаетъ имѣть никакого общенія и которые должны быть принимаемы (въ общество раздорниковъ) не иначе, какъ третьимъ чиномъ, т. е. чрезъ проклятіе своихъ ересей; Антонію второму предоставлялись всѣ права дѣйствительнаго московскаго епископа и повелѣвалось ему устроить Духовный Совѣтъ изъ трехъ іереевъ и шести мірянъ*), а засимъ ради полноты и дальнѣйшаго обезпеченія раздорнической іерархіи поставить еще одного архіерея. Окружное посланіе вновь предано было проклятію на соборѣ въ Гуслицахъ 25 янв. 1867 г. и на большомъ «вселенскомъ» соборѣ въ Вѣлѣ-Крилицѣ въ началѣ іюля 1868 г. Раздорникъ имѣли полное основаніе торжествовать. Но въ 1869 г. съ Кирилломъ совершается разительная перемѣна: совершенно неожиданно онъ переходитъ на сторону окружниковъ и 8 іюня 1870 г. издалъ «мирную грамоту», которая предавала раздорниковъ осужденію и отлученію, а окружниковъ провозглашала людьми здравомыслящими. Такъ совершилось окончательное раздѣленіе окружниковъ и раздорниковъ, взаимно залеймившихъ другъ друга именемъ еретиковъ, съ которыми нельзя имѣть общенія ни въ молитвѣ,

ни въ чемъ другомъ. Попытки къ примиренію дѣлались неоднократно. Образовались даже, съ этою цѣлью, партіи полуокружниковъ и полураздорниковъ, но онѣ никакой самостоятельности не приобрѣли и особаго значенія въ расколѣ не имѣютъ. 1 дек. 1884 г. духовный совѣтъ окружниковъ, въ видахъ умиротворенія своей церкви, издалъ даже опредѣленіе, которымъ «Окружное посланіе» признано недействительнымъ; но и эта значительная уступка ни къ чему не привела. Каждая партія имѣетъ свою іерархію, которая, въ свою очередь, распадается на различныя отѣнки. Въ настоящее время во главѣ окружнической іерархіи стоитъ Савватій, именующій себя архіепископомъ московскимъ (уроженецъ Тагильскаго завода въ Пермской губ., Степанъ Васильевъ Левшинъ, 6 дек. 1862 г. поставленный во епископа тобольскаго); главою же раздорнической іерархіи является Іовъ, тоже именующій себя архіепископомъ московскимъ (крестьянинъ Нижегородской губ., возведенъ въ епископы 16 дек. 1884 г.). Всѣхъ старообрядческихъ архіереевъ въ настоящее время (1891) въ Россіи 19; изъ нихъ 13 принадлежатъ къ окружникамъ, остальные—противокружники.

2 дек. 1873 г. бѣлокриницкій митрополитъ Кириллъ умеръ и на митрополичью кафедру вступилъ намѣстникъ митрополія Аванасій (вдовій священникъ Аггей, родомъ изъ Соколинцевъ), рукоположенный во епископа 3 іюня 1870 г., а 9 мая 1874 г. возведенный тремя заграничными епископами—измаильскимъ, славскимъ и тульчинскимъ—въ санъ митрополита бѣлокриницкаго, и въ этомъ званіи признанъ австрійскимъ правительствомъ. Но при этомъ московские старообрядцы заставили его отречься отъ всякихъ правъ на старообрядческую церковь въ Россіи. Въ настоящее время власть его простирается только на Буковину и Румынію (прежняя Молдавія), русскіе же старообрядческіе архіереи никакихъ сношеній съ нимъ не поддерживаютъ.

При первомъ появленіи австрійскаго священства русское правительство отнеслось къ нему съ большою строгостью. При Александрѣ II отношенія къ расколу стали болѣе снисходительныя. Старообрядческіе архіереи, однако, подвергались иногда преслѣдованію за незаконное присвоеніе духовнаго званія и священныхъ степеней. Въ настоящее время, при дѣйствіи правдъ 3 мая 1883 г., они преслѣдованію не подвергаются, если только не оказываются виновными въ соvrщеніи прাপославныхъ въ расколѣ или въ иныхъ преступленіяхъ; но ни духовное званіе, ни тѣмъ болѣе санъ епископа за ними не признаются, а считаются они состоящими въ томъ сословіи, къ которому приписаны на основаніи общихъ законовъ о состояніяхъ.

Ср. Н. Субботинъ, «Исторія бѣлокриницкой іерархіи» (т. I, М., 1874; доведена до посвященія Кирилла въ намѣстники митрополія; въ сокращенномъ видѣ и безъ приложений напечатана въ «Браскомъ Словѣ» 1885—1886 гг. и отдѣльно, М., 1886); М. Монастыревъ, «Историческій очеркъ австрійскаго священства послѣ Амвросія» (Каз., 1877; изъ «Православнаго Собесѣдника»). Остальныя литературныя ука-

*) Духовный совѣтъ противокружниковъ учрежденъ былъ въ Москвѣ Іосифомъ Керженскимъ въ 1882 г.

занія въ библиографическомъ трудѣ Пругавина: «Расколъ-сектанство» (М., 1867).

Бълокровіе, блѣлая кровь, лейкозія, Леукаемиа. Такъ называется особая болѣзнь крови, открытая въ 1845 г. Вирховымъ, хотя отдѣльные случаи ея наблюдались и ранѣе. Сущность этого тяжкаго, почти всегда смертельно оканчивающагося страданія состоитъ въ поражении внутреннихъ органовъ, вырабатывающихъ бѣлые кровяные шарики, при чемъ число послѣднихъ возрастаетъ до отношенія къ краснымъ шарикамъ, какъ 1:2, 2:3, 1:1, а въ одиночныхъ случаяхъ наблюдалось даже 3:1, между тѣмъ какъ нормальное отношеніе ихъ 1:400. Такъ какъ въ процессѣ образованія бѣлыхъ кровяныхъ шариковъ участвуютъ селезенка, лимфатическія железы и такъ назыв. костный мозгъ, то, соответственно преобладающему поражению тѣхъ или другихъ кровотоорящихъ органовъ, различаютъ селезеночную, лимфатическую, мѣлзогенную или медуллярную (костно-мозговую), и, наконецъ, смѣшанную формы Б. Такъ какъ нормальный составъ крови (см. это сл.) является непремѣннымъ условіемъ правильныхъ отправленій всего организма, то столь рѣзкое видоизмѣненіе ея состава, какое наблюдается при Б., не можетъ не вызвать дѣлаго ряда тяжелыхъ расстройствъ. Уже при осмотрѣ крови невооруженнымъ глазомъ бросается въ глаза ея блѣватая или своеобразная малиновая окраска; если дать крови отстояться въ высокомъ сосудѣ, то на дно осѣдаетъ небольшой слой красныхъ кровяныхъ шариковъ, поверхъ котораго образуется широкій блѣловато-сѣрый слой, состоящій изъ бѣлыхъ кровяныхъ шариковъ. Микроскопъ же чрезвычайно рельефно позволяетъ убѣдиться въ чрезмѣрномъ обиліи послѣднихъ. При химическомъ изслѣдованіи крови лейкоциновъ найдено увеличенное содержаніе воды и волокнины, уменьшеніе количества желѣза и присутствіе различныхъ ненормальныхъ составныхъ частей (глутина, гипоксантина, спермина, мочеви, молочной, янтарной, муравьиной, уксусной и др. кислотъ лейцина, тирозина и т. д.).

Органы, заболѣваніе которыхъ служитъ исходнымъ пунктомъ развитія болѣзни, представляютъ рѣзкія измѣненія: селезенка принимаетъ иногда колоссальные размѣры, до 15 разъ увеличиваясь въ объемѣ; точно также увеличиваются лимфатическія железы (всего чаще шейныя, подмышечныя, паховыя, брызжеечныя). Поражаются также и органы, богатые лимфатическими образованиями (кишечникъ, миндалины, иногда зубная и щитовидная железы).

Теченіе болѣзни весьма типично, а при помощи микроскопа ее почти всегда можно опредѣлить безошибочно. Уже въ самомъ началѣ развитія Б. появляются общая слабость, блѣдность, головныя боли, одышка, сердцебиеніе, отеки, опуханіе селезенки, тупыя боли въ животѣ. Въ дальнѣйшемъ теченіи развивается все возрастающее истощеніе (кахексія) организма: кожа представляется восково-блѣдной, вздутой; отеки на ногахъ дѣлаются весьма упорными; появляется нерѣдко волчанка подре-

берной плевы, околосердечной сумки; селезенка принимаетъ громадные размѣры; нерѣдко опухаетъ и печень. Все болѣе и болѣе усиливается одышка. Появляются сильныя расстройствя зрѣнія, вслѣдствіе пораженія сѣтчатки, пронизанной бѣлыми пятнами и кровоизліяніями; затрудненіе глотанія; упорные поносы. Нерѣдко присоединяется къ этимъ припадкамъ воспаленіе легкихъ, которое быстро сводитъ больного въ могилу.

Хотя было предложено нѣсколько объясненій причинѣ этой болѣзни (въ томъ числѣ происхожденіе Б. приписывалось и бактеріямъ), но сущность ихъ до сихъ поръ неизвѣстна. Несомнѣненъ фактъ вліянія неблагоприятныхъ жизненныхъ условій (пищи и квартиры), такъ что болѣзнь чаще поражаетъ субъектовъ низшихъ классовъ и крайне рѣдко высшихъ. Всѣ процессы, влекущіе пораженіе кровотоорящихъ органовъ, также могутъ быть основной причиной развитія Б. Замѣчено, что она чаще развивается у мужчинъ, тѣмъ у женщинъ. Первые всего чаще заболѣваютъ въ возрастѣ 30—40 лѣтъ; вторыя 40—50.

Продолжительность болѣзни въ среднемъ доходить до 1—3 лѣтъ (отъ 3 недѣль до 8 лѣтъ), но съ наступленіемъ истощенія Б. протекаетъ весьма быстро и заканчивается смертью больного въ 1—6 мѣсяцевъ. Выздоровленіе возможно только при раннемъ обращеніи за врачебной помощью. Изъ множества предложенныхъ средствъ самую важную роль играетъ хининъ, фарадизація селезенки (Боткинъ), фосфоръ, кислородъ.

На ряду съ описаннымъ нами Б. различаютъ еще немного сходную съ ней въ общихъ чертахъ болѣзнь — ложное бѣлокровіе, псевдолейкемію, извѣстную подъ множествомъ другихъ синонимовъ (лимфатическое малокровіе, селезеночное малокровіе, злокачественная лимфома, болѣзнь Hodgkins'a и др.). Въ грубыхъ чертахъ она схожа съ истиннымъ Б., но отличается отсутствіемъ специфическаго измѣненія крови. Хотя и при ложномъ Б. поражаются лимфатическія железы и селезенка, но характеръ измѣненій этихъ органовъ совершенно другой. Ложное Б. характеризуется развитіемъ многочисленныхъ лимфатическихъ опухолей (лимфомъ) въ различныхъ частяхъ тѣла, какъ, напр., въ печени, почкахъ; рѣже въ мозгу, дыхательномъ горлѣ, подреберной плевѣ, сердцѣ и т. д. Соотвѣтственно различнымъ органамъ, поражающимся при ложномъ Б., и картина болѣзни разнообразна, слагаясь изъ явленій, вызываемыхъ ростомъ опухолей, поврежденіями органовъ, въ которыхъ послѣднія развиваются, и наступающимъ вслѣдствіе того измѣненіемъ крови.

Г. Г.

Бълокровіе у овецъ — см. Гнилокровіе.

Бълокрыльчикъ — см. Calla palustris L.

Бълокрыльцовы.— Въ 1619 г. Алексѣй Бълокрыльцовъ жалованъ былъ на помѣстье грамотою. Другихъ свѣдѣній, болѣе древнихъ временъ, мы не имѣемъ. Б. внесены въ VI часть дворянскаго родословной книги, а гербъ ихъ помѣщенъ въ IX части Герб. подъ № 35.

Бѣлокурицкѣ — мѣстное названіе дупеля (*Scolopax major* L.), по Далю.

Бѣлокураинна — слобода Харьковской губ., старобѣльскаго уѣзда, въ 30 верст. къ СЗ. отъ гор. старобѣльска, при рѣчкѣ Бѣлой. Число жителей 5503 души об. п., 848 дворовъ, православная церковь, сельское училище, постоянный дворъ, 9 лавокъ, еженедѣльные базары и ярмарки.

Бѣлокурицкѣя теплая сѣрно-щелочная вода — у деревни Новоблокурихи, Томской губ., бѣйскаго уѣзда, въ 63 вер. къ югу отъ Бѣйска, находятся между 52° и 53° с. ш. и подъ 55° в. д. отъ Пулкова. Къ югу отъ источниковъ, въ горахъ, растетъ листовница и сосна; къ сѣверу и западу мѣстность безлѣсная. Теплая минеральная вода просачивается сквозь слой гравія. Воды открыты однимъ крестьянномъ деревнѣ Бѣлокурихи въ 1861 году; вслѣдъ за тѣмъ было построено заведеніе минеральныхъ водъ — деревянное зданіе съ такими же ваннами. Въ настоящее время заведеніе мало-по-малу пришло въ упадокъ, несмотря на благотворное терапевтическое дѣйствіе этихъ водъ при многихъ хроническихъ болѣзняхъ. Больныхъ прежде собралось огромное количество, чему деревня Бѣлокуриха обязана цѣлымъ рядомъ просторныхъ и удобныхъ построекъ, предназначенныхъ для прѣзжихъ. Минеральныхъ источниковъ эксплуатируемыхъ — два; одинъ съ температурой въ 24°, другой — 28° Р. При качественномъ анализѣ этихъ водъ, произведенномъ въ томскомъ реальномъ училищѣ, найдены натрій, желѣзо, марганецъ, кальцій, кремневая кислота, углекислота, соляная и сѣрная кислоты.

Бѣлокъ яичъ — тягучее прозрачное вещество, окружающее желтокъ, у птицъ (и у безногихъ гадювъ, *Gymnophiona*); въ немъ можно отличать студенистые полуяидки спирально извитые шнуры, прикрѣпляющие желтокъ къ перелпному и заднему кону яичной оболочки — это халазы (*Chalazae*); по мѣрѣ развитія зародыша бѣлокъ всасывается. Отъ бѣлка яичъ получила свое названіе и особая группа сложныхъ органическихъ соединеній, бѣлки или бѣлковыя тѣла.

Бѣлокъ. Съ этимъ названіемъ соединяются въ ботаникѣ два различныхъ понятія. Во-первыхъ, подъ именемъ бѣлка разумѣютъ часть сѣмени, лежащую подъ кожей и облегающую вполне или отчасти зародышъ [или же прилегающую къ зародышу]. Форма и относительная величина такого Б. различны; иногда изъ него состоитъ большая часть сѣмени, какъ, напр., у злаковъ; въ другихъ случаяхъ отъ малъ или даже совершенно отсутствуетъ и тогда кожа прикрываетъ непосредственно зародышъ (послѣд. случай имѣетъ у бобовыхъ растений). Назначеніе Б. — служить складомъ питательныхъ веществъ для зародыша. При прорастаніи сѣмени питательныя вещества, заключенныя въ Б., потребляются развивающимся молодымъ растеніемъ. Кромѣ этого понятія Б., понятія морфологическаго, со словомъ Б. связывается еще представленіе чисто химическое. Бѣлокъ называютъ весьма сложныя химическія соединенія (см.

Бѣлковыя вещества), входящія въ составъ каждаго растенія и играющія въ его жизненныхъ процессахъ въ высшей степени важную роль. Бѣлокъ входитъ въ составъ протоплазмы и протоплазматическихъ образований — клеточнаго ядра и хроматофоръ. Нѣтъ ни одной живой клетки, гдѣ не было бы бѣлковыхъ веществъ. Для открытія Б. въ самихъ клеткахъ существуетъ нѣсколько химическихъ реакцій. Такъ, растворъ іода окрашиваетъ бѣлковыя вещества въ желтобурый цвѣтъ, азотная кислота въ желтый, крѣпкая сѣрная кислота и растворъ сахара въ розовый, смѣсь азотнокислой окиси и закиси ртуты (Миллоновъ реактивъ) — въ красный, растворъ мѣднаго купороса и бѣлаго натра — въ фиолетовый цвѣтъ и т. д. Нужно замѣтить, однако, что лишь совокупность многихъ реакцій, а не каждая въ отдѣльности можетъ служить несомнѣннымъ доказательствомъ присутствія бѣлковыхъ веществъ. Характернымъ для бѣлковыхъ веществъ являются также жадное поглощеніе ими нѣкоторыхъ красящихъ веществъ (напр. амміачнаго кармина) и наступающая вслѣдъ за тѣмъ интенсивная окраска. Что касается до классификаціи растительныхъ бѣлковъ, то прежде всего ихъ распредѣляютъ въ двѣ группы: бѣлки, перевариваемые пепсиномъ (ферментъ желудочнаго сока) и не перевариваемые. Б. первой группы или уже сами по себѣ растворимы въ водѣ, или становятся растворимыми послѣ дѣйствія пепсина; ихъ подраздѣляютъ, въ свою очередь, на растительные альбумины, растительныя клейковины и казеины. Къ этой группѣ принадлежитъ большинство растительныхъ бѣлковъ. Представители второй группы подъ влияніемъ пепсина не изменяются, не перевариваются, а вмѣстѣ съ тѣмъ отличаются отъ другихъ бѣлковъ значительнымъ содержаніемъ фосфора; сюда принадлежатъ вулеины, входящія въ составъ клеточныхъ ядеръ. Въ общемъ классификація растительныхъ Б. является еще мало выработанной (подробнѣе о составѣ и реакціяхъ бѣлковыхъ веществъ см. Бѣлковыя вещества). Относительно образованія и превращеній бѣлковыхъ веществъ въ растительномъ организмѣ. См. Питаніе растеній, Прорастаніе, Физиологія растеній.

Г. Н.

Бѣлолешка — селеніе въ Польшѣ, въ 10 верст. отъ Праги, по дорогѣ въ Непорентъ; памятно по сраженію, происходившему тутъ 12 (24) и 13 (25) февраля 1831 г., между отрядомъ кн. Шаховскаго, шедшаго на соединеніе съ главною русскою арміею, и польскими войсками, подъ начальствомъ Малаховскаго и Круковецкаго.

Бѣлоломкость — см. Гниль бѣлая.

Бѣлолуцкѣ — слобода Харьковской губ., старобѣльскаго уѣзда, при рѣчкѣ Айдарѣ, въ 50 верст. на С. отъ уѣзнаго города. Число жителей 4900 душъ об. п., 710 дворовъ, двѣ православныя церкви, 2 школы, 2 постоянныхъ двора, 3 лавки, еженедѣльные базары и 5 ярмарокъ въ году.

Бѣломчетская казачья станица, Кубанской области, баталпашинскаго у., въ 25 верст. отъ уѣзнаго города, на правомъ берегу рѣки Кубани, противъ устья рѣки Ма-

лаго Зеленчука (испорченное черкесское название Инджикъ), подъ 44° 25' с. ш. и 59° 37' в. д. Основана въ 1798 г. Число жителей 4118 душъ обоюго пола, 585 дворовъ. Въ станицѣ православная церковь, школа, 6 лавокъ, водяная мельница. Земля въ особенномъ владѣніи 4084 дес. Лошадей—1657, рогатаго скота—11534, овецъ—15646.

Бѣломорскія рогульки — крестообразныя сростки минерала арагонита, представляющіе, по Еремѣеву, псевдоморфозы арагонита по целестину. Поднимаются съгнати со дна Бѣлаго моря у береговъ Архангельской губ. (см. Арагонитъ).

Бѣлоѣстная — ст. Курско-Харьково-Азовской ж. д., въ 9 верст. къ С. отъ Бѣлогорода, Курской губ. Здѣсь значительна добыча мѣла, извостковый и мѣловой заводы.

Бѣлоѣстцы — терминъ старинно-русского юридическаго языка, обозначающій городскихъ обывателей, освобожденных на основаніи жалованныхъ грамотъ или именныхъ указовъ, за особыя государственныя заслуги, лично или потомственно, отъ всѣхъ или нѣкоторыхъ подворныхъ податей и повинностей. Отсюда и двory такихъ обывателей носили названіе «бѣлоѣстныхъ дворовъ», въ противоположность дворамъ «чернослободскимъ», съ которыхъ причитались эти подати и повинности.

Бѣломяной саксонскій луковичный картофель (Weissfleischige Sächsische Zwiebelkartoffel) — поздній заводскій и столовый сортъ, воздѣлываемый на поляхъ, съ крупными клубнями средней величины, сплюснутыми въ поперечномъ разрѣзѣ, и менѣе глубокими глазами, у которыхъ бѣлое мясо съ свѣтло-красною, шероховатою кожурою и розовымъ росткомъ; ботва темнозеленая, крупнолистная, высокая и сильная; цвѣты лиловые. Пригодна для всякихъ почвъ, но не отличается особенною урожайностью. Содержитъ отъ 17% до 25% крахмала. С.

Бѣлоноги (Podargus, см. таблицу Кукушкообразныхъ, Cossuogomorphae) — родъ изъ подпорядка кукушкообразныхъ, отряда лазящихъ птицъ. Б. вслѣдствіе одинаковаго образа жизни очень похожи на козодоевъ, но въ систематическомъ отношеніи настолько разнятся отъ нихъ, что принадлежать къ другому отряду. Клювъ ихъ широкій, съ согнутою крючкомъ верхушкою; ноздри покрыты пучками длинныхъ щетинистыхъ перьевъ; подобныя же перья окружаютъ и широко раскрывающійся ротъ. Крылья длинныя и острые; четвертое и пятое маховыя перья длиннѣе прочихъ. Хвостъ ступенчатый, довольно длинный. Опереніе рыхлое, сходное съ опереніемъ совъ, большею частью сѣраго или буроватаго цвѣта, съ рисункомъ, трудно поддающимся описанію. Это ночныя птицы, которыя весь день спятъ и только по ночамъ отыскиваютъ себѣ пищу. Нѣкоторые ученые утверждаютъ, будто эти птицы подвергаются зимней спячкѣ. Изъ 10 извѣстныхъ видовъ большая часть живетъ въ Австраліи, нѣкоторые же въ Новой Гвинее и на соседнихъ островахъ. Самый извѣстный видъ: Б. большой (P. humerlals) имѣетъ 58—60 см. длины. Сверху онъ темнаго сѣро-бурого

цвѣта съ многочисленными мелкими сѣро-бѣлыми и черными точками и штрихами; снизу сѣро-бѣлый съ бурыми точечками и пятнышками. Клювъ свѣтло-бурый. Ноги бурья. водится въ Австраліи, особенно въ Новомъ Южномъ Валлисѣ. Онъ живетъ въ дѣсахъ и питается наѣкомыми, особенно древесными кузнечиками, которыхъ ловитъ не на лету, а собираетъ съ вѣтвей. Время дѣятельности его — утреннія и вечернія сумерки; ночью онъ сидитъ спокойно, а днемъ спитъ такъ крѣпко, что его трудно разбудить. Впродолженіе короткой зимы онъ отыскиваетъ наѣкомыхъ спрятавшихся подъ корою деревьевъ, подобно нашимъ дятламъ, или же перелетаетъ на болота, гдѣ поѣдаетъ улитокъ и червей; во время насиванія Б. ѣстъ также и молодыхъ птицъ. Гнѣздо устраиваетъ на деревьяхъ и самка откладываетъ въ него 2—4 бѣлыхъ яйца. Насиживаютъ и семенъ и самка. Э. Б.

Бѣло-озеро: 1) озеро Новгородской г., на границѣ кирилловскаго и бѣлозерскаго уѣздовъ, въ старину называлось Весь. Пространство 20,4 кв. г. м. или 986 кв. вер., форма овальная, безъ значительныхъ заливовъ; наибольшая длина отъ устья рѣки Ковжи до верховья дна р. Шексны—40½ вер.; а наибольшая ширина отъ г. Бѣлозерска до с. Киснемы—30 в. Дно озера песчаное и хрящеватое; у сѣверныхъ береговъ каменныя мели или луды, а у южныхъ подводные камни. Самая затруднительная мель находится у Крохлянскаго посада и извѣстна подъ названіемъ Брода. Кромѣ того, на озерѣ находятся нѣсколько ямъ или пучинъ, а именно: Долгая, Большая, Боровская, Володная, Моюготская, Кустовская и двѣ въ 2 вер. отъ дер. Орловой. Глубина озера отъ 2 до 3½ саж., въ пучинахъ до 5 саж., мѣстами же, какъ, напр., у устья р. Ковжи, глубина не превосходитъ 3 футовъ. Вода въ половодье прибываетъ до 7 футовъ противъ обыкновеннаго уровня. Берега вообще отлоги, низменны, исключая немногихъ мѣстъ, плоски, большею частью покрыты дѣсомъ, въ некоторыхъ мѣстахъ болотисты, вообще обилуютъ хорошими лугами. Озеро входитъ въ составъ Маріинской системы и канала герцога Александра Вюртембергскаго; поэтому судоходство на немъ значительно. Между тѣмъ господствующіе сѣверные вѣтры губельны для плаванія судовъ, особенно мелкихъ. Вслѣдствіе того, въ 1818 году сооруженъ обводный каналъ по южному берегу озера въ 62 в. длины. Бѣлоозеро изобилуетъ рыбою; въ немъ водятся щуки, окуни, налимы, чепа, судакъ, лещи, язи, подъязники, плотва, ерши, воюшко, стерлядь и свѣтки. Бѣлозерскіе свѣтки приобрѣли общую извѣстность въ Россіи. Рыбный ловъ производится цѣлый годъ, но преимущественно въ маѣ, сентябрѣ и съ 15 ноября до марта. Самые значительные притоки Бѣлоозера—Ковжа и Кема, изъ озера вытекаетъ Шексна. Ср. Данилевскій, «Изслѣд. рыболовства въ Россіи. Сѣверо-зап. озеро».

2) Озеро Кіевской г., черкаскаго уѣзда, къ ЮЗ. отъ Черкассъ, близъ села Бѣлозерья, имѣетъ около 10 вер. въ дл. и отъ 1 до 1½ в. шир.; сѣверною частью прилегаетъ къ Ирдынскому болоту. Дно и берега песчаны; озеро

имѣть чистую воду и обильно рыбою и раками.

Бѣломутъ: 1) Верхній—село въ зарайскомъ у. Рязанской губ., на лѣвомъ берегу р. Оки, въ 33 вер. къ СВ. отъ уѣздн. города. Дворовъ 763, жителей 4594 (1889 г.), 2 православн. церкви, 16 часовенъ, начальное народное училище, богадѣльня. 2) Б. Нижній—село въ зарайскомъ у. Рязанской губ., при р. Окѣ, въ 35 вер. къ СВ. отъ Зарайска. Дворовъ 787, жителей 5691 (1888), 2 православн. церкви, школа, 12 лавокъ и 3 постоялыхъ двора. Въ году бываетъ три ярмарки.

Бѣлоостровъ—ст. Финляндской ж. д., послѣдняя въ Петербургской губ., въ 32 верст. отъ столицы. Значительное число дачниковъ лѣтомъ, обширное имѣніе г. Ольгиныхъ, гдѣ еще недавно былъ мѣдиплавильный заводъ.

Бѣлопашцы.—Старинное названіе сельскихъ обывателей, владѣвшихъ собственною землею и освобожденныхъ отъ податей и повинностей, въ противоположность «черносошникамъ» (см. это сл.). т. е. крестьянамъ обложеннымъ государственными сборами и повинностями. Примеры пожалованія крестьянамъ земель въ вотчину, съ обленіемъ отъ всѣхъ податей и повинностей, т. е. съ предоставленіемъ имъ преимуществъ, которыми пользовались лишь высшія въ государствѣ сословія, весьма немногочисленны и относятся лишь къ двумъ первымъ десятилѣтіямъ XVII вѣка, при чемъ такого рода преимущества жаловались лишь въ видѣ исключенія, за особые государственныя заслуги.

Въ особенности названіе Б. относится къ живущимъ нынѣ въ селѣ Коробовѣ, Костромской губ. и у., потомкамъ крестьянина Ивана Сусанина, пострадавшаго для спасенія жизни царя Михаила Феодоровича, когда во время пребыванія его въ Костромѣ 1613 г. Сусанинъ не открылъ полякамъ, несмотря на доведшія его до смерти пытки, мѣстопробыванія царя. Въ 1619 г., по совѣту и прошенію матери своей царицы, инокини Марыи Иоанновны, Михаилъ Феодоровичъ грамотою отъ 30 ноября пожаловалъ «за службу, за кровь и за терпѣніе» Сусанина зятю его Богдану Собянину, крестьянину дворцоваго села Домнина, въ костромскомъ уѣздѣ, половину деревни Деревнищъ, въ которой онъ жилъ, всего 1½ четверти выти земли и велѣлъ объявлять ихъ Собянину со всѣмъ его потомствомъ: «на немъ на Богданѣ и на дѣтяхъ его и на внучатахъ и на правнучатахъ, нашихъ никакихъ податей и кормовъ и подводъ и наметныхъ всякихъ столовыхъ и хлѣбныхъ запасовъ и въ городова поѣздки и въ мостовищю и въ иныя ни въ какія подати псать съ нихъ не велѣли, велѣли имъ полдеревни во всемъ обѣити и дѣтямъ ихъ и внучатамъ и во весь родъ ихъ неподвижно» (Собр. госуд. грам. и догов. т. III, № 50). Съ тѣхъ поръ потомковъ Сусанина сосѣди ихъ стали называть «Бѣлянами» и названіе это до сихъ поръ сохранилось въ народѣ. Названіе же «Б.» встрѣчается уже въ позднѣйшихъ грамотахъ. Послѣ смерти Марыи Иоанновны (1631) село Домнино отдано было на поминаніе души ея московскому Новоспаскому монастырю, а

архимаандритъ его сталъ требовать въ пользу монастыря всякихъ доходовъ съ облененной части половины деревни Деревнищъ. Тогда Михаилъ Феодоровичъ новою жалованною грамотою 30 января 1633 г. (Полн. Собр. Зак., III, № 1415 и Собр. госуд. грам. и догов., т. III № 92) замѣнилъ эту землю пустошью Коробовомъ села Краснаго, присела Подольскаго, костромского уѣзда, въ которой, по писцовымъ книгамъ 1632 г., считалось 18 четвертей и 70 копейкъ сѣбныхъ покосовъ. Затѣмъ, жалованною грамотою 5 августа 1644 г., хранящеюся у коробовскихъ Б., не разрѣшено въѣзжать въ Коробово ни воеводамъ, ни сыщикамъ и никому ни для какихъ дѣлъ, ни посылать отъ себя посланныхъ, а по всѣмъ касающимся до Б. дѣламъ повелѣно вѣдать ихъ только въ приказѣ большого дворца (см. Приказы). Впослѣдствіи цари Петръ и Иоаннъ Алексѣевичи въ сент. 1691 г. подтвердили дарованныя Б. прежними грамотами преимущества. Въ 1767 Б., въ числѣ 76 душъ мужского пола и 77 д. женскаго, обратились въ правительствующій сенатъ съ ходатайствомъ о подтвержденіи ихъ правъ. Императрица Екатерина II 18 декабря 1767 г. исполнила ихъ желаніе, указавъ, однако, чтобы они изъ постороннихъ въ свое званіе отнюдь никого, ни подъ какимъ видомъ не принимали, и подчинила ихъ вѣдѣнію Дворцовой канцеляріи. Въ 1834 году бѣдность Б. обратила на нихъ вниманіе императора Николая I, который повелѣлъ собрать точныя о нихъ свѣдѣнія и составить соображенія о приведеніи ихъ въ лучшее положеніе. Это разслѣдованіе выяснило любопытныя для исторіи обычнаго права подробности. Такъ, напр., земля въ с. Коробовѣ переходила по наслѣдству, «по дворянству» (по мѣстному выраженію), при чемъ въ случаѣ отсутствія нисходящихъ родственниковъ владѣльца могла переходить и къ восходящей линіи; дочь получала равную долю съ братьями, возвращая ее въ случаѣ выхода замужъ за посторонняго; дѣвица, вышедшая замужъ за Б., передавала свои права на землю дѣтямъ, если у нея не было братьевъ, а въ случаѣ бездѣтной смерти мужъ получалъ 2/3 долю земли, остальное же переходило въ прежній родъ и т. д. Руководствуясь этими свѣдѣніями, особый комитетъ, составленный изъ министровъ двора, финансовъ и внутреннихъ дѣлъ, 16 февр. 1836 г. положилъ: 1) вновь подтвердить предоставленныя коробовскимъ Б. прежними грамотами льготы, во всемъ пространствѣ оныхъ, колми и пользоваться имъ, доколѣ пребываютъ въ крестьянскомъ состояніи. Проживая и водворяясь въ городахъ, переходя въ мѣщанское или купеческое званіе, они равномѣрно сохраняютъ всѣ личныя свои преимущества, подвергаясь въ сихъ случаяхъ токмо платежу денежныхъ повинностей, гильдейскихъ и городовымъ положеніемъ установленныхъ. 2) Надѣлать ихъ достаточнымъ количествомъ земли, которой и отведено имъ вновь изъ казенныхъ пустошей всего 742 дес. 253 кв. саж., не въ частное каждаго лица, а всего ихъ рода и мірскаго общества владѣніе. 3) Поелику Б. издревле находились въ завѣдываніи приказа Большаго дворца, а впослѣдствіи состояли

подъ вѣдомствомъ и судомъ Дворцовой канцелярии, то и нынѣ, оставляя ихъ въ дворцовомъ завѣдываніи, ввѣрить главное попечительство надъ ними министру Императорскаго двора, а ближайшее мѣстное наблюдение костромскому губернатору, съ тѣмъ, однакожъ, чтобы онъ не иначе вѣзжалъ въ ихъ селеніе, какъ всякій разъ съ разрѣшенія министра двора, кромѣ случаевъ особенной важности, не торпящихъ отлагательства, о коихъ въ тоже время доносилъ бы министру двора. Это положеніе было Высочайше утверждено 27 февраля 1836 г., а 14 марта 1837 Б. были удостоены Высочайшею жалованною грамотою, заключающею въ себѣ изложеніе вышеприведеннаго положенія, вошедшаго также въ Сводъ Законовъ (томъ V, ст. 7, п. 1 прилож.). Кромѣ Б., въ тѣсномъ смыслѣ этого слова, другимъ примѣромъ обьяненія служить такъ называемые «объльные вотчинники и крестьяне» (см. это сл.). Ср. В. Вешняковъ, «Бѣлопашцы и Объльные вотчинники и крестьяне», въ «Журналѣ Министерства Государственныхъ имуществъ» за 1859 г. С. К.

Бѣлополье — мѣстечко Киевской губ., бердичевского уѣзда, въ 22 верст. къ ВЮВ. отъ Бердичева, при рѣкѣ Гульвѣ; число жителей 1589 душъ об. п., дворовъ 233.

Бѣлополье—зашт. городъ сумскаго у., Харьковской губ. Въ 1672 выходы изъ польскаго Б. заняли селеніе, основанное на берегу р. Крыги, на мѣстѣ бывшей татарской сакмы или кочевы, на Вирскомъ городищѣ, которое уже было извѣстно въ XII в. Они назвали селеніе Бѣлопольемъ и построили въ немъ церковь Рождества Богородицы. Впослѣдствіи здѣсь видимъ укрѣпленіе съ 6 пушками, съ валомъ и рвомъ, называвшееся замкомъ, въ которомъ жилъ воевода Бахтѣевъ. Въ 9 верстахъ отъ города находится 2 большихъ кургана, называемые: Близицы. Въ 1696 г. облопольцы и жители сосѣднихъ деревень возстали противъ путивльскихъ помѣщиковъ, которые неправильно записали многихъ казаковъ себѣ въ крѣпостные. При открытіи Харьковскаго намѣстничества (въ 1780) Б. сдѣлано уѣзднымъ городомъ, а въ 1791 г. заштатнымъ городомъ сумскаго уѣзда. Б. расположено при рр. Вирѣ и Крыгѣ, подъ 51° 9' сѣв. шир. и 51° 59' в. долг. Жителей около 12000. Б. ведетъ значительную торговлю хлѣбомъ и скотомъ. Въ немъ 3 кирпичныхъ, 2 кожевенныхъ, 3 салотопенныхъ завода. Сумма производства на всѣхъ этихъ заводахъ 18620 р. Благодаря жел. дорогѣ, торговля города съ каждымъ годомъ увеличивается. Въ г. Б. нѣсколько конторъ по отпуску хлѣба, городской банкъ, контора нотариуса и т. д. Ср. Харьковскіе календари и памятные книжки, изданія харьковского статистическаго комитета (съ 1876—1891); К. И. Щенковъ, «Историческая хронологія Харьковской губерніи»; Д. И. Багалъй, «Общій очеркъ древностей Харьковской губ.».

Бѣлоризцы—секта, открытая въ 1866 году въ деревнѣ Петровой, судогодскаго уѣзда Владимірской губ. и названная такъ мѣстнымъ епископомъ потому, что богослуженіе свое сектанты совершаютъ въ бѣлыхъ длинныхъ рубахахъ и бѣлыхъ льняныхъ поясахъ. Уче-

ніе бѣлоризцевъ представляетъ собою смѣшеніе различныхъ сектантскихъ воззрѣній съ очевиднымъ преобладаніемъ молоканства, которое было распространено сильно во Владимірской губ. въ 1830—1840-хъ годахъ. Подобно молоканамъ, Б. не признаютъ видимой церкви, св. угодниковъ отвергаютъ, священство отрицаютъ, утверждая, что архiereй и священникъ церкви — единственно Иисусъ Христосъ. Подобно ведосѣвцамъ, бракъ называютъ блудомъ и живутъ, повидимому, цѣломудренно, какъ иноки; подобно скопцамъ, не употребляютъ мясной пищи и никакихъ горячихъ напитковъ. За царя не молятся, паспортовъ не принимаютъ. Считаю себя просвѣщенными свыше, они только себя однихъ признаютъ истинными и духовными христіанами и твердятъ слѣдующую, самую употребительную между ними, молитву: «Отче, Господи небесе и земли! Ты угаишь еси сія вся отъ премудрыхъ и разумныхъ, и открылъ еси сія младенцамъ простымъ» (т. е. бѣлоризцамъ). Свѣдѣнія о Б. см. въ «Голосѣ» 1868 г. № 122.

Бѣлоруссія—название, даваемое части Россіи, находившейся долгое время подъ владычествомъ Литвы и Польши и только впослѣдствіи снова возвращенной Россіи. Подъ именемъ Бѣлоруссіи прежде разумѣлись преимущественно княжества Полоцкое, Витебское Мстиславское и Смоленское. Нынѣ подъ именемъ Бѣлоруссіи преимущественно подразумѣваютъ губерніи Минскую, Могилевскую, Витебскую и западную часть Смоленской.

Литература. «Живописная Россія» (т. 3, часть 2, «Бѣлорусское полѣсье», ст. А. К. Киркора и С. В. Максимова); П. Н. Батюшковъ, «Бѣлоруссія и Литва» (выпускъ 6, «Памятниковъ русской старины въ Западныхъ губерніяхъ»); Пыпинъ, «Бѣлорусская этнографія» («Вѣстн. Евр.» за 1887 г., кн. 4, 5, 6, 7 и отдѣльно). Остальная литература будетъ указана при описаніи губерній Витебской, Минской, Могилевской и Смоленской и при словѣ Бѣлоруссія.

Бѣлорусская барка, на Двѣпрѣ съ его притоками; длина до 25 саж.; вмѣщаетъ до 40000 пуд. груза.

Бѣлорусская овца не представляетъ самостоятельной породы: въ Ковенской, Виленской, Гродненской и частью въ Минской губ. она очень схожа съ простою польскою овцою; въ Могилевской же, Витебской и большей части Минской губ. напоминаетъ въ общемъ сѣверную короткохвостую овцу (*Ovis brachyura borealis*), отличающаяся отъ нея сравнительно небольшимъ ростомъ, при среднемъ живомъ вѣсѣ 60 фунтовъ. Послѣднее объясняется мѣстнымъ обычаемъ осенью кастрировать всѣхъ барановъ. Шерсть Б. овцы грубѣе, чѣмъ польской, и съ меньшимъ содержаніемъ жира, а руно съ разбросаннымъ штапелемъ. При двукратной стрижкѣ получается въ оба раза, на кругъ, отъ 2 до 3 фун. шерсти. Что касается цвѣта шерсти овецъ, то Б. овца—преимущественно бѣлая, такъ какъ крестьяне, изготовляя свою одежду изъ бѣлаго сукна, разводить бѣлыхъ овецъ, и только въ уѣздахъ пограничныхъ съ югозападными губерніями, а также въ городахъ, преобладаютъ большею

частью черныя овцы, что объясняется предпочтениемъ, оказываемымъ мѣстными жителями полушубкамъ изъ черныхъ смушекъ и чернымъ вѣтвомъ носимой ими суконной одежды. Ср. «Исслѣдованіе современнаго состоянія овцеводства въ Россіи» (выпускъ VI, Спб., 1885 г.).

Бѣлоруссы (племя).—Въ нашей литературѣ возникалъ вопросъ: существуютъ ли вообще отдѣльное бѣлорусское племя. Но, конечно, особенности языка Б., ихъ нравы и обычаи, богатая народная литература и т. д. доказываютъ существованіе отдѣльнаго бѣлорусскаго племени. Прежде всего мы остановились на опредѣленіи мѣста, гдѣ живутъ бѣлоруссы. Е. Ф. Карскій въ статьѣ: «Обзоръ звуковъ и формъ бѣлорусской рѣчи» говорить, что область, занимаемая бѣлоруссами, доходитъ на югъ до самой Припяти; на западъ черты бѣлорусской рѣчи замѣтны очень далеко—почти до самаго Западнаго Буга, верховья въ Нарева и Вобра, правыхъ его притоковъ, далѣе по Нѣману и его притокамъ, почти до впаденія Вилин; на сѣверѣ эта область переходитъ Западную Двину, простираясь до р. Ловати; на востокъ до верховья Волги и начала лѣвыхъ притоковъ верхняго Днѣпра. Слѣдовательно, примѣняясь къ современному административному дѣленію, область бѣлорусскаго рѣчи можетъ быть обозначена губерніями Минскою, Гродненскою безъ самыхъ южныхъ частей; далѣе, захватывая незначительную часть Сувалкской губ., она обнимаетъ Виленскую, исключая сѣверозападной ея уголь; затѣмъ обнимаетъ почти всю Витебскую губернію (на западѣ до г. Дриссы), всю Могилевскую, западную часть Смоленской и небольшую часть Черниговской. Профессоръ М. А. Колосовъ находитъ бѣлорусскія особенности даже въ нѣкоторыхъ уѣздахъ Псковской губерніи, Тверской (Ржевъ), Московской (уѣзды Рузскій, Волоколамскій и Можайскій). А. К. Киркоръ причисляетъ къ мѣстностямъ, гдѣ живутъ Б., Ново-Александровскій уѣздъ Ковенской губерніи, а Де-Ливровъ—губ. Псковскую (кромя уѣздовъ холмскаго, велико-луцкаго и торопецкаго), уѣзды жидринскій и мосальскій (Калужск. губ.), брянскій, трубчевскій, сѣвскій и карачевскій (Орловской губ.). По вычисленіямъ А. К. Киркора, Б. занимаютъ 180402 кв. в. Наконецъ небольшая часть ихъ живетъ въ губ. Херсонской и Пензенской. Б. считаются потомками древнихъ вендовъ, жившихъ первоначально въ странахъ придунайскихъ, которые въ первомъ вѣкѣ по Р. Х. занимали уже земли, орошаемыя Западной Двиной, Вислой и Волховомъ. Обширность этого пространства и малонаселенность были, конечно, главными причинами переселенія сюда, въ концѣ VI и началѣ VII вѣковъ, другихъ родственныхъ имъ племенъ, именно бѣлыхъ хорватовъ, сербовъ и хоруатъ, которые, тѣснимые сильными врагами, двинулись на сѣверо-востокъ и сѣли частью на открытыя мѣстахъ по Днѣпру, усвоивъ себѣ названіе поляня, частью въ лѣсахъ, этихъ же прозвались древлянами, частью въ богатыхъ дреговичахъ между Припятью и Западною-Двиною и назывались дреговичами, а нѣкоторые, зайдя

еще сѣвернѣе, заняли земли у Западной Двины и впадающей въ нее рѣки Полоты и прозвались полочанами. По сказанію лѣтописца, нѣкоторые роды полочанъ, подъ именемъ кривичей, выселились на верховья рѣки Двины, Днѣпра и Волги, занявъ впоследствии обширную страну, которая заключала въ себѣ нынѣшнія губерніи Витебскую, Псковскую, Смоленскую и части губерній Минской, Виленской и Могилевской. Что обитающіе нынѣ въ этихъ губерніяхъ бѣлоруссы произошли отъ одного и того же племени кривичей, доказывается какъ сходствомъ ихъ наружности, домашняго быта, обычаевъ, вѣрованій, такъ и въ особенности языка, какъ древняго писменнаго, такъ и живого, лучшимъ образцомъ котораго служатъ пѣсни, сказки, поговорки, пословицы и загадки. Въ началѣ XIV столѣтія (1318—1320 г.) Гедиминъ присоединяетъ къ Литвѣ всю древнюю область кривичей. Съ этихъ поръ исторія бѣлорусскаго племени связана съ исторіею Литвы и Польши.

Образованіе Литовскаго княжества не уничтожило русской культуры, но, напротивъ, литовцы, какъ народъ неразвитой, подчинились этой культурѣ. Послѣ соединенія Литвы съ Польшею русское населеніе Литвы начинаетъ постепенно подпадать польскому вліянію. Тѣмъ не менѣе масса народа сохранила свой языкъ и обычаи, хотя, конечно, языкъ замѣнился подъ вліяніемъ сосѣдей. Въ уѣздахъ суражскомъ, витебскомъ, городокскомъ, себежскомъ и невельскомъ мы видимъ отсутствіе дзеканья, такъ какъ здѣсь было очень сильное вліяніе великоруссовъ со стороны Новгорода, Пскова и Твери. Бѣлоруссы себежскаго уѣзда перемѣняютъ буквы *ч* на *ц*, *о* и *е* на *а*. Измѣненіе *ч* на *ц*—тоже вліяніе новгородскаго говора. Людинцы вмѣсто *аю* говорятъ *ая*—напр. дая, закладая и т. д. Въ языкѣ лепельцевъ и вообще въ западной части Бѣлоруссіи сильно отразилось польское вліяніе, сказавшееся здѣсь потерєю окончанія *тъ* (*tu*) въ 3 лицѣ единств. ч. глаголовъ и въ употребленіи множества польскихъ словъ. Въ языкѣ дриссенскихъ и рѣжничихъ бѣлоруссовъ встрѣчаются латинскія слова. Должно замѣтить также, что буква *г* у себежскихъ крестьянъ православнаго исповѣданія выговаривается какъ польское *g*, а у католиковъ, равно и въ лепельскомъ уѣздѣ, какъ польское *h*. Окончаніе словъ на *въ* и *ль* у большинства бѣлоруссовъ замѣняется буквой *у*, и произносится протяжно *буу* вмѣсто *буль*, *знау* и т. п. Въ городокскомъ уѣздѣ иногда *ш* замѣняютъ буквой *с*, вмѣсто *ч* и *т* употребляютъ *ц*, а вмѣсто *эр*—*х*. Въ пружанскомъ уѣздѣ употребляютъ твердое *э*, между тѣмъ какъ всѣ остальные черты въ говорѣ этого уѣзда часто бѣлорусскія. Бѣлорусскую рѣчь можно раздѣлить на 2 главныя части 1) юго-западную: губ. Минская, Гродненская, исключая южной ихъ части, и южная часть Виленской. 2) Сѣверо-восточную: губ. Витебская, остальная часть Виленской, Могилевская, часть Тверской (ржевскій у.) и Смоленская.

На бѣлорусскомъ нарѣчій писались литовскіе акты, грамоты и всѣ публичные акты до временъ Стефана Баторія. Такимъ образомъ этотъ языкъ является официальнымъ съ XIV

и почти до XVII столѣтія. Изъ книгъ, писанныхъ на бѣлорусскомъ нарѣчїи, болѣе замѣчательны: Статутъ Казимира-Ягеллона 1492; Статутъ Литовскій, составленный въ 1505 г. и исправленный въ 1522, 1529, 1561 и 1568 годахъ; Трибуналъ великаго князя литовскаго 1531; Лѣтописецъ литовскій и русскій (изданъ Даниловичемъ въ 1827 г.); Хроника Выховца (изд. Нарбутомъ въ 1846 г.), Виблія (изд. Скорины въ 1517 г. въ Прагѣ, а потомъ въ 1535 г. въ Вильнѣ), Псалмы, апостольскія дѣянія (его же изданія, 1526 г.). Посланія апостольскія и другія. Изъ древнихъ актовъ (есть 1432 г.) многіе написаны по-бѣлорусски, также масса старинныхъ счетовъ, писемъ и т. д. Наконецъ элементы бѣлорусской рѣчи называются и въ памятникахъ церковныхъ. Бѣлорусское нарѣчїе составляетъ основу языка Вибліи Скорины, хотя и въ соединеніи съ языкомъ церковно-славянскимъ, а также съ большою примѣсью полонизмовъ и чехизмовъ. Затѣмъ бѣлорусское нарѣчїе встрѣчается въ потемической литературѣ, которая была протестомъ малорусскаго и бѣлорусскаго народа противъ Польши, католичества и униї. Но ни тогда, ни впоследствии бѣлорусское нарѣчїе не приобрѣло самостоятельнаго литературнаго значенія. Проф. А. И. Соболевскій («Журн. Мин. Нар. Просв.», май, 1891 г., ст. 137—138) говоритъ по этому поводу: «Языкъ грамоты и языкъ Литовскаго статута никогда не былъ языкомъ всего населенія Западной Руси; это былъ языкъ того класса, который тотчасъ послѣ политическаго соединенія литово-русскаго государства съ Польшей подвергся вліянію польской культуры; отсюда понятно довольно значительное количество польскихъ словъ, формъ и оборотовъ, находящихся въ этихъ памятникахъ. Въ Вибліи Скорины и въ лютеранскомъ катехизисѣ бѣлорусское нарѣчїе является смѣшаннымъ съ церковно-славянскимъ языкомъ, съ прибавленіемъ большого количества полонизмовъ, а въ Вибліи—и бегемизмовъ. Примѣсь чуждыхъ элементовъ дѣлаетъ западно-русскій языкъ XIV—XVIII в. во многомъ отличнымъ отъ современнаго бѣлорусскаго нарѣчїя; тѣмъ не менѣе, тѣсная связь между ними не можетъ подлежать ни малѣйшему сомнѣнію. Нынішніе бѣлорусскіе говоры не имѣютъ литературной обработки». По исчисленіямъ Карскаго въ Минской губ. живетъ 963028 бѣлоруссовъ, Могилевской—874904 ч., и Витебской—668025 ч., всего 2505951. Исследователь Смоленской губ. М. Пецбриковъ считаетъ, что въ ней живутъ до 600 т. бѣл. Въ Сувалкской губ. считается 23760 ч. Б., въ Ковенской 700 ч. Остальные бѣлоруссы живутъ въ другихъ губерніяхъ. Большинство бѣлоруссовъ православы. Раскольниковъ ~~не много~~. Послѣ православныхъ большинство—католики. Въ книгѣ Ю. О. Крачковскаго: «Бытъ западно-русскаго селянина» бытъ Б. хорошо представленъ. Прекраснымъ дополненіемъ къ труду Крачковскаго можетъ служить «Календарь по народнымъ преданіямъ въ Воложинскомъ приходѣ» (Виленской губ., ошмянскаго у.), составленный Л. Т. Берманомъ. Для этнографическаго изученія бѣлоруссовъ много поработали въ послѣднее время П. А. Безсоновъ, И. И. Носовичъ,

А. К. Киркоръ, Е. Р. Романовъ, П. В. Шенъ и др. По наружности бѣлоруссы рѣдко отличаются отъ великорусса. Онѣ рѣдко бываютъ болѣе средняго роста, а часто менѣе; скорѣе приземисты, чѣмъ строены; одутловаты; волосы русые; глаза малооткрытые, какъ бы вдавленные, чаще всего сѣрые; лицо круглое. Въ 40, много въ 50 лѣтъ бѣлоруссы выглядываютъ совершеннымъ старикомъ; женщины увядаютъ весьма рано, хотя въ молодости нѣны изъ нихъ отличаются свѣжестью и привлекательностью лица. Одежда бѣлоруссовъ весьма многообразна и отличается первобытной простотой; только головные уборы мужчинъ и женщинъ нѣсколько разнообразны. Любимыя цвѣты бѣлоруссовъ бѣлы: бѣлый кожухъ, бѣлая рубаха и панталоны, бѣлый полотняный поясъ, бѣлая юбка у женщинъ, бѣлый фартукъ, бѣлый головной платокъ—все это обыкновенныя любимыя принадлежности праздничнаго и домашняго, лѣтняго и зимняго туалета бѣлоруссовъ, и только сапоги, смѣняющіе лапти, отличаются, и то не всегда, зимній и праздничный нарядъ бѣлорусса отъ лѣтняго и будничнаго. Въ отношеніи покроя шапокъ бѣлоруссы нѣсколько прихотливы: одни носятъ суконныя или кожаныя фуражки съ козырькомъ; другіе—полярковыя высокія шляпы, безъ полей или съ полями отвороченными вверхъ, или горизонтальными; у нѣкоторыхъ вседневной головной уборъ—круглая суконная, войлочная или баранья шапка; у другихъ—что-то въ родѣ четырехугольной конфедератки. Головной уборъ женщинъ не столько разнится формой, сколько цвѣтами и узорами. Дорогихъ ожерелій, серегъ и перстней у бѣлоруссовъ не встрѣишь; все это—грошевыя бусы, стеклярусъ, самая простая мѣдъ и рѣдко серебро. Описание одѣянія бѣлоруссовъ взято нами изъ Витебской губерніи. Конечно, въ другихъ мѣстахъ есть отлїчїе отъ такого описанія, которое мы привели выше. Какъ живутъ Б. теперь,—мы опишемъ ихъ жизнь въ губерніи Витебской. По отзывамъ изслѣдователей, жизнь бѣлоруссовъ Витебской губерніи очень мало чѣмъ отличается отъ жизни ихъ въ другихъ мѣстностяхъ. Столъ и жилище бѣлоруссовъ небогаты. Молоко, творогъ, осенью и зимою картофель, капуста, бураки, бобы, горохъ, а лѣтомъ щавель, ботвинья и т. п. при черномъ хлѣбѣ, дурно вышеченомъ изъ неперсѣянной ржаной муки, смолотой изъ плохо отвѣяннаго зерна на домашнихъ ручныхъ жерновахъ: вотъ обыкновенная—и то въ хорошей годъ и при томъ у зажиточнаго крестьянина—пища большинства бѣлоруссовъ. Что же касается жилища ихъ, то они сохраняютъ до сихъ поръ свой первобытный характеръ. Тѣсная, душная, курная, бревенчатая, крытая иногда дранью безъ гвоздей, иногда соломою, изба съ однимъ или съ двумя маленькими окошечками, койкакъ заставленными кусочками стекла и небольшою кладовой въ сѣняхъ, наполненная удушливыми испареніями людей и животныхъ и, кромѣ того, лѣтомъ мухами и другими насѣкомыми (и всегда тараканами и прусаками), составляетъ типъ здѣшнихъ бѣлорусскихъ жилыхъ крестьянскихъ построекъ, отличающихся по наружности бѣдностью и непри-

вѣтливостью. Деревни состоятъ изъ двухъ, трехъ, пяти, а ужъ рѣдко-рѣдко изъ десяти и болѣе избъ. БѢлорусскія деревни разсѣяны между лѣсами и болотами, часто въ мѣстахъ едва доступныхъ, да и то лишь для крестьянскаго экипажа, носящаго весьма характеристическое названіе «колесъ»; и это точно не болѣе какъ четверо, почти одинаковой величины, тонкихъ, иногда березовыхъ колесъ, безъ шинъ, на такихъ же осяхъ, съ положенною на нихъ доскою и четырьмя лозовыми или березовыми дужками съ боковъ—противу колесъ. Почти такой же первобытной конструкціи и зимній экипажъ бѢлорусса, называемый полозками. Каковы экипажи, таковы лошади и веревочная, подчасъ съ правой лямка, упряжь. Не лучше и бѢлорусская корова, составляющая богатство и гордость мужика. Какъ корова, такъ и лошади небольшого роста и слабосильны. Хозяйственный постройкѣ у бѢлоруссовъ плохи. Вообще картина домашняго быта крестьянина-бѢлорусса въ большинствѣ случаевъ печальна. Землю бѢлоруссы обрабатываютъ допотопной сохой. Никакихъ усовершенствованій въ его хозяйствѣ нѣтъ. Благодаря этому, урожай хлѣбныхъ плохъ, хотя земля могла бы родить въ нѣсколько разъ больше. По вышеизложеннымъ причинамъ бѢлоруссу приходится много трудиться, но результаты его трудовъ не оправдываютъ его надеждъ. Нельзя сказать, чтобы бѢлоруссы были обдѣлены духовными дарами. Главною причиною бѣдности и угнетенности бѢлоруссовъ его тяжелое прошлое. Только освобожденіе крестьянъ избавило его отъ тяжелой опеки, въ которой онъ находился нѣсколько вѣковъ. Съ этихъ поръ и русское общество узнало о бѢлорусскомъ народѣ. Наше общество до этого времени не знало о существованіи русскаго народа въ Западномъ краѣ. Польскія возстанія поставили западный край на военное положеніе, которое надолго оставило край въ ненормальномъ состояніи. При этихъ условіяхъ мѣстная жизнь не могла развиваться и положеніе бѢлоруссовъ улучшаться. Въ послѣдніе годы русское общество, благодаря мѣстнымъ изслѣдователямъ, стало знакомиться съ нравами и обычаями бѢлоруссовъ. Литература о бѢлоруссахъ довольно обширна. Она обстоятельно разобрана въ трудѣ А. Н. Пыпина, «БѢлорусская этнографія» («Вѣстникъ Европы» 1887 года, мѣсяцы апрѣль, май, июль и июль; этотъ трудъ вышелъ и отдѣльно). Укажемъ на главнѣйшіе труды на русскомъ языкѣ (польскіе труды см. у А. Н. Пыпина). П. А. Безсоновъ, «БѢлорусскія пѣсни съ подробными объясненіями ихъ творчества и языка, съ очерками народнаго обряда, обычая и всего быта» (М., 1871); И. Н. Носовичъ, 1) «Словарь бѢлорусскаго языка». Въ этотъ словарь вошло болѣе 30 тысячъ словъ; 2) «БѢлорусскія пѣсни» («Зап. Этногр. Олд. Имп. Геогр. Общ.», т. V, послѣднии т. I); П. В. Шейнъ, 1) «БѢлорусскія пѣсни» («Зап. Олд. Этнограф.» т. V); 2) «Матеріалы для изученія быта и языка русскаго населенія Сѣверо-Западнаго края»; Ю. Э. Крачковскій, «Бытъ западнаго русскаго селянина» (Москва, 1874); А. С. Дембовецкій, «Описаніе Могилевской губ.» (Москва, 1882);

Зин. Радченко, «Сборникъ малорусскихъ и бѢлорусскихъ народныхъ пѣсней Гомельскаго уѣзда, записанныхъ для голоса съ аккомпаниментомъ» (СПб., 1881); М. А. Дмитриевъ, «Собраніе сказокъ, пѣсенъ, обрядовъ и обычаевъ крестьянъ Сѣверо-Западнаго края»; Гильдебрантъ, «Сборникъ памятникъ народнаго творчества Сѣверо-Западнаго края подъ ред. П. А. Гильдебранта»; «Живописная Россія» т. 3, ч. 2, «БѢлорусское полѣсье»; Батюшковъ, «Памятники русской старины въ западныхъ губ. Вып. VI, БѢлоруссія и Литва»; И. Недешевъ, «Историческій обзоръ важнѣйшихъ звуковыхъ морфологическихъ особенностей бѢлорусскихъ говоровъ» (Варшава, 1884); А. Ф. Карскій, «Обзоръ звуковъ и формъ бѢлорусской рѣчи» (Москва, 1886; разборъ этой книги А. И. Соболевскаго въ «Журн. Мин. Нар. Пр.», 1887, май, стр. 137—147); «Описанія губерній, произведенныя офицерами генеральнаго штаба: Минской, Н. Зеленскій, 1864; Гродненской, П. Бровровскій, 1863; Виленской, А. Кокоревъ, 1861; Смоленской, М. Пेत्रиковъ, 1862»; «Этнографическіе атласы полковника Р. Ф. Эккерта». СПб., 1864 и А. Ф. Ритиха, 1864; Е. Р. Романовъ, «БѢлорусскій сборникъ», 5 частей. А. С.

БѢлорыбница (*Lucioperca* [*Coregonus*], *leucichthys* Güld)—относится къ группѣ сиговыхъ рыбъ, изъ семейства лососевыхъ (*Salmonidae*), порядка отверсто-пузырныхъ (*Physostomi*) костистыхъ рыбъ. Одна изъ самыхъ крупныхъ сиговыхъ рыбъ, достигающая 2¹/₂—3¹/₂ фута въ длину и до 20 фунтовъ вѣса и болѣе. Самецъ по величинѣ уступаетъ самкѣ. Нижняя челюсть нѣсколько длиннѣе верхней; верхняя доходитъ до вертикали передняго края глаза. Тѣло удлиненное, толстостое. Члѣвъ тѣла серебристый, спина буровато-голубая, брюхо блое; спинной и хвостовой плавники буровато-сѣрые, остальные сѣрые. Водится въ сѣверной части Каспійскаго моря, откуда поднимается, для метанія икры, въ Волгу и въ меньшемъ количествѣ въ Уралъ. Въ Волгу она подымается очень высоко—до Твери и Ржева, въ Оку до Серпухова и Калуги, въ Шексну до БѢлоозера. Но гораздо большее количество Б. подымается въ Каму и ея притоки: Уфу, БѢлую, Чусовую и Вишеру. Время икриметанія съ точностью неизвѣстно; по всей вѣроятности, оно происходитъ осенью. Она входитъ въ Волгу изъ моря въ концѣ зимы, въ февралѣ и началѣ марта, передъ вскрытіемъ рѣкъ; выбираетъ самые широкіе рукава и идетъ полъ самымъ льдомъ, противъ сильнаго теченія. Въ нижней Волгѣ она не остается, а идетъ въ верхнюю Волгу и особенно въ Каму, проводить лѣто въ глубокихъ мѣстахъ, осенью нерестится и возвращается въ море. Молодь Б. почти вовсе неизвѣстна волжскимъ рыбакамъ; по всей вѣроятности, молодь зимою или въ весеннее половодье уходитъ изъ рѣвъ въ море, гдѣ и остается до достиженія зрѣлаго возраста. Образъ жизни Б. мало извѣстенъ, вслѣдствіе ея малочисленности, осторожности и пребыванія на глубинѣ; пища состоитъ, вѣроятно, главнымъ образомъ изъ мелкихъ рыбокъ. Она составляетъ предметъ цѣннаго промысла, хотя, по количеству добываемой рыбы, уловъ ея не-

значителенъ. По своей цѣнности Б. занимаетъ первое мѣсто послѣ красной рыбы (осетровыхъ). Мясо ея бѣлаго цвѣта, удобно рѣжется на пластинки и отличается своимъ вкусомъ. Въ продажу Б. идетъ мороженая, или свѣжепросоленная. Нельма, которая водится въ Сѣверной Двинѣ, Печорѣ, Оби и другихъ сѣверныхъ рѣкахъ, представляетъ изъ себя можетъ быть разновидность бѣлорыбцы. Ср. Сабанѣевъ, «Рыбы Россіи»; Варшаковскій, «Опредѣлитель рыбъ бассейна р. Волги»; Кесслеръ, «Объ ихтиологической фаунѣ р. Волги» («Труды Петербургскаго общества естествоиспытателей», т. I).

В. Ф.

Бѣлорѣцкій заводъ, въ верхнеуральскомъ уѣздѣ, Оренбургской губ., въ 60 вер. къ западу отъ Верхнеуральска, на р. Бѣлой, близъ устья р. Нуры, на абс. выс. 1628 р. ф., подл. 53° 58' с. ш. и 53° 49' в. д. Основанъ въ 1762 г. Твердышевымъ и Мясниковымъ на купленной башкирской землѣ Бѣлокатайской волости, нынѣ вмѣстѣ съ Тирляскимъ заводомъ принадлежитъ Обществу Бѣлорѣцкихъ заводоу. Поземельная дача завода 170041 дес., изъ коихъ 152020 дес. подл. лѣсомъ, состоящимъ изъ сосны, пихты, ели и рѣдко осины и березы. Мѣстность вообще гориста; долины имѣютъ суглинковую почву и довольно плодородны. Рудники лежатъ въ 90 вер. отъ завода и за р. Ураломъ, въ Киргизской степи, въ горѣ Атачѣ. Производство доменное, литейное, желѣзодѣлательное и проволочное. При немъ имѣется 20 водоѣдѣствующихъ колесъ, 6 турбинъ, 6 паровыхъ машинъ и локомобиль (общее число силъ 1232). Въ 1868 г. на немъ выплавлено чугуна 728453 пуд., выдѣлано желѣза 419906 пуд. и желѣзныхъ издѣлій—11081 пуд.

А. Б.-н.

Бѣлорѣцкая станція—майкопскаго отдѣла, Кубанской области, на прав. берегу р. Бѣлой, ниже Майкопа. Населенія 6792 д. об. п. Дворовыхъ мѣстъ—1116, домовъ жилыхъ—1275, училище, 15 лавокъ, 3 питейн. заведенія, 9 водяныхъ мельницъ, 3 кожев. завода, 1 шерст. 3 маслосл. 1 кирпичный. Земли въ общинномъ пользованіи—19590 дес. Лошадей—1092 гол. Рогатаго скота—2879 гол. Овецъ—2489 гол.

Бѣлосарайская коса, на сѣверномъ берегу Азовскаго моря, при входѣ въ Таганрогскій заливъ. Вдоль восточнаго берега косы, пачиная отъ маяка, расположены почти непрерывнымъ рядомъ рыбацкія хижины и рыбные заводы. Вся восточная сторона косы удобна для приставанія шлюпокъ; но отъ оконечности ея къ Ю.З. тянется на 1½ мили отмель, окаймляющая и всю западную сторону косы. Коса эта входитъ въ составъ земель, принадлежащихъ маріупольскимъ грекамъ. На косѣ, въ 2 вер. 20 саж. отъ ея оконечности, находится каменный маякъ, подл. 46° 53' с. ш. и 54° 59' в. д. Высота огня надъ уровнемъ моря 72½ р. фута.

Бѣлосельскіе - Бѣлозерскіе. — Родъ князей Бѣлосельскихъ происходитъ отъ князей Бѣлозерскихъ (см. Бѣлозерское княжество). У правнука кн. Гѣбза Васильевича, кн. Юрія Васильевича, былъ правнукъ кн. Гаврила Феодоровичъ Бѣлосельской. Кн. Яковъ

Гавриловичъ находился вторымъ воеводоу лѣвой руки въ Полоцкомъ походѣ въ 1551 г. Кн. Иванъ Елизарьевичъ посланъ былъ въ 1577 г. отъ ливонскаго короля Магнуса къ царю Иоанну Грозному съ извѣстіемъ о завоеваніи городовъ Кеси и Куконоса. Въ XVIII стол., кн. Бѣлосельскіе также занимали видныя должности. Такъ, кн. Михаилъ Андреевичъ, вице-адмиралъ, управлялъ адмиралтействъ-коллегіею съ 1745 по 1749 г. Кн. Андрей Михайловичъ, умершій въ 1779 г., находился долгое время посланникомъ въ Дрезденѣ. Кн. Александръ Михайловичъ былъ при Екатеринѣ II посланникомъ сперва въ Дрезденѣ, потомъ въ Туринѣ; при императорѣ Павлѣ пожалованъ родовымъ командоромъ ордена св. Іоанна Іерусалимскаго; въ царствованіе императора Александра I былъ оберъ-шенкомъ. Онъ славился умомъ, образованностью и былъ въ дружескихъ сношеніяхъ почти со всѣми писателями своего времени. При учрежденіи родового командорства, Павелъ I повелѣлъ въ заключенной о семъ конвенціи (какъ тогда называли) наименовать кн. Александра Михайловича Бѣлосельскаго, какъ старѣйшаго въ родѣ Бѣлозерскихъ, княземъ Бѣлосельскимъ-Бѣлозерскимъ, и титулъ этотъ подтвержденъ потомственно за сыномъ его кн. Эсперомъ, при императорѣ Александрѣ I, 2 марта 1823 г.

Бѣлосельскій-Бѣлозерскій (князь Александръ Михайловичъ)—писатель, род. въ 1752 г. (о службѣ его см. выше). Б.-Б. состоялъ членомъ многихъ ученыхъ обществъ русскихъ и иностранныхъ. Умеръ въ 1809 году въ Петербургѣ и похороненъ въ Александроневской лаврѣ. Бѣлосельскій-Б. страстно любилъ искусство и вывезенная имъ изъ чужихъ краевъ коллекціи картинъ въ свое время считалась замѣчательною. Писалъ Б.-Б. на французскомъ языкѣ: «De la musique en Italie» (1778); «Circée, Cantate» (Дрезд.); «Poésies françaises d'un prince étranger» (Пар., 1789); «Dianologie ou tableau philosophique de l'entendement» (Дрезд., 1790) и много стихотвореній во французскихъ журналахъ. На русскомъ яз. Б.-Б. написалъ оперу «Оливка, или первоначальная любовь» (безъ имени автора напечатанную въ селѣ Ясномѣ, а затѣмъ въ исправленномъ видѣ въ Москвѣ въ 1796 г.).

Бѣлослудская слобода—см. Бѣлослудское село.

Бѣлослудское село, прежняя Бѣлослудская слобода, въ ирбитскомъ уѣздѣ, Пермской губ., на правомъ берегу р. Ирбиты; одна изъ самыхъ старинныхъ слободъ, основанная въ 1644 г. Въ 1649 г. здѣсь построенъ былъ первый острогъ, деревянный, съ башнями, а въ 1666 г. былъ выстроенъ новый, для охраны отъ нападеній калмыковъ. Въ Бѣлослудскомъ селѣ 144 двора и 720 жителей.

Бѣлостокская область—такъ называлась часть нынѣшней Гродненской губ., принадлежавшая съ 1795 г. по послѣднему раздѣлу Польши, Пруссіи, а въ 1807 перешедшая, по Тильзитскому миру, къ Россіи; въ 1808 г. послѣдовалъ указъ, по которому изъ присоединеннаго края образована область, съ именованіемъ Б. и съ раздѣленіемъ на 4 уѣзда (повѣта): бѣлостокскій, бѣль-

скій, сокольскій и дрогичинскій. Областнымъ городомъ былъ назначенъ Бѣлостокъ. Область просуществовала до 1842 г., когда она вошла въ составъ Гродненской губернии, при чемъ дрогичинскій уѣздъ присоединенъ былъ къ бѣлостому. Б. область заключалась между 52°45' и 53°40' сѣв. шир. и 41°5' и 41°30' вост. долг., имѣя въ длину съ С. на Ю.—163 вер., а съ В. на З. всего 72 вер. и занимающая площадь въ 7742 кв. в. (505168 дес.); все ея население въ 1835 г. простиралось до 278937 д. об. п. (см. Гродненская губернія).

Бѣлостокъ (по-польски Białostok)—уѣздный городъ Гродненской губернии; лежитъ подъ 53° 08' сѣв. шир., 23° 10' вост. долг. (отъ Гринича) и 134 метр. надъ поверхностью океана, въ 80 верстахъ отъ губернскаго города. Бѣлостокъ расположенъ на небольшой рѣчкѣ Бѣлой, притокѣ рѣки Супрасли, впадающей въ р. Наревъ, при пересѣченіи желѣзныхъ дорогъ: С.-Петербургско-Варшавской, Кіево-Вресто-Граевской и Бѣлостокско-Барановичской. Время основанія его относятъ къ 1320 году и приписываютъ Гедимину. Бѣлостокъ съ давнихъ временъ составлялъ собственность различныхъ польскихъ вельможъ. Въ концѣ XVII вѣка достался графамъ Браницкимъ, по ходатайству которыхъ Августъ III возвелъ Б. въ 1749 году, на степень мѣстечка и далъ ему городскія права. При третьемъ раздѣлѣ Польши Б. отошелъ къ Пруссіи и былъ выкупленъ правительствомъ изъ частныхъ рукъ, а по Тильзитскому миру въ 1807 г. присоединенъ къ Россіи и въ 1808 г. назначенъ главнымъ городомъ Бѣлостокской области, раздѣленной на 4 повѣта (уѣзда), причемъ въ городѣ были открыты: городской магистратъ, городская дума и сиротскій судъ. Въ 1842 г., по упраздненіи области, приписанной къ Гродненской губерніи, Б. былъ назначенъ ея уѣзднымъ городомъ и въ 1845 г. ему дарованъ гербъ. Около этого времени, въ окрестностяхъ города: Хорошѣ, Супраслѣ и Кнышинѣ, появились суконная фабрика, а такъ какъ Б. находится въ центрѣ этой фабричной дѣятельности, то онъ сталъ быстро развиваться и не замедлил обратиться въ довольно значительный фабричный городъ. О быстромъ ростѣ Б. и о значительныхъ перемѣнахъ въ его экономической жизни свидѣтельствуютъ слѣдующія данныя. Въ 1857 г. въ немъ числилось 780 домовъ, съ населеніемъ въ 13787 душъ обоего пола; фабрикъ было 7 и 9 заводовъ, съ суммою производства въ 325000 руб. Въ 1889 г. въ городѣ числилось 4127 жилыхъ зданій, при населеніи въ 56629 душъ обоего пола; число фабрикъ увеличилось до 133 и заводовъ до 27, а сумма производства возрасла до 2687650 р. Въ особенности обращаютъ на себя вниманіе суконно-кортовья фабрики, число которыхъ въ городѣ доходитъ до 54, съ 1569 рабочими и съ производствомъ на сумму въ 1398087 руб.; шерстяно-суконныхъ 14, съ 416 рабочими и производствомъ въ 379240 руб.; шелковыхъ—4, съ 326 рабочими и производствомъ въ 310000 руб., и 1 шляпная при 120 рабочихъ производитъ на сумму 103000 руб. Вообще въ промышленно-торговомъ отношеніи Б. принадлежитъ первое мѣсто среди всѣхъ городовъ гу-

берніи. Въ 1889 г., хотя въ городѣ население показано въ 56629 душъ обоего пола (31723 души муж. пола и 24906 жен. пола), но въ чертѣ города постоянныхъ жителей оказываются только 32667 душъ обоего пола; остальные приходятъ на дневные заработки, проживая собственно внѣ черты города, въ прилегающихъ къ нему деревняхъ: Бѣлостокѣ, Скорупахъ и другихъ, составляющихъ, болѣею частью, непосредственное продолженіе нѣкоторыхъ городскихъ улицъ, какъ Александровской, Почтовой и т. д., а потому, хотя составляютъ сельское население, но причисляются къ городскимъ жителямъ. По сословіямъ население Б. въ 1889 г. состояло изъ потомственныхъ и личныхъ дворянъ—460, духовенства православнаго—32, римско-католическаго—3, евангелическо-лютеранскаго—8, иудейскаго—9; гражданъ потомственныхъ и личныхъ—90, купцовъ—733, мѣщанъ—41153, цеховыхъ—7138, крестьянъ—643, колонистовъ—155, регулярныхъ войскъ—3157 (съ семьями), безсрочно-отпускныхъ—956, отставныхъ нижнихъ чиновъ—789, солдатскихъ дѣтей—13, иностранныхъ подданныхъ—1194, лицъ не принадлежащихъ къ указаннымъ разрядамъ—96 обоего пола. По вѣроисповѣданіямъ: православнаго—2242, римско-католическаго—3447, протестантскаго—2366, иудейскаго—48552, магометанскаго—22 обоего пола. Заключено браковъ—263, родилось—1323, умерло—661, приростъ населенія—662 души обоего пола. Въ городѣ изъ 4127 домовъ насчитывается 654 каменныхъ и 3473 деревянныхъ; 1 православная церковь и 2 часовни на кладбищахъ, 1 костелъ съ 2 каплицами, 1 евангелическо-лютеранская церковь, 2 иудейскія синагоги и 39 молитвенныхъ домовъ, 2 театра (незначительныя сооруженія, временныя, изъ нихъ одинъ лѣтній), 29 магазиновъ, 167 лавокъ. Изъ учебныхъ заведеній въ городѣ имѣются: реальное училище съ 287 учениками, институтъ благородныхъ дѣвицъ со 133 ученицами, уѣздное училище, приходское, съ женскою смѣною, начальное еврейское училище, лютеранское церковное училище и 2 частныя школы. Кромѣ того, въ городѣ находятся: окружная лечебница, еврейская больница, 4 вольныя аптеки и военный лазаретъ; для помѣщенія войскъ имѣются казармы. Втеченіе года въ городѣ бываетъ одна незначительная ярмарка 24 іюня: базары два раза въ недѣлю. Городъ имѣетъ извощичью биржу, много и довольно порядочныхъ гостиницъ; содержится чисто, такъ какъ почти весь вымошенъ; освѣщается керосиновыми фонарями.

Бѣлостокскій уѣздъ занимаетъ въ западной части губерніи площадь въ 2551,8 кв. вер. или 2904 кв. килом., или 52,7 кв. миль (265812 дес.). Поверхность уѣзда ровная и слегка всхолмленная на С. и СЗ., низменная на Ю. и ЮВ. и сильно болотиста въ углу слиянія рр. Бобра съ Наревомъ; эта часть уѣзда даже мало доступна для сообщенія и съ трудомъ проходима. Почва болѣею частью песчаная (геологическое см. Гродненская губ.). Рѣка Наревъ оглаждаетъ уѣздъ отъ губерніи Ломжинской, а Бобръ—отъ Сувалкской, Царства Польскаго. Обѣ рѣки текутъ по долинамъ болотг-

стымъ и низменнымъ, несудоходны, но годны для сплава. Изъ притоковъ Нарева только одна р. Супрасль, достигающая до 15 саж. ширины, годна для сплава лѣса. Несравненно важнѣе для уѣзда Бобръ, который, принявъ справа р. Нету, судоходенъ почти втеченіе всего лѣта; пристань находится въ заштатномъ городѣ Гоніондзѣ, откуда преимущественно отпускается хлѣбъ. Изъ озеръ, которыхъ немного и которыя не велики, наиболѣе извѣстныхъ Августовское, или Чеховское, близъ заштатнаго города Кнышина, и Нересь. Изъ городищъ и кургановъ наиболѣе извѣстны: а) около деревни Невѣрова насыпь, носящая названіе «Шведскіе окопы»; б) на правомъ берегу р. Нарева, въ одной верстѣ отъ деревни Татаръ; в) близъ мѣстечка Городка; здѣсь, по преданію, существовалъ въ XV вѣкѣ замокъ; г) въ Обрубниковской волости находится до 10 кургановъ («сопокъ»), и д) въ заштатномъ городѣ Суражѣ насыпь на мѣстѣ, гдѣ, по преданію, стоялъ замокъ королевы Боны; раскопокъ съ археологическою цѣлью въ этихъ мѣстахъ не было произведено. Климатъ Бѣлостокскаго уѣзда умѣренный, влажный; ни большой жары, ни значительныхъ морозовъ не бываетъ; такъ, при средней годовой температурѣ въ 6,8° Ц. наиболѣе холодный февраль мѣсяцъ имѣетъ среднюю температуру въ —4,4° Ц., а самый теплый, июль—18,6° Ц. Въ административномъ отношеніи уѣздъ раздѣленъ на 3 стана, въ которыхъ считается 12 волостей; въ уѣздѣ населенныхъ мѣстностей насчитывается до 478, въ томъ числѣ: 3 заштатныхъ города—Гоніондзъ (4976 жит.), Кнышинъ (6469 жит.) и Суражъ (1514 жит. об. п.), 1 крѣпость—Осовецкая, 6 мѣстечекъ, 328 селеній, деревень и колоній, 58 имѣній и фольварковъ, 18 околицъ и 64 урочища, хуторовъ и другихъ мелкихъ поселеній. Число жителей въ уѣздѣ, за исключеніемъ городовъ, въ 1889 г. простиралось до 108791 д. об. п. (56166 муж. п. и 52625 жен. п.); въ томъ числѣ: дворянъ потомственныхъ и личныхъ 484, духовенства православнаго благаго 71, монашествующаго 8, римско-католическаго 18, іудейскаго 43, гражданъ потомственныхъ и личныхъ 27, купцовъ 68, мѣщанъ 17838, цеховыхъ 34, крестьянъ 78859, колонистовъ 1107, регулярныхъ войскъ 1542 (съ семьями), безсрочно отпущенныхъ 3013, оставивъ нижн. чиновъ 2460, солдатскихъ дѣтей 1179, иностранныхъ подданныхъ 2040 д. об. п. По вѣроисповѣданіямъ: православныхъ 17146, католиковъ 72728, протестантовъ 5306, іудеевъ 21354, магометанъ 69 д. об. п. Заключено браковъ 988, родилось 4756, умерло 2969; приростъ населенія отъ перевѣса рожденій—1787 д. об. п. Церквей и часовенъ: православныхъ 20, монастырѣ 1, костеловъ 17, протестантскихъ молитвенныхъ домовъ 3, церковь 1, іудейскихъ синагогъ и молитвенныхъ домовъ 16; число сельскихъ народныхъ училищъ въ 1889 г. дошло только до 22-хъ. Хлѣбопашество составляетъ главное занятіе сельскаго населенія; подъ пашнями числилось въ уѣздѣ 122254 дес. Изъ хлѣбовъ болѣе всего забирается ржи, которой посеяно въ 1890 г.—41855 четв.; затѣмъ овса 20220 четв., ячменя 7280, гречихи 2550; менѣе всего пшеницы—5300 четв. (толь-

ко озимая) и остальныхъ яровыхъ хлѣбовъ—1350 четв.; кромѣ того, много разводится картофеля, котораго посажено до 58870 четв.; урожай былъ озимаго самъ 4, ярового самъ 3¼ и картофеля самъ 6¼. Луга Бѣлостокскаго уѣзда считаются лучшими въ губерніи: въ особенности хороши луга по долинамъ р. Бобръ; крестьяне пользуются 23304 дес. луговъ. Скотоводство незначительно. Такъ, всего скота въ 1889 г. въ уѣздѣ числилось 157471 гол., въ томъ числѣ: лошадей 18935, рогатаго скота 33718, овецъ простыхъ 64046, тонкорунныхъ 1459, свиней 34249. Подъ лѣсомъ въ уѣздѣ находится 61962 десятины, въ томъ числѣ 40686 десятины строеваго лѣса. Лѣсная промышленность въ уѣздѣ довольно сильно развита; лѣсъ сплавляется въ губерніи Царства Польскаго и въ Пруссию. Но особенно сильно въ уѣздѣ развито фабричное производство, а въ особенности суконно-кортовое; число этихъ фабрикъ въ уѣздѣ, за исключеніемъ города Бѣлостока, простиралось въ 1889 г. до 79, при 2553 рабоч. об. пола, въ томъ числѣ малолѣтнихъ 68, съ производствомъ на 2190346 р. Была еще одна шерстяно-суконная фабрика, на которой работало 224 д. об. пола, въ томъ числѣ 36 малолѣтнихъ, съ суммой производства на 203000 р. с. Изъ заводовъ обращаютъ на себя вниманія по численности мукомольные, которыхъ было въ уѣздѣ до 150, при 162 рабочихъ и валовомъ доходѣ въ 20943 р., а по производству—пивоваренные, которыхъ было 9, при 51 рабочихъ; сумма производства показана въ 178755 р. с. Всѣхъ заводовъ и фабрикъ въ уѣздѣ, за исключеніемъ г. Бѣлостока, въ 1889 году было 285, съ 3431 рабочихъ обоего пола, — въ томъ числѣ малолѣтнихъ 111. — Сумма производства показана въ 2819518 руб. сед.

Литература: «Военно-статистическое обозрѣніе Гродненскаго губ.» (1849, т. IX, ч. 3); «Журн. Мин. Внутр. Дѣлъ» (1837, кн. 1 и 1843, кн. 1); Balinski, «Starożytna Polska» (ч. II, 1886); «Городскія населенія Россійской Имперіи» (ч. II, 1861); П. Бобровскій, «Матеріалы для географіи и статистики Россіи» (ч. II, 1863); «Памятныя книжки Гродненскаго губ.» на 1861, 1880 и 1891 гг. — *Ф. Ш.*

Бѣлостенецъ (Иванъ) — хорватскій писатель, родился въ 1595 году, 13 лѣтъ отъ роду вступилъ въ орденъ св. Павла и въ 1624 году сдѣлался священникомъ; спустя всего 10 лѣтъ, онъ уже былъ однимъ изъ генеральныхъ дефиниторовъ, назначенныхъ для пересмотра орденскаго устава вообще, и въ особенности устава монастыря въ Лѣпоглавѣ. Въ 1651 г. онъ сдѣлался пріоромъ въ Лѣпоглавскомъ монастырѣ и наконецъ занялъ должность провинціала, т. е. начальника всѣхъ паулинскихъ монастырей въ Истрии. Онъ жилъ постоянно въ Лѣпоглавскомъ монастырѣ, гдѣ въ 1674 г. праздновать пятидесятилѣтній юбилей своего священства, а въ слѣдующемъ году умеръ въ глубокой старости, 80 лѣтъ отъ роду. Б. прославился своимъ хорватско-латинскимъ и латинско-хорватскимъ словаремъ, для котораго впродолженіе многихъ лѣтъ тщательно собиралъ матеріалъ во всѣхъ мѣстностяхъ Далмаціи, Хорваціи, Славоніи и Истрии. Онъ

составил сперва хорватско-латинскую часть своего словаря и, чувствуя уже тяжесть лѣтъ, хотѣлъ притчею кончить свою работу; но убѣдительныя просьбы друзей измѣнили его намѣреніе, такъ что латинско-хорватская часть была кончена почти наканунѣ его смерти. Словарь Б. отличается многими необычными качествами. Правда, что Б. въ отношеніи знанія латинскаго языка уступаетъ жившему въ XVIII вѣкѣ Ямбрешичу, автору между прочимъ и латино-иллиро-германо-венгерскаго словаря; но зато, что гораздо важнѣе, никто тщательнѣе и лучше не представилъ въ своемъ словарѣ полного богатства иллирійскаго языка, съ обозначеніемъ провинціализмовъ и заимствованныхъ словъ. Такъ, буква *D*, написанная при словѣ, обозначаетъ что слово это принадлежитъ къ далматскому нарѣчію: буквы *Sc* обозначаютъ слова славонскія; всѣ турецкія слова обозначены буквами: *Tur. Sc*. Словарь Б. болѣе 60-ти лѣтъ оставался въ рукописи, но наконецъ орденъ св. Павла занялся его изданіемъ: въ 1737 г. получено было разрѣшеніе цензуры и въ 1740 г. произведеніе Б. было напечатано. Орденъ, чтобы по возможности лучше издать сочиненіе Б., пригласилъ двухъ ученыхъ докторовъ и поручилъ имъ редакцію словаря; но нельзя сказать, чтобы редакторы хорошо исполнили свою обязанность; они ввели въ словарь нѣкоторыя свѣдѣнія изъ словарей Витезовича или Риггера (изд. 1700) и Арделія делья Беллы (изд. 1728 г.) и, кромѣ того, въ текстѣ оставили ссылки на слова, которыхъ въ указанныхъ мѣстахъ вовсе нѣтъ. Правописаніе въ словарѣ въ немногихъ только особенностяхъ отличается отъ теперешняго; напр., мы находимъ нѣкоторые надстрочные значки, имѣющіе цѣлью указать на разницу далматскаго и кратскаго выговора. Кромѣ словаря, Б. оставилъ еще послѣ себя десять проповѣдей, изданныхъ подъ загл.: «Decem sermones illucis Idiome de SS. Corpore Christi».

Бълосукни — посадъ Гродненской губ., бѣлостокскаго уѣзда, въ 47 верст. отъ уѣзднаго города. Жители его — преимущественно мелкая шляхта, занимающаяся земледѣліемъ.

Бълоталь (*Salix viminalis* L.), см. Ива.

Бълотурка — одна изъ разновидностей пшеницы арнаутки, извѣстная на Волгѣ, вмѣстѣ съ другою разновидностью, кубанкой, подъ общимъ названіемъ перерода. Это твердая пшеница (*Triticum durum*), дающая въ плоскости сѣченія зерна «леденецъ». Въ волжской торговлѣ различаютъ три ея сорта — высшій, средній и низшій, которые, въ свою очередь, подраздѣляются каждый еще на три сорта, обозначаемые № 1, № 2 и № 3. Такимъ образомъ, существуетъ девять сортовъ Б., изъ которыхъ первые восемь употребляются на выдѣлку муки - крупчатки. Б. воздѣлывается, болѣею частью, на пѣчинѣ въ степныхъ мѣстностяхъ Самарской губ. (на луговыхъ берегу Волги, въ новоузенскомъ и николаевскомъ уу.), а также въ Оренбургской губ. и Уральской области; лучшею считается Б., произрастающая въ новоузенскомъ уездѣ. О воздѣлываніи Б. — см. Пшеница.

В. С.

Бълотѣль — см. Обручъ.

Бълосовскій мѣдный рудникъ — Томской губ., Алтайскаго гор. окр., на рѣкѣ Глубокой, въ 10 вер. отъ впаденія ея въ Иртышъ, въ 165 вер. къ Ю. В. отъ Змѣиногорска и 26 вер. къ С. З. отъ Усть-Камеенорска. Рудное мѣстороженіе заключается въ тальково глинистомъ сланцѣ. Руда: киришная, красная мѣдная, малахитъ, мѣдная лазурь, зеленъ и синь, бурый желѣзнякъ, желѣзный и мѣдный колчеданъ, стекловатая мѣдная и пр. Рудникъ по своему богатству — второй изъ разрабатываемыхъ нынѣ мѣдныхъ рудниковъ въ Алтаѣ; съ 1840 по 1848 данъ 1200000 пуд. руды, изъ нихъ 66000 пуд. мѣди, т. е. по 7400 п. ежегодно. Въ 1887 г. изъ 3 шахтъ добыто 51825 пуд. Въ 1888 онъ не дѣйствовалъ.

Бълосовъ (Николай Григорьевичъ) — профессоръ юридическихъ наукъ въ Нѣжинѣ, род. 1799 г. въ Кіевѣ, учился въ кіевской духовной академіи и харьковскомъ университетѣ, въ 1820 г. опредѣленъ былъ младшимъ профессоромъ юридическихъ наукъ въ гимназію высшихъ наукъ кн. Безбородко (въ Нѣжинѣ); здѣсь онъ преподавалъ римское право, а въ 1826 г. открылъ еще преподаваніе естественнаго права, какъ курса предварительнаго, продолжавшагося не болѣе двухъ мѣсяцевъ. Но и за это короткое время Б., по отзывамъ его учениковъ, успѣвалъ знакомить ихъ съ исторіей философіи и съ началами естественнаго права и этимъ давалъ имъ основу для дальнѣйшихъ самостоятельныхъ занятій. Не менѣе благодарныя воспоминанія оставилъ онъ въ своихъ ученикахъ и какъ инспекторъ. Но съ своими товарищами - профессорами Б., отличавшійся, повидимому, непомирнымъ самолюбіемъ, не ладилъ. Явились интриги и раздоры, слѣдствіемъ которыхъ былъ доносъ другого профессора юридическихъ наукъ, М. В. Билевича, обвинявшаго Б. въ распущенности пансіонеровъ, въ вольнодумствѣ и въ превратныхъ толкахъ на лекціяхъ естественнаго права. Назначено было слѣдствіе и въ 1830 г. Бълосовъ удаленъ былъ отъ должности. Вся эта исторія любопытна потому, что благодаря ей пострадалъ извѣстный въ свое время писатель, тогда еще ученикъ VIII класса, Н. В. Кукольникъ, а внѣшнимъ поводомъ къ доносу Билевича послужило столкновеніе его съ Н. В. Гоголемъ, бывшимъ тогда пансіонеромъ. Живымъ участіемъ Гоголя въ этой исторіи можетъ быть объяснено многое въ его письмахъ того времени, а также то крайне возбужденное состояніе, въ которомъ онъ находился въ послѣднее время пребыванія своего въ гимназіи. Въ 1835 г. Б. разрѣшено было поступить на службу по гражданской части. Сначала онъ служилъ въ канцеляріи кіевскаго, подоляскаго и волынскаго генералъ-губернатора, затѣмъ перешелъ на службу въ Петербургъ въ Капитулъ Росс. Императорскихъ и царскихъ орденовъ. Прослуживъ здѣсь слишкомъ 17 лѣтъ, онъ † 14 авг. 1854 г. По словамъ своего біографа Н. В. Кукольника, Б. составилъ историческую записку объ императорскихъ и царскихъ орденахъ, пропавшую безъ вѣсти, и кромѣ того именныя списки кавалеровъ разныхъ орденовъ съ историческими отгѣтками о каждомъ, за что получилъ ор-

день. Ср. «Гимназія высшихъ наукъ и лицей ки. Безбородко» (изд. 2, Спб., 1881 г.).

Бѣлоусъ, бородака (Чернигов.), мячка, сивецъ (Могилевъ, Витебск.), *Nardus stricta* L., изъ сем. злаковыхъ (Gramineae), группы колосовыхъ, принадлежитъ къ числу полевыхъ сорныхъ растеній, хотя, произрастая на рыхломъ пескѣ и способствуя своими длинными ползучими корнями его задержанію и закрѣпленію, оказываетъ въ этомъ случаѣ услугу сельскому хозяйству. С.

Бѣлоцерковна—мѣстечко Полтавской губ., королевскаго уѣзда, въ 39 верст. къ ЮВ. отъ города Хороля, при рѣкѣ Пселѣ, подъ 49° 40' с. ш. и 51° 28' в. д., около 4 т. ж., прав. церк., еврейскій молитвенный домъ, сельское училище, 5 постоялыхъ дворовъ, 7 питейныхъ домовъ, ренсковый погребъ, 7 лавокъ, 4 ярмарки. Бѣлоцерковка основана въ 1765 г. и жители ея принадлежали къ Миргородскому полку. Близъ мѣстечка кирпичный заводъ.

Бѣлоцерковскій миръ заключенъ Богданомъ Хмельницкимъ съ поляками послѣ Берестечскаго пораженія 17 сентября 1651 г., на слѣдующихъ условіяхъ: 1) число реестровыхъ казаковъ не должно превышать 20000 человекъ (1/3 числа, опредѣленнаго Зборовскимъ трактатомъ, въ августѣ 1649), при чемъ казаки обязывались жить только въ однихъ королевскихъ имѣніяхъ, въ воеводствѣ Киевскомъ, «не касаясь воеводствъ Брацлавскаго и Черниговскаго»; 2) коронное войско не должно стоять въ воеводствѣ Киевскомъ, гдѣ будутъ реестровые казаки; 3) обыватели воеводствъ Киевскаго, Брацлавскаго и Черниговскаго вступаютъ во владѣніе своими имѣніями и пользуются всѣми доходами и судопроизводствомъ; 4) Чигиринъ остается при гетманѣ, который долженъ состоять подъ властью гетмана короннаго; 5) Евреи могутъ жить и арендовать земли только въ имѣніяхъ королевскихъ и шляхетскихъ, и 6) гетманъ обязывается отпустить татарскія войска и не вступать въ сношенія съ иностранными государствами. Такъ какъ эти условія ставили казаковъ почти въ то же положеніе, въ какомъ они находились до 1648 г., и въ то же время они одинаково нарушались тою и другою стороною, то уже въ концѣ слѣдующаго года возгорѣлась между казаками и ляхами еще болѣе ожесточенная война. В. Р.

Бѣлоярка, см. Берѣста.

Бѣлоярная пшеница, см. Пшеница.

Бѣлоярская Пышминская слобода—см. Бѣлоярское село.

Бѣлоярская Течинская слобода или Бѣлоярская слобода на Течѣ, см. Течинское село.

Бѣлоярское село, бывшая Бѣлоярская Пышминская слобода, въ екатеринбургскомъ уѣздѣ Пермской губ., на правомъ берегу р. Пышмы, въ 55 км. (51,5 в.) отъ гор. Екатеринбургa, основано въ концѣ XVII столѣтія. Слобода была укрѣплена, т. е. въ ней былъ деревянный острогъ, снабженный огнестрѣльными оружіемъ; до 1719 г. она принадлежала къ тобольскому уѣзду, а съ этого времени перешла въ вѣдѣніе казенныхъ горныхъ заводовъ. Въ Б. 143 двора и 594 жит.

Бѣлуга (*Acipenser huso* L.)—рыба изъ сем. осетровыхъ (*Acipenseridae*), изъ подкласса ганойдныхъ, или эмалево-чешуйныхъ рыбъ (*Ganoidei*). Отличается отъ другихъ осетровыхъ (см. это сл.) толстымъ, цилиндрическимъ туловищемъ и короткимъ, толстымъ рыломъ; ротъ большой, почти во всю ширину головы, окруженъ толстою губою; усики довольно длинные, достигаютъ концами до рта. Костяные шипки (жучки) относительно мало развиты: спинныхъ 12—13, боковыхъ 40—45, брюшныхъ 10—12. Сверху пельносыраго, снизу грязноблагого цвѣта; рыло желтовато-бѣлое. Крупнѣйшая между всѣми рыбами, встрѣчающимися въ прѣсныхъ водахъ: достигаетъ до 17 метровъ (болѣе четырехъ сажень) длины, и до 75 пудовъ вѣса (одна такая Б. даетъ продуктовъ стоимостью до 1000 рублей). Водится въ Каспійскомъ, Азовскомъ и Черномъ моряхъ, съ впадающими въ нихъ рѣками; крайне рѣдко изъ Чернаго моря она заходитъ въ Средиземное и Адриатическое, гдѣ была ловима даже около Венеціи. Коренное же мѣстопробываніе ея составляетъ Каспійское море, гдѣ она всего многочисленнѣе и всего крупнѣе. Въ Азовскомъ морѣ наибольшій вѣсъ бѣлугъ не превышаетъ 25 пуд., и подобные экземпляры уже лишены икры—безплодны; въ Черномъ морѣ и Дунаѣ Б. крайне рѣдко достигаетъ 30—40 пудовъ: въ Каспійскомъ морѣ и въ Волгѣ попадаются экземпляры почти вдвое тяжелѣе. Впрочемъ, исполинскіе экземпляры Б. попадаютъ крайне рѣдко. Б. принадлежитъ къ числу проходныхъ рыбъ: большую часть жизни она проводитъ въ морѣ; но по достиженіи извѣстнаго возраста периодически входитъ въ рѣки для метанія икры. Изъ Чернаго моря она идетъ въ Дунай, гдѣ не подымается выше Пресбурга, въ Бугъ и въ небольшомъ числѣ въ Днѣпръ, подымаясь здѣсь выше Києва; изъ Азовскаго—въ Донъ и рѣке въ Кубань; изъ Каспійскаго въ Куру (до Тифлиса), въ Уралъ (до Оренбурга) и особенно въ Волгу. По Волгѣ и ея притокамъ Б. подымается очень высоко, заходя въ Самару, Суру, Оку (до Мурома), Шексну, Каму съ ея притоками и др. Молодая рыба проводитъ первые годы жизни въ морѣ и только по достиженіи половой зрѣлости идетъ въ рѣки; въ Волгу и Уралъ она начинаетъ подыматься ранней весной, раньше прочей красной рыбы, слѣдуя за воблой (каспійскаго плотва, *Leuciscus rutilus* L.), огромные косяки которой входятъ въ это время въ эти рѣки; первая Бѣлуга идетъ молодая, сравнительно мелкая. Вслѣдъ за воблой Б. уходятъ подъ ледъ рѣки и продолжаютъ подыматься все выше и выше, сначала подъ самой поверхностью льда, такъ что гуртасъ объ него спинными жучками, затѣмъ, по вскрытіи, идутъ уже болѣе по дну. Около этого же времени трогается и зимовавшая въ рѣкѣ (Уралъ и Волга) болѣе крупная Б. Подробности нереста Б. мало извѣстны; въ Волгѣ она мечетъ икру, повидимому, втеченіе іюня мѣсяца; въ Уралѣ въ маѣ—іюнѣ. Мѣстомъ для метанія икры ей служатъ глубокія и быстрыя мѣста рѣки съ каменистымъ или хрящеватымъ дномъ; въ Уралѣ она мечетъ на твердомъ глинистомъ днѣ, покрытомъ такими же гальками. Выме-

тавшія икру Б. уходятъ въ самыя глубокія и холодныя мѣста рѣки; имъ приписываютъ на Волгѣ въ это время особенную прозорливость; въ море они уходятъ позже прочей красной рыбы и отчасти остаются зимовать въ рѣкѣ. Такъ происходитъ метаніе икры у сравнительно молодыхъ бѣлугъ. Старья же и крупныя Б. входятъ изъ моря въ рѣки лишь въ июлѣ (въ Уралѣ) и даже въ июлѣ (въ Дону и Волгу), зимуютъ въ рѣкѣ и ужь на другой годъ поднимаются выше до рѣки и мечутъ икру. Вѣроятно, крупныя Б. идуть въ рѣки для метанія икры лишь одинъ разъ въ нѣсколько лѣтъ; старья и бесплодныя Б. живутъ въ глубинахъ Каспійскаго моря, не подымаясь въ рѣки. Продолжительность жизни Б. должна быть довольно значительна, судя по росту и вѣсу, котораго онѣ достигаютъ въ исключительныхъ случаяхъ. Въ рѣкѣ зимуетъ, такимъ образомъ: 1) крупная Б., которая будетъ метать икру весной, и 2) часть уже выметавшей икру рыбы. Всего больше зимуетъ Б. въ Уралѣ, въ Волгѣ лишь незначительное количество, еще меньше въ рѣкахъ Черноморскаго бассейна. На зимовку Б. собирается въ глубокия ямы на днѣ рѣки, и впадаетъ въ оцѣпеніе (зимній сонъ), покрываясь толстымъ слоемъ слизи (слѣномъ). Б., зимующая въ морѣ, повидимому, не подвергается сну. Икра Б. довольно крупная величины, почти съ горошину, и количество ея громадно: вѣсъ икры составляетъ $\frac{1}{3}$ — $\frac{1}{4}$ часть вѣса тѣла, и число яичекъ считается миллионами. Подробности развитія Б. почти неизвѣстны; молодыя рыбы вскорѣ уходятъ въ море, гдѣ и живутъ до достиженія половой зрѣлости. Пищу Б. составляютъ моллюски, рачки и мелкая рыба: при случаѣ, онѣ пожираютъ и птицъ (утокъ) или новорожденныхъ тюленей. Б. составляетъ одинъ изъ главныхъ предметовъ рыбнаго промысла на Каспій, зимующую въ рѣчныхъ ямахъ багрята (на Уралѣ) или вылавливаютъ неводами (на Волгѣ); весной, во время хода ея въ рѣки, употребляютъ невода и плавни сѣти съ крупными ячеями (рысаки); главный ловъ рыбы производится въ открытомъ морѣ, зимой такъ назыв. аханами (поставленными въ вертикальномъ положеніи крупно-ячеистыми сѣтями), осенью—неводами и крючьями. Б. цѣнится вообще дешевле осетра, и только болѣе крупная икра ея цѣнится дороже икры прочей красной рыбы (о продуктахъ, доставляемыхъ Б., см. Осетровыя рыбы). Ср. Сабанѣевъ, «Рыбы Россіи»; Сѣверцевъ, «Жизнь красной рыбы въ Уральскихъ водахъ». В. Ф.

Бѣлужья губа: 1) на Новой Землѣ, на С. Маточкина моря, очень глубока, посѣщена въ 1839 г. Палтусовымъ, въ 1769 в здѣсь зимовалъ Размысловъ; 2) Тобольской губ., на В. берегу Карскаго моря. Здѣсь ловятъ бѣлугу.

Бѣлушь — см. Бѣлена (*Hyosciamus niger* L.).

Бѣлушь—миоическое доброе существо въ вѣрованіяхъ малорусскаго народа. Аванасевъ въ «Поэтическихъ воззрѣніяхъ русскаго народа» сопоставляетъ Бѣлуна съ западнославянскимъ Бѣлбогомъ: въ обоихъ случаяхъ характеръ миоической личности одинъ и тотъ же; разница только въ томъ, что Бѣлбогъ является,

такъ сказать, объединеніемъ всѣхъ добрыхъ божествъ, и такимъ образомъ единственнымъ или высшимъ богомъ, славянскимъ Иеговой или Зевсомъ, между тѣмъ какъ малорусской Б. представляется олицетвореніемъ счастливаго случая. Такимъ образомъ хронологически Б. гораздо старше Бѣлбога. Б. представляется въ видѣ старца съ длинною бѣлою бородой, въ бѣлой одеждѣ, съ посохомъ въ рукѣ. Его дѣятельность проявляется въ двухъ направленіяхъ: онъ днемъ показываетъ дорогу заблудившимся путешественникамъ, и прятается во время жатвы въ хлѣбъ, откуда выходитъ къ тому или другому жнецу и проситъ платкомъ утереть ему носъ; если жнецъ это сдѣлаетъ, тогда Б. даетъ ему обильные подарки. О Бѣлудѣ сложились слѣдующія пословицы: «темно въ лѣсу безъ Бѣлуна» и «мусить посабриуса съ Бѣлуномъ»; вторая пословица показываетъ, что Б. въ глазахъ народа представляетъ теперь полное олицетвореніе счастья вообще.

Бѣлуха (*Delphinapterus leucas*—см. табл. Китообразныя, Cetacea)—млекопитающее изъ отряда китообразныхъ (Cetacea) и семейства дельфиновыхъ (Delphinidae). Она имѣетъ отъ 4 до 6 метр. длины. Голая кожа ея бѣлая съ розоватымъ отгѣнкомъ на брюхѣ. Голова маленькая, съ тупою короткою мордою и умѣренной величины ртомъ. Водоветное отверстіе полудлунной формы и расположено поперечно на одной линіи съ глазами. Слуховыя отверстія малы и помѣщаются позади глазъ; наружнаго уха нѣтъ; зубовъ по 18 въ каждой челюсти; всѣ они однородны и у взрослыхъ животныхъ выпадаютъ. Туловище округленное, къ концу суживающееся. Хвостъ полудлунной формы, съ острыми долями. Конечности—небольшіе; плавники овальной формы. Молодые животныя отличаются отъ старыхъ цвѣтомъ: они бываютъ коричневыя или голубовато-сѣрыя. Б. водится въ Сѣверномъ Ледовитомъ океанѣ и у сѣверныхъ береговъ Россіи — самый обыкновенный видъ дельфиновъ. Въ Старомъ свѣтѣ Б. доходятъ къ Ю. до 50° сѣв. шир., но въ Америкѣ доходятъ до залива св. Лаврентія и даже до Квебека. Пищу Б. составляютъ различныя рыбы: треска, сельди и проч.; за пищу иногда Б. входятъ въ рѣки и поднимаются довольно высоко: такъ, ихъ встрѣчаютъ въ Иртышѣ и Тунгускѣ. Живетъ Б. стаями, штукъ по 10 и рѣдко попадаетъ между льдинами, а преимущественно ищетъ глубокой и открытой воды. Б. очень подвижна и плаваетъ быстро и проворно. Самка мечетъ обыкновенно двухъ дѣтенышей,—рѣдкій примѣръ плодливости между китообразными, у которыхъ почти всегда бываетъ только одинъ дѣтенышъ. Мать долю и съ любовью ухаживаетъ за своимъ потомствомъ. Китоловные промышленники мало преслѣдуютъ Б., потому что ихъ трудно настичь, такъ какъ онѣ очень быстро плаваютъ; часто случается, что и опытные гарпунщики даютъ промахъ по Б. даже въ томъ случаѣ, когда онѣ плывутъ очень близко. Кромѣ того, Б. не представляютъ большой цѣнности для китолововъ и они оставляютъ ихъ въ добычу прибрежнымъ жителямъ, которые разставляютъ на нихъ свои сѣти, преимущественно въ устьяхъ рѣкъ, и потомъ бьютъ

большими стрѣлами или дротиками. Мясо Б. употребляется въ пищу и многие хвалятъ его, хотя оно слишкомъ жирно. Сало считается однимъ изъ самыхъ лучшихъ жировъ. Кишки употребляются вмѣсто стеколь, кожа на разныя издѣлія и пр.

Э. Брандтъ.

Бѣлуха—гора Томской губ., бійскаго окр., въ верховьяхъ р. Катуня, высшая точка Алтайской горной системы. Она находится въ группѣ такъ называемыхъ Катунскихъ столбовъ и съ южной стороны представляется въ видѣ двухъ шпировъ или роговъ, соединенныхъ горизонтальнымъ гребнемъ. Восточный рогъ ниже и шире западнаго, и имѣетъ на сѣверо-восточной сторонѣ выдающийся отростокъ; западный рогъ выше и круче. До самой своей подошвы, находящейся между другими катунскими бѣлками, Бѣлуха покрыта вѣчными снѣгами; кое-гдѣ изъ подъ бѣлоснѣжнаго покрова торчатъ черныя скалы, на которыхъ снѣгъ не держится, по ихъ крутизнѣ. Кажется, что горная порода, изъ которой состоятъ эти пласты, есть глинистый сланецъ, простирающийся, согласно съ направлениемъ длинной оси горы, отъ ССЗ. къ ЮЮВ. и падающей весьма круто. На соединенномъ гребнѣ, однообразно покрытомъ снѣгомъ, нѣтъ обнаженій. Снѣгъ Бѣлухи имѣетъ характеръ альпійскаго крупчатаго снѣга. Отъ соединительнаго гребня на Ю. отдѣляется быстро понижающийся гребень, отдѣляющій истоки Катуня и Бѣлаго Бореля. Въ глубокія ущелья, лежащія по сторонамъ послѣдняго гребня, спускаются настоящіе альпійскіе ледники, питающіе истоки рѣкъ Катуня и Бореля. Другой видъ представляетъ Бѣлуха съ сѣверной стороны. Заслоненная другими бѣлками, она кажется менѣе величественною. Отростокъ восточнаго рога, направленный къ СВ., кажется здѣсь выше и шире, а западный рогъ представляется болѣе тупымъ и пирамидальнымъ. Съ этой стороны самый доступъ къ Б. несравненно затруднительнѣе, чѣмъ съ южной. Никто не всходилъ на вершину Б. Ея высоту считаютъ приблизительно въ 11000 фут. надъ ур. моря. Литерат. см. Алтай, Томская губ.

А. В.

Бѣлые и Черные (Bianchi e Neri)—такъ назывались двѣ враждебныя партіи во Флоренціи въ началѣ XIV в. Это, собственно, только новое названіе партій, продолжавшихъ старую борьбу горожанъ съ дворянствомъ. Къ бѣлымъ присоединились остатки гвельфовъ и умѣренные гвельфы, а къ чернымъ—крайніе гвельфы.

Бѣлые Берега или Бѣлобережскій Николаевскій заштатный мужской монастырь, Орловской губ., брянскаго уѣзда, въ 15 верстахъ отъ Брянска, при желѣзной дор. и на р. Снѣжети. Основанъ монастырь въ 1661 г. Чудотворная икона Божіей Матери Троиручицы, празднуемая 28 іюня. Есть гостиница и замѣчательный паркъ. Монастырь усердно посѣщается орловскими богомольцами.

Бѣлые голуби—такъ сами себя называютъ скопцы (см. это сл.).

Бѣлые камни—такъ называется въ Якутской области, колымскомъ окр., невысокій, до 2510 ф. надъ м. лежащій горный хребтъ, подъ 66° 42' с. ш. и 178° 31' в. д. Не-

смотря на небольшую относительную высоту хребта, каменистыя вершины его, покрытыя вѣчнымъ снѣгомъ, даютъ начало довольно значительнымъ правымъ притокомъ р. Колымы: рр. Пантелѣевъ и Филипповъ. Ср. Врангель, «Reise längs der Nordküste von Sibirien» (1829); Миддендорфъ, «Путешествіе на сѣверъ и востокъ Сибири» (1860—1878).

Бѣлые кровавые шарики, лейкоциты, лимфоидныя кѣтки, лимфатическія тѣльца, индифферентныя образовательныя кѣтки, также фагоциты, микро- и макрофаги (см. ниже). Такъ называются встрѣчающіяся въ крови рядомъ съ красными кровяными шариками, а также и во многихъ другихъ жидкостяхъ и тканяхъ тѣла небольшія безвѣтвныя тѣльца неправильной и непостоянной формы, обладающія самостоятельнымъ движениемъ. Они состоятъ изъ клейкой крупно- или мелкозернистой протоплазмы и заключаютъ въ себѣ 1—4 ядереъ, которыя однако становятся видимыми лишь послѣ дѣйствія на нихъ воды, уксусной кислоты или другихъ реагентовъ. Кромѣ крови, тѣльца эти встрѣчаются въ лимфѣ, лимфатическихъ железахъ, вообще въ органахъ, основа которыхъ состоитъ изъ сѣтчатой (аденоидной) соединительной ткани, въ томъ числѣ и въ костномъ мозгу, а также, въ качествѣ блуждающихъ кѣтокъ, въ различныхъ органахъ тѣла: между кѣточками и волокнами соединительной ткани, кѣточками эпителия железъ, слизистыхъ оболочекъ и т. д. Величина ихъ колеблется довольно сильно: вообще у холоднокровныхъ животныхъ они меньше, чѣмъ красные кровяные шарики; у теплокровныхъ—больше; у человѣка величина ихъ колеблется отъ 0,004—0,013 мм. М. Шульцъ, различалъ у человѣка три рода бѣлыхъ кровяныхъ шариковъ: 1) меньшіе красныхъ, съ малымъ количествомъ протоплазмы и 1—2 ядрами; 2) равные имъ по величинѣ, и 3) большіе съ многочисленными зернышками и обильной плазмой, отличающіеся болѣе энергичнымъ движениемъ; другіе различаютъ двѣ формы: крупнозернистыя и мелкозернистыя; но вообще формы эти связаны между собою постепенными переходами. Такія же тѣльца наблюдаются и у безпозвоночныхъ животныхъ. Количество бѣлыхъ кровяныхъ шариковъ въ крови колеблется весьма сильно, какъ при различныхъ физиологическихъ (нормальныхъ) и патологическихъ (болѣзненныхъ) состояніяхъ организма, такъ и въ различныхъ органахъ одного и того же организма. Нормально приходится въ среднемъ 1 бѣлый кровяной шарикъ на 335 (по Велькеру) или 357 (по Молешотту) красныхъ; но въ селезеночной венѣ (vena lienalis) ихъ 1 на 60 красныхъ, а въ селезеночной артеріи (arteria lienalis) 1 на 2260. Количество ихъ увеличивается во время пищеваренія, послѣ кровопусканій, при продолжительныхъ воспаленіяхъ, менструаціяхъ, въ родовой періодъ, при лейкоміи, отъ дѣйствія укрѣпляющихъ лекарствъ. При лейкоміи (бѣлокровіе) увеличеніе числа ихъ можетъ доходить до того, что числа бѣлыхъ кровяныхъ шариковъ и красныхъ становятся равными; кровь при этомъ имѣетъ такой видъ, какъ будто бы она была разбавлена молокомъ. Каоборотъ, при голоданіи или дурномъ

питанія число ихъ уменьшается. Въ крови выпущенной изъ сосудовъ число бѣлыхъ шариковъ также быстро уменьшается, съ чѣмъ связано и свертываніе крови, такъ какъ, по опытамъ Ал. Шмидта, всѣ тѣ три вещества, изъ которыхъ образуется фибринъ (см. это сл.), происходятъ черезъ распаденіе Б. кровяныхъ шариковъ. Что касается химическаго состава Б. кровяныхъ шариковъ, то о немъ дѣлаютъ заключенія по анализамъ тождественныхъ съ ними янчевыхъ тѣлецъ; при этомъ оказывается, что въ составъ ихъ входитъ нѣсколько различныхъ бѣлковыхъ тѣлъ, нуклеинъ ядеръ, содержащій азотъ, сѣру и фосфоръ, гликогенъ, лецитинъ и экстрактивные вещества (см. эти слова).

Образованіе новыхъ Б. кровяныхъ шариковъ происходитъ во всѣхъ органахъ съ основой изъ аденоидной (сѣтчатой) соединительной ткани: въ костномъ мозгу, лимфатическихъ железахъ, селезенкѣ (откуда становится понятнымъ обиліе ихъ въ селезеночной венѣ, несущей кровь изъ селезенки), въ слизистыхъ оболочкахъ (въ слояхъ подъ эпителиемъ), также въ грудной железнѣ (Thymus) въ раннемъ возрастѣ. При этомъ Б. кровяные шарики дѣлятся точно такъ же, какъ и всякія другія клѣточки, т. е. сначала ядро дѣлится на два, потомъ раздѣляется и протоплазма. Дѣленіе ядеръ, происходящее при этомъ, бываетъ и прямое (т. е. ядро просто вытягивается, перетягивается по срединѣ и раздѣляется на двѣ части) и не-прямое (происходящее болѣе сложнымъ путемъ, съ образованіемъ такъ назыв. каріокINETическихъ фигуръ, см. Клѣточка). Энергическое размноженіе лейкоцитовъ наблюдается при воспалительныхъ процессахъ. У низшихъ позвоночныхъ главнымъ мѣстомъ образованія лимфатическихъ тѣлецъ являются соединительнотканная оболочка кровеносныхъ сосудовъ и слизистая оболочка кишечника. Одно изъ наиболее любопытныхъ явленій, представляемыхъ лейкоцитами, есть ихъ самостоятельное движеніе. Движеніе это происходитъ такимъ образомъ, что въ различныхъ точкахъ поверхности лейкоцита появляются и снова исчезаютъ выступы то тонкіе, то болѣе толстые, и содержимое шарика постепенно какъ бы переливается по извѣстному направленію. Такое движеніе носитъ названіе амебoidalнаго или амебообразнаго вслѣдствіе полного сходства его съ движеніемъ амебъ (Амoeba), микроскопическихъ животныхъ изъ группы корненожекъ (Rhizopoda). Выпуксаніе и втягиваніе выступовъ ведетъ къ двумъ весьма важнымъ явленіямъ: передвиженію лейкоцитовъ съ одного мѣста на другое и поглощенію постороннихъ частицъ. Такъ какъ измѣненія формы лейкоцитовъ и связанная съ ними передвиженія происходятъ довольно медленно, то, чтобы удобнѣе слѣдить за ними, срисовываютъ точно форму одного и того же лейкоцита черезъ нѣкоторые промежутки времени; такимъ образомъ составляютъ себѣ понятіе и о передвиженіи всего лейкоцита. Опыты Лавдовскаго показали, что у холоднокровныхъ животныхъ мелкозернистые лейкоциты проходятъ 1 мм. въ 3—6 часовъ, крупнозернистые—въ 1½—2 часа; у теплокровныхъ животныхъ движеніе ихъ бы-

стрѣе. Чтобы наблюдать эти явленія у теплокровныхъ животныхъ стеклышко, на которомъ находятся лейкоциты, согрѣваютъ до температуры 35—40° Ц., при которой движеніе ихъ наиболее энергично; болѣе низкія температуры замедляютъ движеніе, повышеніе до 50° Ц. вызываетъ въ нихъ такъ называемое теплое околоченіе и смерть. У холоднокровныхъ животныхъ, напр. у лягушки, движеніе ихъ можно наблюдать и при обыкновенной температурѣ. Раздраженіе лейкоцитовъ электрическимъ токомъ вызываетъ движеніе; болѣе сильное раздраженіе останавливаетъ ихъ, причѣмъ всѣ отростки втягиваются и лейкоциты принимаютъ шарообразную форму (точно такъ же, какъ и раздражаемая амeba); если электрическое раздраженіе было не слишкомъ сильно, то движеніе черезъ нѣкоторое время возобновляется; при сильныхъ и продолжительныхъ раздраженіяхъ наступаетъ смерть. Раздражающее дѣйствіе могутъ производить также колебанія температуры, механическія и химическія воздѣйствія. Для движенія необходимо присутствіе кислорода; если недостатокъ кислорода продолжался короткое время, то жизнь лейкоцитовъ восстанавливается при возобновленіи доступа его; иначе слѣдуетъ смерть. Хининъ, кураре, іодоформъ весьма замѣтно замедляютъ движеніе Б. кровяныхъ шариковъ. Движеніе лейкоцитовъ происходитъ съ довольно значительной силой; такъ можно наблюдать, что они протискиваются черезъ весьма узкіе промежутки между встрѣчающимися имъ при движеніи тѣлами. Раньше кладъ подъ кожу лягушки кусочекъ бузиной сердцевины; послѣ сутокаго пребыванія тамъ кусочекъ разрывался на тонкія пластинки, которыя и подвергались микроскопическому изслѣдованію; при этомъ оказалось, что лейкоциты черезъ мелкія отверстія (поры), соединяющія клѣточки бузиной сердцевины другъ съ другомъ, проникли глубоко внутрь; болѣе наружныя оставались живыми, ушедшія же глубже оказывались мертвыми вслѣдствіе недостатка кислорода.

Въ связи со способностью перемѣщенія стоитъ и выходненіе (эмиграція) Б. кровяныхъ шариковъ изъ кровеносныхъ сосудовъ. Первое точное изслѣдованіе этого явленія произвелъ Реклинггаузенъ (Recklinghausen), именно въ хвостѣ головастика. Наилучшимъ объектомъ для этихъ наблюденій служатъ головастики амфибій и именно ихъ хвостовые плавники; кромѣ того, можно производить эти наблюденія на легкахъ, кишечномъ каналѣ и другихъ органахъ. Теплокровныя животныя для этого менѣе удобны. Животное отравляютъ кураре, ядомъ парализующимъ движеніе мышцъ (для этого достаточно ввести въ кровь животнаго небольшое количество кураре; можно прибавить кураре къ водѣ, въ которой находятся головастики и сдѣлать небольшой уколъ на ихъ кожѣ), и наблюдаютъ подъ микроскопомъ прозрачныя части хвостоваго плавника, заботясь о томъ, чтобы поверхность кожи не высыхала. Разсматривая при этомъ какой-нибудь тонкій кровеносный сосудъ, мы видимъ, что по оси сосуда кровь движется быстро и попадающіеся здѣсь бѣлые кровяные шарики имѣютъ шарообразную форму, у стѣнки же сосуда движеніе

присходитъ медленно и здѣсь лейкоциты имѣютъ неправильную форму; они прилипаютъ къ стѣнкѣ сосуда, выпуская свои отростки, и нѣкоторые изъ нихъ отростками своими прободаютъ тонкую стѣнку сосуда, часть протоплазмы шарика выходитъ наружу и наконецъ весь шарикъ оказывается лежащимъ внѣ сосуда. Явленіе это надо объяснить самостоятельнымъ движениемъ Б. шариковъ, хотя нѣкоторые изслѣдователи и пытались объяснить его просто давлениемъ крови и филтраціей; такъ оно происходитъ лучше при пониженномъ давленіи крови, чѣмъ при повышенномъ. Выходятъ Б. кровяные шарики наружу не черезъ какія-либо отверстія, заранѣе существующія въ стѣнкѣ сосуда, а непосредственно сквозь стѣнку сосуда; образующіяся при этомъ отверстія затягиваются снова непосредственно вслѣдъ за прохожденіемъ шарика. Выхожденіе Б. кровяныхъ шариковъ изъ сосудовъ наблюдалось уже Валлеромъ (въ 1846 г.); но точнѣе изслѣдовалъ его Конгеймъ (Conheim), который считалъ выходженіе Б. кровяныхъ шариковъ за признакъ воспаленія, а выходящіе шарики, по его мнѣнію, и представляли гнойныя тѣльца. Въ случаяхъ задержки кровообращенія въ тѣхъ или другихъ органахъ при раздраженіи наблюдается выходженіе большого количества Б. кровяныхъ шариковъ.

Эмиграція лейкоцитовъ происходитъ не только изъ кровеносныхъ сосудовъ, но и всюду на слизистыхъ оболочкахъ тѣла наблюдается выходженіе ихъ черезъ эпителий наружу; явленіе это наблюдается на всемъ протяженіи кишечнаго канала, на носовой, ротовой, глоточной слизистой оболочкѣ, слизистой оболочкѣ дыхательныхъ путей, мочевого пузыря и мочеполовой системы и соединительной оболочкѣ (conjunctiva) глаза. Особачно оживленное выходженіе лейкоцитовъ наблюдается, по словамъ Ф. Штѣра (Ph. Stöhr), подробно изслѣдовавшаго это явленіе, на миндалевидныхъ железахъ (Tonsillae) зѣва (железки эти свойственны лишь млекопитающимъ). Выходя на свободныя поверхности, лейкоциты представляютъ и такъ называемыя слизистыя и слюнные тѣльца. У высшихъ позвоночныхъ (т. е. млекопитающихъ, птицъ и пресмыкающихся) выходженіе лейкоцитовъ происходитъ лишь на слизистыхъ оболочкахъ, но у земноводныхъ (Amphibia) и рыбъ наблюдается выходженіе ихъ и на поверхность кожи, которая здѣсь мягка и покрыта слизью. Последнія изслѣдованія проф. А. О. Ковалевскаго показали, что мѣлочки, встречающіяся въ мантии оболочниковъ (Tunicata, см. это слово), имѣютъ такое же происхожденіе. О значеніи этого процесса, впервые замѣченнаго еще Эбертомъ (Eberth) въ 1864 г., для жизни животнаго см. ниже.

Другое весьма интересное явленіе, представляемое лейкоцитами, есть поглощеніе ими постороннихъ тѣлъ. Реклинггаузенъ и Преиберъ первые замѣтили, что лейкоциты лягушки могутъ поглощать крупинки красящихъ веществъ и молочные шарики, но они не оцѣнили значенія своего открытія и пользовались имъ лишь для доказательства того, что лейкоциты не имѣютъ оболочки. М. Шульцде позже ближе

изучилъ это явленіе на лейкоцитахъ млекопитающихъ при температурѣ тѣла. Но особенно важно изслѣдованіе проф. И. И. Мечникова надъ лейкоцитами, какъ безпозвоночныхъ, такъ и позвоночныхъ. Если мы прибавимъ къ жидкости, заключающей лейкоциты, немного порошка кармина, индиго и т. п., то увидимъ сначала, что частинки этого вещества пристають, прилипаютъ къ поверхности лейкоцитовъ, потомъ вмѣстѣ съ отростками лейкоцита втягиваются внутрь. То же наблюдается и при прибавленіи молока, причемъ лейкоциты поглощаютъ весьма большое количество молочныхъ шариковъ. Сюда же надо отнести происходящее нормально въ ворсинкахъ слизистой оболочки кишекъ воспріятіе лейкоцитами частичекъ жира. Весьма важно при этомъ то обстоятельство, что многія принатыя внутрь лейкоцитомъ постороннія вещества могутъ ими быть переварены, усвоены, и наблюдать этотъ процессъ можно шагъ за шагомъ: крупинки бѣлка, напр., при этомъ постепенно бѣднѣютъ, уменьшаются и растворяются; крупинки жира распадаются на мелкія зернышки и такъ же исчезаютъ и т. п. Благодаря этому, лейкоциты могутъ уничтожать въ организмѣ различныя ненужныя ему части или вредныя постороннія тѣла, въ него проникшія. Мечниковъ, давшій лейкоцитагъ, поглощающимъ постороннія тѣла названіе «фагоциты» («поглощающія кѣлѣтки»), наблюдалъ, что въ то время, когда хвостъ головастика лягушки начинаетъ уменьшаться, въ немъ замѣчается множество лейкоцитовъ, поглощающихъ куски тканей; такъ въ нихъ замѣчаются обрывки мышечныхъ волоконъ съ сохранившейся поперечной полосатостью; то же наблюдается при превращеніяхъ личинокъ многихъ безпозвоночныхъ: личиночныя органы, которые должны уничтожиться при переходѣ животнаго во взрослое состояніе, подвергаются нападенію фагоцитовъ, которые ихъ разрушаютъ, поглощаютъ и перевариваютъ. Такой же гистолитъ (разрушеніе тканей) ненужныхъ болѣе тканей наблюдался Ковалевскимъ у нааскомыхъ (мухъ). Подобныя явленія наблюдались при перерожденіяхъ нервныхъ волоконъ, кѣлѣтокъ и т. д. Большія многоядерныя кѣлѣтки этого же рода разрушаютъ въ селезенкѣ отжившіе красныя кровяныя шарики и т. д.

Точно такъ же, какъ фагоциты поглощаютъ и разрушаютъ ненужныя болѣе организмю части, нападаютъ они и на постороннія тѣла, введенныя внутрь организма, и въ частности на бактерий. Опыты того же Мечникова показали, что если ввести подъ кожу лягушки кусочки ткани (напр., легкаго, селезенки), зараженной бактеріями сибирской язвы, то уже черезъ 14—18 часовъ во многихъ лейкоцитахъ оказываются бактеріи сибирской язвы. Рядъ опытовъ надъ различными позвоночными и безпозвоночными животными показалъ, что всюду лейкоциты поглощаютъ, поѣдаютъ бактеріи, причемъ послѣднія внутри ихъ измѣняются и разрушаются; такимъ образомъ лейкоциты защищаютъ тѣло отъ разрушительнаго вліянія проникшихъ въ него безъветворныхъ микроорганизмовъ. Мало того, лейкоциты, какъ показали опыты Цеккельхаринга, Массара, Бор-

де и д-ра Габричевскаго, обладают несомненным влечением къ бактеріямъ, отыскиваютъ ихъ, такъ сказать. Они вкладывали подъ кожу кроликамъ и лягушкамъ кусочки ваты, смоченные то простымъ бульономъ, то бульономъ содержащимъ бактерій. Первые кусочки оказывались почти не содержащими лейкоцитовъ, вторые же содержали ихъ во множествѣ. Далѣе, они клали подъ кожу и въ брюшную полость трубочки, открытыя съ одного конца и наполненныя то простымъ бульономъ или растворомъ солей, то культурами бактерій,—результатъ оказался тотъ же: въ трубочки съ бактеріями набиралась массы лейкоцитовъ, въ другія трубочки они не проникали или проникали мало. Явленія эти были болѣе выражены у теплокровныхъ животныхъ, чѣмъ у холоднокровныхъ. Такимъ образомъ проникше въ тѣло бѣлзнетворные микроорганизмы лишь тогда могутъ овладѣть организмомъ, если въ борьбѣ съ лейкоцитами побѣда останется на ихъ сторонѣ. Если организмъ ослабленъ дурными условіями жизни, переутомленіемъ и т. п., то лейкоциты его менѣе способны побѣдить бактерій. Съ другой стороны, роль предохранительныхъ прививокъ объясняется тѣмъ, что лейкоциты могутъ быть причучены постепенно овладѣвать такими микробами, съ которыми ранѣе не въ состояніи были справиться: сначала вносить при этомъ въ организмъ малое количество ослабленныхъ особой культурой микроорганизмовъ; затѣмъ черезъ нѣсколько времени вносятъ болѣе сильныхъ, и наконецъ организмъ безъ вреда выдерживаетъ введеніе въ него такихъ бактерій, которыя иначе вызвали бы смерть.

Какое же значеніе имѣетъ выходненіе лейкоцитовъ на слизистыя оболочки нашего тѣла? Какъ извѣстно бактеріи, и между прочимъ бактеріи, производящія инфекціонныя болѣзни, окружаютъ насъ въ теченіе всей жизни; наша пища, питье, воздухъ переполнены ими. Понятно, что наружная поверхность нашего тѣла защищена отъ нихъ, но зато слизистыя оболочки представляютъ удобное мѣсто для прониканія ихъ внутрь организма; на слизистыхъ оболочкахъ здоровыхъ людей находили бактерій различныхъ болѣзней. Для защиты отъ нихъ и служатъ лейкоциты, выходящіе на поверхность слизистыхъ оболочекъ. Уже въ 1885 году Риббертъ показалъ, что внутренняя поверхность червеобразнаго отростка кишки покрыта множествомъ бактерій и нѣкоторыя изъ нихъ представляютъ признаки разложенія, благодаря дѣйствию лейкоцитовъ; то же было подтверждено и расширено послѣдующими наблюденіями. Въ последнее время работы Рюффера (Armand Ruffer) и другихъ, показали, что на всемъ протяженіи кишечника и особенно въ области миндалевидныхъ железъ и Пейеровыхъ бляшекъ происходитъ выходненіе лейкоцитовъ на поверхности и захватываніе ими бактерій. Лейкоциты эти двухъ родовъ (какъ указывалъ и Мечниковъ): микрофаги (мелкіе, одно- или многоядерные) и макрофаги (больше одноядерные); вторые происходятъ отъ первыхъ. Поглощенные ими микроорганизмы быстро перевариваются; явленіе это происходитъ въ лимфоидной ткани кишеч-

ника (почему отсюда и исходятъ болѣзненныя явленія въ тѣхъ случаяхъ, когда организму не удастся справиться съ болѣзнетворными микроорганизмами). Далѣе оказалось, что микрофаги, ослабленные борьбою съ бактеріями, поглощаются макрофагами; польза; этого для организма очевидна. То же самое происходитъ и на поверхности легкихъ. Такимъ образомъ лейкоциты слизистыхъ оболочекъ имѣютъ громадное значеніе въ жизни человѣка: благодаря имъ становится возможной жизнь въ средѣ, кишашей микроорганизмами.

Кромѣ указаннаго значенія лейкоцитовъ, имъ приписываютъ еще пластическую роль, т. е. принимаютъ, что изъ нихъ могутъ образоваться нѣкоторыя клѣточки тканей.

Изъ новѣйшихъ работъ, касающихся роли лейкоцитовъ, отмѣчу слѣдующія: Мейникоуъ, «Arbeiten aus dem Zool. Institut Wien», Bd. V, 1884; «Annales de l'Institut Pasteur» (1887—90); «Zeitschrift für wiss. Zoologie», Bd. XXIV; «Quarterly Journal of Microscopical Science», vol. XXVI; «Virchow's Archiv», Bd. CXIV; Ковалевскій, «Zeitschrift für wiss. Zool.», Bd. XLV, 887; «Вѣстникъ Естествознанія», № 9, 1890; Bardach, «Annal. de l'Inst. Pasteur», 1889; Heidenhain, «Pflügers Archiv», Bd. XLVII, 1888; Armand Ruffer, «Quarterly Journal of Microscopical Science», 1890—1891; Чистовичъ, «Annales de l'Institut Pasteur», 1889—90; Strauss, «Annales de l'Inst. Pasteur», 1888; Габричевскій, «Annales de l'Institut Pasteur», т. IV, № 6; Stöhr, «Archiv für pathologische Anatomie und Physiologie», XC VIII. Н. Книповичъ.

БѢЛЫЕ ФЕННИГИ—см. Вейсс-фенниги, Витгенфенниги и фенниги.

БѢЛЫЕ СЕРБЫ (по Константину Багрянородному *ἄστροι σέρβλοι*)—жители Бѣлой Сербіи, которые въ VII столѣтіи вмѣстѣ съ бѣлыми хорватами переселились на югъ, въ нынѣшнюю Сербію. Шафарикъ Бѣлой Сербіей считаетъ теперешнюю Великую Польшу и Сербо-лужицкую страну. Рачки согласенъ съ Шафарикомъ относительно Сербо-Лузяць; но онъ лужичанъ и чешскихъ хорватовъ считаетъ различными племенами, смѣшанными у Константина вслѣдствіе сходныхъ именъ. Такимъ образомъ, по Рачки, теперешніе сербы и хорваты пришли въ свои нынѣшнія жилища не изъ Бѣлой Хорваціи и Сербіи, а изъ другихъ какихъ-то странъ. Относительно бѣлыхъ сербовъ съ Рачки согласны Первовольфъ и Сасинекъ. См. Бѣлые хорваты.

БѢЛЫЕ ХОРВАТЫ, или великіе хорваты, по-гречески *Βελουχρῆβατοι* или *ἄστροι χρῆβατοι* по Константину Багрянородному («De administrando imperio XXXI»)—славянское племя, которое первоначально жило въ Бѣлой или Великой Хорваціи и оттуда перешло въ нынѣшнюю Хорвацію. По этому же автору то же самое случилось съ сербами, которые раньше жили въ Бѣлой Сербіи и назывались бѣлыми (*ἄστροι σέρβλοι*) и потомъ переселились въ нынѣшнюю Сербію. Что такой переходъ дѣйствительно имѣлъ мѣсто, сомнѣваться нельзя; но вопросъ въ томъ, гдѣ именно были границы Бѣлой Хорваціи. По Константину Бѣлые хорваты «Ultra Turciam prope Franciam inco-

lunt, et sclavis contermini sunt non baptizatis Serbiis», имѣють отдѣльнаго князя, и подчиняются власти императора Оттона: ихъ страна лежитъ въ 30 днѣхъ пути отъ «Темнаго» моря. Бѣдохорвалы упоминаются и другими историками: такъ по Нестору на нихъ напали Олегъ, Владиміръ, Сямеонъ болгарскій, а по Константину франки, турки (т. е. мадьяры) и печенѣги. По Шафаруку Бѣдохорвалія занимала теперешнюю западную Галицію, Малую Польшу, сѣверную Моравію и Чехію. Рачки (Rad jugosl. akad. 1880) имѣть Бѣдую Хорвалію въ Чехіи; съ нимъ согласенъ Первольфъ (Archiv für Slav. Phil. VIII); Сасниекъ («Parlamentär», 1887, № 42, «Záhady dějepisně») помѣщаетъ Б. х. по обѣимъ сторонамъ Бѣлыхъ Карпатовъ, а В. Богуславскій (Dzieje Słowiańszczyzny) Б. Хорваліей считаетъ всю возвышенную часть нынѣшнихъ сѣверозападныхъ славянскихъ земель.

И. Л.

Бѣлые шквалы — такъ называются шквалы, которые встрѣчаются въ Тихомъ океанѣ вообще, и въ особенности между тропиками, а также вблизи горныхъ мѣсть. Б. шквалы отличаются большою силою и тѣмъ опаснѣе, что налетаютъ внезапно безъ всякихъ предвѣстительныхъ признаковъ, кромѣ бѣлой пѣны, которая ихъ сопровождаетъ и бываетъ видна еще на горизонтѣ. Б. шквалы сопровождаются электрическими явленіями. Kerhallet, «Considerations generales sur l'océan Pacifique».

Бѣлый—уѣздный городъ Смоленской губ., въ 144 вер. къ С. отъ губернскаго города, подъ 55°51' с. ш., 50°37' в. д., по обѣимъ берегамъ судоходной р. Обши. Городъ существовалъ уже, какъ кажется, въ XIII в., и въ концѣ XIV в. былъ подъ властью литовцевъ. Въ Архан. лѣтоп. (стр. 179) говорится, однакоже, что въ 1508 г. вел. кн. Василій Иоанновичъ послалъ кн. Петра Семеновича Лобана - Ряполовскаго на Бѣлуу ставить городъ отъ Литвы. Въ 1604 г. Б. пострадалъ отъ войскъ Лжедмитрія; въ 1613 и 1632 гг. былъ взятъ русскими войсками, но оба раза снова уступленъ Польшѣ. Только съ 1667 г., по Андрусовскому трактату, Б. остался навсегда за Россією. Въ 1769 г. сдѣланъ былъ уѣзднымъ городомъ Кіевскаго намѣстничества, а въ 1776 г. приписанъ къ Смоленскому. Соборъ св. Троицы построенъ въ 1789 г.; въ немъ чудотворная икона Черниговской Бож. Матери. Изъ остатковъ старины уцѣлѣлъ земляной валъ, имѣющій 460 сажень въ окружности. Въ городѣ 1618 домовъ и (къ 1 января 1889 г.) 9176 жит. (4664 м. и 4512 ж.). Четыре православн. церкви, земская больница, 2 аптеки (земская и частная), тюремный замокъ, 2 прогимназіи (мужская и женская), духовное, городское и начальное училища, богадѣльня, 2 кожевенныхъ завода (съ производствомъ на 30000 р.), 1 кирпичный и 1 паровая мукомольня, производящая работу на 28000 р. Жители занимаются постройкою судовъ (струги и шкуты) и работами на судахъ. Пристань при городѣ на Обшѣ имѣетъ большое торговое значеніе, однако меньше, чѣмъ до постройки желѣзныхъ дорогъ, когда сюда свозились, для отправки въ Ригу, товары изъ Ржева и Калуги. Теперь Б. при-

станъ имѣетъ значеніе только для сосѣдней мѣстности, и то почти для одной лѣсной торговли.

Бѣльскій уѣздъ, въ сѣв. части губ. Пространство—9348¹/₂ кв. в. В. и ЮВ. части уѣзда — самыя возвышенныя въ губерніи; средняя и западная части представляютъ почти сплошныя болота. Отрасли Валдайскихъ возвышенностей проходятъ по границѣ уѣзда съ Тверской губ., обходятъ верховье р. Обши, поворачиваютъ къ ЮЗ. и образуютъ водораздѣлъ системъ Днѣпра и зап. Двины. Самыя возвышенныя точки въ уѣздѣ находятся при сс. Верховье и Холмъ, при дл. Большая Грива, Лашина и селѣцъ Жарки. Изъ горныхъ породъ въ восточной части, считая отъ Б., распространены горный известнякъ, въ западной — песчаникъ третичной формации, прикрытый наносами и торфомъ. Въ сѣверной и каменистой части уѣзда по р. Молодому Туду есть мѣстность, которую жители называютъ Сибирью. Кромѣ значительнаго пространства, занятаго болотами (150000 дес.), въ уѣздѣ преобладаетъ суглинистая почва. Болота распространены повсемѣстно, но главныя по величинѣ лежатъ по теченію р. Межи: Свитскій Мохъ (30 вер. дл., 10 шир.), болота между рр. Велесой и Таруской (28 в. дл., 10 шир.). Большая часть болотъ проходима только зимою. Обработанныя поля встрѣчаются здѣсь рѣдко и въ самомъ незначительномъ количествѣ. Сырыя мѣста покрыты преимущественно смѣшаннымъ лѣсомъ, а чистыя болота—сосновымъ кустарникомъ. Рѣки, орошающія уѣздъ, принадлежатъ къ двумъ системамъ: Днѣпра и Двины. Первая система незначительна, потому что какъ самый Днѣпръ, такъ и притоки его: Соль, Вопецъ и Воль, берутъ здѣсь только свое начало. Западная Двина течетъ во многихъ мѣстахъ по СЗ. границѣ съ торопецкимъ уѣздомъ; ширина ея здѣсь до 12 саж., она не судоходна, но по ней изъ уѣзда сплавляютъ весной лѣсъ. Гораздо большее значеніе имѣетъ притокъ Двины, Межа, дѣлающаяся судоходною съ принатіемъ лѣваго судоходнаго притока Обши. Межа течетъ въ отлогихъ берегахъ въ сѣверной части уѣзда и разливаясь своими затопами значительныя пространства; сплавною дѣлается отъ д. Перевоза и принимаетъ слѣва Лучесу и Березу, принадлежащія уѣзду. Обша беретъ начало между деревнями Подмаковою и Загородною въ Бѣльскомъ уѣздѣ, течетъ въ запад. направленіи на протяженіи 125¹/₂ вер. и при дер. Устьѣ впадаетъ въ Межу въ Бѣльск. у. Желѣзные дороги въ у. итѣ, но Ржево-Вяземская проходитъ вблизи его В. части. Въ уѣздѣ 2471 населенное мѣсто и 117511 жителей (59041 м. и 58470 ж.), 79 православныхъ церквей, Красногородскій мужской монастырь, 29 сельскихъ школъ. Населеніе почти исключительно принадлежитъ къ православному исповѣданію, за исключеніемъ раскольниковъ (въ числѣ около 1300 д.) и весьма незначительнаго числа католиковъ (92) и протестантовъ (48). Земельная собственность распределяется такъ: 70,2% находится въ частномъ владѣніи, 24,8% во владѣніи крестьянскихъ обществъ, 5,0% земли церковной, столько же

городской и 3,8% казенной. Въ уѣздѣ: 1 кожевенный заводъ съ производствомъ на 25000 рубл.; 1 дѣсопильня (2000 р.); 1 стекланный заводъ (55000 р.); 2 сыроварни (6000 р.); 1 пивоваренный заводъ, выдѣлывающій свыше 4000 ведеръ пива на сумму 3000 руб., и 3 винокуренныхъ завода, выдѣлывающихъ до 1608000 градусовъ спирта. Хлѣбъ родится плохо и получается изъ другихъ губерній. Въ уѣздѣ сѣютъ достаточно конопля, которая частью поступаетъ на В. пристань, а частью идетъ на Ржево-Вяземскую ж. д. Кромѣ того жители занимаются разными отхожими промыслами, и особенно рубкой, пилкой, возкой и сплавомъ дѣса. Дѣсь преимущественно еловый и сосновый, смѣшанный между рр. Лучесою и Березою и по лѣвой сторонѣ р. Обши. Онъ идетъ на постройку судовъ въ г. В., которая, будучи сплавлена по Двинѣ, уже не возвращается, но идетъ къ Рижскому порту. См. Смоленская губ.

Бѣлый — островъ въ Сѣверномъ океанѣ, въ Карскомъ морѣ, Тобольской губ., березовскаго округа, въ 35 вер. (8 мор. миль) къ С. отъ полуострова Ялмалъ, имѣетъ 60 вер. дл. и 40 вер. шир. Южная оконечность его подлѣ 73°1' с. ш. Островъ очень бѣденъ растительностью; при посѣщеніи его Ивановымъ и Роговинымъ на немъ даже не оказалось мха для корма оленей. Самоѣды иногда выѣзжаютъ сюда на звѣриный промыселъ. Близъ острова песчаная отмель, на который остяки и самоѣды, по языческому обряду, купаются во время пробѣда и приносятъ жертву, бросая въ море кусокъ мѣди, монету или оленей. Съ начала 70-хъ г. Б. островъ сталъ посѣщаться норвежскими промышленниками.

Бѣлый—терминъ древне-русскаго финансоваго права, означающій лицо, не платившее налоговъ, свободное отъ подати, въ противоположность «чернымъ людямъ», на которыхъ ложилась вся тяжесть государственныхъ повинностей. Терминъ этотъ заимствованъ у татаръ, употребившихъ его въ отношеніи церковныхъ и монастырскихъ людей, освобожденных отъ платежа дани. Вообще у монголовъ выраженіе «бѣлая кость» было равнозначущимъ выраженію «благородный». Отъ этого термина произошли выраженія «бѣломѣстцы» и «бѣлопашцы» (противопологавшіяся выраженіямъ «чернослободцы» и «черносопняки»; см. эти сл.).

С. Кл.

Бѣлый ананасъ—одинъ изъ новыхъ сортовъ столовой, мускатной тыквы (*Cucurbita moschata*), отличающійся весьма характерной, причудливой формой плода, отчасти напоминающей собою турецкую чалму. Кожка или кожа и мякоть сливочно-бѣлаго цвѣта; послѣдняя отличнаго качества и по вкусу напоминаетъ кокосовый орѣхъ; она особенно вкусна въ пирогахъ и молочной яичницѣ, превосходя въ этомъ отношеніи всѣ другія тыквы. Отличался многоплодностью (на одномъ растеніи бываетъ 6—10 хорошихъ тыквъ), Б. ананасъ очень хорошо сохраняется зимою и можетъ быть употребляемъ въ пищу даже до созрѣванія, въ періодъ его роста.

С.

Бѣлый богъ, или **Бѣлбогъ**—славянское божество, особенно почитаемое для ми-

ологовъ по связанному съ нимъ вопросу о существованіи дуализма у первобытныхъ славянъ. Дѣло въ томъ, что Бѣлбогу соответствовалъ Чернобогъ, повидимому, съ противоположными свойствами. Славянскіе мѣологи много занимались этимъ вопросомъ, но не пришли еще къ окончательнымъ результатамъ. Чтобы рѣшить данный вопросъ, надо выяснитъ: существовалъ ли дѣйствительно въ славянской мѣологии Бѣлбогъ? Каково его отношеніе къ Чернобогу? Какова ихъ относительная древность? Были ли они мѣстными или общеславянскими божествами? Первый вопросъ рѣшается утвердительно. Это доказываютъ и географическія названія мѣстностей, и свидѣтельства летописцевъ. Изъ свидѣтельствъ хроникеровъ самое важное Гельмольда, который говоритъ, что балтійскіе славяне: «*stalmu deum sua lingua diaboli sive Zerneboch id est nigrum deum appellant*». Правда, что Гельмольдъ не называетъ здѣсь Бѣлбога, но изъ словъ его ясно видно, что долженъ былъ быть богъ, составляющій противоположность Чернобогу. Что касается древности мифа о Б., то Иречекъ полагаетъ, что слово богъ первоначально у славянъ обозначало свѣтлое, хорошее существо и только позже, когда въ славянской мѣологии выработалось понятіе о зломъ божествѣ, т. е. Чернобогѣ, въ противоположность послѣднему образовался новый терминъ Бѣлбогъ. Лингвистическій анализъ не можетъ намъ дать почти никакихъ указаний въ этомъ отношеніи, такъ какъ неизвѣстно ничего относительно древности сложныхъ словъ въ славянскихъ языкахъ, и только неправильность такихъ формъ, какъ Бѣлбогъ, Бѣлбожице и т. п., вмѣсто правильныхъ Бѣлобогъ, Бѣлобожице, говорятъ въ пользу предположенія Иречка, что это слово—а слѣдовательно и понятіе—явилось на славянской почвѣ относительно поздно. Сближенія Б. съ Вааломъ вѣрхаго завѣта и съ Беланомъ гальскимъ не имѣютъ никакого основанія. Если вѣрованіе Бѣлбогу дѣйствительно поздно явилось, то неудивительно, что оно встрѣчается не на всемъ пространствѣ славянскихъ земель. Вообще слѣды культа Б. встрѣчаемъ только у западныхъ славянъ, а именно у поляковъ, лужичанъ, чеховъ и, можетъ-быть, у полабскихъ славянъ. Аванасевъ въ своихъ «Поэтическихъ воззрѣніяхъ славянъ» отождествляетъ западнаго Бѣлбога съ малорусскимъ Бѣлуномъ (см. это сл.); возможна и идентификація Бѣлаго бога со Святovitомъ, защищаемая тѣмъ же Аванасевымъ и Гильфердингомъ.

И. Л.

Бѣлый буроръ (Ак-Тепе)—возвышенность на В. берегу Каспійскаго моря, немного къ С. отъ укр. Чикашляръ.

Бѣлый виноградъ или Зеленый садъ—хлѣстовская секта, образовавшаяся въ Пермскомъ краю. Богородицей въ этой сектѣ обыкновенно бываетъ старуха, называемая также Пятницей.

Бѣлый Городокъ—небольшое поселеніе, образовавшееся близъ г. Баку, благодаря успѣхамъ мѣстной нефтеобрабатывающей промышленности. Когда въ 1873 г. было сдѣлано распоряженіе перенести всѣ керосиновые заводы изъ Баку на пустопорожнее мѣсто

близъ него, то сразу тамъ было выстроено около 100 заводовъ, множество жилыхъ помѣщеній и торговыхъ заведеній. Дыму и копоти отъ заводовъ было такъ много, что тамъ вскорѣ все почернѣло и новое поселение метко было названо «Чернымъ Городкомъ». Спустя нѣсколько лѣтъ, въ виду недостаточности здѣсь мѣста, заводы стали строиться еще дальше отъ Баку, внѣ его черты, и такъ какъ новыя предприниматели стали уже обращать вниманіе на болѣе полное сжиганіе топлива, то здѣсь легче соблюдалась чистота и мѣстность сравнительно съ Чернымъ Городкомъ была чище и опрятнѣе; она-то и названа В. Городкомъ, въ отличіе отъ Чернаго. Городская черта доходитъ только до меридіана 67° 33' 25", но администрація города усердно хлопочетъ, чтобы она была значительно отодвинута, для включения В. Городка въ районъ г. Баку. Въ Бѣломъ Городкѣ находится «Villa petrolea» т-ва бр. Нобель. Въ 1889 г. въ В. Городкѣ насчитывалось до 1600 человекъ рабочихъ, ремесленниковъ и другихъ лицъ, прямо или косвенно заинтересованныхъ въ нефтяномъ дѣлѣ.

Гулишамбаровъ. А.

Бѣлый городъ—см. Москва.

Бѣлый гребень у куръ—см. Парши.

Бѣлый грибъ, или боровикъ настоящій (*Boletus edulis L.*)— крупный грибъ изъ сем. гименомицетовыхъ (группы базидиомицетовъ, см. это сл.). шляпка его почти шаровидная, сверху слегка приплюснутая, темно-бурого или каштановаго цвѣта, иногда переходящаго въ цвѣтъ дубленой кожи; вышина шляпки до 2 дециметр., толщина до 4 сант. Пенекъ до 2 децим. высоты, толщиною до кулака, у основанія гороздо толще, чѣмъ подъ шляпкой,—сначала бѣлый или сѣрожелтоватый, позже свѣтлобурого, а у старыхъ экземпляровъ желтобурого или сѣробурого цвѣта, краснаго же оттѣнка на пенекъ никогда не бываетъ. Трубочатый исподъ шляпки сначала бѣловатый, позже желтый, еще позже зеленовато-желтый, но не красный; отверстія очень мелкія. Мякоть плотная, бѣлаго цвѣта, приятнаго, сладковатаго вкуса. Встрѣчается лѣтомъ и осенью въ хвойныхъ и лиственныхъ лѣсахъ, выбирая мѣста посвѣтлѣе. На В. похожъ, но встрѣчается рѣже, боровикъ бронзовый (*V. aegerus Bull.*), также весьма вкусный грибъ. Отличается отъ настоящаго тѣмъ, что мякоть его скоро принимаетъ сѣро-желтый цвѣтъ; такого же цвѣта и его пенекъ, а шляпка становится въ сырую погоду слизистой и маркой.

Г. Т.

Бѣлый домъ—см. Вашингтонъ (городъ).

Бѣлый клеверъ—см. Клеверъ.

Бѣлый клубукъ новгородскаго архіепископа является предметомъ особой легенды, русско-византийскаго редакціи. Подобно повѣсти о Вавилонскомъ царствѣ (см. это слово) гдѣ образно представлена передача свѣтской власти изъ Вавилона въ Царьградъ и оттуда къ русскому князю, и здѣсь разсказывается о передачѣ символа духовной власти изъ Рима въ Константинополь, затѣмъ въ Новгородъ. Легенда повѣствуетъ, что царю Константину явились во снѣ святые апостолы Петръ и Павелъ и показали ему форму, по

которой долженъ быть шить В. клубукъ папѣ въ знакъ его церковнаго главенства: Константинъ велѣлъ шить клубукъ и возложилъ его на голову папѣ Сильвестру, послѣ чего, не желая царствовать въ томъ же мѣстѣ, гдѣ править намѣстникъ Божій, онъ перенесъ свою столицу изъ Рима въ Константинополь. Преемники Сильвестра забыли благочестивую жизнь и не почитали клубука, за что они должны были этотъ символъ своей власти переслать въ Константинополь. Но тогда патриарху является въ нощномъ видѣніи юноша свѣтлый и велитъ отправить клубукъ въ Великій Новгородъ, «и да будетъ тамъ носимъ на главѣ Василія архіепископа»; съ тѣхъ поръ «утвердися бѣлый клубукъ на главахъ святыхъ архіепископъ Великаго Новгорода». Конечно, повѣсть была сложена въ Константинополѣ; окончаніе же ея, говорящее о перенесеніи клубука на Русь, сочинено несомнѣнно русскимъ и приписывается Дмитрію Толмачу. Имя новгородскаго архіепископа Василія, дѣйствительно занимавшаго катедру съ 1330 по 1352 г., позволяетъ намъ отнести русскую редакцію ко второй половинѣ XIV вѣка. Изъ исторіи этого сказанія извѣстно, что въ 1667 г. повѣсть осудилъ московскій соборъ, какъ «лживую и неправую» и писанную Дмитріемъ Толмачемъ «отъ вѣтра главы своея». Повѣсть эта напечатана въ Памятникахъ старинной русской литературы. Ср. статью Веселовскаго о Вавилонскомъ царствѣ въ «Славянскомъ сборникѣ», II, также «Archiv für Slavische Philologie», II; ст. Жданова въ «Журн. Мин. Нар. Пров.» (1891) и др. См. Вавилонское царство.

И. Л.

Бѣлый Ключъ—штабъ-квартира грузинскаго полка, Тифлскаго губ. и уѣзда, въ 54 верстахъ отъ Тифлиса, на высотѣ 4110 ф. надъ уровнемъ моря. Жителей (русскихъ и армянъ) 1950 человекъ об. пола. Дачное мѣсто для жителей Тифлиса, съ которымъ В. Ключъ соединяется почтовой дорогой. Лучшее мѣсто для прогулки—Зеленый монастырь. Дачи безъ особыхъ удобствъ, но дешевыя. Вода известковая. Въ окрестностяхъ В. Ключа имѣются залежи литографскаго камня. Средн. температура года 9,6° по Ц. Осадковъ 582,8 милл.

Бѣлый Колодезь—село тимскаго уѣзда, Курской губ., въ 12 верстахъ къ сѣверу отъ города Тима и на рѣкѣ Тимѣ, на Сѣв. берегу. Здѣсь находится большія ломки крѣпкаго, звонкаго жерноваго песчаника, который здѣсь очень дѣнится и берется на высокыхъ холмахъ; выс. 110 саж. Въ рѣчной долині и въ оврагахъ выходы богатаго фосфорита. 2300 жит., церковь и 2 школы.

Бѣлый-Колодезь— село Воронежской губ. валуйскаго у., въ 57 в. къ ЮВ. отъ Валуйскъ, при рч. Лозной; ч. ж. 4276 д. об. п., дворовъ 540. Въ с. правосл. перк., школа, 14 лавокъ, 2 постоялыя двора и 3 ярмарки въ году.

Бѣлый куморосъ—сѣроцинковая соль—см. Цинкъ и его соединенія.

Бѣлый медвѣдь (*Ursus maritimus*, см. табл. Медвѣди—*Ursina*), самый свирѣпый изъ хищныхъ звѣрей полярныхъ странъ. Нѣкоторые естествоиспытатели выдѣляютъ его отъ прочихъ медвѣдей въ особый родъ (*Thalassarctos*)

по его удлинённому туловищу, острой головѣ со стройною мордою и маленькою пастью, а также по очень широкимъ лапамъ, пальцы которыхъ соединены плавательными перепонками. Бѣлый медвѣдь обыкновенно имѣетъ 2,5 метра длины и до 800 килогр. вѣсу, но убивали экземпляры въ 3 м. длиною и 16 центнеровъ вѣсомъ. Очень длинный и густой мѣхъ бѣлаго цвѣта, подъ старость принимаетъ желтоватый оттѣнокъ. Б. медвѣдь водится на самомъ дальнемъ сѣверѣ Европы, Азии и Америки и очень обыкновененъ въ Ирландіи, на Шпицбергенѣ и на Новой Землѣ. Живетъ онъ на берегу моря или взбирается на льдины, съ которыми иногда плаваетъ и заплываетъ на югъ, напр., въ Исландію, на сѣверные берега Сибири и въ Гудзоновъ заливъ. Пищею ему служатъ почти всѣ животныя, населяющія берега и моря его родины: тюлени, рыба, остатки мертвыхъ дельфиновъ и китовъ, а иногда онъ справляется и съ моржами; на людей онъ нападаетъ только въ раздраженіи или въ случаѣ крайняго голода. Б. медвѣдь очень дикъ, золь, кровожаденъ и очень силенъ. Движенія его на сушѣ довольно неуклюжи, и медленны, хотя въ случаѣ нужды онъ довольно быстро движется скачками. Плаваетъ и ныряетъ очень скоро и неутомимо. Защищается Б. медвѣдь съ большимъ мужествомъ и является опаснымъ противникомъ, особенно на льду, на которомъ онъ движется смѣло и увѣренно. Въ июлѣ или августѣ самка мечетъ 1—3 дѣтеныши величиною не больше кролика. Для нихъ она устраиваетъ берлогу подъ скалами или подъ ледяными глыбами, иногда же выкапываетъ яму въ снѣгу. Мать очень ухаживаетъ за дѣтенышами и долго носитъ ихъ на спинѣ. Голосъ Б. медвѣдя—ревъ и ворчаніе. Мясо этого животнаго вкусно и употребляется въ пищу, но свѣжее считается нездоровымъ, а печень даже ядовитою; мѣхъ идетъ на ковры, сапоги и перчатки; жиръ на освѣщеніе, а изъ сухожилій дѣлають нитки. Охотятся на Б. медвѣдя съ ружьями, но эта охота часто стоить жизни охотнику. Туземцы употребляютъ для охоты на Б. медвѣдя слѣдующій способъ: берутъ острую полосу китоваго уса, дюйма въ 4 длиною, свертываютъ ее спирально, заливаютъ тюленьимъ жиромъ, которому даютъ застыть, и затѣмъ кладутъ какъ приманку. Когда приманка эта попадетъ въ желудокъ Б. медвѣдя, то жиръ расплавляется, китовый усъ распрямляется и разрываетъ желудокъ и другія внутренности, вслѣдствіе чего животное окозѣваетъ. Б. медвѣдь не приручается, даже будучи пойманъ молодымъ. Въ неволѣ его держатъ только въ зоологическихъ садахъ, такъ какъ содержаніе его очень хлопотливо: онъ не выноситъ жары, и потому въ теплые дни его надо обливать холодною водою по нѣскольку разъ, и, кромѣ того, въ клеткѣ его постоянно долженъ находиться чанъ съ холодною водою. Тѣмъ не менѣе при хорошемъ уходѣ въ неволѣ Б. медвѣди жили до 22 лѣтъ.

Э. Брандта.

Бѣлый мышьякъ (минер., мышьяков. белый цвѣтъ, арсенитъ, арсенолитъ) — минералъ, кристаллизующійся въ мелкихъ октаэдрахъ

правильной системы; встрѣчается въ видѣ кристаллической коры или въ формѣ волосистыхъ, хлопковидныхъ и землистыхъ налетовъ. Безцвѣтенъ или бѣлаго цвѣта, просвѣчиваетъ, вкусъ сладковатый; весьма ядовитъ. Составъ — As_2O_3 (ок. 76%, мышьяку и 24% кислорода). Передъ паяльной трубкой въ колбѣ легко даетъ возгонъ мелкихъ октаэдровъ; на углѣ, съ влажной содой, даетъ металлескій мышьякъ, обращается въ пары и издаетъ чесночный запахъ. Твердость=1,5, уд. в.=3,69. Является продуктомъ разложенія мышьяковистыхъ минераловъ въ жильныхъ мѣстороженіяхъ Андресберга, Гохмисталя и др.

Бѣлый мышьякъ (хим.), мышьяковистый ангидридъ, см. Мышьякъ и его соединенія.

Бѣлый орель — гербъ Польши, представляющей въ новѣйшей своей формѣ въ такомъ видѣ: въ красномъ полѣ Б. орель, съ широко-распростертыми въ видѣ двухъ полукруговъ крыльями, съ головою, обращенной въ сторону праваго крыла, съ королевской короной на головѣ, съ яблокомъ и жезломъ въ когтяхъ. Послѣ паденія Польши революціонно-демократическая партія брала въ качествѣ герба такого же орла, но безъ короны, яблока и жезла: впрочемъ, двѣ послѣднія принадлежности часто отсутствуютъ и у нереволуціонныхъ орловъ, т. е. на изображеніяхъ, относящихся къ XVIII в.

Средневѣковые лѣтописцы считали гербъ этотъ необыкновенно древнимъ: по ихъ свѣдѣтельству въ народѣ существовала легенда, что братъ Чеха и Руса, родоначальникъ поляковъ Лехъ пришелъ со своей дружиной въ одно мѣсто Великой Польши, гдѣ нашелъ гнѣздо бѣлыхъ орловъ. Считая это хорошимъ предзнаменованіемъ, онъ основалъ тамъ городъ, по имени гнѣзда названный Гнѣзно, и бѣлаго орла принялъ какъ гербъ новаго государства. Научная критика давно высказалась противъ легенды, но долго не давала никакихъ положительныхъ указаній касательно происхожденія этого герба. Только въ послѣднее время, именно въ 1890 г., Антонъ Малецкій въ своей книгѣ «Studia Heraldyczne» представилъ намъ рядъ фактовъ, бросающихъ яркій свѣтъ на исторію герба. По источникамъ, указаннымъ въ этой книгѣ, оказывается, что въ XII в. нѣтъ ни одного случая, въ которомъ бы князь изъ рода Пястовъ приложилъ печать съ изображеніемъ орла. Оно является только въ XIII вѣкѣ и только въ удѣлахъ, лежащихъ у нѣмецкой границы, притомъ, является наравнѣ съ изображеніемъ льва, лиліи и луны, которые, вообще, служили символами княжескаго происхожденія. Въ первый разъ орель встрѣчается въ 1228 г. на печати при дипломѣ Генриха II Силезскаго; на груди у этого орла символъ князей силезскихъ: новолуніе съ крестикомъ вверху. Въ Верхней Силезіи орель является еще позже, именно около 1260 года, на трехъ печатяхъ князя Владислава. Въ Малой Польшѣ было то же самое, что и въ Силезіи: сперва не употреблялись никакіе символы, печати представляли просто фигуру князя, потомъ знаки мѣнялись; среди нихъ орель встрѣчается около 1226 г.,

на печати Лешка Бѣлаго; орелъ этотъ имѣетъ голову обращенную въ лѣвую сторону и опущенныя внизъ крылья. Периодъ неустановившихся гербовъ продолжается до 1310 г., когда, наконецъ, орелъ съ короной на головѣ былъ признанъ государственнымъ постояннымъ гербомъ Малой Польши. Въ Великой Польшѣ орелъ является въ первый разъ послѣ 1230 г., безъ короны; потомъ здѣсь повторяется это изображеніе съ различными перемѣнами и прибавленіями. Гербомъ цѣлой Польши орелъ становится только въ началѣ XIV в. Послѣ присоединенія Литвы и русскихъ областей къ Польшѣ онѣ сохранили свои гербы, которые иногда соединяются вмѣстѣ съ польскими на одномъ щитѣ.

Бѣлый лѣсъ: а) Въ Орловской губ. — березнякъ, берѣзовый лѣсъ, въ другихъ же мѣстностяхъ насажденіе изъ березы, липы и осины, чистыя и смѣшанныя; въ «Условныхъ знакахъ для плановъ и картъ Высочайше утвержденныхъ въ 28-й день декабря 1853 г. и дополнительныхъ знакахъ, установленныхъ министромъ государственныхъ имуществъ въ 21-й день іюня 1862 г.», на таблицѣ VII, въ рубрику «бѣлый лѣсъ» отнесены: береза, бѣлая и черная ольха, осина, осокорь, тополь и липа; б) еловая древесина, бѣдная содержаніемъ смолы, въ противоположность смолистой, красной сосновой. В. С.

Бѣлый порохъ—бездымный пироксилиновый порохъ, обрабатываемый изъ растительной кѣйтчатки (дерева, хлопца, соломы и т. под.) смѣсью крѣпкихъ азотной и сѣрной кислотъ (см. Порохъ и Пироксилинъ). Пироксилиновый порохъ рѣзко отличается отъ чернаго по способу своего горѣнія: зажженный въ открытомъ пространствѣ онъ горитъ безъ взрыва, заключенный же въ оболочку производитъ сильный взрывъ. При сгораніи онъ не даетъ ни дыма, ни твердаго грязнаго остатка въ каналѣ ружья. Первымъ охотничьимъ бездымнымъ порохомъ былъ бѣлый порохъ Шульце, съ которымъ, впоследствии, конкурировалъ англійскій порохъ Е. С. (сокращеніе словъ Explosive Compound). Въ настоящее время шпильбургскій пороховой заводъ началъ изготовлять свой охотничій бездымный порохъ, по качествамъ даже превосходящій выше названные.

Бѣлый стихъ.—Этотъ терминъ происходитъ отъ англійскаго. Важнѣйшій изъ предшественниковъ Шекспира, Марло, ввелъ въ употребленіе пятистопный ямбическій стихъ безъ рямъ (blank verse). Слѣдующему Шекспиру, этимъ бѣлымъ стихомъ (бѣлымъ въ томъ смыслѣ, что въ немъ рямы какъ бы стерты, сведены на нѣтъ) Пушкинъ написалъ своего «Бориса Годунова».

Бѣлый трюсъ—веревка, употребляемая на судахъ, не смоленая; бывають трехъ и четырехрядныя (см. Трюсъ).

Бѣлый царь—названіе, даваемое восточными народами турецкаго и монгольскаго происхожденія русскимъ царямъ, начиная съ Ивана IV. Герберштейнъ («Regum Moscovitarum commentarii») полагалъ, что это названіе происходитъ отъ того, что русскіе цари носили бѣлый клобукъ, въ противоположность персидскимъ шахамъ, носившимъ

красные клопаки и потому называемымъ «кнзильбашами». Но объясненіе это оказывается невѣрнымъ. Вѣрнѣе предположить, что названіе это дано русскимъ царямъ, какъ свободнымъ, независимымъ, никому не платящимъ дани властелинамъ, согласно тому понятію, которое придавали слову «бѣлый» (см. это сл.) восточные народы.

Бѣлый цвѣтъ.—Поверхность тѣла называютъ бѣлою, если, глядя на нее, не ощущаютъ впечатлѣнія какого-либо цвѣта: одного ли изъ семи основныхъ (красный, оранжевый, желтый, зеленый, голубой, синій, фиолетовый) или другихъ, болѣе или менѣе сложныхъ. Въ этомъ смыслѣ Б. цвѣтъ характеризуется отсутствіемъ какого-либо цвѣта, но анализируя его призмою приходятъ къ совершенно противоположному заключенію. Полоска бѣлой бумаги, лежащая на черномъ бархатѣ, будучи надежащимъ образомъ разсматриваема чрезъ призму, представляется разноцвѣтною полоскою, въ которой насчитываютъ семь основныхъ цвѣтныхъ полосъ, которыхъ цвѣта поименованы выше. Исслѣдуя подобнымъ же образомъ бумажку, окрашенную киноварью, можно видѣть въ ней ясно-красную и оранжевую часть, а остальные изъ семи поименованныхъ или весьма слабы или вовсе незамѣтны. На основаніи подобныхъ изслѣдованій въ физикѣ утверждается, что Б. цвѣтъ происходитъ отъ совокупности семи основныхъ цвѣтовъ, взятыхъ въ нѣкоторыхъ опредѣленныхъ отношеніяхъ. Б. цвѣтъ можно составить также изъ двухъ взаимнодополнительныхъ цвѣтовъ (см. это сл.). Можно бы сравнить физиологическое впечатлѣніе отъ бѣлаго цвѣта по существу съ звуковымъ впечатлѣніемъ отъ нѣсколькихъ опредѣленнымъ образомъ звучащихъ тѣлъ, если бы зрительныя нервы имѣли такую же способность разлагать свѣтовое впечатлѣніе на его составныя части, какую въ отношеніи къ звукамъ имѣетъ привычное ухо. Въ сложномъ звукѣ можно слышать составныя его части, а въ сложномъ цвѣтѣ нельзя ихъ ощущать, такъ что Б. цвѣтъ производитъ впечатлѣніе, ничѣмъ не напоминающее впечатлѣнія отъ какого-либо собственно цвѣтнаго тѣла. Примѣромъ бѣлаго тѣла можетъ служить чистый гипсъ, также мѣлъ, нѣкоторые сорта бумаги и бѣлыя цинковыя и свинцовыя. Первообразомъ бѣлаго цвѣта служитъ солнце, какимъ оно намъ представляется сквозь земную атмосферу, когда оно поднимается высоко надъ горизонтомъ. Сѣрый цвѣтъ есть не что иное, какъ бѣлый, имѣющій малую степень свѣтлоты, такъ какъ призма обнаруживаетъ въ сѣромъ тѣ же составныя оптическія части, что и въ бѣломъ; это опредѣленіе остается вѣрнымъ и для темно-сѣраго цвѣта. Изъ цвѣтныхъ порошковъ и вообще изъ матеріальныхъ красокъ нельзя составить бѣлой краски, но можно получить сѣрую, болѣе или менѣе темную, такъ что съ обыкновенной практической точки зрѣнія бѣлая краска, какъ и Б. цвѣтъ, суть нѣчто самостоятельное. Ө. П.

Бѣлый червь.—Такъ назыв. личинку майскаго жука (*Melolontha vulgaris*, см. это сл.) и близкаго къ нему вида — июнскаго жука (*Rhizotrogus solstitialis*) и др.

БѢЛЫЙ ЧУГУНЪ.—По цвѣту свѣжаго излома различаютъ два вида чугуна: а) сѣрый, и б) бѣлый. Оба эти вида явно разнятся между собою какъ по физическимъ, такъ и по химическимъ свойствамъ; а именно, сѣрый чугунъ (называемый также мягкимъ) нѣсколько ковочъ и обладаетъ вязкостью, достаточною для возможности употреблять его въ формѣ отливокъ; Б. же чугунъ (жесткій) твердъ и хрупочъ и для примѣненія въ видѣ издѣлій не годится вовсе; при обработкѣ образцовъ соляной или сѣрной кислотой Б. чугунъ растворяется безъ остатка, тогда какъ при такой же обработкѣ сѣраго всегда остается черный графитистый остатокъ. При быстромъ охлажденіи (напр., при поливкѣ водою) раскленнаго сѣраго чугуна, почти всякій сѣрый чугунъ дѣлается бѣлымъ, если же такой отбѣленный чугунъ опять накалить и охладить медленно, то онъ снова сдѣлается сѣрымъ. Б. чугунъ плавится при низшей температурѣ и не бываетъ такъ хидокъ, какъ сѣрый; при передѣлахъ въ желѣзо работа съ Б. чугуномъ идетъ гораздо успѣшнѣе. Б. чугунъ по своимъ качествамъ можетъ быть подраздѣленъ на четыре группы, которыя отнюдь не должны быть между собою смѣшиваемы.

1) Чугунъ бѣлый, зеркальный, характеризуется сильно развитою кристаллизацией, причемъ площадки ихъ обладаютъ значительнымъ блескомъ (часто покрыты поблѣлыми цвѣтами). Чугунъ этотъ получается только при спѣломъ ходѣ домы (см. Доменное производство), проплавляющей шихту изъ легкоплавкихъ марганцовистыхъ рудъ; зеркальный чугунъ представляетъ собою матеріалъ, наименѣе содержащій такъ называемыя вредныя примѣси (сѣра и фосфоръ); онъ есть высшій представитель группы специальныхъ чугуновъ, употребляемыхъ при полученіи стали по кричному способу. Самъ зеркальный чугунъ плавится жидко и передѣлывается въ сталь трудно, другіе же члены группы, напротивъ, передѣлываются легко. Содержание углерода въ зеркальномъ чугунѣ доходитъ до 5,8%. Количество марганца въ металлѣ, получаемомъ изъ однихъ шпатоватыхъ желѣзняковъ и сферосидеритовъ, рѣдко превосходитъ 8%; но съ тѣхъ поръ какъ металлъ этотъ начали употреблять при фабрикаціи литой стали, содержание марганца въ чугунѣ стали увеличивать специально прибавкою богатыхъ марганцовыхъ рудъ и въ настоящее время зеркальнымъ чугуномъ принято называть даже такой металлъ, который имѣетъ 30% марганца и который вовсе не способенъ развивать кристаллизацию, столь характерную для обыкновеннаго зеркальнаго чугуна. Замѣчательная способность этого 30% металла состоитъ въ томъ, что до этого предѣла, чугунъ еще способенъ притягиваться магнитомъ, при большемъ же содержаніи марганца чугунъ этого свойства не обнаруживаетъ. Бѣлый чугунъ богатый марганцемъ называютъ ферро-манганомъ (см. это сл.). Къ группѣ зеркальнаго чугуна принадлежатъ всѣ такъ называемыя сталепередѣльные чугуны, известные у нѣмцевъ подъ названіемъ Floss. Они получаютъ въ тѣхъ же домнахъ, изъ тѣхъ же рудъ, какъ и зеркаль-

ный чугунъ, только при условіяхъ не столь сѣлаго хода, чаще всего при болѣе тяжелой рудной сыни (см. Домна). По содержанію углерода они очень рѣдко бываютъ выше 3%, чаще же не болѣе 2%; вотъ такіе-то чугуны особенно удобны для передѣла въ сталь по кричному способу.

2) Вторую группу Б. чугуна составляетъ: а) чугунъ такъ называемаго сырого хода. Условія его получения будутъ видны при описаніи доменной плавки (см. Домна); здѣсь же достаточно упомянуть, что Б. чугунъ, бѣдный углеродомъ, полученный изъ чистыхъ рудъ, представляетъ самый удобный матеріалъ для пудлинговаго передѣла. Къ этой же группѣ принадлежатъ также, б) Б. чугунъ съ малымъ содержаніемъ углерода, полученный изъ чистыхъ, но трудно возобновимыхъ и трудноплавимыхъ рудъ при спѣломъ ходѣ домы; такой чугунъ, особенно же близкій къ третнему жесткому (изломъ бѣлый съ черными крапинами) есть наилучшій матеріалъ для изготовленія издѣлій, такъ называемаго, ковкаго чугуна (см. Чугунъ). Содержание углерода въ чугунахъ этой группы не превосходитъ 3%, количество же кремнія всегда ниже, чѣмъ у чугуновъ сѣрыхъ и рѣдко достигаетъ до 0,4%.

3) Нѣкоторые сорта рудъ содержатъ въ себѣ сѣру и фосфоръ въ такомъ количествѣ, что получаемый изъ нихъ чугунъ не годенъ для обыкновеннаго передѣла на хорошее желѣзо (а именно сѣра причиняетъ красноломкость, а фосфоръ хладноломкость) и потому такая руда цѣнятся гораздо ниже чѣмъ руды чистыя. Бѣлый чугунъ, получаемый изъ такихъ рудъ при переспѣломъ ходѣ домы прежде употреблялся только для выдѣлки самыхъ дешевыхъ сортовъ; нынче же, благодаря основному способу (томассированію, см. это сл.), руды эти (послѣ надлежащаго обжига для выдѣлки сѣры) приобрѣли цѣнность, такъ какъ бѣлый фосфористый чугунъ, получаемый изъ нихъ при томассированіи, даетъ матеріалъ высокаго качества (см. Томассированіе).

4) Въ четвертую группу должно отнести: а) Б. чугунъ, получаемый черезъ отбѣливаніе чистаго сѣраго, и б) Б. чугунъ, получаемый при рафинированіи нечистыхъ сѣрыхъ чугуновъ. Обѣ эти побочныя операціи имѣютъ значеніе при кричномъ или пудлинговомъ передѣлѣ. Отбѣливаніе черезъ расплавленіе и затѣмъ быстрое охлажденіе дѣлаетъ металлъ болѣе способнымъ къ выгоранію углерода, черезъ что передѣлъ въ желѣзо идетъ скорѣе. Сѣрый чугунъ, подвергнутый расплавленію и рафинированію, т. е. подвергнутый окислительному вліянію дутья (очищеніе 75 пудовъ чугуна длится около 2½ час.) претерпѣваетъ болѣе глубокое измѣненіе, а именно при этомъ выдѣляются не только углеродъ и большая часть кремнія, но и значительная часть сѣры и фосфора (угаръ металла доходитъ до 10%); такимъ образомъ бѣлый рафинированный чугунъ способенъ давать при своемъ передѣлѣ въ желѣзо металлъ высшаго качества.

Нѣкоторые сорта твердаго бѣлаго чугуна пригодовляютъ прямо для отливки рѣжущихъ мелкихъ инструментовъ.

А. И. Скиндеръ. Д.

Бѣлый Ярѣ—пригородъ Самарской губ., ставропольскаго у., въ 87 в. къ СЗ. отъ Ставрополя, при р. Воложкѣ, противъ гор. Сенгилей; былъ когда-то укрѣпленіемъ. Ч. ж. 4415 д. об. п., дворовъ 652. Въ приг. правосл. церк., 3 лавки, вѣтр. мельницы.

Бѣль—см. Мучная роса.

Бѣльдога (*Zoarges*)—морская рыба изъ сем. мягкокожихъ (*Blenniidae*), изъ порядка колочеперыхъ, костистыхъ рыбъ (*Acanthopteri*). Длинное, сильно сжатое съ боковъ тѣло этой рыбы покрыто чрезвычайно мелкой, недоразвитой чешуею. Челюсть усажена небольшими коническими зубами. Очень длинный спинной плавникъ, съ выемкой передъ хвостомъ; особаго хвостоваго плавника нѣтъ; спинной и заднепроходной плавникъ соединяются на заостренномъ хвостовомъ концѣ тѣла. Въ европейскихъ моряхъ живетъ *B. живородящая* (*Zoarges viviparus* L., по-нѣмецки *Aalmutter*), длиной 30—40 ст., буровато-желтаго цвѣта съ оливково-сѣрыми пятнами; вдоль основанія спиннаго плавника рядъ темныхъ пятенъ. Въ сѣверной части Атлантическаго океана, у береговъ Лапландіи и Норвегіи въ Нѣмецкомъ и Балтійскомъ морѣ. Въ Финскомъ заливѣ не рѣдкость до самаго Кронштадта, гдѣ ее можно часто находить на рыбномъ базарѣ вмѣстѣ съ другими рыбами. У насъ ее не употребляютъ въ пищу. Забѣлительна тѣмъ, что рождаетъ живыхъ дѣтенышей; яички развиваются на внутренней поверхности яичника, въ кожистыхъ пузырькахъ, которые вдаются въ полость яичника въ родѣ ягодъ, сидящихъ на стебелькахъ. Молодые рыбы, которыхъ бываетъ отъ 200—до 300, рождаются совершенно развитыми, такъ что немедленно начинаютъ плавать. Брюхо матери бываетъ такъ ими набито, что при малѣйшемъ давленіи изъ него выходятъ дѣтеныши. В. Ф.

Бѣлье—см. Одежда.

Бѣльковскій островъ лежитъ подъ 75°52' сѣв. шир. и 151°50' восточн. долг., въ Сѣверномъ океанѣ, у береговъ верхоянскаго округа, Якутской области, и къ З. отъ острова Котельничаго, отдѣляясь отъ него проливомъ верстъ до 20 шириной; принадлежитъ къ группѣ Анжу. Островъ каменистъ, утесистъ и возвышается отъ 70 до 100 фут. надъ поверхностью водъ океана, къ Ю. суживается, и заключаетъ въ себѣ площадъ въ 330 кв. вер. или 375,6 кв. км. (6,82 кв. мили). Ср. «С.-Петербургскій Вѣстникъ» (1823, ч. II) и «Записки Гидрографическаго Департамента» 1849, ч. VII.

Бѣлкой—нѣсколько острововъ въ западной части дельты р. Лены, изъ которыхъ Боранъ-Бѣлкой приобрѣлъ печальную извѣстность благодаря голодной смерти, въ октябрѣ 1881 г., лейтенанта де-Лонга и бывшихъ съ нимъ людей экипажа шхуны «Жанетъ», погибшей во льдахъ у береговъ Якутской области. На одномъ изъ острововъ, носящихъ названіе Б., имѣется часовня и живетъ до 130 душъ якутовъ верхоянскаго округа, Жиганскаго улуса, занимающихся рыболовствомъ. Ср. «Записки Сибирскаго отдѣла Русск. Геогр. общ.» (ч. I, 1856) и «Извѣстія Императорскаго Русск. Геогр. общ.» (т. XXI, 1885).

Бѣльмо.—Обыкновенно подъ Б.—подразумеваютъ болѣе или менѣе сильное помутнѣніе какой-либо прозрачной оболочки или среды глазнаго яблока, лежащее на пути прохожденія свѣтовыхъ лучей и препятствующее зрѣнію. Прежде даже врачи различали бѣльмо и внутреннее бѣльмо, т. е. катаракту, представляющую помутнѣніе хрусталика *in toto*, отдѣльных частей его или, наконецъ, одной изъ поверхностей сумки, въ которую онъ заключенъ. Въ настоящее время врачи называютъ бѣльмо почти исключительно пятна (*maculae corneae*) роговой оболочки (см. это слово). Являясь обыкновенно послѣдствіемъ предшествовавшихъ воспалительныхъ процессовъ роговой оболочки, пятна ея представляютъ большое разнообразіе по формѣ, величинѣ, цвѣту и интенсивности помутнѣнія. Въ отношеніи послѣдней нужно замѣтить, что хотя существуетъ безчисленное множество переходовъ отъ едва замѣтнаго уменьшенія прозрачности роговой оболочки до полной непрозрачности ея, но въ общемъ различаютъ слѣдующія формы пятенъ: 1) облачко (*nebula*, *pubescula*); 2) пятно (*albugo*), болѣе или менѣе ограниченное и обыкновенно жемчужнаго цвѣта, и 3) бѣльмо (*leucoma*), которое всегда представляетъ изъ себя рубецъ, оставшійся послѣ предшествовавшей какой бы то ни было язвы роговицы.

Пятна роговой оболочки, слѣдовательно и бѣльмо, могутъ занимать не только всю область зрачка, но тѣ или другіе участки ея и соотвѣтственно этому, въ связи со степенью потери прозрачности ткани, видоизмѣняется значеніе ихъ для акта зрѣнія. Въ общемъ они всѣ обуславливаютъ уменьшеніе остроты его, но въ различной степени и формѣ. Такъ, напр., разлитыя, полупрозрачныя или просвѣчивающія помутнѣнія сильнѣе ослабляютъ зрѣніе, чѣмъ рѣзко ограниченныя, но занимающія только часть области зрачка непрозрачныя пятна. Это зависитъ отъ того, что при полупрозрачныхъ пятнахъ свѣтовые лучи, пройдя черезъ помутнѣвшее мѣсто, разсѣиваютъ свѣтъ по различнымъ направленіямъ на стѣнку и тѣмъ ослабляютъ разницу въ яркости изображенія предмета и лишаютъ его ясности, вызывая вмѣстѣ съ тѣмъ тягостное, подчасъ болѣзненное для большого чувства «ослѣпленіе». Если же бѣльмо непрозрачно и занимаетъ только часть зрачка, то, задерживая часть лучей свѣта, оно только ослабляетъ яркость изображенія предмета, хотя послѣдній сохраняетъ ясность изображенія. Если пятномъ занятъ весь зрачекъ, то у больного можетъ остаться только слабое свѣтовое ощущеніе. Если непрозрачное пятно сидитъ въ центрѣ зрачка, то зрѣніе улучшается при расширеніи послѣдняго (при слабомъ освѣщеніи); на оборотъ, зрѣніе улучшается при суженіи зрачка (при яркомъ освѣщеніи), если бѣльмо расположено по краямъ его. Упадокъ зрѣнія, существующій при пятнахъ роговицы, влечетъ за собой еще цѣлый рядъ другихъ тяжкихъ для больного припадковъ: сильную близорукость, такъ наз. аккомодативную астинопію (см. это слово) и даже спазмъ аккомодациі, т. е. произвольныя сокращенія рѣсничной мышцы (см. аккомодациі), причѣмъ предме-

ты представляются иногда крайне увеличенными. Винокулярное зрѣніе часто дѣлается совершенно невозможнымъ и т. под. Далѣе можетъ развиваться мышечная астенонія, косоглазіе, а у дѣтей—даже произвольное дрожаніе глазъ (nystagmus).

Предсказаніе при пятнахъ роговицы зависитъ отъ возраста субъекта, продолжительности, мѣста и характера помутнѣнія; чѣмъ пятно меньше, свѣжѣе и болѣе поверхностно, тѣмъ предсказаніе благопріятнѣе. Старыя пятна, обусловленные рубцами, leucosia, неизлѣчимы. Но и болѣе молодыя очень трудно поддаются леченію назначаемыми обыкновенно раздражающими средствами, задача которыхъ—усилить обмѣнъ веществъ въ роговой оболочкѣ и содѣйствовать всасыванію болѣзненныхъ продуктовъ. Оперативныя приемы, соскабливаніе или срѣзываніе пятенъ, крайне рѣдко ведутъ къ цѣли и даже представляютъ опасность ухудшенія болѣзни. Они умѣстны только при поверхностныхъ пятнахъ, обусловленныхъ отложеніемъ известковыхъ или свинцовыхъ солей. Но если оперативными приемами рѣдко возможно добиться удаленія пятна, то улучшеніе и даже восстановленіе зрѣнія удается иногда операціей иридэктоміей (образованіе искусственнаго зрачка), которая даетъ возможность проникнуть въ глазъ свѣтовымъ лучамъ. Далѣе, нерѣдко хорошую услугу оказываютъ такъ наз. «стенопическіе очки»—непрозрачныя пластинки съ небольшимъ отверстиемъ въ срединѣ, помощью котораго можно открыть доступъ свѣтовымъ лучамъ черезъ неповрежденную часть роговицы. Впрочемъ, такіе очки полезны только при разсматриваніи мелкихъ близкихъ предметовъ.

Наконѣцъ, одинъ изъ видовъ леченія бѣльма заключается въ татуированіи его, какъ съ косметической цѣлью, такъ и съ цѣлью улучшенія зрѣнія. Процессъ татуировки заключается въ томъ, что помощью особаго инструмента, состоящаго изъ нѣсколькихъ иголъ, дѣлаются уколы бѣльма и затѣмъ въ мѣста ихъ особой лопаточкой втирается китайская тушь. Уничтоженіемъ рѣзкой разницы окраски бѣльма отъ сосѣдней здоровой ткани достигается косметическая цѣль операціи; устраненіемъ производящей «ослѣпленіе» полупрозрачности пятна улучшается зрѣніе больного, т. е. достигается лечебная задача операціи. Г. Г.

Бѣльморѣзь (acus cataractica)—катарактальная (диспозиционная) игла, небольшой инструментъ, служащій для разрѣзыванія передней сумки хрусталика при катарактѣ, съ цѣлью привести волокна послѣдняго въ непосредственное соприкосновеніе съ водянистою влагою (см. это слово), отчего они набухаютъ, распадаются и всасываются. Подробнѣе см. Катаракта.

Бѣльничъ, бѣльничъ—см. Бревно.

Бѣльская круглая бабка—см. Брусъ.

Бѣльская слобода, Иркутской губ., баганскаго округа, черемуховской волости, въ 108 вер. отъ окружнаго города, на р. Бѣлой, на большомъ Сибирскомъ трактѣ, имѣетъ каменную церковь, сельское училище, богадѣльню, двѣ ярмарки. Бѣльскій острогъ былъ

построенъ въ 1691 г., затѣмъ острогъ былъ переименованъ въ городъ; нынѣ это село имѣетъ до 8000 д. жит. об. п.

Бѣльскіе, князья. Изъ нихъ слѣдующіе играли болѣе или менѣе выдающуюся роль въ исторіи Россіи, преимущественно въ царствованіе Василия Іоанновича и его преемника. 1) Князь Ѳеодоръ Ивановичъ. Въ 1483 г. нѣскольکو литовскихъ вельможъ, въ томъ числѣ и Б., задумали отложиться отъ великаго князя литовскаго и короля польскаго Казимира IV и передаться на сторону велик. кн. московскаго Іоанна Васильевича III. Намѣреніе ихъ открылось и нѣкоторые изъ нихъ были казнены; Ѳеодоръ Ивановичъ успѣлъ бѣжать въ Москву, оставивъ въ Литвѣ жену, съ которой вѣнчался наканунѣ бѣгства. Іоаннъ принялъ Б., но въ 1493 г. онъ былъ посланъ въ Галичъ, какъ замѣшанный, или скорѣе оговоренный, въ заговорѣ кн. Лукомскаго (см. это сл.), намѣревавшагося умертвить Іоанна. Черезъ нѣсколько лѣтъ ему возвращена была царская милость: въ 1495 году Іоаннъ требовалъ у Александра, преемника Казимира IV, возвращенія его жены, а въ 1498 г., съ разрѣшенія московскаго митрополита, женился на родной своей племянницѣ, княжнѣ Аннѣ Васильевнѣ Рязанской. Въ 1499 г. Ѳеодоръ Ивановичъ былъ посланъ Іоанномъ съ войскомъ въ Казань, на помощь Абдыль-Летифу (пасынку крымскаго хана Менгли Гирея), которому угрожалъ шибанскій царевичъ Агалакъ; но такъ какъ послѣдній ушелъ въ свои улусы, не вступая въ бой съ противниками, то и Ѳед. Ів. долженъ былъ вернуться въ Москву. Черезъ три года Ѳеодоръ Ивановичъ участвовалъ въ походѣ Димитрія Іоанновича въ Литву, въ качествѣ втораго воеводы послѣ Димитрія. Это войско все почти время до перемирія 1503 г. было занято безуспѣшною осадой Смоленска. Наконѣцъ въ послѣдній разъ имя Ѳеодора Ивановича въ нашихъ лѣтописяхъ встрѣчается подъ 1506 г., когда онъ принималъ участіе въ Казанскомъ походѣ, подъ главнымъ начальствомъ того же Димитрія Іоанновича.

2) Нѣсколькими годами позже перешелъ на службу къ московскому князю и братъ Ѳеодора Ивановича, Семенъ Ивановичъ, жаловавшійся Іоанну на то, что въ Литвѣ онъ терпитъ большую нужду за греческій законъ. Онъ поддался на сторону Іоанна съ городами Черниговымъ, Стародубомъ, Гомелемъ и Любечемъ, по поводу которыхъ хотя завязался споръ у Іоанна съ Александромъ Литовскимъ; но по перемирію 1503 г. послѣдній долженъ былъ признать право владѣнія ими за Іоанномъ. Болѣе имя Семена Ивановича въ лѣтописяхъ не встрѣчается. Отъ брака съ княжной Рязанской Ѳеодоръ Ивановичъ Б. имѣлъ трехъ сыновей: Димитрія, Івана и Семена.

3) Князь Димитрій Ѳеодоровичъ становится известнымъ въ 1519 г., когда онъ былъ посланъ Василиемъ Іоанновичемъ въ Казань для возведенія на казанскій престолъ Шигъ-Алея. Дм. Ѳед. съ успѣхомъ выполнилъ возложенное на него порученіе. Черезъ два года онъ былъ пожалованъ въ бояре, имѣя отъ роду, вѣроятно, не болѣе 22 лѣтъ, и въ томъ же году начальствовалъ надъ ополченіемъ, выслан-

вымъ противъ крымскаго хана Махметъ-Гирея, который свергнулъ съ престола (1521) Шигъ-Алея, поставивъ на его мѣсто своего брата Саипъ-Гирея, и съ большимъ войскомъ вторгнулся въ предѣлы Московскаго княжества. Враги сошлись на берегахъ Оки; московскій отрядъ былъ опрокинутъ многочисленнымъ неприятелемъ и не могъ удержать его отъ грабежа, который онъ безпрепятственно производилъ на всемъ пространствѣ отъ Коломны до самой Москвы. Дм. Ѳед. съ остатками своего ополченія стоялъ въ это время въ Серпуховѣ. Когда, по уходѣ изъ подъ Москвы Махметъ-Гирея, Василій Ивановичъ сталъ производить судъ надъ полководцами, дозволившими неприятелю перейти Оку, то Б., хотя его всѣ и упрекали въ безразсудствѣ и малодушии, вмѣстѣ съ братомъ великаго князя былъ пощажень, а наказанъ былъ одинъ только Воротынской (см. это сл.). Въ слѣдующемъ, а равно и въ 1533 году, Дм. Ѳед. участвовалъ въ ополченіи, высылавшемся для отраженія крымскихъ татаръ — въ первый разъ подъ начальствомъ самого великаго князя, а вторично въ качествѣ старшаго воеводы. Въ томъ и другомъ случаѣ ополченіе въ борьбу не вступало, такъ какъ ожидаемый врагъ не являлся.

Въ первый годъ правленія Елены Дмитріи Ѳедоровичъ и его братья, какъ бояре, были членами верховной думы, но въ 1534 году положеніе ихъ измѣнилось. Въ этомъ году подвергся казни обвиненный въ коварныхъ замыслахъ противъ правительницы Юрій Ивановичъ Дмитровскій; боясь за свои сношенія съ нимъ, Семенъ Ѳедоровичъ, Б. убѣжалъ въ Литву, Иванъ Ѳедоровичъ былъ заключень въ тюрьму, и только Дмитрій Ѳедоровичъ, какъ признанный невиновнымъ, оставлень въ покоѣ. Послѣ этого мы встрѣчаемъ Дмитрія Ѳедоровича военачальникомъ надъ ополченіемъ, которое отразило на берегахъ Оки крымскихъ татаръ въ 1535 г.; затѣмъ онъ воделъ войска противъ татаръ въ 1540—41 гг. Во время правленія Шуйскихъ Дм. Ѳед. не только не раздѣлялъ бѣдствій своихъ братьевъ, но, напротивъ, даже сумѣлъ удержать за собою то значеніе въ думѣ, которое имѣлъ въ первый годъ по смерти Василія III. Вступивъ на престолъ, Іоаннъ IV посылалъ его въ Казань съ войскомъ, въ первый разъ для возведенія на престолъ свергнутаго казанцами Шигъ-Алея (1547), а вторично для взятія Казани (1549—50). Въ этомъ походѣ участвовалъ и самъ царь, принужденный 25 февраля 1550 г. отступить съ большимъ урономъ отъ Казани. Вина въ неудачѣ вся пала на голову главнаго воеводы Дмитрія Ѳедоровича, котораго обвиняли даже въ измѣнѣ; но онъ, по справедливому замѣчанію Н. М. Карамзина, не былъ ни предателемъ, ни искуснымъ полководцемъ, ни властолюбивымъ вельможею, если могъ при Шуйскихъ удержатъ свое мѣсто въ думѣ. Умеръ Дм. Ѳед. въ 1550 г., вскорѣ по возвращеніи изъ-подъ Казани. Послѣ себя онъ оставилъ сына Ивана (см. о немъ ниже) и дочь Евдокію, которая была замужемъ за бояриномъ Михаиломъ Яковлевичемъ Морозовымъ, славилась своимъ благочестіемъ и была казнена

вмѣстѣ съ мужемъ и дѣтьми въ 1577 г. царемъ Іоанномъ Васильевичемъ.

4) Князь Иванъ Ѳедоровичъ, пожалованный въ санъ боярина въ 1522 г., былъ отправлень въ 1524 г. Василіемъ Іоанновичемъ въ Казань, во главѣ стопятидесятитысячной рати противъ Саипъ-Гирея. Послѣдній, услыхавъ о выступленіи такого многочисленнаго войска, испугался и, оставивъ въ Казани тринадцатилѣтняго племянника Сафа-Гирея, убѣжалъ въ Крымъ, обѣщая казанцамъ возвратиться съ войскомъ турецкимъ. Казанцы, провозгласивъ царемъ молодого Сафа-Гирея, стали готовиться къ осадѣ. 7 іюля войско Ивана Ѳедоровичъ Волгою достигло Казани и расположилось станомъ у Гостиннаго острова. Простоявъ здѣсь въ бездѣйствіи 20 дней, въ ожиданіи конницы, которая шла берегомъ, Иванъ Ѳедоровичъ 28 іюля перенесъ станъ на берегъ Казани. Недалеко оттуда стоялъ и Сафа-Гирей, и нѣсколько разъ пытался тревожить русскихъ. Время между тѣмъ шло; ни конница, ни суда съ съѣстными припасами не являлись; въ войскѣ стали обнаруживаться голодь и уныніе, усиленное слухомъ о совершенномъ пораженіи конницы. Вскорѣ узнали, что былъ побѣжденъ одинъ отдѣлившійся отрядъ конницы, но захвачены суда съ боевыми и съѣстными припасами. Несмотря на это Ив. Ѳедоровичъ 15 авг. обложилъ Казань, и послѣ нѣсколькихъ дней осады казанцы стали просить мира. Миръ имъ былъ данъ, Василій Іоанновичъ согласился на просьбу казанскихъ пословъ, оставивъ имъ царемъ Сафа-Гирея, и Ив. Ѳед. Б. съ войскомъ вернулся въ Москву. Результаты этого похода далеко не оправдали ожиданій Василія Іоанновича; по обыкновенію стали обвинять въ этомъ главнаго вождя, Б., называя его даже измѣнникомъ, на чемъ настаивали и иностранцы (Герберштейнъ). Разгнѣвался было сначала на него и самъ великій князь, но по ходатайству митрополита просталъ. Трудно, кажется, обвинять въ чемъ бы то ни было Ив. Ѳед.; онъ не могъ продолжать осаду безъ припасовъ, тревожимый въ то же время черемисою и казанскою конницею. Черезъ 6 лѣтъ (1530) Б. снова явился подъ Казань съ многочисленнымъ войскомъ. 10 іюля произошла между русскими и казанцами ожесточенная борьба; послѣдніе были побѣждены, и, потерявъ острогъ, стали просить мира. Б., взявъ со всѣхъ казанцевъ присягу не измѣнять великому князю, не брать себѣ царя иначе, какъ изъ его рукъ, отступилъ отъ города и вмѣстѣ съ посломъ казанскимъ вернулся въ Москву. Въ 1534 г., вслѣдствіе бѣгства меньшаго брата, Ив. Ѳед. былъ скованъ и посаженъ въ темницу, изъ которой былъ освобожденъ послѣ кончины Елены (1538) Шуйскими, возвратившимися ему прежнее мѣсто въ думѣ. Но недолго онъ прожилъ въ мирѣ со своими освободителями; вскорѣ начались между ними «многія вражды за корысти и за родственниковъ», и перевѣсъ въ этой враждѣ оказался на сторонѣ Шуйскихъ, несмотря на то, что за Б. стоялъ митрополитъ. Въ 1540 г. Ив. Ѳед. снова былъ заключень въ тюрьму, но въ томъ же году и освобожденъ, по ходатайству митрополита Іоасафата предъ великимъ княземъ. Въ это вре-

мя умеръ глава Шуйскихъ— кн. Василій, а замѣнившій его кн. Иванъ, разгнѣванный за освобожденіе Б., пересталъ ѣздить къ царю и совѣтоваться съ боярами. Правленіе тогда перешло къ Б. и митрополиту Иосафату, бывшимъ въ большей милости у Іоанна, которая вскорѣ и погубила ихъ. Составился обширный заговоръ сторонниковъ Шуйскихъ и въ ночь со 2-го на 3-е января 1542 г. приведенъ въ исполненіе: Ив. Ѳед. былъ схваченъ на своемъ дворѣ и утромъ на другой день отосланъ на Бѣлоозеро въ заточеніе, гдѣ и былъ убитъ, спустя четыре мѣсяца людьми, преданными Шуйскимъ. Такъ кончилъ свою жизнь Ив. Ѳед. Б., «мужъ», по словамъ Курбскаго, «пресильный, стратигъ зло храбрый, въ разумѣ много и въ св. писаніяхъ искусенъ», вполне оправдавшійся въ народномъ мнѣніи отъ прежнихъ подозрѣній въ лихоимствѣ—своею доброю и миролюбивою, которая онъ обнаружилъ въ послѣдній годъ, освобождая опасныхъ бояръ и князей Старицкаго (Владимира Андреевича) и Углицкаго (Димитрія Андреевича) и не преслѣдуя своихъ враговъ Шуйскихъ, главѣ которыхъ, Ивану, онъ даже далъ воеводство. Въ родословныхъ книгахъ онъ показывается бездѣтнымъ.

5) Князь Семенъ Ѳедоровичъ пожалованъ въ бояре одновременно со своимъ братомъ Иваномъ, вмѣстѣ съ нимъ находился въ ополченіи 1522 года, засѣдалъ въ думѣ, и въ 1534 г., по случаю казни Юрія Іоанновича Дмитровскаго, будучи недоволенъ правительствомъ, бѣжалъ въ Литву. Сигизмундъ, бывшій тогда королемъ польскимъ и великимъ княземъ литовскимъ, милостиво принялъ бѣглеца и наградилъ богатыми помѣстьями. Въ 1535 и слѣдующихъ годахъ онъ участвовалъ въ войнѣ поляковъ съ русскими, но вслѣдствіе неудачъ литовско-польскаго оружія, которыя Сигизмундъ приписывалъ русскимъ измѣнникамъ, бѣжалъ въ Константинополь, откуда уже въ 1537 году явился въ Крымъ, съ цѣлью подаять хана войною на Россію. Но этого достигнуть ему не удалось, и вскорѣ онъ самъ былъ взятъ въ плѣнъ ногайскимъ княземъ, отъ котораго вытребовалъ его новый крымскій ханъ Саитъ-Гирей. Съ послѣднимъ Ив. Ѳед. Б., во время своего главенства, завелъ переговоры объ освобожденіи брата и послалъ даже къ нему пословъ съ дарами, но послы застали и хана, и Серг. Ѳед. Б. на пути къ Москвѣ, которую онъ уговорилъ хана пограбить (1541). Ханъ, завѣряемый Б., что Россія безсильна, не имѣетъ никакихъ войскъ, былъ страшно напуганъ, когда увидалъ на другой сторонѣ Оки огромныя полчища русскихъ, и въ ту же ночь ускакалъ въ Крымъ, а за нимъ ушло и его войско. Дальнѣйшая судьба Сем. Ѳед. Б. неизвѣстна.

6) Князь Иванъ Дмитріевичъ—сынъ Дмитрія Ѳедоровича. Впервые дѣтписи упоминаютъ о немъ подъ 1546 г., во время свадьбы Іоанна IV, когда онъ сидѣлъ на княжескомъ мѣстѣ; затѣмъ подъ 1554 г., когда его пожаловали въ крайче и чрезъ нѣсколько мѣсяцевъ женили на дочери кн. Василя Шуйскаго, великокняжеской племянницѣ. Въ 1559 году Ив. Дм. былъ возведенъ въ бояре, а въ

1561 г. былъ воеводою на Украинѣ и отразилъ нападеніе крымскихъ татаръ. Въ 1563 г. принималъ участіе въ ливонской войнѣ, и чрезъ два года назначенъ Грознымъ первымъ бояриномъ въ Земщинѣ (1565). Въ 1571 г., во время нашествія Девлетъ-Гирея на Москву, онъ съ Оки, гдѣ стоялъ во главѣ огромной рати, поспѣшилъ на спасеніе столицы, и здѣсь, во время пожара задохнулся въ погребѣ, на своемъ дворѣ. В. Р.

Бѣльскій (Алексѣй Ивановичъ)—академикъ исторической и пейзажной живописи, ученикъ Вишнякова и Джироламо Бона, сначала мастеръ «Канцеляріи строеній», род. въ Спб. въ 1730 г., умеръ здѣсь же 21 мая 1796 года. Въ Петербургскомъ Эрмитажѣ хранятся его «Архитектурная картина» (1789). Въ Академіи Художествъ находятся нѣсколько картинъ, писанныхъ Бѣльскимъ, но неизвѣстно каковыя, такъ какъ, кромѣ А. И. Б., большою славою пользовались еще: Ефимъ Ивановичъ—подмастерье живописи «Канцеляріи строеній», род. въ 1730, † 28 ноября 1778 г., и Иванъ Ивановичъ—академикъ исторической живописи Императорской Академіи Художествъ, род. 6 января 1719 г. † 14 января 1799 г., оба также ученики Бона. Алексѣй и Иванъ Бѣльскіе указаны въ реестрѣ художникамъ (найденномъ въ бумагахъ Штелина), командированнымъ въ 1762 г. въ Москву «по наряду» для расписыванія Триумфальныхъ воротъ, устроенныхъ по случаю торжественнаго въѣзда императрицы Екатерины II, причемъ въ списокъ рукою Штелина помѣчено: Иванъ В.—«писать лучшія аллегорическія картины на Триумфальныхъ воротахъ», а Алексѣй В.—«хорошій декораторъ». Съ оригиналовъ Ивана Б. гравировалъ русскихъ царей Иванъ Штенглицъ.

Бѣльскій (Богданъ Яковлевичъ)—оружійничій (1578), окольныйчій (1599) и бояринъ (1605). По словамъ иностранцевъ, Б. былъ человекъ умный, «досушливый по всякимъ дѣламъ», но честолюбивый и склонный къ крамолѣ. Онъ былъ и не безъ военныхъ дарованій, насколько можно судить по его участію въ ливонской войнѣ 1577 года. Онъ умѣлъ втеченіе цѣлыхъ 13 лѣтъ пользоваться милостями Іоанна IV; послѣдній поручалъ ему почти всѣ важнѣйшія дѣла не только во внутреннемъ управленіи, но и по внѣшнимъ сношеніямъ, и почти всюду появлялся въ сопровожденіи Б. Даже умирая Іоаннъ назначилъ его членомъ государственной думы, составленной имъ въ помощь Ѳеодору Іоанновичу. Но у Б. было очень много враговъ: какъ только былъ отправленъ въ Углицъ Дмитрій Іоанновичъ, разнесся слухъ, что Б. умертвилъ Іоанна, собирается также поступить съ Ѳеодоромъ, чтобы, по однимъ извѣстіямъ, самому захватить верховную власть, а по другимъ—передать ее Борису Годунову. Открылся мятежъ и явившіяся во дворецъ мятежники потребовали у царя выдачи Б. Только объявленіемъ, что онъ сосланъ въ Нижній-Новгородъ, удалось царю успокоить народъ. Потомъ, когда мятежъ прекратился, Б. отправили воеводою въ названный городъ. Сколько времени онъ былъ тамъ воеводою, точно неизвѣстно; но въ 1591 г.

мы встрѣчаемъ его въ свѣтѣ Бориса Годунова, въ должности оружничаго, а въ 1593 г. онъ былъ отправленъ въ Ливны вмѣстѣ съ кн. Оеодоромъ Ивановичемъ Хворостининымъ для переговоровъ о вѣчномъ мирѣ съ ханскимъ уполномоченнымъ Ахметъ-пашою. Наконецъ, онъ былъ назначенъ воеводою въ Казань, гдѣ его и застигла смерть въ 1610 году. Казанцы, долготѣ оставшіеся вѣрными отечеству, по полученіи извѣстія о занятіи поляками Москвы, тотчасъ же, не желая подчиняться чужеземцамъ, присягнули на вѣрность самозванцу. Б. пробовалъ было ихъ отговаривать, но этимъ только навлекъ на себя гнѣвъ черни, которая, подстрекаемая дьякомъ Шулгиннымъ, схватила Б. и, сбросивъ его съ высокой башни, растерзала.

В. Р.

Бѣльскій (Вацлавъ)—докторъ юридическихъ наукъ, родившійся 1818 г., съ 1863 г. былъ президентомъ города Праги. Занимая эту должность, онъ принесъ много пользы городу, въ особенности же во время Австро-прусской войны. Кромѣ того онъ, въ качествѣ помощника маршала чешскаго сейма, долгое время игралъ важную роль въ чешской политической жизни, горяча защищая чешскіе интересы. Ум. въ 1878 г.

Бѣльскій (Мартинъ, прежде назывался Вольскимъ, изъ деревни Воли) — извѣстный польскій лѣтописецъ, родился въ 1494 году, занимался сельскимъ хозяйствомъ и, какъ дворянинъ, принималъ участіе въ современныхъ войнахъ; умеръ въ 1575 г. Главная его заслуга заключается въ томъ, что онъ первый сталъ писать хроники, не на латинскомъ, а на польскомъ языкѣ. Раньше всего онъ написалъ: «Zywoty filozofów» (1535); затѣмъ «Kronika, to jest historia świata» (1550, 1554 и 1564), «Sprawa guserska» — стихотворное изложение обязанностей воина; сатиры, изданныя Вислоцимъ въ Краковѣ 1890 г. и наконецъ «Kronika polska», изданную сыномъ Б. Іоакимомъ. Относительно послѣдняго не установлено въ точности, что въ немъ принадлежитъ отцу и что сыну. — Сынъ его Іоакимъ, родился въ 1560 г., умеръ 1529 г.; воспитанникъ Краковской академіи, участникъ походовъ Стефана Баторія, онъ продолжалъ хронику отца, которую издалъ въ 1597 году; довелъ ее до 1553 г. Хроника эта потомъ была еще издана въ 1764, 1829—33 и въ 1856 г. Недавно въ бібліотекѣ гр. Баворовскихъ найдена рукопись, которую Софшанскій издалъ какъ продолженіе хроники Б.; здѣсь она доведена до 1599 г. Но проф. Нерингъ доказалъ, что рукопись не принадлежитъ Б. Ср. Неринга, «O historykach polskich XVI w.» (1860).

Бѣльскъ — уѣздный городъ Гродненской губерніи, лежитъ подъ 52° 46' 16" с. ш. и 23° 12' в. долг. (отъ Гринича), въ 126 в. отъ губернскаго города, на Бресто-Граевской желѣзной дорогѣ, у рр. Бѣлянки и Бѣлой, притоковъ р. Нарева. Извѣстенъ съ XIII стол.: въ 1253 году русскія лѣтописи упоминаютъ о Бѣльскѣ, какъ о владѣніи князей галицко-волынскихъ. Въ 1264 г. у Бѣльска потерпѣли отъ русскихъ поражение ятвяги, воинственное племя, населявшее Бѣльскую страну. Съ XIV стол. Б. находился подъ властью Литвы. Въ

1569 г., по Люблинскому акту, Бѣльскъ отошелъ къ Польшѣ и съ этого времени началъ развиваться, но частыя войны съ русскими, со шведами и возмущеніе польскихъ войскъ до того разорили городъ, что въ немъ, наконецъ, насчитывалось не болѣе 48 дом. Послѣ третьяго раздѣла Польши, въ 1795 г., Б. отошелъ къ Пруссіи, а въ 1807 г., по Тильзитскому миру, при соединеніи къ Россіи и въ 1808 г. назначенъ уѣзднымъ городомъ Бѣлостокской области. Съ упраздненіемъ въ 1842 г. Бѣлостокской области, Б. вошелъ въ составъ уѣздныхъ городовъ Гродненской губ. Нынѣ это небольшой, на видъ неопытный и бѣдный городокъ. Но что городъ когда-то былъ и обширнѣе и богаче, свидѣтельствуютъ бывшія въ немъ 5 православныхъ церквей, фарный костель, и сохранившіяся древнія иконы. При костелѣ замѣчательенъ старинный архивъ Кармелитскаго монастыря, основаннаго въ 1643 г. Въ Б. въ 1889 г. числилось 773 жилыхъ строенія, въ томъ числѣ 24 каменныхъ дома и 749 деревянныхъ; жителей обою пола 7012 д. (3583 м. п. и 3428 ж. п.). По сословіямъ: дворянъ потомств. и личныхъ 65, правосл. духовенства 22, католическаго 1, іудейскаго 2, гражданъ потомственныхъ и личныхъ 14, купцовъ 60, мѣщанъ 5942, цеховыхъ 110, регулярныхъ войскъ (съ семьями) 353, безсрочно отпущенныхъ 221 отставныхъ нижнихъ чиновъ 121, солдатскихъ дѣтей 86, иностранныхъ подданныхъ 15 душъ обою пола. По вѣроисповѣданіямъ: православнаго 2870, католическаго 1883, протестантскаго 27, іудейскаго 2222 и магометанскаго 10 д. об. п. Браковъ заключено 36, родилось 209, умерло 144, приростъ населенія 65 д. об. п. Большая часть городскаго христіанскаго населенія занимается земледѣліемъ и огородничествомъ; фабричная и заводская дѣятельность слабо развиты; сумма всего производства показана въ 51625р. Въ Б. ежегодно бываетъ 8 ярмарокъ и считается 13 магазиновъ и 97 лавокъ. Учебныя заведенія ограничиваются уѣзднымъ и приходскимъ училищами (послѣднее съ женскою смѣною) и домашними еврейскими школами. Въ Б. имѣются небольшая городская больница и вольная аптека.

Бѣльскій уѣздъ находится въ Ю.З. части Гродненской губерніи и заключаетъ площадь въ 3130 кв. в. или 3562,2 кв. км. (64,67 кв. м.). Небольшія возвышенности находятся только въ сѣверной части уѣзда. Одна изъ нихъ сопровождается теченіе р. Нарева; другая проходитъ отъ г. Бѣльска къ Св., причемъ на правомъ берегу р. Локиницы возвышенности носятъ мѣстное названіе «Валь», а на лѣвомъ берегу той же рѣки зовутся «Княжескими горами». Низменности лежатъ въ южной части уѣзда, а песчаныя и маловодныя мѣста находятся между заштатн. гор. Клещели и дер. Черенки. Изъ рѣкъ, орошающихъ уѣздъ, наиболѣе замѣчательны: Западный Бугъ, отдѣляющій уѣздъ отъ Сѣдлецкой губерніи, и Наревъ, служащій границею Ломжинской губ. Царства Польскаго. Берега Буга круты и глыбисты; ширина рѣки отъ 20 до 60 саж., глубина до 14 фут. Изъ его притоковъ замѣчательнъ Нурецъ, пролагающій себѣ путь среди

болотистой широкой долины, пересѣкая уѣздъ и въ низовьяхъ своихъ текущій на границѣ Сѣдлецкой губ. Наревъ, выходитъ изъ Бѣловѣжской пуши и течетъ въ сѣверной части уѣзда, длина его теченія до 150 верстъ, ширина отъ 8 до 12 сажень, глубина мѣстами доходитъ до 3 саж.; разливы рѣки очень велики, притоки незначительны. Озеръ большихъ нѣтъ. Болотъ много въ сѣв. и юго-зап. частяхъ уѣзда. Изъ нихъ наибольшія: Пшотекоевое между рр. Наревомъ и Лизою, до 22 кв. верстъ; Клетенецкое 49 кв. вер. и друг. Лучшие луга простираются по теченію рр. Нурца, Буга, Бѣлой, Лососни и др. Крестьяне пользуются 89700 дес. луговой земли. Лѣса, сравнительно съ другими уѣздами Гродненской губ., мало; такъ подлѣбными насажденіями числится 47439 дес., въ томъ числѣ 13457 дес. строевого лѣса. Бѣльскій уѣздъ необыкновенно богатъ доисторическими могилами; имѣетъ много городищъ и кургановъ; послѣднихъ насчитывается до 93, изъ которыхъ нѣкоторые были раскапываемы, причѣмъ въ нихъ находили человѣчскія кости, оружіе, перстни, монеты и т. д. Городищъ насчитывается до 10. Съ научною цѣлью изслѣдовано 16 кургановъ в Дрогицкомъ городище (см. Дрогичинъ) Н. П. Авенариусомъ съ 1886 по 1888 гг., а одинъ изъ 8 кургановъ, окупанныхъ рвами, близъ деревни Чижы, осмотрѣнъ профессоромъ Ярошевичемъ. Въ административномъ отношеніи уѣздъ раздѣленъ на 4 стана, въ которыхъ находятся 15 волостей и числится всѣхъ населенныхъ мѣстъ до 631, въ томъ числѣ 5 заштатныхъ городовъ: Наревъ (3019), Брянскъ (2687), Мельникъ (2320), Дрогичинъ (1982) и Клещели (1935 жит. об. пола), 5 мѣстечекъ, изъ коихъ наибольшія Сематичи (9355) и Цѣхановецъ (6323 жит. об. п.), 544 деревни и селенія, 49 имѣній, фольварковъ, мызь и 28 урочищъ и разныхъ мелкихъ поселеній. Общее число жителей въ Бѣльскомъ уѣздѣ въ 1889 году значилось, за исключеніемъ городовъ, въ 156900 д. об. п. (78772 муж. п. и 78128 ж. п.), въ томъ числѣ: дворянъ потомственныхъ и личныхъ 2273, духовенства православнаго 2273, католическаго 14, иудейскаго 31, гражданъ личныхъ 7, купцовъ 158, мѣщанъ 57530, цеховыхъ 1352, крестьянъ 85509, колонистовъ 272, регулярныхъ войскъ 770, безсрочно отпущенныхъ (съ ихъ семьями) 3615, отставныхъ нижнихъ чиновъ 3486, солдатскихъ дѣтей 1162, иностранныхъ подданныхъ 488 душъ обою пола. По вѣроисповѣданіямъ: православныхъ 86620, католиковъ 54832, протестантовъ 394, иудеевъ 15053 об. п. и 1 магOMETанинъ. Бракъ заключенъ 1252, родилось 5928, умерло 3774, приростъ населенія 2154 д. об. п. Въ уѣздѣ 45 православн. церквей, 17 костеловъ, 24 иудейскихъ молитвенныхъ дома и сельскихъ народныхъ школъ 31. Занятіе жителей христіанскаго населенія—преимущественно земледѣліе. Пахатной земли у крестьянъ числится 117774 дес. Въ 1890 году посеяно было ржи 43965 четв., овса 34880, пшеницы 15177, ячменя 10054, гречихи 3502, остальныхъ яровыхъ хлѣбовъ 7793 четв. Кромѣ того, посажено было картофеля 70436 четв. Урожай былъ: озимовыхъ хлѣбовъ самъ 3½, яро-

выхъ—3, картофеля—4¾. Кромѣ хлѣбопашества въ уѣздѣ довольно развито садоводство, чему способствуетъ почва и умѣренно-влажный климатъ уѣзда, а также пчеловодство. Всего скота въ уѣздѣ въ 1889 г. числилось 223462 гол., въ томъ числѣ, лошадей 21056, рогатаго скота 52792, овецъ простыхъ 79240, тонкорунныхъ 23511, свиней 46802. Фабричная и заводская промышленность относительно довольно сильно развиты; число фабрикъ и заводовъ простиралось до 396, на которыхъ было 713 рабочихъ обою пола, и сумма производства показана въ 283084 р. Изъ фабрикъ наиболѣе обращаютъ вниманія суконныя, которыхъ 25 и которыя, при 222 рабочихъ, выработали сукна на 179450 р. Изъ заводовъ, по числу, болѣе всего мукомольныхъ (мельницъ) 273, а по суммѣ производства выдаются наиболѣе пивоваренные, на 8 заводахъ выварено пива на 28581 р. Кромѣ того, мѣстное населеніе занимается изготовленіемъ деревянной посуды, ободьевъ, повозокъ, саней, выдѣлкою полотна. Ср. Ballinsky: «Starożytna Polska», ч. II, 1886 г. «Городскія поселенія Россійской Имперіи» т. II, 1861 г. П. Бобровскій, «Матеріалы для географіи и статистики Россіи» ч. II, 1863 г. «Памятныя книжки Гродненской губерніи» на 1880 и 1891 гг. «Матеріалы по археологіи Россіи» № 4; «Древности Сѣверо-западнаго края», т. I, вып. I, 1890 г. (ст. Н. П. Авенариуса).

Ф. III.

Бѣльскъ—село Полтавской губ., зеньковскаго у., въ 25 в. къ ЮВ. отъ у. г., на притоки Бурдоловки, впадающемъ въ Сух. Грунь, въ 3 в. отъ р. Ворсклы. Ч. ж. 2580 д. об., 559 двор. Въ м. правосл. церк., школа, 5 пит. дом., 3 лавки, 1 водяная и 18 вѣтр. мельн., маслобойн. и селитр. заводы; еженед. базаръ и 3 ярмарки. Въ 5 верст. усадьба Степная Саранчовка, съ правосл. церковью и селитр. заводомъ.

Бѣльцовъ (Александръ Семеновичъ)—хирургъ, родъ въ 1853 г. въ Рязанской губ. По окончаніи гимназическаго курса въ 1870 году, Б. поступилъ въ Медико-Хирургическую академію, гдѣ и окончилъ курсъ лѣкаремъ въ 1876 году съ отличіемъ, награжденъ преміей Иванова и по конкурсу оставленъ при академіи на три года для усовершенствованія. Въ томъ же году былъ командированъ на театръ военныхъ дѣйствій въ Болгарію, по возвращеніи поступилъ въ клинику проф. Е. И. Богдановскаго. Въ 1881 г. Б. получилъ степень д-ра медицины за «Матеріалы къ патологіи и терапіи органическихъ сжуженій уретры», а въ слѣдующемъ году былъ командированъ на два года за-границу. По возвращеніи получилъ званіе доцента хирургіи и, по порученію конференціи академіи, руководилъ вечерними занятіями студентовъ старшаго курса въ клинической хирургіи, въ клиникѣ профессора Е. И. Богдановскаго, имѣя всегда значительное число слушателей, благодаря ясности и простотѣ изложенія и чисто товарищескимъ отношеніямъ. Съ іюня по сентябрь 1886 г. Б. завѣдывалъ 1-мъ хирургическимъ отдѣленіемъ клиническаго военнаго госпиталя, исправляя обязанности ассистента клиники. Въ ноябрѣ 1886 г. назначенъ старшимъ хирургомъ Маріинской больницы. Умеръ въ

1889 году. Несмотря на молодые годы, даровитый Б. заявилъ себя цѣлымъ рядомъ научныхъ работъ: «Материалы къ патологii и терапiи органическихъ сужужей уретры» (дисс. 1881); «Отнятіе стопы видоизмѣненнымъ способомъ Шопара» (1881); «Возвратъ мочеузырнато камня, осложненнаго пузырно-ректальной фистулой» (1881); «Къ патологii и терапiи предбрюшинныхъ флегмонъ» (1881); «Вылущеніе правой руки въ плечевомъ суставѣ по случаю саркомы» (1881); «Произвольный разрывъ капсулярной сумки при водянкѣ коленной» (1882); «Проникающая огнестрѣльная рана коленной» (1882); «Untersuchungen über Entwicklung und Regeneration der Sehnen» (1883); «О значеніи уретроскопа при эхинококкахъ печени» (1883); «О приготовленіи и примѣненіи въ хирургii іодоформированной марли» (1884 г.); «Zur Regeneration des Epithels der Harnblase» (1884); «Къ вопросу о микроорганизмахъ пригноекровiи» (1884); «О новѣйшихъ усовершенствованіяхъ въ положеніи несмѣняемой горфляной повязки» (1884); «О смѣшанныхъ операціяхъ при органическомъ сужуженіи уретры» (1884); «Къ вопросу объ этиологii хронокровiи» (1885); «Гвинейскій червь» (1885 г.).

Бѣльцы — уѣздный городъ бѣлецкаго уѣзда, Бессарабской губ., подъ 47°46' с. ш., 45°35' в. д., въ 124 вер. къ СЗ. отъ Кишинева, при впаденіи р. Реуцеля въ Реутъ. До 1818 г. Б. былъ только торговымъ мѣстечкомъ яскаго уѣзда. Въ 1818 г. при образованіи Бессарабской обл. назначенъ уѣзд. городомъ яскаго уѣзда, преименованнаго въ 1857 г. въ бѣлецкій. Съ 1835 г. Б. до настоящаго времени находится въ частномъ владѣнii г-на Катарджи. Въ гор. 1230 домовъ и (1888) 9975 жителей (5432 м. и 4543 ж.). Православная церковь и католическій костель, 8 еврейскихъ синагогъ, уѣздное училище, приходское училище, 2 начальныхъ и еврейское, 3 больницы съ 60 кроватями, 2 аптеки, 192 лавки, 5 лѣсныхъ складовъ, 2 кирпичныхъ завода (съ производствомъ на 2100 р.), 3 мыловаренныхъ (420 р.), 3 маслобойни (310 р.), 2 свѣчныхъ завода (390 р.), паровая мельница съ 6 поставами, 1 винный складъ и 46 питейныхъ заведеній. Баштановъ въ городѣ 2, занимающихъ пространство въ 13 десятинъ, и 4 фруктовыхъ сада (пространство, занимаемое всѣми четырьмя—1 дес. 1200 саж.). Въ городѣ лошадей 755, рогатаго скота 2135, овецъ и козъ 2670 головъ. Б. имѣютъ важное значеніе въ цѣломъ западномъ краѣ Россii по торговлѣ скотомъ, приобретаемымъ изъ губерній Херсонской, Таврической, Подольской, Волынской и Кіевской и идущимъ въ продажу въ Царство Польское, Австрію, частью въ Валахію, Молдавію и частью въ Пруссiю. Конскія ярмарки бывають ежемѣсячно; на каждую изъ нихъ приводятъ отъ 500 до 1000 головъ изъ разныхъ мѣстъ губерній, а также и изъ сосѣднихъ губерній.

Бѣлецкій уѣздъ (до 6 марта 1887 г. ясскій) занимаетъ СЗ. часть Бессарабской губ., на пространствѣ 4871 квадрат. версты. Изъ этого пространства болѣе половины, 53,9%, принадлежить частнымъ лицамъ; 38,6% во владѣнii крестьянскихъ обществъ, 6,8% во владѣнii монастырей и 0,7% принадлежить казнѣ. Изъ зе-

мель, принадлежащихъ частнымъ лицамъ, 72% составляютъ собственность дворянъ, преимущественно молдаванскаго происхожденія. Мѣстность приподнятая въ серединѣ уѣзда, имѣеть степной характеръ. Къ границамъ уѣзда мѣстность понижается; поэтому и рѣки берутъ свое начало въ серединѣ, направляясь, съ одной стороны, въ р. Прутъ, съ другой въ р. Реутъ, притокъ Днѣстра. Въ южной части уѣзда находятся невысокія горы; возвышеннѣйшимъ пунктомъ ихъ считается гора Мегура, находящаяся между селеніями Бахмутъ и Шолтоя. Высота ея надъ уровнемъ моря 425 метровъ. Отъ нея горныя вѣтви направляются къ Днѣстру и Пруту. Параллельно теченію рѣки Чугура идетъ горная вѣтвь, пересѣкающая уѣздъ въ направленіи отъ СВ. къ ЮЗ. и продолжающаяся въ Румынii. У села Костешты эта вѣтвь промита рѣкою Прутомъ, которая на протяженіи 156-ти верстъ, отъ устья рѣки Раковца до границы кишиневскаго уѣзда, отдѣляетъ Россію отъ Румынii. Изъ рѣкъ, впадающихъ въ Прутъ, стоить упомянуть о слѣдующихъ: Раковель, Чугуръ, Верхняя и Нижняя Каменки и Шолтой. Р. Реутъ, впадающая въ Днѣстръ, беретъ начало въ сорокскомъ уѣздѣ; отъ устья рѣчки Печерудуѣ идетъ по границѣ между уѣздами сорокскимъ и бѣлецкимъ, затѣмъ входитъ въ послѣдній, и, повернувъ у г. Бѣльцы на СВ., направляется опять въ сорокскій уѣздъ. Изъ притоковъ Реута, протекающихъ въ Б. уѣздѣ, или берущихъ начало въ его предѣлахъ, достойны вниманія съ правой стороны: Реуцель, Большой и Средній Чулакъ и Кула; съ лѣвой — Коболта, протекающая по границѣ съ сорокскимъ уѣзд. Въ бѣлецкомъ уѣздѣ всѣхъ населенныхъ пунктовъ 539 (въ томъ числѣ 204 селенія и 3 мѣстечка: Рышкановка, Скуляны и Фалешты). Населеніе (въ 1888 г.), безъ уѣзднаго города—147438 душъ о. п. (76186 м. п. и 71252 ж. п.). Жители, преимущественно молдаване (около 85%), затѣмъ великороссы и маюроссы (до 8%) и евреи (7%). Занятіемъ жителей, главнымъ образомъ, служитъ обработка земли и ея произведеній, также скотоводство и пчеловодство. Въ уѣздѣ 111 православныхъ церквей, 38 училищъ (3 двухклассныхъ, 11 одноклассныхъ образцовыхъ, 8 прочихъ одноклассныхъ и 16 церковно-приходскихъ). Больницъ 3, съ 73 кроватями. Огородовъ и баштановъ (въ 1889 г.) 476, занимавшихъ пространство въ 379 дес. 600 саж. Табачныхъ плантацій 186, на пространствѣ 43 дес. 1400 саж.; количество собираемаго съ нихъ табаку—около 700 пудовъ. Фруктовыхъ садовъ 7778, на пространствѣ 4101 десятины. Виноградныхъ садовъ 123; на нихъ готовится ежегодно свыше 300000 ведеръ винограднаго вина. Пчеловодныхъ пасѣкъ 445, съ 10700 ульями, доставляющими до 750 пудовъ меду и 930 п. воску. Мукомольныхъ мельницъ: 27 паровыхъ, 85 водяныхъ, 57 конныхъ и 165 вѣтряныхъ. Одинъ винокуренный заводъ, выкуривающій до 2300000 в. спирта; 4 винныхъ склада и 241 заведеніе для распивочной продажи вина. Въ уѣздѣ 6 известковыхъ и алебастровыхъ заводовъ, съ общимъ производствомъ на 400 р., кирпичныхъ и черепичныхъ 28, съ производствомъ на 1400 р.; 32

маслобойни, вырабатывающія на 2550 р., и 2 свѣчныхъ завода, съ производствомъ на 2800 р. Скота въ уѣздѣ, безъ уѣзднаго города: лошадей—39073 (по переписи 1882 г.), рогатаго скота—53064, овецъ и козъ 182776 головъ. Въ бѣлецкомъ уѣздѣ встрѣчается улучшенная бессарабская (нѣчто среднее между венгерскою и донскою породами) лошадь съ большою, сухою головою, тонкою прямою шею, на тонкихъ сухихъ ногахъ, съ небольшими, но крѣпкими копытами. Гонскихъ заводовъ въ уѣздѣ 9; въ двухъ изъ нихъ заводскихъ матокъ болѣе 50. Литература—см. Бессарабская губ. А. В.-м.

Бѣлюстинъ, или **Беллюстинъ** (Иоаннъ Стефановичъ)—извѣстный писатель по церковнообщественнымъ вопросамъ, уроженецъ Новгородской губ.; учился въ новгородской семинаріи, былъ священникомъ въ г. Калазинѣ (Тверской губ.), гдѣ † 2 июня 1890 г., около 70 лѣтъ отъ роду. В. писалъ во многихъ періодическихъ изданіяхъ, преимущественно московскихъ, и былъ однимъ изъ видныхъ сотрудниковъ «Церковно-Общественнаго Вѣстника», въ которомъ, между прочимъ, помѣстилъ статью о Константинѣ Великомъ, причинившую ему сильныя непріятности, какъ, впрочемъ, и всѣ остальные писанія его. Въ концѣ 1850-хъ гг. много шуму надѣлало сочиненіе В. «О сельскомъ духовенствѣ въ Россіи», безъ вѣдома и подписи автора изданное за-границей М. П. Погодинымъ. Изъ журнальныхъ статей В. отмѣтимъ: «Духовно-общественные вопросы. I) Духовная администрація. II) Выходъ изъ духовнаго званія» (въ Сборникѣ Недѣли: «Русскіе общественные вопросы», Спб., 1872). Отдѣльно изданы: «Вечернія бесѣды съ крестьянами» (2 изд., Спб., 1886). «О церковномъ богослуженіи» (2 ч., 4 изд., Спб., 1874); «Литургія. Изъ писемъ о церковномъ богослуженіи» (6 изд., Спб., 1886) и др., а также полупереводное «Сельское Духовенство во Франціи» (Спб. 1871).

Бѣлюшкинъ—см. Бѣлякъ.

Бѣльвескій (Тосифъ)—польскій стихотворецъ XVIII вѣка, родившійся 1739 г.; онъ былъ флигель-адъютантомъ и потомъ придворнымъ поэтомъ Станислава Августа, который, подражая Людовику XIV, желалъ быть окруженнымъ учеными и поэтами. В. не имѣлъ поэтическаго таланта и поэтому часто подвергался злымъ насмѣшкамъ другого королевскаго поэта, Каетана Венгерскаго; за него заступался Трембецкій и подъ его именемъ не разъ издавалъ свои стихотворенія. В. принадлежатъ слѣдующія сочиненія: комедія «Natręci» (1765) и «Dziwak» (1766 г.) и поэма «Rzeź Humańska». Онъ умеръ въ 1809 г. И. Л.

Бѣльвескій (Томашъ)—польскій стихотворецъ XVI вѣка; онъ происходилъ изъ Кракова и въ 1554 г. издалъ трактатъ объ охотѣ, написанный стихами, подъ заглавіемъ «Myśli-wies», заключающій въ себѣ много техническихъ словъ, употребительныхъ въ тѣ времена. Въ 1591 г. напечатанъ его же духовный стихъ: «Procesja Wielkanosna».

Бѣляевское село—въ Европ. Россіи, въ оханскомъ уѣздѣ Пермской губерніи, въ 46,8 версты отъ города Оханска и въ 25 вер. отъ города Осы, на правомъ берегу р.

Камы; дворовъ 58, жит. 306 (1877), волостное правленіе, церковь, школа, больница, нѣсколько лавокъ, по средамъ торжки. При Пугачевскомъ бунтѣ Б. с. въ янв. 1774 г. было занято одною изъ шайкъ, но освобождено казаками, посланными ассесоромъ Башмаковымъ, завѣдывавшимъ въ это время Пермскими казенными заводами. Въ виду безпокойнаго положенія дѣлъ въ краѣ, здѣсь учрежденъ былъ временно военный постъ. Команда этого поста выдержала 11 марта первое нападеніе бунтовщиковъ, а черезъ 4 дня и второе, причемъ отбила то и другое и прогнала нападавшихъ съ значительными потерями.

Бѣляевъ (Дмитрій Федоровичъ)—профессоръ греч. словесности въ казанскомъ университетѣ, написалъ: «Омировскіе вопросы. I. О званіи въ Одессѣ. II. О начальномъ согласномъ, отпавшемъ предъ гласнымъ, въ Одессѣ» (Казань, 1875); «Исторія алфавита и новое мнѣніе о происхожденіи глаголицы. Съ двумя таблицами греч. и славянскихъ алфавитовъ» (Казань, 1886) и др.

Бѣляевъ (Иванъ Димитріевичъ)—историкъ русскаго права, род. 1810 г. въ Москвѣ; въ 1829 г. поступилъ изъ моск. семинаріи въ московскій университетъ, гдѣ и окончилъ курсъ кандидатомъ правъ въ 1833 году. Прослуживъ 12 лѣтъ при моск. конторѣ св. Синода и моск. сенатскомъ архивѣ, Бѣляевъ въ 1845 году былъ командированъ въ московск. сенатскій архивъ, въ архивъ старыхъ дѣлъ и вотчинный департаментъ, для присканія указовъ и другихъ узаконеній, не вошедшихъ въ составъ перваго полнаго Собранія законовъ Россійской Имперіи. Черезъ три года ему поручаютъ разборъ и введеніе въ порядокъ 17000 древнихъ грамотъ Коллегіи экономіи; въ 1849 г. онъ получаетъ назначеніе быть членомъ комиссіи для печатанія официальныхъ и частныхъ разрядныхъ книгъ, въ 1852 г. переводится въ моск. университетъ на кафедру исторіи русскаго законодательства, которую занималъ до самой смерти. Съ 1846 г. состоялъ дѣйствительнымъ членомъ моск. Общества исторіи и древностей русскіихъ, гдѣ съ 1848 г. три раза единогласно былъ избираемъ въ секретари. Умеръ въ 1873 г.

Б. сосредоточивалъ свою научную дѣятельность исключительно на изученіи древней Руси, во всѣхъ проявленіяхъ ея жизни, обращая при этомъ преимущественное вниманіе на народъ, на крестьянъ. Число всѣхъ написанныхъ имъ книгъ и статей далеко превышаетъ цифру 100. Онъ имѣютъ и до сихъ поръ важное научное значеніе. Будучи редакторомъ «Времѣнника» моск. Общ. ист. и древ., котораго издалъ съ 1848—1857 г. 25 томовъ, и нѣкоторое время «Чтеній», Б. однимъ только своими «материалами» и «ислѣдованіями» наполнялъ дѣлые томы этихъ изданій. Между «материалами» его есть такіе, которые издавались имъ впервые и даже не были до него извѣстны, какъ напр. «Официальныя разрядныя книги 7123, 7124 и 7125 гг.»; «Списокъ съ приказныхъ дѣлъ Спасопрілуцкаго монастыря бытности въ Москвѣ того монастырскаго стряпчаго Матѣя Жданова съ 204 по 206 годъ» (прекрасно характеризующій тогдашнее судо-

производство); «Трибуналъ обывателямъ вел. княж. Литовскаго на соймѣ Варшавскомъ, даны року 1581 г.»; «Письма кн. В. В. Голицына и Андрея Ильча Безобразова», превосходно выясняющія семейный и хозяйственный бытъ русскаго дворянства въ XVII ст., и др. Въ высшей степени цѣнны также и такіе «матеріалы», какъ «Книга Сеунчей 7123 г.»; «Помѣстные Дѣла»; «Писцовыя Новгородскія книги 7008, 7090 и 7096 гг.»; «Торговая книга нач. XVII в.»; «Расходная книга Новгород. митрополита Николая» и др., впервые полностью изданныя имъ же.

Изъ крупныхъ изслѣдованій, помѣщенныхъ во «Временникъ» и «Чтеніяхъ», обращаютъ на себя вниманіе прежде всего изслѣдов. «Русскія лѣтописи по Лаврентьевскому списку съ 1111 по 1169 г.» (Врем., т. II), и «О разныхъ видахъ русской лѣтописи» (Вр., т. V), въ которыхъ Бѣляеву удалось разъяснить вопросъ о существованіи особаго свода лѣтописи, лежащаго въ основѣ и Лаврентьевской, и Ипатьевской лѣт. за время XII в.; затѣмъ «О дружинѣ и земщинѣ въ Московскомъ государствѣ» (Врем. I); «Служилые люди въ Московскомъ гос.» (Вр. III); «Русская земля предъ прибытіемъ Рюрика въ Новгородъ» (Вр. VIII), гдѣ онъ доказываетъ, что новгородскіе славяне и кривичи были самыми старыми поселенцами русской земли и потому раньше другихъ развили въ себѣ общинную жизнь и самое крупное выраженіе этой жизни—вѣче. Далѣе, идутъ изслѣд. «О Несторовой лѣтописи» (Чтен. 1846—47 г. т. IV); «О русскомъ войскѣ въ царствованіе Михаила Феодоровича и послѣ него до преобр. Петра В.» (Чтен., 1858 г.); «О поземельномъ владѣніи въ Московскомъ госуд.» (Вр., т. XI) и др.

Изъ многочисленныхъ произведеній Б. послѣдующаго періода, въ числѣ которыхъ не мало и рецензій на труды историковъ и юристовъ въ области русскаго права, всего извѣстнѣе: «Крестыяне на Руси» (М., 1860, 2-е изд. 1863) и «Разсказы изъ русской исторіи» (4 т.), какъ замѣчательнѣйшіе и по широтѣ задачъ, и по глубинѣ изученія. Уже за 10 лѣтъ до появленія «Крестыяне на Руси», Ив. Дм. въ своемъ изслѣдованіи: «Русская земля предъ прибытіемъ Рюрика» много способствовалъ раскрытію устройства и внутренней жизни русской земельной общины; но тогда онъ еще не могъ вполне отказать отъ вліянія теоріи родового быта и доказывалъ, что у однихъ изъ славянъ (новгородцевъ и кривичей) вполне выработалось общинное устройство, другіе (сѣверяне) оставались и при Рюрикѣ въ родовомъ бытѣ, у третьихъ, наконецъ (древлянъ и отчасти полянъ), замѣчается и то, и другое, и общинное, и родовое устройство; такимъ образомъ, онъ, по выраженію одного изслѣдователя, въ этомъ трудѣ какъ бы строитъ мостъ для перехода отъ теоріи родового быта къ теоріи общиннаго. Вполнѣ цѣльнымъ послѣдователемъ теоріи общиннаго быта онъ является въ соч. «Крестыяне на Руси», въ которомъ изложена вся историческая жизнь русской общины и которое считается классическимъ трудомъ по этому вопросу. Достоинства его были признаны въ свое время

и Академіей наукъ, увѣнчавшей названное сочиненіе двумя преміями: Демидова и Уварова; а московскій университетъ удостоилъ автора его степени доктора гражданскаго права (магистерская диссертация В.: «О наслѣдствѣ безъ завѣщанія по древне-русскимъ законамъ до уложенія царя Алексѣя Михайловича», Москва, 1859). Въ 1861 г. вышелъ первый томъ «Разсказовъ изъ русской исторіи», представляющій собою первый опытъ изложенія исторіи по славянофильской теоріи. Всѣхъ томовъ успѣло выйти до смерти И. Д. Б. только четыре: въ первомъ разсказывается внутренняя и внѣшняя исторія русскихъ княжествъ до половины XIII стол., а остальные три содержатъ исторію Новгорода, Пскова и Полоцка; послѣдняя должна была выйти въ двухъ частяхъ, но успѣла появиться только одна изъ нихъ, охватывающая жизнь политическую и религиозную Полоцка до 1569 г.

Въ связи съ разсказами объ исторической жизни Новгорода, Пскова и Полоцка находится и изслѣдованіе Б.: «Очеркъ исторіи сѣверо-западнаго края Россіи», изд. въ 1867 г., гдѣ излагается исторія страны до 1392 г. Рѣзко-славянофильскій характеръ носятъ «Лекціи по исторіи русскаго законодательства», изд. въ 1879 г. Рядъ мелкихъ статей Б. разбѣянъ въ «Журналѣ Мин. Нар. Пров.»; «Запискахъ Истор. Географич. общ.», «Запискахъ Одесскаго общ.», «Москвитининѣ», «Русской Бесѣдѣ», «Днѣ», «Зрителѣ», «Москвѣ», «Русскомъ Архивѣ» и т. д. Ср. «Воспоминанія Е. В. Барсова» въ «Чтен. Моск. О. Ист. Др.» за 1882 г., кн. 1-я.

Бѣляевъ (Илья Васильевичъ)—профессоръ московской семинаріи, писатель (р. 1826 † 25 января 1867 г.). Его сочиненія въ свое время пользовались успѣхомъ: «Жизнь преподобнаго Феодосія Печерскаго» (М., 1865), «Благовѣрная Евдокія, вел. княгиня московская» (М., 1866), «Царь и вел. князь Іоаннъ IV Васильевичъ Грозный» (id.) и много другихъ биографіи. Б. сотрудничалъ въ «Русской Бесѣдѣ» и «Днѣ».

Бѣляевъ (Осипъ Петровичъ)—стихотворецъ и писатель прошлаго вѣка, служившій помощникомъ бібліотекаря при петербургской Академіи наукъ. Напечаталъ: «Кабинетъ Петра Великаго, или описаніе кунсткамеры Санкт-петербургской Академіи Наукъ» (СПб., 1733, 3 части; 2-ое изд., 1809); «Духъ Петра Великаго и Карла XII» (СПб., 1807), и собраніе своихъ стихотвореній издалъ въ 1794 г. подъ заглавіемъ «Муза». † въ 1807 г.

Бѣлякини.—Когда на поверхности волнъ образуется новый рядъ волнъ, двигающійся по одному и тому же направленію, то во всѣхъ точкахъ, гдѣ гребни первыхъ совпадаютъ съ гребнями вторыхъ и заворачиваются, захватывая съ собою частицы воздуха, происходитъ обильное гребней пѣною и бризгами, называемое бѣляками.

Бѣляковка, по старому Бѣляковка—рѣка въ шадринскомъ и камышловскомъ уѣздахъ Пермской губ., вытекающая изъ оз. Бѣляковскаго и впадающая справа въ р. Пышму. Правые притоки ея—Большая Бутка и Ер-

тарка, а лѣвыя—Калиновка, Бѣлая и Рамыль. На ней находится Буткинское село.

Бьялковское село, бывшая Бѣлковская слобода, въ Европейской Россіи, въ камышовскомъ уѣздѣ Пермской губ., на правомъ берегу р. Пышмы, въ 10 верстахъ отъ гор. Камышлдова; основано въ 1646—48 гг. Въ 1742 г. здѣсь была деревянная крѣпость. Въ селѣ дворовъ 61, жителей около 1000 чел.

Бьялковъ (Егоръ Карловичъ) — художникъ, до локтей лишенный рукъ, род. въ 1834; съ 1853 по 1864 учился въ Спб. академіи художествъ, и, не смотря на безручіе, оказалъ столь замѣтные успѣхи, что былъ награжденъ двумя большими серебряными медалями и званіемъ художника (III-й степени) за этюды и рисунки. Въ 1863 г., во вниманіе къ трудолюбію Б., ему, по ходатайству августѣйшаго президента академіи, была назначена пенсія. Изъ его работъ въ 1860 г. выставлена картина «Олимпийскія игры», въ 1861 «Харонъ перевозитъ души въ Стиксъ», въ 1870 г. «Семейный портретъ г. С.», а въ 1889—2 портрета.

Бьялкъ — разновидность зайца (*Lepus variabilis*), называемая такъ по совершенной бѣлизнѣ шерсти его въ зимнее время; лѣтѣмъ же онъ имѣетъ сѣрую окраску и мало отличается отъ зайца русака (см. это сл.). Бьялтѣ зайцы начинаютъ въ октябрѣ, сперва старые, а молодые недѣлями двумя позже; къ веснѣ бѣлая шерсть снова замѣняется сѣрою. На бѣломъ цвѣтѣ основана охота на бьялковъ «въ узѣрку», производимая по чернотопу, т. е. пока еще не выпалъ снѣгъ. Въ это время зайцы видны издали, да и лежатъ смирно, свободно подпуская къ себѣ охотника на ружейный выстрѣлъ. О другихъ способахъ добычя бьялковъ—см. подъ словомъ Заяць.

С. Б.

Бьялкъ — двухнедѣльный тюлень, называемый такъ на Бѣломъ морѣ влѣдствие покрывающей его въ это время бѣлой пушной шерсти; В. всѣтъ около 30 фунтовъ и не можетъ еще плавать.

Бьялкъ — см. *Chrysanthemum Leucanthemum L.*

Бьялкъ—см. Бревно.

Бьялыя—самое большое, по размѣрамъ, изъ русскихъ рѣчныхъ судовъ; плаваютъ по Волгѣ (отъ Нижнего Новгорода до Царицына), Камѣ, Бѣлой и Дону. Это просмоленная, бѣлая, плоскодонная барка, построенная безъ желѣзныхъ гвоздей и проконопаченная лыками; къверху В. «развалистѣе», шире—она имѣетъ по всей длинѣ разности или свѣсы, до 4-хъ арш. шириною, и, благодаря отвалу штевнейной, вверху тоже и длинѣе. Палуба настилается помостомъ, навѣсомъ, шире бортовъ. Бьялыя волжской системы болѣе крупны: длиною по дну отъ 19 до 42 саж. (большею же частью 25—35 саж.), при ширинѣ 5—11 саж. (преимущественно болѣе 8 саж.) и осадкѣ безъ груза 0,8—10,0 четвертей арш. и съ грузомъ 8—29 четв.; поднимаютъ отъ 10000 до 350000 пудовъ (почти $\frac{2}{3}$ общаго числа ихъ свыше 75000 пуд.), требуютъ 4—45 рабочихъ и служатъ не болѣе 8 лѣтъ; между тѣмъ, донскія В.—длинною 9—35 саж. и шириною 2—9 с., при осадкѣ безъ груза 0,8—3,0 четв. арш. и

съ грузомъ 4 $\frac{1}{2}$ —16 четв., поднимаютъ 1200—150000 пуд. и требуютъ 3—33 рабочихъ; наибольшая продолжительность ихъ службы 6 лѣтъ. На постройки и снаряженіе волжской В. наиболѣе употребительныхъ размѣровъ расходуется около 240 основныхъ бревенъ (6—14 саж., 6—7 вершк.), 220 еловыхъ (8—15 саж., 5—7 вершк.), 420 пуд. просмоленныхъ пеньковыхъ канатовъ и до 750 пуд. канатовъ мочальныхъ.

Канаты закрѣпляютъ однимъ концомъ за верхнія части 12 ухватовъ—основныхъ или березовыхъ бревенъ длиною до 5 саж. и толщиной въ верхнемъ отрубѣ 4—5 вершк., которые ставятся въ носовой части бьялыя, комями къверху, и настолько закладываются грузомъ-товаромъ, что только верхніе концы ихъ, въ 6—7 четвертей, остаются свободными. Другіе концы канатовъ прикрѣпляются, «зачаливаются», или къ якорямъ (каковы мочальные канаты: становыя и подпущныя шеймы и суки и пеньковый, рысковой косякъ), или къ соединеннымъ съ ними другимъ канатамъ (пеньковые—три шугихи), или къ лоту (пеньковые—лотовый косякъ и двѣ вычальныя или возжевыя), или къ канатамъ, прикрѣпленнымъ къ послѣднему (пеньковыя четыре клѣвки). Для управленія бьялою служить руль, помѣщенный въ кормовой части, и лотъ (вѣсомъ въ 250—330 пуд.); послѣдній волочится по дну рѣки и, задерживая ходъ судна, даетъ возможность направлять его въ ту или другую сторону при помощи руля; такъ, если желательнѣе подойти («привалить») къ лѣвому берегу, то лотъ направляютъ съ правой стороны, а руль поворачиваютъ («сводятъ») на лѣвую сторону; если же къ правому берегу, то наоборотъ. Чтобы дать прямое направленіе бьялѣ, руль поворачиваютъ въ ту сторону, гдѣ находится лотъ. Для остановки судна служатъ два становые двухлапые якоря, въ 100—120 пудовъ каждый, вѣрзанные въ одинъ штокъ, и одинъ подпущной якорь, а для «рыска», или отвода его въ какую-либо сторону отъ данного направленія—рысковой якорь въ 25—35 пудовъ. Послѣдній въ завоѣ иѣ (лодкѣ) отвозится въ ту сторону, куда слѣдуетъ отвести бьялуу.

Въ 1884 г. плавало по волжской системѣ 120 бьялыя, на которыхъ перевозились: на 2 хлѣбъ, на 14 дрова, на 85 лѣсные строительные материалы и на 5 смѣшанные грузы и по Дону—20, изъ коихъ: на 4 транспортировались лѣсные материалы. Наибольшее число изъ этихъ судовъ построено въ губерніяхъ: Костромской—57, Пермской—30, Уфимской—15 и Нижегородской—6. Въ 1885 году вновь построены 152 бьялыя, а именно: въ Костромской губ. на рр. Ветлугѣ и Унжѣ съ Неей въ уѣздахъ: варнавинскомъ (въ 18 мѣстахъ, изъ которыхъ главнѣйшія: д. Михайлина, д. Лопатина, д. Югорина, с. Богоялинское и г. Варнавинъ), ветлугинскомъ (5, главн. с. Макарьевское), кологривскомъ (8, главн. усад. Шаева и д. Высоково съ усадьбой Куницы) и макарьевскомъ (4, главн. с. Андреевское съ д. Погорѣлка); въ Пермской губ., на рр. Камѣ и ея притокахъ Чусовой съ Кондасомъ, Яйвѣ и Уролѣ, въ уѣздахъ: осинскомъ (7, главн.

с. Ершовка, с. Крюково и дер. Ромашкова), охандскомъ (2, с. Рождественское и д. Ершовка), соликамскомъ (6, главн. с. Орель и Усть Угумскій заводъ съ дд. Розимъ и Бѣлая Пашня), красноуфимскомъ (1), кунгурскомъ (1) и чердынскомъ (3); въ Уфимской губ. на рр. Бѣлой и ея притокахъ Уфѣ съ Ай и Симъ съ Лемезой, въ уѣздахъ: бирскимъ (1—г. Бирскъ), уфимскомъ (7, главн. Уфимская пристань), златоустовскомъ (1) и стерлитамакскомъ (1); въ Нижегородской губ., по рр. Волгѣ и ея притокамъ Ветлугѣ съ Устой и Люндой, въ уѣздахъ: балахнскомъ (1), василсурскомъ (1—д. Мелкова) и макарьевскомъ (8, главн: дд. Курдома, Задворки, Лехиха и села Воскресенское и Большая Отары); въ Вятской губ., по рр. Вяткѣ и ея притокамъ Кильмезю, Немдѣ и Маломѣ, въ уѣздахъ: уржумскомъ (3), малмыжскомъ (3) и котельничскомъ (1—Липовская пристань); въ Симбирской губ. на р. Сурѣ, въ алатырскомъ у. (1—с. Сурскій Майданъ), и въ Казанской губ. на р. Вяткѣ, мамадышскаго у. (1). На Дону бѣяны не строились въ 1885 г., но постройка ихъ для волжскаго бассейна продолжалась въ Сѣверодвинскомъ бассейнѣ, гдѣ, въ Вологодской губ. на р. Лузѣ, притока р. Югъ, на Ношульской пристани усть-сысольскаго у., построена одна бѣяна.

Бѣяны меньшихъ размѣровъ носятъ названіе полубѣянъ (см. это сл.). О числѣ ихъ нѣтъ статистическихъ свѣдѣній; есть только указаніе, что въ 1885 г. построена всего одна полубѣяна—въ д. Бахрениной макарьевскаго уѣз. Костромскаго губ.

Бѣляника—см. Боярышница.

Бѣляники (Pieridae, см. табл. Вредныя насѣкомыя)—группа дневныхъ бабочекъ, большей частью бѣлаго цвѣта съ черными пятнами или жилками на крыльяхъ, съ булавовидными сляжками, округленно-треугольными передними и яйцевидными задними крыльями. Къ этой группѣ принадлежатъ 35 родовъ и около 820 видовъ, распространенныхъ по всей землѣ, за исключеніемъ Новой Зеландіи. Куколки большей частью черныя съ желтыми пятнами; онѣ прикрѣпляются заднимъ концомъ тѣла и поддерживаются нитью, охватывающею грудь. Чрезвычайно прожорливыя, имѣющія различную окраску гусеницы нѣкоторыхъ видовъ иногда бываютъ очень вредны. Къ такимъ вреднымъ видамъ принадлежатъ: капустница (Pieris brassicae, см. это сл.), рѣпница (P. рапае, см. это сл.) и брюквенница (P. парі, см. это сл.), вредящія капустѣ и ея разновидностямъ. Фруктовымъ деревьямъ вредитъ боярышница (P. crataegi). Къ этой же группѣ принадлежатъ рещейница или авро ра (Anthocharis cardamines, см. это сл.) и крушинница (Rhodocera rhamni, см. это сл.).

Э. Б.

Бѣсноватая—жена Соломонія, дочь устюжскаго попа Димитрія, героиня одного народнаго русскаго сказанія; въ немъ представляется несчастная жизнь женщины, которая неправильно была крещена пьянымъ помомъ и потому ее страшно мучать бѣсы; они уводятъ ее отъ отца и мужа, имѣютъ съ ней дѣтей и подвергаютъ ее различнымъ

страданіямъ. Наконецъ, она исцѣляется съ помощью св. Θεодоры, которая является ей во снѣ и учитъ, какъ ей слѣдуетъ поступить, чтобы избавиться отъ власти бѣсовъ. Повѣсть эта относится къ 1661 г.; сюжетъ ея, по А. Н. Веселовскому, заимствованъ изъ Византии, м. б. изъ житія Василія Новаго, кормилицей котораго была Θεодора; въ повѣсть внесены нѣкоторыя черты изъ другихъ произведеній русскаго чисто народнаго творчества, напр. упоминаніе о змѣяхъ. Сказаніе о бѣсноватой женѣ напечатано въ «Памятникахъ старинной русской литературы» т. I.

Бѣсноватыя, по памятникамъ искусства. Въ византийской иконографіи исцѣленіе бѣсноватыхъ имѣетъ довольно определенную схему: Исусъ Христосъ въ обычныхъ одеждахъ, туникѣ и иматіи, въ сопровожденіи двухъ-трехъ апостоловъ, стоитъ и простираетъ благословляющую десницу къ бѣсноватому, изъ усть котораго вылетаютъ черныя демоны. Б., обыкновенно, обнажены; волосы ихъ подняты и всклокочены; руки иногда связаны. По этому шаблону составлены изображенія, относящіяся ко всѣмъ евангельскимъ чудесамъ исцѣленія бѣсноватыхъ. Волѣе определенныя отпачія представляетъ изображеніе бѣсноватыхъ въ странѣ Гадаринской: къ обычной схемѣ здѣсь присоединяется изображеніе гробницъ, изъ которыхъ выходятъ Б.; затѣмъ бѣсы садятся на свиней, которыя устремляются въ море; иногда въ сторонѣ стоятъ изумленные пастухи. Такія изображенія въ большомъ количествѣ встрѣчаются и въ мозаикахъ (Равенна) и въ миниатюрахъ. О точности физиологическихъ признаковъ болѣзнаго состоянія бѣсноватыхъ здѣсь не можетъ быть рѣчи. Формы бѣсноватыхъ случайныя; бѣсноватыя не имѣютъ ничего характернаго ни въ ихъ чертахъ лица, ни въ положеніи. Художники новаго времени обнаруживаютъ въ этомъ отношеніи большую долю наблюдательности и изученія природы болѣзни; но и они очень рѣдко оправдывали ожиданія психіатровъ. Шарко и П. Рише, изучивъ относящіяся къ этому предмету памятники искусства, нашли, что они мало соотвѣтствуютъ живой дѣйствительности. Исключенія относятся къ эпохѣ новой. Даже на знаменитой валиканской картинѣ Рафаэля (Преображеніе) фигура бѣсноватаго признается фальшивою: французскіе ученые не видятъ въ ней точныхъ признаковъ ни эпилепсїи, ни истерики, ни вообще какой бы то ни было конвульсивной болѣзни; въ этой фигурѣ механически соединены признаки неправдоподобные и противорѣчивые. I. M. Charcot et P. Richer, «Les démoniaques dans l'art» (Парижъ, 1887).

Н. В.

Бѣсовъ носъ—мысъ на Онежскомъ оз., въ пудожскомъ уѣздѣ Олонецкаго губ., вер. въ 30 къ ЮЗ. отъ Пудожа, состоитъ изъ сплошнаго гранита. Названіе свое получилъ вслѣдствіе того, что въ глубокой древности былъ святымъ мѣстомъ для соединенныхъ идолопоклонниковъ. Близъ этого мѣста жилъ пустынный преподобный Лазарь Муромскій.

Бѣсъ у языческихъ славянъ обозначалъ высшее враждебное для людей существо: слово богъ, по всей вѣроятности, употреблялось въ

значенія добраго божества, Бѣлбога, а бѣсъ— въ значеніи Чернобога. По принятіи христіанства древнія эти слова не были забыты, но только измѣнили свое значеніе: первое стало обозначать Бога христіанскаго, второе же— дѣвола. У христіанскихъ лѣтописцевъ этимъ же словомъ обозначаются вообще языческія божества. Славяне-язычники вѣрили, что земля въ продолженіе всей зимы остается подъ властью бѣсовъ, и такимъ образомъ въ славянской дуалистической мѣологии бѣсы были олицетвореніемъ темноты и холода. Они, вѣроятно, тогда не имѣли еще значенія представителей нравственнаго зла, получили же это значеніе только подъ вліяніемъ христіанства и въ особенности богомильскаго ученія. Ср. Крекъ: «Einleitung in die slavische Literaturgeschichte», стр. 166, 404. *И. Л.*

Бѣсы, Biessi, Biesso.—имя славянскаго народа, жившаго во время Птолемея въ теперешней Галиціи у подножія Карпатъ. О нихъ писалъ Шафарикъ («Слав. Древности» I).

Бѣшеная балка—подъ этимъ именемъ извѣстно ущелье ручья Куро, впадающаго въ р. Терекъ справа у с. Казбекъ. Ручей этотъ беретъ начало у подошвы крутыхъ высотъ, ограничивающихъ справа ущелье Терекъ. Во время проливныхъ дождей и таянія снѣговъ масса стекающей воды, низвергаясь въ ручей, увлекаетъ камни и глину, которые образуютъ запруды и задерживаютъ постепенный стокъ воды. Образовавшееся такимъ образомъ озеро прорываетъ, наконецъ, преграду и со страшною силой несетъ по балкѣ къ Тереку. Явленіе это, извѣстное подъ названіемъ сель (Кавказъ) или силъ (Туркестанъ), побудило перенести дорогу между Казбекомъ и Дарьяльскимъ ущельемъ на лѣвый берегъ Терекъ, такъ какъ сообщеніе по правому берегу иногда на нѣскольکو дней прерывалось бѣшеною балкой. На протяженіи $\frac{1}{4}$ версты паденіе балки достигаетъ отъ 30 до 40 футъ. *В. М.*

Бѣшенка, или в е с е л к а (каспійск. сельдь). Подъ этимъ названіемъ разумѣютъ нѣсколько видовъ сельдей, живущихъ въ Каспійскомъ морѣ и впадающихъ въ него рѣкахъ (Волга и Уралъ), и составляющихъ предметъ значительнаго промысла. По изслѣдованіямъ Гримма, каспійскихъ сельдей четыре вида: *Clupea caspia* Eichw. (сельдь пузанокъ), *Clupea Kessleri* Grimm (сельдь черноспинка), *Clupea Saposchnikowii* Grimm, и *Clupea delicatula* Nordm. (сарделька, живущая и въ Черномъ и Азовскомъ моряхъ). Виды эти не безъ труда различаются, и промышленники ихъ часто смѣшиваютъ. Самый крупный изъ нихъ *C. Kessleri* Gr., диною до 475 мм. (до двухъ футовъ). Всѣ каспійскія сельди принадлежатъ къ числу проходныхъ рыбъ, т. е., живя постоянно въ морѣ, для метанія икры поднимаются въ рѣки; мелкіе виды (*C. Saposchnikowii* и *delicatula*) входятъ для этого въ низовія Волги, два остальные вида поднимаются гораздо выше. Только эти послѣдніе служатъ предметомъ промысла, особенно *C. caspia* (*C. Saposchnikowii*) ловится въ низовьяхъ Волги, но выбрасывается какъ «мелочь», принимаемая за молодыхъ *C. caspia*. Образъ жизни этихъ видовъ лучше

другихъ изслѣдованъ. *C. caspia* отличается значительно большею вышиною тѣла и легко спадающей чешуей; *C. Kessleri*—толщиной и плотно сидящей чешуей; кожа у обоихъ видовъ оливковаго цвѣта, въ водѣ кажущаяся фиолетоваго цвѣта съ серебристымъ отливомъ. Они держатся въ сѣверной части Каспійскаго моря, въ открытомъ морѣ (гдѣ имъ служатъ пищей разныя породы мелкихъ рачковъ, плавающихъ въ безчисленномъ количествѣ), изрѣдка приближаясь къ берегамъ; весной входятъ въ рѣки, преимущественно въ Волгу, менѣе въ Уралъ, совсѣмъ не входятъ въ Терекъ и въ рѣки южной половины Каспійскаго моря. Въ Волгу сельдь входитъ сравнительно поздно, послѣ вскрытія рѣки, въ концѣ хода воблы (каспійская плотва, *Leuciscus rutilus*) приблизительно втеченіе всего апрѣля мѣсяца, подымаясь по рѣкѣ огромными стадами: какъ великое количество Б., видно изъ того, что въ низовьяхъ рѣкъ, въ половинѣ апрѣля, уловъ одного дня, на одномъ промыслѣ, можетъ превышать два милліона штукъ. Идетъ сельдь по рѣкѣ главнымъ образомъ днемъ, на ночь ея ходъ прекращается. Мечетъ икру Б., однако, не въ низовьяхъ, а значительно выше (начиная съ Саперты, гдѣ она нерестится въ половинѣ мая); подымается, хотя и въ небольшомъ количествѣ, высоко по Волгѣ, до Ярославля, заходя и въ притоки ея, Каму и Оку. *C. Kessleri* для метанія икры подымается, по видимому, гораздо выше, чѣмъ *C. caspia*. До 50-хъ годовъ настоящаго столѣтія Б. на Волгѣ употреблялась только на вытѣлываніе жира: простой народъ боялся ее ѣсть, считая бѣшеною, вредною. Академикъ К. М. Бэръ, занимаясь въ 1853—1856 г. изслѣдованіемъ каспійскаго рыболовства, стараясь путемъ печати и въ сношеніяхъ съ рыбопромышленниками разсѣять этотъ предразсудокъ. Толчокъ широкому приготовленію сельди въ соленомъ видѣ для употребленія въ пищу дала Крымская война, значительно сократившая привозъ въ Россію заграничныхъ сельдей; въ настоящее время на Волгѣ каспійская сельдь (вмѣстѣ съ воблой) сдѣлалась главнымъ предметомъ промысла. Ее ловятъ и засаливаютъ въ годъ отъ 200 до 300 милліоновъ; иѣна сырой сельди до 10 р. за тысячу, соленою до 28 (въ 1887 г.). Ср. Сабанъевъ, «Рыбы Россіи»; Гриммъ, «Астраханская сельдка» («Сельское хозяйство и льсоводство», 1887 г.). *В. Ф.*

Бѣшенковичи—мѣст. (влад.) Витебской губ., дельскаго у., въ 52 верст. къ ВСВ. отъ Лепеля, при Зап. Двинѣ, подъ 55° 3' с. ш. и 47° 47' в. д. Значительная ярмарка, продолжающаяся съ 29 іюня по 27 іюля, подъ именемъ Петропавловской.

Историческая извѣстность мѣстечка начпнается съ XVII вѣка. Оно принадлежало кн. Саперѣ, потомъ Огнскимъ и наконецъ перешло къ гр. Хрептовичу. Въ 1708 г. въ Бѣшенковичахъ собирався русско-польскій военный совѣтъ.

Бѣшенная трава—см. Бѣлена.

Бѣшенница—см. Бѣлена.

Бѣшенство пчель, вертячка, или майская болѣзнь—выражается въ потерѣ пчелами способности летать: вы-

летая изъ улья онѣ падаютъ передъ очкомъ на землю и бѣгаютъ тамъ взадъ и впередъ въ сильно возбужденномъ состояніи. Болѣзнь эта, какъ показываетъ одно изъ ея названій, является преимущественно въ маѣ и происходитъ, по мнѣнію однихъ, отъ вредной пищи или умышеннаго, злонамѣреннаго отравленія пчелъ, по другимъ же—отъ недостатка пищи; она не считается опасною—отъ нея немного гибнетъ пчель, а потому и нѣтъ надобности въ принятіи противъ нея какихъ-либо мѣръ, хотя совѣтуютъ, для предохраненія, кормить пчель сытою съ салициловою кислотою. Иногда пчелы лишаются способности летать, вслѣдствіе механическаго поврежденія ими своихъ крыльевъ о хлѣбные стебли и колосья, что преимущественно случается во время цвѣтенія васильковъ, мака-самосѣйки и нѣкоторыхъ другихъ растений, появляющихся на поляхъ, засѣянныхъ хлѣбомъ. При осмотрѣ летающихъ пчелъ легко отличить это поврежденіе отъ бѣшенства или вертячки. В. С.

Бѣшенство (водоболѣзнь, *Lyssa, Rabies canina, Hydrophobia*).—Распространенное названіе этой болѣзни «водоболѣзнь» не вполне правильно, такъ какъ не всегда существуетъ невозможность глотанія, она во всякомъ случаѣ не болѣе какъ одинъ изъ симптомовъ заболѣванія. Бѣшенство принадлежитъ къ числу болѣзней животныхъ, извѣстныхъ въ древности, такъ какъ его описалъ уже Аристотель въ IV вѣкѣ до Р. Х. Неоднократно оно свирѣствовало, какъ эпизоотія, и въ началѣ нынѣшняго столѣтія распространилось по всей Европѣ, когда было предложено множество премій за излѣченіе бѣшенства. Прежде полагали, что болѣзнь эта можетъ развиваться самостоятельно, первично; но въ 1854 г. Вирховъ и другіе ученые доказали ложность этого воззрѣнія; въ настоящее время, особенно благодаря новѣйшимъ изслѣдованіямъ Пастера, не подлежитъ сомнѣнію, что причиною В. служитъ зараженіе и притомъ только прямыми путемъ (черезъ прививаніе). Бѣшенствомъ заболѣваютъ всего чаще собаки, кромѣ того кошки, лисицы, волки и другія плотоядныя; оно переходитъ также на человѣка, всѣхъ млекопитающихъ (особенно часто на крупный рогатый скотъ) и птицъ, но распространяется почти исключительно собаками, а иногда и кошками, черезъ укушеніе. Другія животныя не столь опасны въ смыслѣ заразительности, такъ какъ они рѣдко кусаются во время болѣзни. В. собака встрѣчается въ двухъ формахъ: въ видѣ тихаго В. и бурнаго В. Первая форма нерѣдко переходитъ въ послѣднюю; по большей же части одна форма В. продолжается все время страданія. Обѣ формы В. одинаково заразительны: одна можетъ вызвать другую. Первымъ признакомъ В. служитъ измѣненіе поведения животнаго: оно становится капризнымъ, ворчливымъ, раздражительнымъ, пугливымъ, безпокойнымъ, упрямымъ и часто прячется; аппетитъ уменьшается, и вскорѣ приемъ пищи совершенно прекращается. Зато больныя собаки проявляютъ особенную наклонность грызть и глотать несъѣдобные предметы, какъ напр. солому, щепки, камня, тряпки и др., и часто также плещутъ языкомъ холод-

ную воду (взглядъ, будто бѣшенныя собаки боятся воды, невѣренъ). Стремленіе укусить обращается по большей части прежде всего на другихъ собакъ и кошекъ; однако, нерѣдко бѣшенныя собаки кусаютъ уже въ первое время болѣзни большихъ домашнихъ животныхъ и людей. Въ дальнѣйшемъ теченіи болѣзни собаки стараются освободиться изъ кѣлки или сорваться съ цѣпи. Онѣ бѣгутъ безъ замѣтной причины, нерѣдко убѣгаютъ въ отдаленныя мѣстности, но иногда возвращаются на прежнее мѣсто въ тотъ же день или на другой день. Къ знакомымъ лицамъ онѣ часто хорошо относятся, на незнакомыхъ же и животныхъ нападаютъ. Обыкновенно онѣ кусаютъ людей и животныхъ одинъ или нѣсколько разъ и убѣгаютъ дальше. Иногда же поползновеніе кусаться такъ велико, что собака бросается на все то, что попадаетъ ей на пути, и даже вышляется зубами въ безжизненные предметы. Въ большинствѣ случаевъ невозможно отогнать бѣшеныхъ собакъ, такъ какъ обыкновенныя средства оказываются недостаточными. Голосъ характерно измѣняется, представляя собою нѣчто среднее между лаемъ и воемъ. Наступаетъ слабость и параличъ нижней челюсти и задней части тѣла, замѣтно постепенно увеличивающееся псхуданіе всего тѣла. Ротъ открытъ, и изъ него вытекаетъ тягучая слюизъ, языкъ высунутъ. Параличъ постепенно распространяется на все тѣло, и смерть наступаетъ обыкновенно спустя 5—7 дней. До сихъ поръ не наблюдалось еще, чтобы собака жила при бѣшенствѣ болѣе 11 дней. При бурномъ бѣшенствѣ особенно выступаютъ слѣдующіе признаки: сильное безпокойство, частое поползновеніе убѣгать, сильная наклонность кусаться, частое характерное завываніе и короткая продолжительность болѣзни. При тихомъ В. особенно замѣтны параличъ (свисаніе) нижней челюсти, слабость и параличъ зада, болѣе спокойное состояніе животнаго, меньшая наклонность кусаться и сравнительно большая продолжительность болѣзни. Мнѣніе, будто бѣшенныя собаки бѣгутъ всегда по прямому направленію, при чемъ хвостъ у нихъ свисаетъ или поджатъ между задними конечностями и изо рта у нихъ всегда течетъ слюна,—ложно. Лишь вслѣдствіи, когда наступилъ уже параличъ крестца, хвостъ дѣйствительно слабо свисаетъ, но ротъ у бѣшенныхъ собакъ чаще сухъ, нежели влаженъ. Самымъ характернымъ и важнѣйшимъ симптомомъ В. служитъ измѣненіе голоса: звукъ то выше, то ниже, нежели въ здоровомъ состояніи; всегда немного хриплый и грубый, и первый порывъ лая переходитъ постепенно въ короткое завываніе.

Причины первичнаго появленія В. (если оно вообще мыслимо) неизвѣстны. Какъ вторичное же явленіе, эта болѣзнь наступаетъ вслѣдствіе прививанія слюною, съ которой вообще связаны контактіи, въ укушенную рану. Когда же болѣзнь сильно развита, контактіи ея находятъ также въ крови, мочѣ и другихъ сокахъ собаки. Пищеварительные органы и неповрежденная кожа, какъ кажется, неособенно восприимчивы къ контактію В. Послѣдній нелегучъ, а также пристааетъ къ инструментамъ, платью etc. и сохраняетъ нѣкоторое время

свое дѣйствіе; онъ развивается только внутри животнаго организма, но не вѣд его, и отличается значительною стойкостью. У жвачныхъ и свиней Б. всегда происходитъ отъ укушенія бѣшеной собакой, лисицей или другимъ бѣшеннымъ плотояднымъ; но контактіи можетъ перейти и съ травоядныхъ на другихъ животныхъ и человѣка. Промежуткомъ времени между моментомъ зараженія (укушеніемъ) и явственно выраженнымъ проявленіемъ болѣзни (инкубационный періодъ) у собакъ равенъ 3—6 недѣлямъ, рѣдко 3—6 днямъ или 8—16 недѣлямъ; въ исключительныхъ случаяхъ инкубационный періодъ длится еще больше. Не каждое укушеніе бѣшеной собаки вызываетъ бѣшенство, особенно въ тѣхъ случаяхъ, когда зубы освобождаются отъ слюны, оставляя послѣднюю въ шерсти животнаго или на одѣждѣ человѣка. Иногда контактіи размывается обильнымъ токомъ крови, или у подлежащаго индивида отсутствуетъ предрасположеніе къ бѣшенству. Лѣченіе бѣшенныхъ собакъ и кошекъ, по причинѣ сопряженной съ нимъ опасности, во многихъ государствахъ запрещено закономъ; къ тому же оно бесполезно. Главнымъ образомъ необходимо заботиться о предохра-

неніи отъ болѣзни и ея послѣдствій, что всего лучше достигается уничтоженіемъ бродячихъ собакъ, значительными налогами на нихъ и намордниками. О каждомъ случаѣ появленія бѣшенства слѣдуетъ донести полиціи. Собакъ, заподозрѣнныхъ въ бѣшенствѣ, лучше всего немедленно убивать или совершенно изолировать, во избѣжаніе опасности укушеній. Если же собака укусила человѣка или животное не слѣдуетъ убивать ее до прибытія ветеринара, который констатируетъ, бѣшена она или нѣтъ. Если ветеринаромъ констатировано бѣшенство у собаки, то слѣдуетъ немедленно убить какъ эту послѣднюю, такъ и всѣхъ укушенныхъ ею другихъ животныхъ, изъ которыхъ, повидимому, очень многія воспримчивы къ заразѣ «бѣшенства». Такъ, по отчетамъ въ Германіи за трехлѣтіе 1887—89 гг. наблюдались 1230 случаевъ заболѣванія собакъ, 265—рогатаго скота, 41—свиней, 26—овецъ, 18—лошадей, 13—кошекъ, 3—козъ и 1—лисицы. Въ Россіи изъ числа больныхъ, поступившихъ для излѣченія на Пастеровскія станціи (см. ниже), также были наблюдаемы укушенія различными животными, какъ это видно изъ прилагаемой таблицы:

Названіе станцій.	Собаками.	Кошками.	Волками.	Лошадьми.	Быками и коровами.	Кабанами и свиньями.	Людьми.	Лисицами.	Шкалами.	Порѣзалась при вскрытіи
Петербургская . . .	551	57	8	3	—	3	—	6	—	—
Московская	1594	134	188	14	3	6	—	2	—	—
Варшавская	1384	67	5	7	3	—	1	—	—	—
Одесская	2400	143	51	9	6	4	4	—	—	—
Харьковская	783	73	29	5	—	2	—	—	—	2
Самарская	267	9	71	5	1	4	3	—	—	—
Тифлисская	104	3	15	2	—	—	—	—	2	—
Неизвѣстно	—	—	—	—	—	—	—	—	—	2
Всего	7083	486	367	45	13	19	8	8	2	4

Трупы бѣшенныхъ собакъ слѣдуетъ зарывать въ отдаленныхъ мѣстахъ на глубинѣ, по меньшей мѣрѣ, 3-хъ аршинъ. Необходимо остерегаться дотрогиваться до трупа обваженной или, что еще хуже, пораненной или подарапанной рукой. Все, что приходило въ соприкосновеніе съ бѣшеной собакой, должно быть сожжено или прокалено. Логово, въ которомъ находилась бѣшенная собака, лучше всего сжечь; если же бѣшенная собака находилась въ сараѣ, то послѣдній необходимо тщательно дезинфицировать. Лошади, рогатый скотъ, овцы, козы, свиньи и птицы, укушенные бѣшенными собаками, должны быть подвергнуты наблюденію со стороны ветеринара. Трупы такихъ животныхъ необходимо зарывать такъ же, какъ трупы бѣшенныхъ собакъ, при чемъ нельзя сдирать съ нихъ кожи. При вскрытіи трупа бѣшеной собаки не находить особенныхъ специфическихъ измѣненій.

Въ горлѣ и глоткѣ находятъ иногда различны инородныя тѣла. Въ желудкѣ или мало пищи, или онъ совершенно пустъ, и почти всегда въ немъ находятъ инородныя тѣла: солому, волосы, щепки, перья, нитки, тряпки, куски кожи и др. Кишки по большей части пусты. Селезенка увеличена въ объемѣ.

У человѣка Б. также наступаетъ вслѣдствіе укушенія бѣшенными животными. Инкубационный періодъ продолжается 2—6 недѣль, иногда нѣсколько мѣсяцевъ, такъ что часто болѣзнь наступаетъ по заживленіи раны. Продолжительность инкубационнаго періода, т. е. періода, пока введенный въ организмъ ядъ обнаружитъ свое дѣйствіе, объясняется тѣмъ, что Б. есть болѣзнь, поражающая главнымъ образомъ продолговатый мозгъ и путемъ переноса заразы служить нервы, а не кровеносные и лимфатическіе сосуды. Такимъ образомъ, чѣмъ ближе мѣсто укуса къ центральнымъ частямъ мозга,

тѣмъ короче продолжительность инкубационнаго періода. По обнаруженіи болѣзни, въ теченіи ея различаютъ нѣсколько стадій. Въ первой стадіи болѣзни человекъ очень беспокоенъ, боязливъ и утомленъ, теряетъ аппетитъ и жалуется на тошноту; у него появляется легкая лихорадка съ жаждой и запоромъ. Если рана гноится еще, то она принимаетъ отвратительный видъ; если же она къ этому времени зажила, то она опять становится болѣзненной, и боль распространяется по хребту. Вскорѣ наступаетъ неподвижность шеи и затылка, главнымъ образомъ, при глотаніи; лицо становится блѣднымъ, глаза утомлены, пульсъ полный или ускоренный. Мало по малу или внезапно развивается вторая стадія съ болѣе сильными приступами, судорожными движеніями, сильной боязнью, отчаяніемъ, яростью и, въ болѣе тяжелыхъ случаяхъ, съ незначительною потерей сознания. У больныхъ является потребность кусаться, и нѣкоторые беспокойно бѣгаютъ взадъ и впередъ. У нихъ является сильная жажда, и вмѣстѣ съ тѣмъ они чувствуютъ отвращеніе къ жидкостямъ, такъ какъ уже при видѣ жидкости или послѣ нѣсколькихъ глотковъ воды наступаютъ сильные спазмы въ глоткѣ (отсюда и названіе болѣзни «водобоязнь»), между тѣмъ какъ больные еще въ состояніи глотать твердую пищу. Въ третьей стадіи, наступающей спустя 1—2 дня, появляется параличъ, слюнотеченіе, ускореніе дыханія, ускоренный пульсъ; голосъ дѣлается хриплымъ и грубымъ; смерть наступаетъ во время припадка или спокойно послѣ него. Эта стадія продолжается всего лишь нѣсколько часовъ, такъ что вся болѣзнь длится 3 дня, часто даже 24 часа. Вскрытіе ничего особеннаго не обнаруживаетъ, кромѣ увеличенія селезенки и лимфатическихъ органовъ. Предсказаніе при появившейся у человека водобоязни безусловно неблагопріятно. Къ счастью, не каждое укушеніе бѣшеннаго животнаго заразительно; большинство укушенныхъ не заболѣваетъ. Вопросъ о возможности передачі заразы при укушеніи человекомъ до сихъ поръ стоитъ открытымъ, почему все таки гораздо благоразуміе въ случаѣ подобнаго несчастія также принять всѣ указанная до настоящаго времени научной мѣры предосторожности. Лечение начинаютъ съ выжиганія каленымъ желѣзомъ, вырѣзыванія раны, прижиганія ея йодными щелочами и дымящейся азотной кислотой; иногда же приходится дѣлать ампутацію конечности, если на ней много укушенныхъ мѣстъ. Кромѣ того, здѣсь бесконечно важно осторожное психическое лечение. Дѣлы не слѣдуетъ измѣнять; измѣненія должны касаться только той пищи, которая оказывается вредной при всякой ранѣ. Противъ самой болѣзни рекомендовано много средствъ, но всѣ они оказались бесполезными. Поэтому ограничиваются подкожными впрыскиваніями морфія и дыханіями хлороформа; во время же приступовъ бѣшенства заботятся о томъ, чтобы больной не причинилъ вреда ни себѣ, ни другимъ. Вмѣсто пяти рекомендуемыхъ съ оценные ломтики хлѣба, апельсинны, кусочки льда, клистеры, однако, въ томъ только сл. даѣ, если они не вызываютъ судорогъ.

Въ 1880 году генеральный французскій ученый Пастеръ занялся изученіемъ вопроса о предохранительныхъ прививкахъ собачьяго Б. съ цѣлью предупрежденія развитія болѣзни у укушенныхъ. Послѣ многолѣтнихъ опытовъ надъ животными, Пастеръ въ 1885 г. впервые съ блестящимъ успѣхомъ примѣнилъ предохранительную прививку у 9 лѣтняго укушеннаго бѣшенною сабакою мальчика. Сущность его открытія сводится къ тому, что мозгъ кролика, зараженнаго ядомъ собачьяго бѣшенства, высушиваніемъ въ значительной степени теряетъ свои ядовитыя свойства въ тѣмъ болѣе сильной степени, чѣмъ дальше длилось высушиваніе. Будучи привитъ зараженнымъ животнымъ, онъ предупреждаетъ у нихъ развитіе самой болѣзни. Въ чемъ заключается способность ослабленныхъ ядовъ вообще (оспы, сибирской язвы, куриной холеры, собачьяго бѣшенства) предупреждать развитіе болѣзни и сообщать организму такъ наз. иммунитетъ, т. е. невосприимчивость къ данному зараженію, до сихъ поръ съ точностью неизвѣстно. Но фактъ ихъ вліяній подтверждается не только прямыми опытами надъ животными, но и громадной статистикой. Со времени сообщенія открытія Пастера возникли многочисленныя такъ наз. Пастеровскія станціи для предохранительныхъ прививокъ, во главѣ которыхъ по совершенству организаціи стоятъ Пастеровскій институтъ въ Парижѣ и институтъ экспериментальной медицины въ С.-Петербургѣ. Кромѣ того, въ настоящее время извѣстны станціи въ Москвѣ, Варшавѣ, Харьковѣ, Самарѣ, Тифлисѣ, Одессѣ, Вѣнѣ, Неаполѣ, Миланѣ, Туринѣ, Болоньѣ, Палермо, Римѣ, Константинополѣ, Бухарестѣ, Барселонѣ, Мальтѣ, Рио-де-Жанейрѣ, Гаваннѣ, Буэнос-Айрестѣ, Чикаго и др. Только въ Германіи и Англии, гдѣ съ самаго начала открытія Пастера, къ нему отнеслись крайне недобрыиво, до сихъ поръ не существуетъ подобныхъ станцій. Впрочемъ, въ послѣднее время даже въ этихъ странахъ раздаются голоса выдающихся ученыхъ (какъ напр. Уффельмана), высказывающихся въ пользу предохранительныхъ прививокъ. Во всѣхъ вышеупомянутыхъ станціяхъ сущность предохранительныхъ прививокъ изучалась цѣлымъ рядомъ выдающихся ученыхъ (Мечниковъ, Гамалѣй, Гранше, Кантани, Протопоповъ и др.), техника все болѣе и болѣе совершенствовалась и въ настоящее время имѣется громадная статистика, позволяющая дѣлать довольно безспорные выводы. Здѣсь приводятся только данныя самого Пастеровскаго института въ Парижѣ и русскихъ пастеровскихъ станцій. Въ первомъ было въ:

Годы.	Привито.	Умерло.	%
1886	2671	25	0,94
1887	1770	13	0,73
1888	1622	0	0,55
1889	1830	6	0,33
1890	1546	10	0,64
Итого	9139	63	0,66

Изъ 7893 больныхъ, пользовавшихся на станціи до 1890 г., извѣстно, что 1336 умерло несомнѣнно бѣшенными. Изъ нихъ умерло 13 или 0,97. Если допустить какъ правило, что не всякій укушенный заболѣваетъ водо-

болзною, то все же известно, что въ среднемъ умираетъ отъ 5 до 90%. Сопоставленіе результатовъ Пастеровскаго института съ этими цифрами достаточно убѣдительно говорить въ пользу значенія пастеровскихъ прививокъ. Особенно широкое развитіе Пастеровскія станціи получили въ Россіи, такъ какъ ни въ одной европейской странѣ не существуетъ столь широ-

кой потребности въ нихъ. Съ одной стороны чрезвычайная частота заболѣваній, съ другой стороны дальность разстояній побуждали къ открытію станціи во многихъ мѣстахъ. Первая 2 станціи, Одесская и С.-Петербургская, открыты въ 1886 г. Въ настоящее время ихъ имѣется 7. Результаты ихъ дѣятельности видны изъ слѣдующей таблицы:

Г О Д Ы.	1886		1887		1888		1889		1890		Всего.		% смертн.
	Привито.	Умерло.	Привито.	Умерло.	Привито.	Умерло.	Привито.	Умерло.	Привито.	Умерло.	Привито.	Умерло.	
Станціи:													
Петербургская .	140	3	205	5	184	4	106	2	не и з в.	3 в.	635	14	2, 2
Московская . .	137	4	234	9	433	20	683	7	769	10	2256	50	2, 2
Одесская . . .	381	12	389	11	448	12	750	11	727	9	2695	55	2, 02
Варшавская . .	104	0	255	8	317	0	343	3	448	1	1467	12	2, 02
Харьковская .	—	—	98	3	175	4	238	8	291	3	802	18	2, 2
Самарская . .	53	3	60	5	64	2	185	7	не и з в.	3 в.	263	17	4, 7
Тифлисская . .	—	—	—	—	31	0	88	3	94	5	213	8	3, 7
Всего	815	22	1241	41	1652	42	2393	41	2329	28	8430	174	2, 07
% умершихъ .	2,7		3,3		2,5		1,7		1,2		2,07		

Относительно менѣе благоприятныя цифры, полученныя для русскихъ станцій объясняются какъ болѣе позднимъ поступленіемъ большихъ на станціи, а также громаднымъ числомъ укушенныхъ бѣшенными волками. Значительное число умершихъ не успѣло даже завершить своего лѣченія; многие умирали до истеченія 14 дней по окончаніи прививокъ и только крайне незначительная часть умерла, спустя 2 недѣли послѣ того, какъ они были выпущены изъ станціи. Такимъ образомъ и на основаніи русскихъ данныхъ является полная возможность признать предохранительныя прививки могучимъ цѣлебнымъ средствомъ, предупреждающимъ развитіе Б.

Г. Г.

Бъшенцовы.—Свѣдѣнія объ этомъ родѣ появляются въ 1547 г.; именно въ этомъ году Илья Михайловичъ Бъшенцовъ, рязанскій сынъ боярскій, убитъ въ сраженіи на р. Сяти. Имя его, наравнѣ съ другими, вписано въ синодикъ московскаго Успенскаго собора на вѣчное поминовеніе. Родъ В. внесенъ въ VI ч. дворян. родосл. книги по Тверской губ.

Ба (Vex)—мѣстечко въ округѣ Эгль, кантона Ваадта, недалеко отъ р. Роны, 4 т. жит., большею частью протестантовъ. По близости находится знаменитыя соляныя копи Вевье (Vevieux), дающія ежегодно 20—30 т. центнер. соли. Мягкій климатъ (средняя годовая температура 9,9° Ц.); живописное и укрытое положеніе, равно какъ улучшенныя въ послѣднее время врачевныя приспособленія, сдѣлали В. мѣстомъ для купанья (соляныя ванны) и курортномъ. Желѣзн. дорогою, по

правому берегу Роны, В. соединенъ съ городами Женевскаго оз. и Нижняго Валлиса. Ср. «V. et ses environs» Рамберта (Лозанна, 1871); «V. als Kurort» Леберта (Берлинъ, 1874).

Багъ (Bag)—англійская мѣра=120 килогр., употребляется также въ смыслѣ тюка хлопка, или вообще мѣшка, сумки.

Багъ (Bogh-Erik)—см. Бегъ.

Баджотъ—см. Беджотъ.

Бадхеръ (Людвигъ Böttcher)—датскій поэтъ, род. 1793 въ Копенгагенѣ; большую часть своей юности провелъ въ Италіи, вращаясь въ кругу поэтовъ и художниковъ. Возвратившись въ 1835 г. въ Копенгагенъ, онъ прожилъ тамъ до самой своей смерти (въ 1874 г.). В. оставилъ только два небольшихъ собранія стихотвореній, но эти жизнерадостныя произведенія по своей художественности и естественности принадлежатъ къ лучшимъ образцамъ датской поэзіи и очень популярны на родинѣ В. Новѣйшее изданіе ихъ напечатано въ Копенгагенѣ подъ названіемъ: «Digte, aeldre og yngre» (1878).

Бэй (Bay)—графство въ Сѣв. Америкѣ, въ штатѣ Мичиганъ, занимаетъ 2123 кв. км. Главный городъ—Бэй-сити на р. Сагивавѣ, недалеко отъ сѣ впаденія въ озеро Гуронъ. Ведетъ обширную торговлю лѣсомъ и соленой рыбой, имѣетъ лѣсопильни и соляныя варницы. Б. основанъ въ 1836 г., въ 1860 г. имѣлъ только 1533 жит., а въ 1884 г. населеніе возрасло до 29412 ч.

Байэ (Шарль Bayet)—археологъ и историкъ, род. въ 1849 г. въ Лютихѣ, въ Бельги.

Послѣ окончанія курса высшей нормальной школы, Б. поѣхалъ въ 1872 г. въ Римъ и началъ тамъ, подъ руководствомъ Росси, изученіе христіанскихъ древностей, преимущественно интересующься византійской археологіей. Онъ продолжалъ это изученіе и тогда, когда поступилъ во французскую школу въ Римѣ, основанную въ 1873 г. Альбертомъ Дюмономъ, а также въ бытность свою въ такой же школѣ въ Афинахъ. Возвратившись во Францію, Б. напечаталъ въ Archives des Missions scientifiques результаты изслѣдованія горы Аеоны, предпринятаго имъ совместно съ аббат. Дюшеномъ, и вскорѣ получилъ кафедру христіанскихъ древностей въ Лионѣ. Съ 1876 года онъ занимаетъ кафедру исторіи искусствъ въ Ecole des beaux-arts въ Лионѣ. — Главнѣйшая работы этого ученаго: «De titulis Atticae christianis» (Парижъ, 1879); «Recherches sur la peinture et la sculpture chrétiennes en Orient avant la querelle des iconoclastes» (Парижъ, 1879); «l'Art byzantin» (Парижъ, 1882); «Precis de l'histoire de l'art» (1886).

Букененъ — см. Букененъ.

Бэкеръ (Джонъ Жильбертъ Baker) — ботаникъ и геологъ, род. 1834; преподавалъ ботанику въ London-Hospital'ѣ и былъ однимъ изъ редакторовъ «Journal of Botany». Сочиненіе его: «The flowering plants and ferns of Great Britain» (Лондонъ, 1855); «North Yorkshire, studies of its botany, geology, climate and physical geography» (1863); «On the geographical distribution of ferns through the world» (1868); «Monograph of the British roses» (1869); «Monograph of the ferns of Brazil» (1870); «Flora of Mauritius and the Seychelles» (1877) и др.

Бэкингемъ — см. Букингемъ.

Бэкса (Bäckea) — родъ австралійскихъ кустарниковъ изъ семейства Murtaceae, названный такъ Линнеемъ въ честь шведскаго физика Бэка (Bäck). Увидевъ этого рода узкіе, часто игольчатые, супротивные листья и бѣлыя, душистые цвѣтки, сидящіе въ пазухахъ листьевъ, по одному или по два, или же собранные пазушнымъ зонтикомъ; завязь цвѣтка нижняя, вѣшчикъ пятилепестной. Нѣкоторые виды (B. virgata, samphorata, saxicola и др.) разводятся часто въ оранжереяхъ; уходъ за ними тотъ же, что и вообще за австралійскими Murtaceae.

Бэконъ — см. Вэконъ.

Бэли (Ада Эленъ Bauly) — англійская романистка, извѣстная подъ псевдонимомъ «Edna Lyall»; въ 1879 г. выступила съ разсказомъ: «Won by waiting» и затѣмъ дала рядъ другихъ беллетристическихъ произведеній, не обнаруживающихъ выдающагося таланта, но отличающихся естественностью и здравой, не навязываемою моралью. Особенно популярны ея «Dopovan» (1882); изъ другихъ соч. назовемъ: «We two», «In the golden days», «Knight errant» «Derrick Vaughan, novelist», «A hardy Norseman» (1889).

Бэли (Юанна Baillie) — англ. поэтесса, младшая сестра извѣстнаго анатома Матью Б., род. въ 1762 г. Уже въ первомъ своемъ сочиненіи: «A series of plays, in which it is attempted to delineate the stronger passions of the

mind» (Лондонъ, 1798), вышедшемъ безъ имени автора и въ короткое время выдержавшемъ нѣскольکو изданій (оно было переведено Крамеромъ на нѣмецкій языкъ, Амстерд. и Лейпц., 1806), Б. проявила склонность къ рефлексіи въ ущербъ чувству и поэтическому творчеству. Ея драмы, написанныя большею частью простымъ и благороднымъ, хотя и несвободнымъ отъ архаизмовъ языкомъ — не болѣе какъ драматизированные діалоги. Несмотря на то, ея сочиненія при своемъ появленіи обратили на себя всеобщее вниманіе. Поощренная этимъ первымъ успѣхомъ, она выпустила въ 1802 году 2-й т., за которымъ, послѣдовалъ и 3-й. Изъ другихъ ея сочиненій назовемъ: «Miscellaneous plays» (1804), «Metrical legends of exalted characters» (1821), новое собраніе «Dramas» (3 т. 1836), «Fugitive verses» (1844). Ни одна изъ ея драмъ не имѣла продолжительнаго успѣха. Въ 1851 г. вышло полное собраніе ея «Dramatic and poetical works». Б. † въ 1851.

Бэли (Матью Baillie) — англійскій врачъ и анатомъ, родился 27 октября 1761 г.; изучалъ медицину въ Лондонѣ и 20 л. отъ роду былъ уже прозекторомъ. Въ 1785 Б. открылъ, вмѣстѣ съ Крюикшенкомъ, первый курсъ анатоміи, который привлекъ многочисленныхъ слушателей. Не меньшимъ успѣхомъ пользовался онъ и въ своей практикѣ, такъ что въ 1787 г. былъ назначенъ ординаторомъ госпиталя св. Георга. Получивъ въ 1789 г., въ Лондонѣ, ученую степень, онъ принялся за обработку своего учебника патологической анатоміи, который положилъ начало его извѣстности за предѣлами отечества. Б. былъ лейбъ-медикомъ принцессъ Шарлоты и консультантомъ короля Георга III; онъ умеръ 23 сент. 1823 г. Изъ его сочиненій назовемъ: «The morbid anatomy of some of the most important parts of the human body» (Лондонъ, 1793 года, новое изд. 1833); «A serie of engravings to illustrate the morbid anatomy of the human body» (10 тетр., Лондонъ, 1799—1812); «Lectures and observations on medicine» (Лондонъ, 1825). Въ 1825 г. Варбромъ изд. «The works Mr B.», 2 т.

Бэли (Филиппъ-Джемсъ Bailey) — англійскій поэтъ, сынъ Томаса Б. (род. 1786, † 1856), извѣстнаго по своимъ сочиненіямъ: «Annals of Nottinghamshire» и «Records of longevity». Б. родился въ 1816 г., въ Нотингемѣ; по окончаніи университетскаго курса въ Глазго, сдѣлался адвокатомъ. Онъ дебютировалъ на литературномъ попришѣ драматической поэмой «Festus» (10 изд., Лонд. 1877), носящей на себѣ несомнѣнные слѣды вліянія Гётевскаго Фауста и обратившей на себя при первомъ своемъ появленіи всеобщее вниманіе. Несмотря на тѣ которую юношескую незрѣлость и кое-какіе промахи, авторъ проявилъ здѣсь глубоководифософскій умъ, рѣдкое богатство мысли и поэтической даръ, которые позволяли надѣяться на блестящую будущность. Позднѣйшія его произведенія: «Angel world» и «The mystic» (1855), превосходя «Festus» по формѣ, далеко не достигаютъ его художественныхъ достоинствъ. Написанное Б. въ 1858 г. сатирическое стихотвореніе «The age», несмотря на прекрасныя отдѣльныя мѣста, не можетъ быть, въ общемъ,

названо удачнымъ. Вышедшее въ 1867 «Universal Lull» ничего не прибавило къ славі, доставленной ему первой его поэмой.

Бэли (Эдвардъ-Годжесъ Vaily)—англійск. скульпторъ, родился 1788 въ Бристолѣ, художественное образование закончилъ въ мастерской Флаксмана. † въ 1867. Первая его работа «Геркулесъ возвращаетъ Адмету Альцесту» была премірована. Выставленная имъ въ 1813 «Ева у источника» положила начало его славы, и была впоследствии приобрѣтена художественнымъ институтомъ его родного города. Колоссальная фигура Нельсона, въ Трафальгарскомъ скверѣ, памятникъ лорду Голланду для Вестминстерскаго аббатства и статуя сэра Роберта Пиля также принадлежатъ его рѣзцу. Лучшими его произведениями считаются: «Ева, прислушивающаяся къ голосу»—pendant къ «Евѣ у источника», «Приготовление къ купавью», «Грація и спящая Нимфа».

Бэлизъ—см. Бализъ.

Бэлинисело—см. Балинэсло.

Бэль (Джонъ Vale)—епископъ оссорійскій въ Ирландіи, поборникъ Реформаціи, род. въ 1495 въ Суффолкѣ, образование получилъ въ кармелитскомъ монастырѣ въ Норвичѣ и коллегіи Ин-уса въ Кэмбриджѣ. Прикнувъ къ реформационному движенію, вынужденъ былъ бѣжать въ Голландію, гдѣ напечаталъ нѣсколько аллегорико-драматическихъ произведеній, рѣзко нападавшихъ на папскую власть («Gods promises», «Temptation of our Lord» и только недавно открытая историко-аллегорическая хроника «Kunye Johan» (Лонд., 1838). Черезъ 8 лѣтъ (1552) В. вернулся въ Англію, получилъ отъ Эдуарда VI оссорійское епископство, но скоро вынужденъ опять бѣжать въ Швейцарію и только послѣ смерти королевы Маріи вернулся и получилъ бенефіцію при кэнтерберійскомъ соборѣ; ум. въ 1564. Изъ прозаическхъ сочиненій В. назовемъ «A breve chronicle etc.» (1544, 1729), «Illustrium majoris Britanniae etc.» (1549, 2-е перераб. изд. доведено до 1557).

Бэль (Эдуардъ Böhl)—нѣмецкій богословъ, род. 1836 въ Гамбургѣ; съ 1864 г. проф. евангелическо-богословскаго факультета въ Вѣнѣ. Сочин. его: «Vaticinium Jesajae c. 24—27» (Лейпц., 1861); «Zwölf messianische Psalmen» (Базель, 1862); «Allgemeine Pädagogik» (Вьна, 1872); «Forschungen nach einer Volksbibel zur Zeit Jesu» (тамъ же, 1873); «Die alttestamentlichen Citate im Neuen Testament» (тамъ же, 1878); «Christologie des Alten Testaments» (тамъ же, 1882); «Dogmatik» (Амстердамъ, 1887).

Бэль—въ Закавказскомъ краѣ лопата. Но въ Бакинской и нѣкоторыхъ мѣстахъ Елисаветпольской губерніи, кромѣ этого прямого значенія, В. означаетъ и подымный участокъ на общественномъ чадлыномъ полѣ. Въ нѣкоторыхъ мѣстахъ В. употребляется и въ смыслѣ мѣры оросительной воды.

Бэмъ (Иосифъ-Эдгаръ)—ваятель (1834—1890 г.), съ ранней молодости изучалъ, подъ руководствомъ отца, тоже ваятеля и медалера, искусство и принималъ участіе въ его путешествіяхъ по Италіи и Англіи. Съ 1862 года В. поселился въ Лондонѣ, гдѣ его бюсты и статуэтки доставили ему обширную

извѣстность и заказы; онъ скоро, однако, обратился къ болѣе грандіознымъ и монументальнымъ работамъ, изъ которыхъ особенно извѣстны: колоссальная статуя королевы Викторіи въ Виндзорѣ, статуя принца Уэльскаго (для Бомбея), сидячая статуя Томаса Карлейля и др. Всѣ произведенія В. полны жизни и выразительности.

Бэмъ (Иосифъ Böhm)—вѣнскій музыкантъ, (род. 1795 † 1876), первоначально обучался пѣнію и игрѣ на скрилкѣ подъ руководствомъ своего отца, уже 8 лѣтъ отъ роду выступалъ въ концертѣ. В. былъ первымъ скрипачемъ, затѣмъ профессоромъ при вѣнской консерваторіи и членомъ вѣнской придворной капеллы. Ему принадлежатъ нѣсколько дуэтовъ, концертовъ для скрипки, струнныхъ квартетовъ и друг. Очень плодотворна была его преподавательская дѣятельность; наиболѣе извѣстные ученики его: Эрнстъ, Гаузеръ, Ауаръ, Эд. Зингеръ и др.

Бэмъ (Теобальдъ Böhm)—знаменитый флейтистъ, род. 1794 г., ум. 1881 г. въ Мюнхенѣ. В. извѣстенъ въ особенности усовершенствованіями, которыя онъ ввелъ въ изготовленіе деревянныхъ духовыхъ инструментовъ вообще, и флейты въ особенности. Названная по его имени «система В.», рядомъ измѣненій во внутреннемъ устройствѣ и механизмѣ этихъ музыкальныхъ инструментовъ, достигла очень значительныхъ результатовъ: звуки при ней выигрываютъ въ отчетливости, красотѣ и стройности, измѣненный механизмъ клапановъ даетъ возможность съ большей легкостью исполнять трудныя пассажи и трели. Ему принадлежатъ сочиненія: «Ueber den Flötenbau und die neuesten Verbesserungen desselben» (Майнцъ, 1847) и «Die Flöte und das Flötenspiel, in akustischer, technischer und artistischer Beziehung» (Мюнхенъ). Усовершенствованіе клапановъ флейты принадлежатъ не только В., но и его современнику англичанину Гордону. В. усовершенствовалъ по своей системѣ механизмъ гобоя и фюгата, получившихъ болѣе ровный и вѣрный звукъ и болѣе удобную аппкатуру пальцевъ. Такъ называемая флейта Бама появилась въ концѣ сороковыхъ годовъ. В. былъ замѣчательнымъ виртуозомъ на флейтѣ и писалъ для этого инструмента концерты и варьяціи на извѣстныхъ оперныхъ мелодіи.

Бама (Baena)—огражденный городъ въ испанской провинціи Кордовѣ, съ дворцомъ, развалинами замка, остатками римской старины. 13336 жит. (1878).

Банберъ (Селина Bunbury)—англійская писательница, написала множество новеллъ, историческихъ эскизовъ, путевыхъ впечатлѣній и т. п., которыя въ свое время много читались. Изъ нихъ назовемъ: «Coombe Abbey, an historical tale of the reign of James I» (1843), «Evelyn» (1849), «Anne Boleyn» (1845), «Even war» (1857), «Lady Flora, or the events of a winter in Sweden and a summer in Rome» (1870) и др.

Бэннэнь (Джонъ Bunyan)—знаменитый англійскій проповѣдникъ и писатель, авторъ одной изъ самыхъ популярныхъ въ Англіи книгъ: «Путешествіе странника» (Pilgrim's Progress). [Родился въ Эльстонѣ (Бедфорд-

ское графство) 1628, † въ 1688. Б. получилъ скудное первоначальное образование и тотчасъ по окончаніи школы занялся ремесломъ своего отца—лудильщика и жестяныхъ дѣлъ мастера. Ремесленники того времени не жили оцѣдо, а странствовали по ярмаркамъ, ища заработка, и эта кочевая жизнь развила въ Б. пристрастіе къ пустымъ забавамъ, легкое отношеніе къ серьезнымъ вопросамъ. Но онъ радикально измѣнился послѣ женитьбы (въ 1648 г.). Чтеніе двухъ книгъ духовнаго содержанія, которыя онъ нашелъ между вещами жены, и подслушанный вскорѣ послѣ этого разговоръ между двумя старухами, поспѣдовательницами секты нонконформистовъ, заставили его не только отказаться отъ прежнихъ привычекъ веселой жизни, но серьезно предаться размышленіямъ о религіи. Вскорѣ онъ самъ примкнулъ къ нонконформистамъ и обратилъ на себя вниманіе всей общины необыкновеннымъ усердіемъ и умѣньемъ убѣдительно говорить. Въ 1655 г., потерявъ жену, Б. переселился въ Бэдфордъ, былъ выбранъ діакономъ нонконформистской общины и преданъ всецѣло проповѣднической дѣятельности, разъѣзжая по всему графству, собирая вокругъ себя массу слушателей на площадяхъ, въ трактирахъ, на ярмаркахъ; онъ не оставлялъ своего ремесла и чиня котлы и лудя костюлы, стремился вмѣстѣ съ тѣмъ исправлять души людей. Въ это же время появляются его первые теологическіе трактаты. Во время реставраціи Стюартовъ Б. подвергся жестокимъ преслѣдованіямъ, былъ преданъ суду, и когда отказался признавать свое ученіе ложнымъ, былъ приговоренъ къ тюремному заключенію на 12 лѣтъ (1660—1672). Въ тюрьмѣ онъ написалъ «Grace abounding to the chief of Sinners»—нѣчто въ родѣ своей духовной автобіографіи. Тамъ же начато знаменитое «Pilgrim's progress». По освобожденіи изъ тюрьмы, Б. продолжалъ прежнюю дѣятельность, издалъ въ 1678 «Pilgr. progr.», въ 1682 «Holy war made by Shaddai upon diabolus» и много другихъ восторженнѣйшихъ сочиненій. Въ послѣдніе годы жизни слава Бэниэпа, благодаря его сочиненіямъ и проповѣдямъ, достигла апогея: тысячи людей осаждали церковь, въ которой онъ проповѣдывалъ, и, несмотря на противодѣйствіе правительства, онъ до самой смерти не оставлялъ проповѣднической каеедры.

Литературная слава Б. основана главнымъ образомъ на его аллегорическомъ разсказѣ «Pilgrim's Progr.», въ которомъ представлено стремленіе человѣческой души къ нравственному совершенству. Отличительная черта разсказа—замѣчательная жизненность типовъ и отсутствіе отвлеченности, часто налагающей такой отпечатокъ скуки на аллегорическіе разсказы. Въ то время какъ даже Спенсеръ въ своей столь поэтической «Королевѣ фей» (Fairly Queen) утомляетъ съ первыхъ же страницъ безконечнымъ перечнемъ отвлеченныхъ добродѣтелей и грѣховъ, книга Б. написана до того интересно, что не утратила свѣжести до сихъ поръ и читается на роднѣ автора наравнѣ съ «Гулливеромъ» и «Робинзономъ». Кромѣ того, въ «Pilgr. Progr.» совершенно нѣтъ сектантской узкости, господ-

ствующей въ большинствѣ сочиненій XVII вѣка въ Англии.

Герой Б.—не пуританинъ, а вообще чело-вѣкъ, постигшій суестьность земной жизни и стремящійся къ осуществленію евангельскаго идеала. Его приключенія, его внутренняя борьба; понятны всякому помимо догматической стороны книги. Б. вводитъ въ разсказъ пеструю галерею представителей всѣхъ слоевъ общества съ ихъ своеобразными взглядами и пониманіемъ задачъ жизни; типы эти свидѣтельствуютъ о глубокомъ пониманіи людей авторомъ и полны чисто англійскаго юмора. Весь разсказъ представляетъ описаніе сна, присниваемаго автору. «Когда я проходилъ чрезъ пустыню этого міра», пишетъ Б., «я замѣтилъ въ одномъ мѣстѣ пещеру (намекъ на Бедфордскую тюрьму), легъ туда спать и, заснувъ, увидѣлъ сонъ. Мнѣ снилось, что я вижу челоука одѣтаго въ лохмотья, стоящаго спиной къ своему дому и держащаго книгу въ рукахъ. На спинѣ его была большая ноша».

Этотъ челоукъ, герой Б.—Христіанъ, книга въ его рукахъ—Евангеліе, ноша на его спинѣ—его грѣхи. Онъ узналъ изъ книги, что гибель грозитъ городу Разрушенія, въ которомъ онъ живетъ. Онъ бѣжитъ изъ него и, встрѣтивъ по дорогѣ Евангелиста, узнаетъ отъ него куда бѣжать, чтобы спастись. Ему встрѣчаются препятствія по дорогѣ; онъ вязнетъ въ болотѣ Отчаянія, его спутникъ Уступчивый оставляетъ его и возвращается назадъ. Христіану удается выйти изъ болота и онъ продолжаетъ путь. Дойдя послѣ разныхъ приключеній до воротъ, указанныхъ Евангелистомъ, онъ узнаетъ дальнѣйшую дорогу: ему нужно слѣдовать по прямой и узкой тропинкѣ и не оставлять ее для побочныхъ широкихъ дорогъ. Его путь становится тяжелымъ, онъ отдыхаетъ лишь въ домѣ Толкователя, гдѣ наглядно постигаетъ разныя истины Евангелія. Затѣмъ встрѣчаетъ спутниковъ—Лицемеріе и Притворство, но теряетъ ихъ вскорѣ, такъ какъ они предпочитаютъ окольный путь и не доходятъ до цѣли. Второй отдыхъ—въ чудесномъ дворцѣ, гдѣ живутъ Добродѣтели. Затѣмъ Христіанъ проходитъ чрезъ долину Уничженія, самую тяжелую для его независимаго характера, хотя для другихъ путешественниковъ эта часть пути самая легкая. Затѣмъ онъ приходитъ въ мрачную, преисполненную ужасовъ Долину Тѣни Смерти. Тамъ онъ встрѣчаетъ новаго спутника, Убѣжденнаго. Препятствія, кот. Убѣжденный одолѣлъ—низшаго разряда: его соблазнили Плутскія Страсти. Въ долинѣ Тѣни Смерти онъ все время видитъ солнечный свѣтъ, такъ какъ его простой умъ не волнуется религіозными сомнѣніями. Они вмѣстѣ приходятъ на устроенную Вельзевуломъ ярмарку Тщеславія, на которую собрались всѣ народы (въ описаніи Б. ярмарка намеки на Англию времени Карла II). Странники поднимаютъ бунтъ, говоря собраніямся о цѣли своего путешествія. Ихъ предають суду, въ описаніи котораго Б. представилъ въ высшей степени остроумную каррикатуру судопроизводства своего времени. Убѣжденнаго казнятъ, Христіанъ спасается бѣгствомъ. Онъ достигаетъ послѣ долгаго странствованія воротъ Небеснаго Жидища, вмѣстѣ съ Вѣрующимъ, новымъ

своимъ спутникомъ. Но съ ними прокралось и невѣжество. Ангелы по приказанію короля бросаютъ невѣжество въ адъ, входъ въ который находится рядомъ съ Небеснымъ Жилищемъ. Тогда, говорятъ авторы, «я увидѣлъ, что есть путь въ адъ на самомъ небѣ, не только въ городѣ Разрушенія. Я проснулся и увидѣлъ, что это былъ сонъ». Вторая часть «Pilgr. Progr.» заключаетъ исторію жены и дѣтей Христіана. Она гораздо ниже первой. «Святая война между Шадаемъ и Дьяволомъ» (Holy War etc.) напоминаетъ поэму Мильтона. Это—борьба между небесными силами и обитателями ада. Рассказъ имѣетъ литературныя достоинства, но выдержанъ въ строго аллегорическомъ духѣ, и поэтому значительно уступаетъ главному сочиненію Б.

Лучшія біографіи Б. написаны Фрэтэмъ, Джомейемъ, Бурдеромъ, Масономъ, Фрудомъ (Morley's English men of letters). Интересенъ этюдъ Маколея о Б. Лучшее изданіе соч. Б. сдѣлано Офферомъ (Лондонъ, 3 т., 1853).

3. В.

Бэйнъ (Ванп) — рѣка въ Ирландіи, длиною въ 163 килом., беретъ начало у Мурискихъ горъ, впадаетъ въ Сѣверный каналъ.

Бэисъ (Вансе)—островъ на западѣ Африки, у Сиера-Леонскаго берега, значительно укрѣпленный, съ англійскими товарными складами.

Бэисъ (Матью-Гальботъ Baines)—англійскій общественный дѣятель, старшій сынъ Эдварда Б., род. въ 1799 г.; по окончаніи курса въ кембриджскомъ университетѣ, занимался адвокатурой. Городъ Гульмъ, избравшій его еще въ 1837 г. синдикомъ, послалъ его въ 1847 г. своимъ представителемъ въ парламентъ. Въ январѣ 1849 г., при министерствѣ Росселя, Б. былъ назначенъ председателемъ бюро по призрѣнію бѣдныхъ. Тотъ же постъ онъ занималъ и при министерствѣ Эбердина, состоя въ то время (1852) представителемъ своего родного города Лидса. При Пальмерстонѣ Б. былъ назначенъ канцлеромъ герцогства Ланкастерскаго; это былъ первый диссентеръ, которому предоставлено было мѣсто въ кабинетѣ. Онъ умеръ въ 1860 г.

Бэисъ (Эдвардъ Baines)—англійскій публицистъ, род. въ 1774 г. въ Йоркширѣ, былъ типографскимъ рабочимъ въ Лидсѣ, въ 1801 г. приобрѣлъ въ собственность газету «Leeds Mercury» и вскорѣ сталъ однимъ изъ важнѣйшихъ представителей либеральной партіи въ сѣверной Англии. Благодаря вліянію Бэиса, Брумъ и Маколей попали въ парламентъ; когда же послѣдній, въ 1833 г., уѣхалъ въ Индію, Б. занялъ его мѣсто въ нижней палатѣ. Какъ глава протестантскихъ диссентеровъ, онъ ревностно боролся за окончательное отдѣленіе церкви отъ государства. Онъ ум. въ 1843 г. Изъ его сочиненій болѣе замѣчательны: «History of the wars of the French Revolution» (1814), которое онъ въ послѣдствіи дополнилъ и издалъ подъ заглавіемъ: «History of the reign of George III»; «History and gazetteer of the country of York» (1822—23) и «History and gazetteer of Lancashire» (1825 и 1836). Біографія Б. составлена его младшимъ сыномъ Эдвардомъ («Life of E. B.», Лондонъ, 1851).

Бэисъ (Эдвардъ Baines)—англійскій политическій писатель, братъ Матью Б. и сынъ Эдварда Б., род. въ 1800 г., еще при жизни отца принималъ дѣятельное участіе въ редактированіи «Leeds Mercury», который послѣ смерти послѣдняго перешелъ въ его владѣніе. Приобрѣлъ известность, благодаря своимъ сочиненіямъ: «History of the cotton manufacture in Great Britain» (Лондонъ, 1835); «The woollen manufacture of England» и др. работамъ по вопросамъ промышленности и торговли. Въ 1859 году занялъ мѣсто въ нижней палатѣ и дважды, въ 1861—64 гг., внесилъ билль о реформѣ парламента путемъ пониженія избирательнаго ценза, но безуспѣшно. Въ качествѣ вожака диссентерства, онъ ревностно содѣйствовалъ упраздненію церковныхъ налоговъ и обязательныхъ церковныхъ формулъ, а также и отдѣленію прландской церкви отъ государства. Возникшее въ Великобританіи движеніе въ пользу трезвости, встрѣтило въ немъ горячую поддержку. Въ 1874 г. онъ былъ побѣжденъ на выборахъ и долженъ былъ уступить свое мѣсто консервативному кандидату.

Бэнтамъ—одна изъ тѣхъ породъ куръ, которая держатся хозяевами въ птичникахъ только за красоту формъ и оперенія; отличается миниатюрнымъ ростомъ и нѣжнымъ сложениемъ, Б. превосходитъ другія породы, особенно красивымъ оперениемъ, отъ котораго и получаетъ свое частное названіе—серебристая, золотистая и т. п. Она произошла отъ крупныхъ родичей болѣею частью путемъ подбора мелкихъ экземпляровъ.

С.

Бэинчъ (Binche) — живописно расположенный городокъ въ Туинскомъ округѣ провинціи Генегау, въ Бельгіи, въ 17 км. къ востоку отъ Монса, на рѣкѣ Генѣ (Haine) и линіи жел. дороги, ведущей изъ Монса въ Шарльроа, имѣетъ около 10 т. жит., которые занимаютъ болѣею частью изготовленіе такъ называемыхъ fleurs à plat для брюссельскихъ кружевъ и фабрикаціей фаянса. Здѣсь находится высшая школа для мальчиковъ и епископская семинарія.

Бэинъ (Александръ Bain)—знаменитый англійскій психологъ и философъ, родился въ 1818 году въ Эбердинѣ, курсъ наукъ прошелъ въ Marishal College, въ которомъ въ послѣдствіи преподавалъ философію и физику. Въ 1845 году Бэинъ занялъ катедру физики въ Глазго, которую оставилъ въ 1848 году. Въ 1860 году онъ получилъ катедру логики въ эбердинскомъ университетѣ, въ 1881—1887 г. былъ ректоромъ этого университета. На литературное поприще выступилъ впервые въ 1840 рядомъ статей въ «Westminster Review»; въ 1847—48 гг. вышли его учебники по астрономіи, метеорологіи и электричеству въ серіи учебниковъ, изд. Чэмберсомъ, а также рядъ статей о языкѣ, логикѣ, риторикѣ и чловѣческомъ духѣ въ «Information for the people» Чэмберса. Серію этихъ учебниковъ онъ пополнилъ въ послѣдствіи учебникомъ англійской грамматики (Лонд., 1863) и руководствомъ риторики подъ заглавіемъ: «Manual of English composition and rhetoric» (Лонд., 1866; въ русск. перев. «Стилистика и теорія устной и письменной рѣчи», Москва, 1866).

Но главными трудами Б., обеспечивающими за ним прочное мѣсто въ исторіи науки, являются его изслѣдованія въ области психологіи и логики. Свои психологическія воззрѣнія онъ развилъ въ «Systematic Exposition of the Human Mind», распадающейся на двѣ части: «The senses and the intellect» (Лонд., 1885 и др.) и «The emotions and the will» (Лонд., 1869 и др.; на русскомъ языкѣ въ извлеченіи: «Психофизиологическіе этюды», Спб., 1869), изъ которыхъ онъ въ послѣдствіи составилъ «Compendium» (въ русскомъ переводѣ: «Психологія», Спб. 1881; 2 изд. 1887). Б.—одинъ изъ самыхъ выдающихся представителей опытной психологіи, опирающейся на точномъ изученіи естественныхъ наукъ и въ особенности физиологіи. Б.—прежде всего аналитикъ; онъ не гонится за обобщеніями, но тѣмъ болѣе силеетъ въ частностяхъ. По каждому частному вопросу психологіи онъ или высказалъ новый взглядъ или внесъ существенную поправку; но важнѣйшая заслуга его заключается въ выясненіи существа той неразрывной связи, которую современная наука установила между духомъ и тѣломъ, между явленіями психическими и процессами физиологическими, и которой Б. посвятилъ еще особое сочиненіе: «Mind and body. The theories of their relations» (Лонд., 1873; въ русск. переводѣ «Душа и тѣло», Спб., 1881, Кіевъ, 1880 и 1884). Непосредственный предшественникъ Б. въ Англіи, Джонъ Стюартъ Милль, опредѣлялъ связь между физиологическими процессами и психическими явленіями какъ связь причинную, такъ какъ въ послѣдней не видѣлъ ничего кромѣ безусловно-постояннаго отношенія преемства. Бэнъ внесъ въ логическую теорію причинной связи новую характеристику послѣдней въ смыслѣ перенесенія и превращенія силы или въ смыслѣ такъ называемаго соотношенія физическихъ силъ, такъ что у него для разрѣшенія вопроса о характерѣ связи между духомъ и тѣломъ является необходимость въ опредѣленіи отношенія психической силы къ другимъ силамъ природы. Нѣкоторые мыслители не колебались ввести первую въ кругъ послѣднихъ: для нихъ психическіе факты являлись простымъ преобразованиемъ фактовъ физиологическихъ, т. е. нѣкоторыхъ молекулярныхъ движеній въ нервной системѣ и мозгѣ. Бэнъ, вводя въ логику новую теорію причинности, не напелъ возможнымъ распространить ее на отношеніе физическихъ и психическихъ фактовъ; въ связи между духомъ и тѣломъ онъ видитъ лишь сопутствіе однихъ явленій другимъ. Къ этому выводу онъ пришелъ слѣдующимъ путемъ. Два метода, которыми опредѣляется причинная связь, опираются, по ученію Б., на два факта: 1) за наступленіемъ причины слѣдуетъ наступленіе дѣйствія, 2) отсутствіе причины влечетъ за собою отсутствіе дѣйствія. Б. доказываетъ, что методъ удаленія причины не приложимъ къ рѣшенію такого вопроса, какъ связь между духомъ и тѣломъ. «Мы не можемъ, говоритъ онъ—разложить человѣка на тѣло и духъ. Мы не можемъ удалить духъ, чтобы посмотрѣть, исчезнетъ ли тѣло. Мы можемъ уничтожить тѣло, но не можемъ сказать, ис-

чезаетъ ли при этомъ духъ или нѣтъ: ибо тѣмъ самымъ мы удаляемъ показатель духа, т. е. тѣсныя его проявленія». Но методъ сопутствія или соотвѣтствія (concomitance or correspondence) вполне приложимъ къ этому предмету. Методъ сопутствующихъ измѣненій не позволяетъ, однако, переносить на сопутствіе физическихъ и психическихъ явленій характеръ причинной связи. Все, что позволяетъ установить этотъ методъ, сводится къ доказательствамъ той тѣсной связи сосуществованія, при которой одни факты становятся точными показателями другихъ. Такимъ образомъ психологическій фактъ долженъ быть разсматриваемъ какъ двухсторонній, т. е. психическій и физическій въ одно и то же время, но не въ смыслѣ тождества обоихъ фактовъ, а въ смыслѣ соединенія этихъ разнородныхъ явленій въ одномъ фактѣ сосуществованія. Столь же независимымъ мыслителемъ Бэнъ является въ своей «Logic inductive and deductive» (Лонд., 1871; въ русскомъ переводѣ измѣнѣнъ VII и VIII главы книги V: «Логика общественныхъ наукъ», въ «Юридическомъ Вѣстникѣ» 1882 г., № 6 и отдѣльно, въ которой онъ, вслѣдъ за Миллемъ, преимущественно разработываетъ ученіе о специальныхъ методахъ наукъ, называемое также логикою наукъ. Подъ вліяніемъ Б., эта логика наукъ вошла и въ составъ нѣкоторыхъ изъ лучшихъ сочиненій по логикѣ, изданныхъ за послѣднее время въ Германіи и Франціи, напр. Зигварта и Вундта, П. Жанэ и Ляра, а въ Россіи къ воззрѣніямъ Б. тѣснѣйшимъ образомъ примыкаетъ моск. проф. М. Тронцкій, который въ своемъ «Учебникѣ логики» (3 книги, М. 1885—88) по каждому вопросу приводитъ мнѣніе Б., подобно тому какъ и въ своемъ первомъ трудѣ: «Нѣмецкая психологія въ текущемъ столѣтіи» (М. 1867; 2 изд., 2 т. 1883) онъ изложилъ важнѣйшіе психологическіе взгляды Бэна. Б. принадлежатъ еще слѣдующія сочиненія: «The study of character, including an estimate of phrenology» (Лонд., 1861; въ русск. перев. «Объ изученіи характера», Спб., 1866); «Mental and moral science» (Лонд., 1868 и чаще); «Education as a science» (Лонд., 1879; въ русск. перев. «Воспитаніе какъ предметъ науки», Спб., 1879; «Наука о воспитаніи», полный переводъ, Спб. 1881); «Practical Essays» (Лонд. 1884). Кромѣ того, Б. принималъ участіе въ новомъ изданіи «Analysis of the phenomena of the human mind» Джемса Милля (Лонд., 1868), с которымъ онъ написалъ особое изслѣдованіе (Лондонъ, 1882), а также въ изданіи оставшагося послѣ смерти Грота неизданнымъ труда его объ Аристотелѣ (Лондонъ, 1872) и др. его сочин., вышедшихъ подъ загл.: «Minor works of Grote» (Лондонъ, 1873). Ср. Th. Ribot, «La psychologie anglaise contemporaine» (Парижъ, 1870; русскій переводъ, М., 1874); L. Liard, «Les logiciens anglais contemporains» (Пар., 1878).

Бэнъ (Пьеръ Ваупе) — англійскій журналистъ и богословскій писатель, родился въ 1830 г. въ Росшайрѣ въ Шотландіи, учился богословію въ Эбердинѣ и затѣмъ послѣдовательно состоялъ редакторомъ разныхъ периодическихъ изданій въ Глазго («The Common

Wealth»), Эдинбургѣ («The Witness»), Лондонѣ («The Dial» и «The Weekly Review»), ратуя словомъ и дѣломъ за идеи либерализма, какъ въ политикѣ, такъ и въ теологii. Основное стремленiе Б.—доказать совмѣстность современнаго мышленiя съ вѣрой въ ученiе Христа. Въ этомъ духѣ имъ написано нѣсколько сочиненiй, между прочимъ: «The Christian life in the present time», пользующихся большою извѣстностью въ Шотландiи и Америкѣ. Въ составленномъ имъ жизнеописанiи геолога Гюгъ-Миллера (2 тома, 1871), онъ склоняется больше на сторону Дарвина и Гексли, чѣмъ Миллера, не находившаго никакого противорѣчiя между исторiей мiроздавнiя Моисея и новѣйшей геологiей. Примирительное положенiе Б. занявъ въ пренiяхъ объ упраздненiи господствующей роли Англиканской церкви; въ брошюрѣ «The Church's curse and the nation's claim» онъ высказался за это упраздненiе, но не какъ противникъ церкви, а единственно изъ желанiя поднять и укрѣпить религиозную жизнь. Наконецъ, саму же принадлежать: «The chief actors in the Puritan revolution» (Лондонъ, 1879) и «Two great English Women, M-rs Browning and Charlotte Bronte» (Лондонъ, 1881).

БѢРА ЗАКОНЪ.—Всякiй, кому приходится обращать вниманiе на рѣки меридиональнаго или близкаго къ нему направленiя, безъ сомнѣнiя, замѣтилъ характерную особенность строенiя долинъ этихъ рѣкъ. Всегда, за немногими мѣстными исключенiями, находящими себѣ легко объясненiе, правый берегъ такихъ рѣкъ является крутымъ и болѣе или менѣе высокимъ, между тѣмъ какъ лѣвый представляетъ болѣе или менѣе обширную низменную луговую долину, достигающую подчасъ 20 и болѣе верстъ въ поперечникѣ. Наблюденiя на мѣстѣ, историческiе факты и рассказы мѣстныхъ жителей, подтверждаемые особенностями геологическаго строенiя, свидѣтельствуютъ въ пользу постоянной упорной дѣятельности рѣки, направленной къ тому, чтобы подмыть крутой правый берегъ и хотя медленно, но постоянно отступать отъ лѣваго берега, оставляя за собою низменную луговую террасу. Рѣки меридиональнаго направленiя въ сѣверномъ полушарii всегда подмываютъ правый крутой берегъ, вызывая часто его обвалъ и заставляя иногда прибрежныя селенiя переноситься въ сторону отъ берега, чтобы избѣгнуть уничтоженiя. Съ другой стороны низменный лѣвый берегъ, и по своему строенiю и по историческимъ даннымъ краснорѣчиво свидѣтельствуетъ объ отступленii рѣки отъ лѣваго берега въ сторону праваго. Очень рѣзкiй и рельефный примѣръ рѣкъ меридиональнаго направленiя со всѣми ихъ особенностями представляетъ Волга, по лѣвому берегу которой тянется широкая низменная долина, а по правому крутой и постоянно подмываемый обрывъ террасы высотой въ 50—70 сажень. Къ югу отъ Нижняго Новгорода на самомъ берегу Волги находится монастырь, перенесенный на новое мѣсто, такъ какъ правый берегъ, на которомъ первоначально стоялъ монастырь, былъ подмытъ и постройки обрушились въ воду. Городъ Черный Яръ въ

1625 былъ перенесенъ дальше отъ берега въ болѣе безопасное мѣсто, но со времени постройки обрушилась часть вала и цѣлый рядъ домовъ; въ настоящее время городъ находится на самомъ берегу рѣки и нѣкоторые дома уже обрушились въ воду. Лебяжинская станица и многiя другiя селенiя также не мало потерпѣли отъ постояннаго размыванiя праваго берега и многiя постройки или переносились дальше отъ берега, или обваливались.

Не менѣе краснорѣчивые факты извѣстны и относительно отступанiя Волги отъ ея лѣваго берега. Такъ, Казань отстоитъ на три версты отъ современной Волги, между тѣмъ какъ въ самомъ городѣ наблюдается старый берегъ, бывшiй прежде настоящимъ берегомъ рѣки. Древнiе Болгары, отстояще на восемь верстъ отъ рѣки, еще въ X столѣтii находились на самомъ берегу рѣки. Въ нѣкоторыхъ мѣстахъ въ XVI и XVII столѣтii сухоходными являлись болѣе восточныя рукава, между тѣмъ какъ теперь это значенiе перешло къ болѣе западнымъ, напр. отъ Болды и Иванчуга къ Бахтемиру. Въ Сибири очень характерный примѣръ такого рода представляетъ Якутскъ, находившiйся прежде на лѣвомъ берегу Лены, а нынѣ отстоящiй на нѣсколькой верстѣ отъ него. Точно также многiя зданiя Тобольска на правомъ берегу Иртыша находятся въ опасности быть подмытыми. Сказанное о Волгѣ въ болѣе или меньшей степени примѣнимо къ Дону, Днѣпру, Днѣстру, Сѣв. Двинѣ, Онегѣ, Уралу, Печорѣ, Оби, Енисею, Ленѣ, Нилу, Инду, Рейну, Ориноко, Миссисипи, Гангу, Евфрату, вообще ко всѣмъ меридиональнымъ рѣкамъ сѣвернаго полушарiя: правый берегъ у нихъ крутой, нагорный, а лѣвый низменный, луговой, и рѣки эти постоянно отступаютъ отъ лѣваго берега, подмывая правый, независимо отъ того, текутъ ли на сѣверъ или на югъ. Въ южномъ полушарii наблюдается какъ разъ обратное: рѣка отступаетъ отъ праваго берега, подмывая крутой лѣвой берегъ, какъ напр. Ла-Плата. Впервые серьезно на это явленiе обратилъ вниманiе Палласъ, наблюдавъ Волгу и большiя сибирскiя рѣки; еще раньше оно было замѣчено извѣстнымъ Гильденштедтомъ. Но только знаменитому русскому академику Бѣру удалось найти для этого явленiя объясненiе, которое и теперь принимается еще большинствомъ ученыхъ; объясненный имъ законъ отклоненiя меридиональныхъ рѣкъ сѣв. полушарiя въ сторону праваго берега (слѣд. для рѣкъ текущихъ на сѣверъ—къ востоку, а для рѣкъ текущихъ на югъ—къ западу), а рѣкъ южн. полушарiя въ сторону лѣваго берега получилъ названiе закона Бѣра. Подмыванiе праваго берега меридионально текущими рѣками сѣвернаго полушарiя и лѣваго—рѣками южнаго полушарiя Бѣръ объясняетъ совокупною дѣятельностью вращенiя земли и движенiя воды въ рѣкѣ (теченiя). Скорость вращенiя различныхъ точекъ земной поверхности не одинакова, а измѣняется отъ максимальной у экватора (5400 геогр. мил. въ сутки), постепенно уменьшаясь по мѣрѣ приближенiя къ полюсамъ, гдѣ она равно нулю. Если мы оставимся пока на рѣкахъ сѣвернаго полушарiя, текущихъ на югъ, то мы замѣтимъ, что каж-

дая частица воды, переходящая изъ широтъ съ меньшей скоростью въ широты съ большей скоростью и удерживая въ некоторое время по инерціи свою прежнюю скорость, будетъ отставать отъ движенія соответственныхъ точекъ поверхности земли въ данной широтѣ. Результатомъ совокупной дѣятельности этого отставанія и меридиональнаго движенія вслѣдствіе паденія рѣки явятся, по закону параллелограмма силъ, діагональная равнодѣйствующая, подмывающая правый (западный) берегъ. Разсуждая такимъ-же образомъ для рѣкъ текущихъ на сѣверъ, мы замѣчаемъ, что здѣсь каждая частица воды, переходя изъ широтъ съ большей скоростью въ широты съ меньшей скоростью, будетъ опережать движеніе соответственной точки земной поверхности, результатомъ чего явится равнодѣйствующая, подмывающая опять-таки правый (въ данномъ случаѣ восточный) берегъ.

Законъ Бэра примѣнимъ не только къ рѣкамъ, но также къ морскимъ проливамъ и течениямъ. Такъ голфштремъ (главная вѣтвь), направляющійся по выходѣ изъ Мексиканскаго залива, на сѣверъ, согласно закону Бэра, отклоняется вправо и такимъ образомъ омываетъ западные берега Европы. Въ Татарскомъ проливѣ, гдѣ теченіе идетъ съ сѣвера на югъ, правый берегъ (материкъ) гористъ, а лѣвый (Сахалинъ) пологій. Въ проливахъ между Средиземнымъ, Мраморнымъ и Чернымъ морями, также правый (Европейскій) берегъ крутъ, а лѣвый (Азіатскій) отлогъ. Даже на желѣзнодорожныхъ рельсахъ замѣчено (въ сѣв. полушаріи) болѣе быстрое стираніе, большая порча правыхъ рельсъ и болѣе сходъ поѣзда съ рельсъ въ правую сторону—что также находить себѣ объясненіе въ законѣ Бэра.

Бабинъ разобралъ поставленный закономъ Бэра вопросъ съ математической стороны и далъ даже формулы для опредѣленія величины линейнаго и углового отклоненія какого-нибудь тѣла въ силу вращенія земли вокругъ оси, если только это тѣло въ некоторое время удерживаетъ свою первоначальную скорость. Эти формулы: $a \cdot b \cdot \sin w$ —для линейнаго и $a \cdot \sin w$ —для углового отклоненія, причемъ a означаетъ скорость вращенія земли, b —скорость сообщеннаго тѣлу движенія, w —географическую широту мѣстности.

Законъ Бэра принимается большинствомъ ученыхъ; существуютъ однако же и другія попытки объясненія указаннаго отклоненія рѣкъ и различія въ характерѣ ихъ береговъ. Такъ Клокманъ (Klockmann), на основаніи своихъ наблюденій на Одерѣ, Вистлѣ и Эльбѣ, приходитъ къ заключенію, что распредѣленіе круглыхъ береговъ находится въ зависимости отъ направленія потока и простиранія прорываемыхъ имъ высотъ. Такъ, гдѣ оба направленія параллельны или перпендикулярны, оба берега размываются одинаково; тамъ же, гдѣ они встрѣчаются подъ косымъ угломъ, Клокманъ констатировалъ слѣдующее правило: болѣе крутой берегъ находится всегда на той сторонѣ потока, на которой направленіе потока составляетъ съ направлениемъ простиранія размываемыхъ имъ высотъ косою уголъ. Стефановичъ (Stefanović), разбирая причины, отъ ко-

торыхъ зависитъ распредѣленіе высокихъ береговъ многихъ австрійскихъ рѣкъ, удѣляетъ значительную роль вѣтру. Относительно южно-русскихъ рѣкъ профес. Леваковский признаетъ, какъ это было сдѣлано Мурчисономъ для Волги, «что замѣчаемое нынѣ различіе въ формѣ склоновъ рѣчныхъ долинъ произведено условіями, существовавшими при самомъ началѣ ихъ образованія». Эти условія, безъ сомнѣнія, состояли въ томъ, говорить онъ, что части склоновъ долинъ, оказывающаяся нынѣ крутыми, представляли собою болѣе поднятыя площади, сравнительно съ противолежащими, которыя нынѣ представляютъ отлогіе склоны, поэтому первыя начали раньше осушаться при общемъ поднятіи страны и должны были испытывать на себѣ размывающее дѣйствіе огромной массы воды, постепенно спускавшейся съ противолежащаго склона, который составлялъ еще защищенное отъ размыва дно воднаго бассейна, отступавшаго постепенно по отлогой наклонной плоскости». Въ этой же работѣ Леваковскаго (см. ниже литературу) читатель найдетъ вкратцѣ указанія и на Мурчисона, Рулье, Ваде, Лепле, Ляйалла, Борисяка и друг. на разбираемый здѣсь вопросъ.

Допуская правильность этихъ наблюденій и участіе указанныхъ Клокманомъ и Стефановичемъ факторовъ въ закономѣрномъ распредѣленіи высокаго крутаго берега многихъ рѣкъ, нельзя не признать капитальнаго значенія для меридиональныхъ рѣкъ все-таки въ законѣ Бэра. Вліяніе вращенія земли на отклоненіе рѣчныхъ потоковъ, морскихъ и воздушныхъ теченій все болѣе и болѣе подтверждается. Такъ Жильберъ (Gilbert) въ послѣднее время разбираетъ вліяніе вращенія земли на изогнутіе рѣкъ и размываніе, и даетъ математическія вычисленія; Бэнъ (Baines) прослѣдилъ вліяніе вращенія земли на глубокія части потоковъ, на накопленіе осадковъ у лѣваго берега и размываніе правого; Фонтэ (Fontés) работалъ въ томъ же направленіи. Все это подтверждаетъ универсальное значеніе закона Бэра.

Литература: К. Бэръ, «Почему у нашихъ рѣкъ, текущихъ на сѣверъ или югъ, правый берегъ высокъ, а лѣвый низменъ» («Морской Сборникъ», 1857 г., т. XXVII) и дополненіе къ этой статьѣ («Морск. Сборникъ», 1858 г., т. XXXV); его же, «Ueber ein allgemeines Gesetz in der Gestaltung der Flussbetten» («Kaspische Studien» VII. Bull. d. l'Acad. Imp. d. Sciences de St. Pétersbourg, 1860); Стефановичъ, «Ueber das seitliche Rücken der Flüsse» (Mittheil. d. K. geograph. Gesellschaft, Вѣна, 1881); Ф. Клокманъ, «Ueber die gesetzmässige Lage des Stellufers einiger Flüsse im norddeutschen Flachland» («Jahrbuch d. K. preuss. geolog. Landesanstalt, 1882); Бабинетъ, «Comptes-rendus d. Séances de l'Acad. d. Sciences de Paris», 1859, т. 49); И. Леваковскій, «О причинахъ различія въ формѣ склоновъ рѣчныхъ долинъ» («Труды Харьковск. общ. исп. природы», т. III, 1870); Жильберъ, «Bull. Philos. Soc. of Washington» (VII, 1834); Бэнъ, «Americ. Journ. of Science and Arts» (XXVIII, 1863); Фонтэ, «Comptes Rendus hebdomad. des Séances de l'Academie des Sciences» (Па-

рижъ, vol. 101, 1885). См. также Долины рѣчь-
ныя.

Ф. Левинсонъ-Лессингъ.

Бэргойцъ (Джонъ Фоксъ Burgoyne) — англійскій генераль, род. въ 1782 году, служилъ подъ командой Велингтона, который поручалъ ему руководство осадными работами при Бургосѣ и Санъ-Себастьяно. Въ 1814—15 гг. Б. былъ отправленъ на театръ войны въ Сѣверной Америкѣ, участвовалъ тамъ въ неудачной осадѣ Нью-Орлеана. Въ 1846 г. Б. былъ опредѣленъ на постъ генер.-директора фортификационныхъ работъ, а незадолго до Крымской войны получилъ назначеніе въ Константинополь для некоторыхъ подготовленій къ предстоящей войнѣ. Во время Крымской кампаніи Б. (до марта 1855 г.) состоялъ начальникомъ англійскаго генеральнаго штаба; уже при началѣ осады Севастополя, онъ указалъ на Малаховъ курганъ, какъ на главный пунктъ для атаки, но не встрѣтилъ одобренія со стороны французскихъ инженеровъ. Въ 1856 г. онъ былъ возведенъ въ баронеты, избранъ въ почетные граждане лондонскаго Сити и въ 1868 году получилъ титулъ генераль-фельдмаршала; † въ Лондонѣ 1871 г. Напечатанная имъ въ 1859 г. брошюра «Military opinions» содержитъ много важныхъ соображеній по вопросу объ оборонѣ Англійи на случай непріятельскаго нападенія. Ср. Head, «John B.» (Лонд., 1872); «Life and correspondence of Sir John B.» (Лонд., 1873, 2 т., изд. зятемъ В. Wrokesley'емъ).

Бэрдъ (Спенсеръ-Фулертонъ Baird) — американскій естествоиспытатель, родился 1823 г. въ Пенсильваніи; изучалъ естественныя науки въ дикинсонскомъ коллегіумѣ, въ которомъ въ 1846 г. занялъ кафедру естественныхъ наукъ; съ 1850 г. состоитъ секретаремъ Smithsonian Institution. Первымъ его литературнымъ трудомъ былъ переводъ перваго изданія «Bilderg-Atlas zum Convers. Lexik.», Брокгауза, который онъ выпустилъ подъ названіемъ «Iconographie Encyclopaedia» (4 тома, Нью-Йоркъ, 1849—51). Первой его самостоятельной работой былъ «Catalogue of North American Mamals» (1851); за нимъ послѣдовалъ «Catal. of N. American Birds» (1858). Оба сочиненія составляютъ 8 и 9 томы «Pacific Railroad Report». Позднѣе онъ напечаталъ болѣе обширное сочиненіе о сѣверо-американскихъ птицахъ вообще, подъ заглавіемъ: «Birds of North America» (4 т. съ атласомъ, Вашингт., 1870—74). Въ 1871 г. президентъ Грантъ назначилъ Б. комиссаромъ Соединенныхъ Штатовъ по рыболовству и рыболовству для изученія причинъ уменьшенія числа съѣдобныхъ рыбъ и изысканія средствъ къ ихъ размноженію.

Бэри (Bury) — англійск. фабричный городъ въ Ланкашайрѣ, расположенный на холмѣ при Ирвеллѣ, въ 12 км. къ С. отъ Манчестера, съ громадными хлопчатобумажными, шерстяными и машинностроительными фабриками, ситцевавными и бѣлизными заведеніями; жителей болѣе 50 тыс. Б. — родина Роберта Пилля, которому воздвигнуть тутъ памятникъ на площади рынка.

Бэри (Marie-Pauline-Rose-Stuart Bury) — французская и англійская писательница; происходила изъ старинной шотландской фамиліи въ графствѣ Аргайль; 9 лѣтъ отъ роду при-

ѣхала во Францію, гдѣ и получила свое образованіе. Уже 18-лѣтней дѣвушкой, она напечатала, подъ псевдонимомъ Arthur Dudley, рядъ обрившихъ на себя вниманіе новеллъ и критическихъ статей въ «Revue de Paris» и «Revue de deux Mondes»; заслуживаетъ также упоминанія ея «Essai sur Lord Byron». Послѣ замужества съ барономъ де-В., она снова обратилась къ родному языку и написала по англ.: «Molière and the French drama» (1846), романы: «Mildred Vernon» (1848) и «Germania» (1850), «Memoir of the Princess Palatine of Bohemia» (1853) и др.

Бэри (Charlotte-Suzanne-Marie Bury) — англійская писательница, дочь герцога Аргайльскаго, род. 1775 г., сначала была замужемъ за своимъ родственникомъ полковникомъ Кэмпбеллемъ, затѣмъ сдѣлалась придворной дамой принцессы Уэльской, о частной жизни которой она впоследствии написала скандальныя сообщенія въ «Diary illustrative of the times of George IV» (Лонд., 1838, 2 т.); вышла въ 1818 г. вторично замужъ за священника Эдварда Б., и въ 1861 г. скончалась. Б. написала много романовъ изъ великовѣтской жизни: «A marriage in high life» (1836), «The divorced» (1838), «Love» (нов. изд. 1860), «Family records» (1841) и др. Б. извѣстна также, какъ покровительница Вальтера-Скотта.

Бэри Сэнтъ-Эдмундъ (Bury, Saint-Edmunds) — городъ въ англійскомъ графствѣ Суффолькъ, у судоходной р. Ларкъ, къ СВ. отъ Ипсвича, съ 17 тыс. жителей и съ оживленной торговлею рожью и скотомъ, съ пивоваренными заводами и производствомъ сельско-хозяйственныхъ орудій. Основанная въ Б. при Эдуардѣ VI латинская школа считается одной изъ лучшихъ въ Англійи; замѣчательны также музей здѣшняго общества древностей и естественной исторіи. Б. уже въ периодъ саксовъ считался важнымъ пунктомъ и сохранялъ отъ среднихъ вѣковъ много достопримѣчательныхъ церквей, ратушу и развалины знаменитаго аббатства, въ которомъ былъ похороненъ убитый въ 870 г. датчанами король Эдмундъ.

Бэрингеръ (Георгъ Фридрихъ Böhringer), — протестантскій богословъ, род. 1812 г., изучалъ богословіе въ Тюбингенѣ, вслѣдствіе участія въ студенческомъ движеніи долженъ былъ бѣжать въ Швейцарію, позже сдѣлался тамъ пасторомъ (въ Цюрихскомъ кантонѣ). Когда приглашеніе Штрауса на кафедру въ цюрихскомъ университетѣ встрѣлио сопротивленіе, Бэрингеръ издалъ извѣстный анонимный «Briefe eines Zürichers an einen Basler». Изъ-за своего свободомыслия Б. вынужденъ былъ въ 1853 г. отказаться отъ своего званія; послѣднее время онъ жилъ въ Базелѣ, гдѣ и скончался въ 1879 г. Важнѣйшій трудъ его: «Die Kirche Christi u. ihre Zeugen» (Цюрихъ, 1842—58 г., 9 т.; 2-ое изд., Штутт., 1860—80, 24 т.) представляетъ исторію церкви въ біографіяхъ, доведенную до предшественниковъ реформации; въ окончательномъ видѣ изданъ его сыномъ Павломъ Б. (род. 1852), также богословомъ и авторомъ соч.: «Grégoire, Lebensbild aus der franz. Revolution» (Базель, 1878) и др.

Бэрлингемъ (Ансонъ Burlingame) — американскій политическій дѣятель, род. 1822 г. въ

Нью-Берливі, въ штатѣ Нью-Йоркѣ; занимался адвокатской практикой въ Бостонѣ; избранъ въ 1852 году депутатомъ, поддерживал кандидатуру Авраама Линколна и былъ назначенъ послѣднимъ на постъ сѣверо-американскаго посла въ Китаѣ. Здѣсь Б. счужилъ въ такой степени пріобрѣсть довѣріе китайскаго правительства, что, кромѣ множества дарованныхъ ему отличій, онъ получилъ специальное порученіе—«отправиться къ могущественнѣйшимъ государствамъ міра и убѣдить ихъ, чтобы они относились къ китайцамъ такъ же, какъ сами желали бы того же отъ китайцевъ». Съ 1868 года Б. предпринялъ—въ силу этого порученія—побѣдку въ С. Америкѣ и Европѣ и заключилъ рядъ трактатовъ съ Соед. Штатами, Франціей, Англіей и Пруссіей. Во время переговоровъ съ русскимъ правительствомъ, онъ скончался въ С.-Петербургѣ, въ 1870 г.

Бэрманнъ (Генрихъ - Иосифъ Bärman), род. 1784 г., † 1847 г.—извѣстный кларнетистъ (въ Мюнхенѣ), авторъ школы кларнетной игры и многихъ пьесъ для исполненія соло. К. М. Веберъ написалъ для него значительное число своихъ композицій.

Бэрнелъ (Артуръ Burnell)—англійскій ориенталистъ, род. 1840 г. въ графствѣ Глостерскомъ; состоялъ судьей въ различныхъ мѣстностяхъ Индіи; въ 1868—69 г. предпринялъ путешествіе по Аравіи, Египту, Нубіи и Леванту, въ 1876 г. посѣтилъ Яву, ум. въ 1882 году. Изъ многихъ его сочиненій особенно извѣстны: «Elements of South Indian palaeography» (2-е изд., Мангалуръ, 1879), «On the Aindra school of Sanscrit grammarians» (1875) и «A Glossary of anglo-indian colloquial words and phrases» (1886—посмертное изданіе). Имъ опубликованы также рядъ индійскихъ текстовъ, изслѣдованія о діалектахъ Южной Индіи, каталоги рукописей и т. п.

Бэрнли (Burnley)—англійскій фабричный городъ въ восточной части Ланкашайра, живописно расположенный у слиянія Кальдера и Бруна. Б. стариннаго происхожденія, но значительнымъ городомъ сдѣлался благодаря развитію фабричнаго производства, такъ что съ 1861 г. населеніе его возрасло съ 28700 до 58751 (въ 1881 г.). Здѣсь имѣются фабрики ткацкія, машинностроительныя, литейныя, коженныя и канатныя; въ окрестностяхъ значительныя каменноугольныя копи.

Бэрнетъ (Джилбертъ Burnet)—англійскій богословъ и историкъ, род. въ 1643 г. въ Единбургѣ въ строго-роялистической семьѣ; изучалъ юриспруденцію, затѣмъ богословіе. Съ 1665 г. Б. былъ священникомъ въ Шотландіи, а съ 1669 г. профессоромъ богословія въ Глазго; защищая значеніе епископовъ противъ пресвитеріанцевъ и отстаивая терпимость для диссидентовъ противъ епископалитовъ, но своими широкими воззрѣніями возбудилъ противъ себя обѣ партіи. Своей защитой суверенной власти шотландской короны Б. пріобрѣлъ было расположеніе короля Карла II, которое однако скоро утратилъ, благодаря свободному образу мыслей и антинапистской пропагандѣ. Оставивъ въ 1673 г. Глазго, Б. переселился въ Лондонъ и занялъ

себя рѣшительнымъ врагомъ католическаго культа. Выступивъ публично противъ наслѣдственныхъ правъ Іакова II, онъ, по вступленіи послѣдняго на престолъ, долженъ былъ удалиться въ 1685 году изъ Англіи, жилъ въ Голландіи, гдѣ сдѣлался близкимъ лицомъ у Вильгельма Оранскаго и агитировалъ за него въ брошюрахъ. Послѣдовавъ за Вильгельмомъ въ Англію, онъ былъ назначенъ въ 1689 г. епископомъ салисберійскимъ и сдѣлался весьма вліятельнымъ лицомъ въ церковной и парламентской жизни Англіи. Въ 1699 г. король поручилъ Б. воспитаніе герцога Глостерскаго, предполагаемаго наслѣдника престола; но воспитанникъ его преждевременно скончался. Свои доходы Б. употреблялъ большею частью на цѣли благотворительности, не дѣлая различія по національности, сектѣ или партіи, и при смерти его въ 1715 г. его имущества едва хватило на уплату долговъ. Изъ его литературныхъ трудовъ слѣдуетъ отмѣнить удостоившуюся благодарности отъ парламента: «History of the reformation of the church of England» (Лондонъ, 1679—1714; нов. изданіе 1880, 2 т.) и цѣнную для исторіи англійской революціи «History of his own time» (Лонд., 1723—24 гг., 2 т., изд. его сына, Томаса Б.; нов. изд. безъ пропусковъ Оксфордъ, 1823 г., 6 т.; также 1839 и 1883).

Бэрнл (Чарльзъ)—см. Берни.

Бэрисъ (Робертъ)—см. Бёрсъ.

Бэритайлендъ (Burrutisland)—городъ въ шотландскомъ графствѣ Файфъ, съ превосходною гаванью и 5 тыс. жит. Къ С. отъ города возвышается (на 124 м.) холмъ Duneag, весь покрытый огромными камнями.

Бэровскіе бугры.—Такъ называются находящаяся въ Астраханской губерніи, въ ея южной части, продолговатые холмы, чрезвычайно правильной и однообразной формы, имѣющие направленіе съ востока на западъ. При длинѣ отъ 200 сажень, доходящей до 4 и даже 5 верстъ, они имѣютъ незначительную высоту и ширину и обыкновенно расположены въ степи параллельными рядами, въ близкомъ другъ отъ друга разстояніи. Въ волжской дельтѣ бугры нигдѣ не образуютъ сплошныхъ рядовъ, а встрѣчаются или группами, или въ одиночку; острова въ южной части дельты и на взморьѣ состоятъ обыкновенно изъ этихъ бугровъ. Составъ бэровскихъ бугровъ: бурожелтая глина обыкновенно съ значительною примѣсью песка и небольшою—извести отъ разрушенныхъ раковинъ принадлежащихъ къ видамъ: *Cardium trigonoides*, *Dreissena polymorpha*, *Dreiss. rostriformis* et *Caspia* и *Paludina achatina*; иногда бугры состоятъ изъ одного только песка, при чемъ поверхность ихъ чрезвычайно плотна. По мнѣнію Коржинскаго, бугры, находящаяся между станицами Стрѣголазвской и Дурновской, такъ называемыя «Толокняныя горы», отличаются по происхожденію отъ бэровскихъ бугровъ и представляютъ собою чисто донныя образованія, сложившіяся подъ вліяніемъ СВ. вѣтровъ изъ песка, выбрасываемаго р. Волгою.

Ср. С. Е. Ваер, «Kaspische Studien», 1859; С. Коржинскій, «Замѣтки о такъ называемыхъ Бэровскихъ буграхъ Астраханской губерніи», 1884 г. Ф. III.

Бэрритъ (Элиу Burritt)—известный американскій сторонникъ мира, род. въ 1811 году въ штатѣ Коннектикутъ, въ семьѣ сапожника; получилъ въ дѣтствѣ лишь элементарное школьное образование; на 17-мъ году жизни поступилъ къ кузнечному мастеру и затѣмъ открылъ собственную мастерскую въ Ворчестерѣ. Уже въ зрѣломъ возрастѣ онъ сталъ заботиться о пополненіи своихъ скудныхъ знаній, сначала подъ руководствомъ брата, школьнаго учителя, затѣмъ самъ, посвящая свой досугъ занятіямъ въ бібліотекѣ антикварнаго общества. Впервые Б. выступилъ въ литературѣ съ обработкой ирландскихъ народныхъ сказаній (1842); онъ съ рѣдкимъ трудолюбіемъ изучалъ множество языковъ и въслѣдствіи не разъ возвращался къ филологическимъ изысканіямъ, что доставило ему среди современниковъ прозвище the learned blacksmith («ученый кузнецъ»). Но, главнымъ образомъ, известность Б. зиждется на его дѣятельной агитациі въ пользу всеобщаго мира. Уже 20-лѣтнимъ юношей онъ сгруппировалъ вокругъ себя небольшой кружокъ, гдѣ, кладя въ основу бесѣдъ Библию, развивалъ свои мысли о важности общаго примиренія. Съ 1840 г. онъ объѣзжалъ для пропаганды своихъ идей Соединенные Штаты, всюду проповѣдая благотѣльное значеніе прекращенія войнъ, указывая ихъ вредъ для дѣла прусыпанія народовъ. Въ 1846 г. Б. направился въ Англію, гдѣ, между прочимъ, издалъ брошюру: «Sparks from the anvil»; во время пребыванія въ Европѣ принималъ дѣятельное участіе въ возникшихъ, главнымъ образомъ, по его иниціативѣ конгрессахъ мира въ Брюсселѣ, Парижѣ, Франкфуртѣ (1850) и Лондонѣ (1851). Къ тому же времени относится появленіе его известныхъ «Olive leaves»—особаго рода летучихъ листовъ, съ проповѣдью всемірнаго братства, которые были переведены почти на всѣ европейскіе языки и получили обширное распространеніе (въ милліонахъ экземпляровъ). По возвращеніи въ Америку, Б. описалъ впечатлѣнія своихъ путешествій по Европѣ въ книгахъ: «Thoughts and notes at home and abroad» (Нью-Йоркъ, 1854; Лондонъ, 1868) и «Walks from the Land's End to John O'Goat's» (Лондонъ, 1864; нов. изд. 1867). 7 марта 1879 г. Б. скончался въ своемъ родномъ городѣ. Въ послѣдніе годы жизни имъ были изданы еще: «Sanskrit handbook for the fireside» (Лонд., 1876); «Chips from many blocks» (1878), и «Ten minutes talk on all sorts of topics» (1874), содержащее его автобіографію. См. «Northend, Elihu B.» (Нью-Йоркъ, 1880).

Бэрроетъ (Джонъ Burroughs)—американскій писатель, род. въ 1837 г., жилъ сначала на фермѣ своихъ родителей и не посѣщалъ даже школы; лишь самоучкой дошелъ до того, что ему удалось сдать экзаменъ на учителя. Въ 1864 г. Б. получилъ мѣсто при казначействѣ въ Вашингтонѣ, а въ послѣднее время живетъ въ деревнѣ на Гудзонѣ, занимаясь литературой. Его рассказы и описанія, дышащія жизнью и свѣжестью, занимаютъ выдающееся мѣсто въ американской литературѣ. Между прочимъ, Б. написалъ: «Notes on Walt

Whitman» (1867); «Wake-Robin» (1871); «Winter sunshine» (1876); «Birds and poets» (1877); «Locusts and wild honey» (1879); «Peracton» (1881) и др.

Бэрелемъ (Burslem)—англійскій городъ въ графствѣ Стаффордъ, съ 26522 жит., фаянсовыми и фарфоровыми фабриками, гончарными заведеніями и каменноугольными копями. Въ Б. имѣются художественная школа, музей, картинная галлерея и обширная больница.

Бэртопъ (Джонъ-Гилль Burton)—шотландскій историкъ и юристъ, род. въ 1809 г., † въ 1881 г.; былъ адвокатомъ, а свои досуги посвящалъ изученію исторіи, правовѣднія и политической экономіи; позже заѣздивалъ тюремными учрежденіями Шотландіи и получилъ титулъ королевскаго историографа. Ему принадлежатъ болѣе или менѣе обширныя изслѣдованія: «Manual of the law of Scotland» (1839, имѣло множество изданій); «The law of bankruptcy» (1845); «Life and correspondence of David Hume» (1846, 2 ч.); «Lives of Simon Lord Lovat and Duncan Forbes of Culloden» (1847); «Political and social Economy» (1849); «Emigration» (1851); «The book-hunter» (1862) и «The Scot abroad» (нов. изд. 1881)—два собр. литературныхъ этюдовъ; «The history of Scotland from Agricola's invasion to the revolution of 1688» (2-е изд. 1873, 8 томовъ)—выдающееся сочиненіе, составляющее эпоху въ литературѣ вопроса, и, наконецъ, «History of the reign of Queen Anne» (1880, 3 т.).

Бэртопъ (Ричардъ-Францискъ Burton)—англійскій путешественникъ, писатель и лингвистъ, род. въ 1821 въ Гертшайрѣ; довершивъ свое образованіе въ Германіи и Франціи, поступилъ въ 1842 г. на службу въ Остъ-Индскую компанію и уже тогда имѣлъ возможность изучить нѣсколько восточныхъ языковъ. Посланный въ 1844 г. вмѣстѣ со своимъ полкомъ въ Синдъ, Б. совершилъ экскурсію въ Гоа и Нилгерри или Голубыя Горы и издалъ одно за другимъ сочиненія: «Goa and the Blue Mountains» (1851); «Sindh and the Races that inhabit the Valley of the Indus» (1851); «Falconry in the Valley of the Indus» (1851). Къ этому же времени относятся изученіе имъ мультанскаго языка, составленіе грамматики его и посѣщеніе, въ одеждѣ дровиша, малоизвестныхъ племенъ. Позже, задумавъ посѣтить Мекку и Медину, куда со времени путешествія швейцарца Буркгардта никто не могъ проникнуть, Б. заручился содѣйствіемъ Лондонскаго Географическаго общества и въ 1853 г. высадился въ Суэцѣ. Выдавая себя за мусульманина, онъ, подъ именемъ Мирзы Абдулла, объѣздитъ большую часть Аравіи, проѣхалъ по Афганистану и собралъ массу интересныхъ и важныхъ свѣдѣній, сообщенныхъ въ описаніи этого смѣлаго путешествія: «Pilgrimage to El, Medinah and Messah» (1855, 3 т.). Слѣдующимъ предпріятіемъ Б. была экскурсія въ страну Сомали, совершенная имъ вмѣстѣ съ лейтенантомъ Спикомъ (Speke) и двумя индійскими офицерами; главная цѣль состояла въ посѣщеніи столицы этой страны Гараръ, которой напрасно пытались достигнуть около 30 путешественниковъ. Это удалось Б., который сначала самъ отправился въ

этотъ городъ, переодѣвшись арабомъ, и пробыть тамъ десять дней, предполагая еще вернуться вмѣстѣ со своими спутниками; но въ Берберъ путешественники подверглись нападенію туземцевъ, при чемъ одинъ изъ индійскихъ офицеровъ былъ убитъ, а Б. и Спикъ тяжело ранены и съ трудомъ спаслись. Результаты этого путешествія (за которое Б. былъ удостоенъ золотой медали) опубликованы въ «First footsteps in Eastern Africa» (1856), гдѣ изложена также грамматика гаррарскаго діалекта. Во время войны 1854 — 55 г. Б. служилъ въ Крыму офицеромъ при турецкомъ генеральномъ штабѣ.

Самое знаменитое путешествіе совершено Б. въ страну большихъ озеръ Африки. Въ 1856 г. Лондонское Географическое общество поручило ему изслѣдовать самое существованіе озеръ, ихъ точное положеніе, затѣмъ вообще опредѣлить ихъ географическое и торговое значеніе; въ дѣйствительности, ибѣлю экскурсія было отысканіе источниковъ Нила. Въ спровожденіи капитана Спика и еще двухъ спутниковъ, Б. высадился въ Занзибаръ въ концѣ 1856 г. Собрать всѣ нужныя свѣдѣнія и изучивъ языкъ кизауайи они лишь въ іюнѣ 1857 г. приступили къ изслѣдованіямъ. Удаляясь отъ берега вглубь страны, они наткнулись на обширное озеро, которое туземцы называютъ Танганійкой, а арабы—Уджиджи (по имени города на восточномъ берегу). Б. и Спикъ изслѣдовали его сѣверную часть, но не могли достигнуть конца его. По среднѣмъ путешествіямъ Б. заболѣлъ лихорадкою и не могъ участвовать въ дальнѣйшихъ разслѣдованіяхъ, продолжавшихся Спикомъ; составилъ однако весьма цѣнное описаніе: «Lake Regions of Equatorial Africa» (1860, 2 т.). Въ апрѣлѣ 1860 г. Б. посѣтилъ страны мормоновъ и Калифорнію, послѣ чего напечатать: «The City of the Saints» (1861). Назначенный затѣмъ англійскимъ консуломъ въ Біафрѣ, онъ совершилъ восхожденіе на гору Камерунъ (на что не попытался еще ни одинъ европеецъ), описанное имъ въ «Abeokuta and the Cameroons mountains» (1863, 2 т.). Въ апрѣлѣ 1863 г. онъ проникъ въ территорію Фановъ, малоизвѣстнаго племени людоѣдовъ; въ томъ же году на него была возложена трудная миссія при королѣ Дагомеи, о чемъ онъ даетъ отчетъ въ своемъ сочиненіи: «A mission to Gelele, King of Dahomey» (1864, 2 т.).

Въ 1864 г. Б. былъ назначенъ консуломъ въ Савтосъ, въ Бразилію, и съ обычной ревностію предался изученію южной Америки; посѣтилъ богатую минералами провинцію Minas-Geraes и поднялся вверхъ по рѣкѣ Санъ-Франсиско. По обязанностямъ службы ему пришлось посѣтить въ 1869 г. верхнее теченіе Параны и Парагвая какъ разъ во время войны между Бразиліей, Аргентиной и Уругваемъ, съ одной стороны и республикой Парагвайской, съ другой; онъ былъ, такъ сказать, наблюдателемъ этихъ диковинныхъ сраженій, гдѣ нѣсколько сотъ людей выступало противъ легионовъ изъ тысячи солдатъ, и описалъ это, не безъ явной симпатіи къ Парагваю, въ своихъ «Letters from battlefields of Paraguay» (1870). Въ 1869 г. онъ былъ посланъ консуломъ въ

Дамаскъ, гдѣ пробылъ два года, при чемъ не переставалъ заниматься изслѣдованіями: такъ онъ проникъ вмѣстѣ съ Thurgwitt Dreke'омъ внутрь Сиріи, въ мѣстность, населенную разбойничьими племенами бедуиновъ, и дошелъ до Пальмиры. Въ 1876—77 г. египетскій хедивъ поручилъ ему изслѣдовать мѣсторожденіе золота въ Маданской землѣ; тутъ Б. открылъ, между прочимъ, развалины значительныхъ городовъ древности. Съ 1882 г. Б. состоитъ консуломъ въ Триестѣ. Кромѣ выше-названныхъ, имъ опубликованы съ 1864 года еще слѣдующія произведенія: «La Syrie inexplorée» (Лондонъ, 1872); «Ultima Thule» (1875)—впечатлѣнія путешествія, совершеннаго лѣтомъ 1872 г. внутри Исландіи; «Deux voyages aux pays des gorilles et aux cataractes du Congo» (1875); «Bologne étrusque» (1876); «Nouvelle exploration dans le Sind et remarques sur l'armée anglaise» (1877); «Les mines d'or de Madian et les villes madianites détruites» (1878); «To the Gold coast for gold (въ сотрудничествѣ съ V. C. Caméron'омъ); «Histoire de l'Épée et son usage dans tous les pays depuis l'antiquité» (1884, in 4^o съ иллюстр.). Б. принадлежатъ также переводы Камоенса и «Тысячи одной ночи». Кромѣ репутациі неутомимаго и смѣлаго путешественника, Б. пользуется еще славою замѣчательнаго лингвиста: онъ знаетъ около 30 языковъ. См. о немъ: Alfred Bates Richards, Andrew Wilson, St.-Clair Baddeley, «A. Sketch of the career of Richard F. B.» (Лондонъ, 1886); Hitchman, «Richard F. B.» (Лондонъ, 1887, 2 т.).

Бэръ (Іоганнъ-Христіанъ-Феликсъ Bähr)—извѣстный нѣмецкій филологъ и археологъ, родился 1798 года въ Дармштадтѣ, былъ профессоромъ въ Гейдельбергѣ, гдѣ † въ 1872 г. Первымъ, доставившимъ ему извѣстность, трудомъ было изданіе снабженныхъ комментаріями плутарховыхъ біографій: «Алкивиадъ» (Гейдельбергъ, 1822), «Филопоменъ», «Фламиній», «Пирръ» (Лейпц., 1826). Кромѣ того, имъ собраны и разъяснены отрывки Ктезія (Франк., 1825). Главныя сочиненія Б.: «Geschichte der römischen Litteratur» (Карлсруэ, 4 изданіе въ 4 т. 1828; 1868—73), съ дополненіемъ: «Die christlich-Dichter und Geschichtschreiber Roms» 1836); «Die christlich-römische Theologie» (1837); «Geschichte der römischen Litteratur im karolingischen Zeitalter» (Карлсруэ, 1804); обработка «Геродота» (4 тома, Лейпцигъ, 1832—35; 2-ое переработ. изд., 4 тома, Лейпцигъ, 1855—61), въ которой превосходно разъяснена фактическая сторона предмета. Б. принималъ дѣятельное участіе въ «Heidelberger Jahrbüchern», которыя редактировалъ съ 1834 года вмѣстѣ съ Шлоссеромъ и Мунке, а съ 1847 г. единолично.

Бэръ (Карль-Максимовичъ, Карль Эрнестъ)—одинъ изъ самыхъ многостороннихъ и выдающихся естествоиспытателей новаго времени, въ особенности знаменитый эмбриологъ. Онъ родился 28 февраля 1792 г. въ отцовскомъ имѣніи Пинъ, Эстляндской губерніи; посѣщалъ ревельскую гимназію; въ 1810—1814 изучалъ въ дерптскомъ университетѣ медицину и въ 1812—13 г. имѣлъ возможность заняться ею практически въ большомъ воен-

номъ лазаретѣ въ Ригѣ. Для дальнѣйшаго усовершенствованія въ наукахъ Б. поѣхалъ въ Германію, гдѣ подѣ руководствомъ Деллингера занимался въ Вюрцбургѣ сравнительною анатоміею; въ это время онъ познакомился съ Неесъ фонъ Эзенбекомъ и знакомство это оказало большое влияние на его умственное направление. Съ 1817 г. Б. состоялъ прозекторомъ Бурдаха въ Кенигсбергѣ, въ 1819 г. назначенъ экстраординарнымъ, а вскорѣ послѣ того ординарнымъ профессоромъ зоологіи; въ 1826 г. принялъ вмѣсто Бурдаха и руководство анатомическимъ институтомъ, а въ 1829 былъ приглашенъ академикомъ въ петербургскую Акад. наукъ; но уже въ 1830 по семейнымъ обстоятельствамъ сложилъ съ себя званіе академика и возвратился въ Кенигсбергъ. Приглашенный снова въ Академію онъ черезъ нѣсколько лѣтъ опять переѣхалъ въ Петербургъ и съ тѣхъ поръ оставался и былъ здѣсь однимъ изъ самыхъ дѣятельныхъ членовъ Академіи наукъ. Онъ предпринялъ на счетъ правительства нѣсколько путешествій для изслѣдованія Россіи, и результаты ихъ публиковалъ частью въ «Mémoires», частью въ «Bulletin» петербургской Академіи наукъ. Въ 1851—56 г. онъ по порученію правительства занялся изслѣдованіемъ рыболовства на озерѣ Пейпусѣ, на русскихъ берегахъ Балтійскаго моря и на Каспійскомъ морѣ, и результаты изложилъ во второмъ томѣ сочиненія «Изслѣдованія о состояніи рыболовства въ Россіи» (Спб., 1860); въ 1862 г. онъ вышелъ изъ Академіи и былъ избранъ почетнымъ членомъ ея. Б. умеръ въ Дерптѣ 28 ноября 1876 г. Сочиненія его отличаются философскою глубиною и по своему ясному и точному изложенію настолько же привлекательны, на сколько и общепонятны. Онъ занимался преимущественно эмбриологіею, и наука обязана ему главнѣйшими данными по исторіи развитія органическихъ тѣлъ. Начиная съ «Epistola de ovi mammalium et hominis genesi» (Лейпцигъ, 1827), онъ продолжалъ свои изслѣдованія по этому предмету. «Entwicklungsgeschichte der Thiere» (2 тома, Кенигсбергъ, 1828—37)—сочиненіе, составляющее эпоху въ эмбриологіи; «Untersuchungen über die Entwicklung der Fische» (Лейпц., 1835). Позднѣе онъ издалъ сочиненіе «Ueber doppel-eibige Missgeburten» (С.-Петербургъ, 1845). Потомъ, кромѣ ряда статей по антропологіи и особенно по краіологіи, Б. издалъ еще «Selbstbiographie» (Петербургъ, 1836 г.) и «Reden, gehalten in wissenschaftlichen Versammlungen und kleine Aufsätze vermischten Inhalts» (3 тома, 1864—75). Въ издававшихся имъ и Гельмерсеномъ «Beiträge zur Kenntniss des Russischen Reichs» (томы 1—26, Петербургъ, 1839—68) находятся многія работы Б., особенно отчеты о научныхъ путешествіяхъ для изслѣдованія Россіи (т. 9, Петербургъ, 1845—55). Послѣ смерти Б., Штида издалъ его сочиненіе «Ueber die homerischen Localitäten in der Odyssee» (Брауншвейгъ, 1877); О. Б. см. Штида «К. Е. von Baer. Eine biographische Skizze» (Брауншвейгъ, 1877).

Кромѣ поименованныхъ, Б. оставилъ множество соч., изъ которыхъ болѣе другихъ важны слѣдующія: «Ueber Medusa aurea» (Meckel's

Archiv, 1823. Bd. VIII); «Ueber die Klemen und Klemengefässe in den Embryonen der Wirbelthiere» (тамъ же, 1827); «Untersuchungen über die Gefässverbindung zwischen Mutter und Frucht» (Лейпцигъ, 1828); «Noch ein Wort über das Blasen der Cetaceen» (Isis, 1828); «Ueber die Wanderungen der Zugvoegel» (Preuss. Prov. Blatt, 1834, Bd. IX и XII); «Beitrag zur Entwicklungsgeschichte der Schildkroeten» (Müller's Arch. 1854); «Ueber das Gefässsystem des Braunnfisches» (Nova Act. Acad. C. L. naturae curios. 1834. Bd. XVII); «Bemerkungen über die Entwicklungsgeschichte der Muscheln» (Froriep's Notiz., Bd. XIII); «Entwicklungsgeschichte der ungeschwänzten Batrachier» (Bull. sc. I. № 1); «Delphini phocaena anatome Sectio prima» (тамъ же, I. № 4. 1836); «Expedition nach Lappland und Nowaja Semlja» (тамъ же III т.); «Ueber das Skelet der Navaga» (тамъ же, III т. 1838); «Anatomische und Zoologische Untersuchungen über das Wallross». (Mém. VI Sér. T. IV 1838); «Ueber das Aussterben der Thierarten» (Bull. de l'Acad. de S. Petersb. T. VI); «Ueber ein neues Projekt Austern-Bänke an der Russischen Ostsee-Küste anzulegen» (тамъ же, т. IV); «Ein Wort über einen blinden Fisch» (тамъ же, т. IV); «Человѣкъ въ естественно-историческомъ отношеніи» («Русская фауна» Юл. Сямашко, С.-Петербургъ, 1851); «О каспійскомъ рыболовствѣ» (Журн. Мин. Гос. Им. 1853. ч. I); «Почему у нашихъ рѣкъ, текущихъ съ сѣвера на югъ, правый берегъ выше, а лѣвый ниже?» («Морской Сборникъ» 1858 кн. 5, см. Бэра законъ); «Crania selecta» (Mém. Ac. S. Petersb. VI Sér. T. X. 1858); «Дѣйствительно ли киты выбрасываютъ водные столбы?» («Натуралистъ», 1864); «Мѣсто человѣка въ природѣ» (тамъ же, 1865 г.). См. Бэра законъ. Э. Б.

Бэръ (Мартиль)—см. Бузовъ.

Берессонъ—см. Берессонъ.

Бэтика (Bética)—древнеримская провинція въ Испаніи, на югѣ Пиренейскаго полуострова, соответствовавшая нынѣшней Андалузій и Гренадѣ съ прилежащими частями Эстремадуры и португальской провинціи Алентей; считалась наиболее плодородной и наилучше воздѣланной изъ всѣхъ римскихъ провинцій, съ весьма развитою промышленностью и торговлей: экспортировала массу хлѣба въ Римъ. Страна была насчитываетъ въ ней до 250 городовъ, изъ которыхъ особенно известны были Gades (соврем. Кадиксъ), Corduba (Кордова), Hispalis (Севилья) и др. Обитателями страны были въспѣдствіи смѣшавшіяся съ пришлымъ населеніемъ племена: турдетаны, бастулы, кельты, турдулы; особенно къ первымъ быстро привились римскіе нравы и римская цивилизація. Многіе знаменитые римскіе писатели императорскаго періода были уроженцами Б., какъ, напр. Сенека, Луканъ, Марциалъ и др.

Бэтилинъ—священные камни, бывшіе предметомъ особаго почитанія, какъ въ греко-римскомъ культѣ, такъ и на Востокѣ. Извѣстностью пользовался одинъ изъ Б., хранившійся въ Дельфахъ, про который сложился мифъ, что его Рея дала проглотить Кроносу, вмѣсто новорожденнаго Зевса. Впослѣдствіи

воспользовались словомъ Б. для обозначенія метеоролитовъ, служившихъ, какъ известно, долгое время предметомъ всякихъ суевѣрій. См. Münster, «Vergleichung der vom Himmel gefallenen Steine mit den Bätülen» (Копенгагенъ, 1816).

Бэттхеръ (Христіанъ-Эдуардъ Böttcher) —нѣмецкій жанровый живописецъ, род. 1818 г., въ молодости занимался литографскимъ дѣломъ въ Штуттгаргѣ, рисовалъ портреты и вмѣстѣ съ тѣмъ посѣщалъ школу искусствъ. Переселившись въ 1838 г. въ Дюссельдорфъ, онъ продолжалъ еще нѣкоторое время работать въ качествѣ литографа, а съ 1844 года поступилъ въ Дюссельдорфскую академию и сдѣлался впоследствии выдающимся жанристомъ. При замѣчательной гармоніи въ сочетаніи красокъ и поэтическомъ замыслѣ, всѣ произведенія его отличаются также тщательностью отѣлки. Особенно ему удаются картины изъ дѣтской жизни. Изъ болѣе крупныхъ произведеній Б. можно назвать: «Возвращеніе со школьнаго праздника, «Вечеръ на Рейнѣ» (1870), «Жатва у Рейна», «Къ дѣдушкѣ», «Родительская радость», «Сѣнокосъ у Лана» (1868), «Возвращеніе съ поля» (1872) и др.

Бächtoldъ (Яковъ Bächtold)—швейцарскій историкъ литературы, род. 1848 въ кантонѣ Шаффгаузенѣ, состоитъ съ 1887 г. профессоромъ нѣмецкаго яз. и литературы въ Цюрихѣ. Среди многочисленныхъ историко-литературныхъ работъ Б., особенно заслуживаютъ вниманія: «Der Lanzelet des Ulrich von Zatzikhofen» (1870); «Der Minorit Georg König von Soloturn» (Солот. 1874—75); «Hans Salat, ein schweizer. Chronist u. Dichter» (Базель, 1877); «Die Verdienste der Zürcher um die deutsche Philologie und Litteraturgeschichte» (Цюр., 1880); «Aus dem Herderschen Hause» (Берлинъ, 1881); «Josua Maler» (Берл., 1884). Главное его произведеніе обстоятельная: «Geschichte der deutschen Literatur in der Schweiz» (Франкф., 1887). Б. положилъ начало «Bibliothek älterer Schriftwerke der deutschen Schweiz» (Франкф., 1877, и слѣд.), гдѣ имъ обнаружено множество интересныхъ историко-литературныхъ матеріаловъ.

Бэшингстокъ—городъ въ англ. графствѣ Гэмпшайръ, въ 77 км. на ЮЗ. отъ Лондона, среди плодородной и хорошо воздѣланной мѣстности; составляетъ желѣзнодорожный узловый пунктъ и ведетъ торговлю каменнымъ углемъ и зерновымъ хлѣбомъ. Бэшингстокскій каналъ соединяетъ его съ Темзой, а слѣдовательно и съ Лондономъ.

Бюашъ (Филиппъ Buache)—французскій географъ, родился въ Парижѣ 1700 года; занимался географіею и этнографіею подъ руководствомъ Делиля, и въ 1729 г. былъ сдѣланъ первымъ королевскимъ географомъ, а въ 1730 г. членомъ академіи наукъ. Онъ особенно извѣстенъ своею новою физико-географическою системою, въ которой далъ распредѣленіе земной поверхности по рѣчнымъ бассейнамъ, а моря раздѣлилъ сообразно проходящимъ по двумъ ихъ горамъ, обозначеннымъ, по его мнѣнію, островами и скалами. Б. умеръ въ 1773 году. Знамениты его «Considérations géographiques et physiques sur les nouvel-

les découvertes de la Grande Mer» (Парижъ, 1753) и «Atlas physique», въ 20 таблицахъ in folio (Парижъ, 1754). Остроумна его работа «Parallèle des fleuves de toutes les parties du monde», напечатанная въ «Mémoires de l'Académie des Sciences» (Парижъ, 1753). Б. издалъ также съ исправленіями большую часть картъ Делиля. Его племянникъ Жанъ Николай Б. (Jean Nicolas B.), родившійся въ 1741 г. въ Невилѣ-о-Понъ (Neuville-au-Pont), въ департаментѣ Марны, и извѣстный подъ именемъ Б. де ла Невилъ (B. de la Neuville), быстро приобрѣлъ извѣстность и получилъ наименованіе перваго королевскаго географа. Онъ умеръ членомъ академіи наукъ въ 1825 г. Въ особенностяхъ сѣнилась, за точность данныхъ, его «Géographie élémentaire ancienne et moderne» (2 т., Парижъ, 1769—72).

Бюгельгорнъ (Bügelhorn или Bügelnhorn, или Le bugle: Bügel—дуга, Horn—рогъ)—мѣдный духовой инструментъ; разновидностей Б. много. Хотя онъ и называется рогомъ, но въ большинствѣ случаевъ болѣе схожъ по формѣ съ трубой, отъ которой отличается тѣмъ, что трубка его короче и шире (въ Б. малыхъ размѣровъ). Б. бываютъ разныхъ величинъ. Есть Б. натуральные, т. е. издающие только ноты натуральной гаммы (аккордъ). Къ нимъ относятся: сигнальный рожокъ или флюгельгорнъ, русскій сигнальный рожокъ, почтовый рожокъ. Всѣ эти инструменты небольшихъ размѣровъ. Строй высокій, объемъ въ двѣ октавы—отъ *до* въ первой октавѣ до *до* во второй октавѣ включительно. Они бываютъ въ разныхъ строяхъ, преимущественно же въ *до* и *си бемоль*. Есть бюгельгорны съ клапанами, т. е. механизмомъ, который открываетъ и закрываетъ сдѣланные въ трубкѣ отверстія. Съ помощью этого механизма, на Б. можно исполнять хроматическую гамму. Къ Б. подобнаго рода относятся Б. съ клапанами (Das Klarpenhorn, Kenthorn, Bugle à clefs). Объемъ его отъ *си* въ малой октавѣ до *до* во второй октавѣ включительно. Этотъ инструментъ строится въ *до*, *си бемоль*, *ми бемоль*, *ля*, *ре*. Къ разряду инструментовъ съ клапанами относятся еще офиклейды: альтовый въ *ми бемоль*, басовый въ *до* и *си бемоль*. Эти инструменты большихъ размѣровъ. Альтовый офиклейдъ имѣетъ объемъ отъ *до* въ малой октавѣ до *до* во второй октавѣ включительно. Офиклейдъ басовый имѣетъ объемъ отъ *до* въ большой октавѣ до *до* въ первой октавѣ включительно. Всѣ вышеупомянутые инструменты по большей части вытѣснены бюгельгорнами съ пистонами, а также съ цилиндрами. Механизмъ ихъ состоитъ въ томъ, что они открываютъ и закрываютъ запасныя трубки, дающія возможность измѣнять длину столба воздуха въ инструментѣ. Подобнаго рода Б. издають хроматическую гамму и по механизму гораздо удобнѣе вышеупомянутыхъ инструментовъ съ клапанами. Къ Б. съ пистонами относятся: альтгорнъ (Bugle alto), имѣющій объемъ отъ *фа диез* въ малой октавѣ до *до* во второй. Строй его бываетъ въ *ре* и въ *ми бемоль*. Геноргорнъ (Corno tenevo) имѣетъ объемъ отъ *солъ* въ большой октавѣ до *до* въ первой включительно. Строится въ *си бемоль*

и *лп.* Баритонъ (Tenortuba) имѣетъ объемъ отъ *ми* въ большой октавъ до *си бемоль* въ первой октавъ. Строй его въ *до*. Басовая туба имѣетъ объемъ въ три октавы — отъ *до* въ большой октавъ до *до* въ первой октавъ включительно. Строй его бываетъ въ *до* и *си бемоль*. Контробасовая туба имѣетъ объемъ квинтою ниже чѣмъ басовая. Всѣ вышеизложенные инструменты съ клапанами и пистонами применяются въ военныхъ оркестрахъ и только контробасовая, а въ особенности басовая тубы введены въ симфоническіе оркестры, гдѣ онѣ служатъ для исполненія басовой партіи въ группѣ мѣдныхъ духовыхъ инструментовъ и придаютъ ей большую полноту и звучность.

Н. С.

Бюде (Гильомъ Budé) — французскій ученый, см. Будзусъ.

Бюдель - Адамъ (Аделаида) — выдающаяся русская колоратурная пѣвица; въ концѣ 60-хъ годовъ пѣла съ большимъ успѣхомъ на сценѣ Маринскаго театра.

Бюдерихъ (Büderich) — мѣстечко около Дюссельдорфа, болѣе 3 тыс. жит. Вблизи его находятся залежи желѣзныхъ рудъ.

Бюджетъ. — Слово это заимствовано изъ Англій, гдѣ въ старину канцлеръ казначейства приносилъ ежегодно въ парламентъ мѣшокъ съ деньгами и прозвались рѣчь, которая собственно и называлась стариннымъ норманскимъ словомъ «Budget» (т. е. кожаный мѣшокъ). Въ Россіи многіе отождествляютъ бюджетъ съ государственной росписью, но понятіе его гораздо шире. Бюджетъ въ собственномъ смыслѣ вовсе не есть роспись доходовъ и расходовъ государства (см. это слово) и, наоборотъ, роспись вовсе не есть бюджетъ. Подъ бюджетомъ, съ государственной точки зрѣнія, разумѣется общій финансовый законъ, на которомъ эта роспись основывается; во Франціи онъ такъ и называется loi de finances, да и у насъ, въ Россіи, онъ имѣетъ значение закона, какъ основа для общегосударственной росписи, утверждаемой верховной властью; въ отличіе отъ смѣты отдѣльныхъ вѣдомствъ.

Лоренцъ Штейнъ, Гнейстъ, П. Леруа-Болье, Рау, Вагнеръ и др. авторитеты финансовой науки разумѣютъ подъ бюджетомъ законопроектъ, опредѣляющій государственную смѣту и утверждаемый законодательной властью при участіи народныхъ представителей. Благодаря такой санкціи, Б. получаетъ значение закона, направляющаго дальнѣйшій ходъ государственнаго хозяйства. У Лоренца Штейна Б. представляетъ собою основной элементъ государственно-хозяйственнаго законодательства (Staatswirthschaftliche Gesetzgebung). Онъ приходитъ къ тому выводу, что Б. есть вмѣстѣ съ тѣмъ процессъ, путемъ котораго государство выясняетъ свои задачи, пробвряетъ свои наличныя силы для осуществленія послѣднихъ и устанавливаетъ объективное отношеніе между тѣми и другими, при чемъ каждый отдѣльный моментъ въ составленіи и утвержденіи Б. имѣетъ свое содержаніе и свои формы. Другой корифей финансовой науки — Рау, — также настаиваетъ на необходимости строго различать Б., какъ финансовый законъ (Finanzgesetz), отъ росписи. Б. является ближай-

шимъ критеріемъ для сужденія какъ о положеніи государственнаго хозяйства, такъ и о способѣ и характерѣ финансоваго управленія. Выводы финансовой науки сводятся къ тому, что государственное хозяйство есть живой внутренней процессъ государственной жизни, выполняющій свое назначеніе въ опредѣленные промежутки времени, причѣмъ функціи его устанавливаются путемъ бюджетнаго закона, съ помощью котораго осуществляется главная задача — фактическое сопоставленіе потребностей государственнаго организма и средствъ для ихъ удовлетворенія; утвержденіе и признание этихъ потребностей въ извѣстномъ размѣрѣ совершается въ формѣ бюджетнаго закона, согласно съ общими принципами дѣйствующаго государственнаго права; самое же наблюденіе за выполненіемъ этого закона относится уже къ области финансовой администраціи и государственнаго контроля. Такимъ образомъ Б. отражаетъ въ себѣ, какъ въ фокусѣ, всѣ отдѣльныя, частныя финансовыя законоположенія, на которыхъ основаны отдѣльныя статьи росписи, и, въ свою очередь, даетъ основаніе не только для новыхъ кредитовъ, но и для новыхъ финансовыхъ законовъ, вносящихъ измѣненія въ систему государственнаго хозяйства. Кромѣ научныхъ основаній, для ознакомленія съ существомъ Б. необходимо выяснитъ его финансовыя нормы, законодательное значеніе, порядокъ его составленія и характерныя особенности въ главныхъ государствахъ. При изученіи же государственной смѣты, служащей не болѣе какъ только практическимъ примѣненіемъ бюджетнаго закона, достаточно ознакомиться съ ея составными частями, съ перечнемъ отдѣльныхъ статей, съ измѣненіями цифръ, съ результатами выполненія ея отдѣльными вѣдомствами, что уже относится къ области финансовой техники и административныхъ распоряженій.

Въ обыкновенную государственную смѣту входятъ тѣ элементы государственнаго хозяйства, которые представляются абсолютно необходимыми для непрерывной дѣятельности правительства при нормально-рутинныхъ условіяхъ. Что же касается Б., то, по утвержденіи его, онъ становится основой для болѣе обширнаго приложенія правительственной заботливости, т. е. для финансовыхъ нормъ, выходящихъ за предѣлы обычныхъ смѣтныхъ назначеній; такъ, путемъ бюджетнаго закона устанавливаются новые займы, вводятся новые налоги, повышаются, уменьшаются и отменяются старые, утверждаются кредиты на многомилліонныя общегосударственныя сооруженія, на новыя учрежденія, на реформы прежнихъ учрежд. и на другія назрѣвшія потребности постепенно усложняющагося государственнаго строя. Кромѣ того, широкое юридическое значеніе Б. заключается въ томъ, что онъ даетъ постоянныя нормы для классификаціи государственныхъ доходовъ и расходовъ. Входящія въ составъ его нормальныя статьи, представляющія собою постоянныя величины, повторяющіяся изъ года въ годъ (напр. содержаніе двора, штатные оклады и т. п.), впродъ до измѣненія ихъ законодательнымъ путемъ, составляютъ его твердую, такъ сказать, консоли-

дированную часть. Другая часть Б. ежегодно изменяется на основаніи вѣроятности, по среднему расчету прежнихъ лѣтъ, а также въ силу новыхъ государственныхъ потребностей, вызывающихъ новые сборы, чрезвычайные расходы, дополнительные кредиты, сверхсметныя ассигнованія и т. п.; она-то и составляетъ главное содержание бюджетнаго закона. Соотношеніе между этими двумя отдѣлами Б. опредѣляется въ каждомъ государствѣ различно, сообразно съ условіями его финансоваго хозяйства. Обсужденію законодательныхъ сферъ подлежитъ почти исключительно вторая часть, первая же почти всегда принимается какъ готовое, какъ существующій фактъ. Въ средѣ нѣкоторыхъ ученыхъ и практиковъ-финансистовъ существуетъ убѣжденіе, что такой двойственности въ Б. быть не должно, что всякія ежегодныя измѣненія слѣдуетъ устранить, установивъ всѣ расходныя статьи, въ опредѣленныхъ цифрахъ, на цѣлый рядъ лѣтъ (т. наз. нормальный Б.); но это оказалось утопій. Опыты введенія такихъ максимальныхъ неизмѣнныхъ ассигновокъ дѣлались въ разныхъ государствахъ, а въ Россіи въ періодъ съ 1878 г. по 1880 г. для смѣты военнаго и морскаго вѣдомствъ; но всѣ эти «нормальные Б.» оказывались невыполнимыми уже въ силу народженія новыхъ настоятельныхъ нуждъ, удовлетворить которыя нельзя безъ дополнительныхъ кредитовъ. Оказалось, что нельзя живой организмъ государственнаго хозяйства приводить къ одному знаменателю, къ неизмѣннымъ безжизненнымъ нормамъ.

По внутренней формѣ различаютъ Б.: 1) валовой (брутто-бюджетъ), въ которомъ приводятся отдѣльно полныя цифры государственныхъ доходовъ и полныя цифры издержекъ по ихъ взиманію; 2) чистый (нетто-бюджетъ), гдѣ поступления показаны за вычетомъ расходовъ взиманія. Съ точки зрѣнія финансоваго науки предпочитается первая форма, т. е. брутто-бюджетъ, при которомъ всего яснѣе представлена степень производительности каждой отрасли государственнаго хозяйства и полнѣе развертывается общая его картина, что такъ важно для соображеній министра финансовъ и для законодательной власти.

Самый порядокъ составленія бюджета выражается, во всѣхъ цивилизованныхъ государствахъ, въ томъ, что всѣ отдѣльныя вѣдомства, выработавъ свои частныя смѣты, представляютъ ихъ министерству финансовъ, гдѣ составляется уже общегосударственный бюджетъ, который, съ приложеніемъ объяснительныхъ записокъ и другихъ матеріаловъ, вносится заблаговременно, какъ всякій другой законопроектъ, на разсмотрѣніе высшаго законодательнаго учрежденія: государственнаго совѣта въ Россіи и палаты въ конституціонныхъ государствахъ, при чемъ при поступленіи въ послѣднія обыкновенно передается, для предварительнаго анализа, въ спеціальныя финансовыя комиссіи; затѣмъ — съ заключеніями этихъ комиссій бюджетъ представляется на разсмотрѣніе палаты и, по одобреніи съ ихъ стороны, поступаетъ на окончательное утвержденіе главы государства, а по утвержденіи обнародуется, какъ всякій

другой законъ, послѣ чего всѣмъ отдѣльнымъ вѣдомствамъ, на основаніи его, открываются подлежащіе кредиты на предстоящій финансовый годъ.

Бюджетъ на предстоящій финансовый періодъ разсматривается обыкновенно въ одно время съ отчетомъ по исполненію государственной смѣты за истекшій финансовый годъ; въ государствахъ съ представительнымъ правленіемъ подобный законодательный контроль служитъ главнымъ основаніемъ такъ называемаго абсолютизма, состоящаго въ томъ, что палаты признаютъ дѣйствія министровъ правительными и снимаютъ съ нихъ отвѣтственность за истекшій періодъ.

Бюджетъ въ его настоящемъ видѣ выработался недавно; прежде, вмѣсто бюджета, представлялись простые отчеты и счета, при томъ неполные, по главнымъ рубрикамъ финансоваго хозяйства. Съ образованіемъ отвѣтственнаго правительства въ нѣкоторыхъ государствахъ появились болѣе систематическіе отчеты, но все это еще не имѣло характера бюджета. Самый близкій къ нему по характеру, это — извѣстный отчетъ, составленный Неккеромъ въ 1781 г. и представленный королю Людовику XVI (*compte rendu au roi*); отчетъ этотъ принято считать за первый систематическій брутто-бюджетъ. Но только въ нынѣшнемъ столѣтіи выработался правовой порядокъ составленія бюджета, какъ общаго государственно-хозяйственнаго закона. Порядокъ обсужденія бюджета въ настоящее время въ главныхъ государствахъ таковъ.

Въ Англіи, предъ обсужденіемъ въ парламентѣ, бюджетъ разсматривается въ двухъ парламентскихъ комиссіяхъ: расходы — въ committee of supplies, доходы — въ committee of ways and means; послѣ того онъ вносится, съ объясненіями министра финансовъ, на одобреніе (*Appropriation Act*) палаты; всякое перенесеніе изъ излишковъ одного счета на расходы по другой статьѣ (*Revirement*) запрещается; такія статьи, какъ содержаніе королевы, пенсіи, жалованье судьямъ и т. п., составляющія консолидированную часть бюджета, вовсе не обсуждаются. Болѣе всего работы и измѣненій вызываетъ подоходный налогъ (*income-tax*).

Во Франціи бюджетъ обсуждается весь по главнымъ статьямъ (съ 1869 г. — 481 глава); дополнительные кредиты и чрезвычайные расходы (*crédits supplémentaires, complémentaires et extraordinaires*) утверждаются непосредственно палатами, а во время парламентскихъ ваканцій — декретами государственнаго совѣта по предварительномъ одобреніи въ совѣтъ министровъ, съ тѣмъ, что по открытіи палаты имъ заявляется объ этихъ кредитахъ съ объясненіемъ мотивовъ назначенія. Въ Пруссіи, въ общихъ чертахъ, тотъ же порядокъ, введенный съ 1849 г., а именно: смѣты отдѣльныхъ министерствъ (*Ministerialelets*), представленіе ихъ министру финансовъ (*Vorlage an den Finanzminister*), составленіе госуд. смѣты (*Bildung des Voranschlags*), представленіе въ палату (*Vorlage an die Abgeordneten*), разсмотрѣніе въ комиссіяхъ, одобреніе палаты (*Beschluss*), санкція главы государства (*landesherr-*

liche Sanction) и обнародованіе (Publication des Budgets als Staatswirtschaftsgesetz). Во время парламентскихъ ваканцій сверхсметные кредиты разрѣшаются совѣтомъ министровъ, палатами же, согласно закону 1872 г., сообщается объ этомъ въ теченіе слѣдующаго года уже послѣ отпуска кредитовъ.

Въ Италіи, Австріи и Соед. Штатахъ тотъ же порядокъ, съ небольшими измѣненіями. Въ Австріи новая система введена съ 1866 г., при чемъ составляются два самостоятельныхъ бюджета для Австріи и для Венгрии.

Въ Россіи до 1862 г. не было систематическаго, планомернаго бюджета; государственная смета представляла механическое соединеніе сметъ отдѣльныхъ вѣдомствъ; при ней не было данныхъ, достаточныхъ для провѣрки, да и вообще не было единаго законченнаго плана финансоваго хозяйства: многие доходы получались и многие расходы производились отдѣльными вѣдомствами самостоятельно, безъ вѣдома министерства финансовъ, такъ что нельзя было построить никакого общаго вывода о направленіи государственнаго хозяйства въ ближайшемъ будущемъ. Съ 1862 г. стали составляться правильные бюджеты, главнымъ образомъ благодаря упорядоченію государственной отчетности при Татариновѣ (см. въ т. I, ч. II, Свода Законовъ, прилож. къ ст. 221—«Правила о составленіи, разсмотрѣніи, утвержденіи и исполненіи государственной росписи и финансовыхъ сметъ министерствъ и главныхъ управленій»). Въ настоящую свою форму русский бюджетъ вылился съ 1873 г.; въ немъ показываются валовыя суммы доходовъ и расходовъ, при чемъ нельзя выдѣлить издержки взиманія и опредѣлить чистыя поступления. Финансовая смета cadaго министерства и главнаго управленія составляется на основаніи «росписаній доходовъ и расходовъ», доставляемыхъ подчиненными вѣдомствами по каждой губернии отдѣльно. Смета эта состоитъ изъ: а) перечня доходовъ и расходовъ, б) подробной сметы доходовъ и расходовъ, в) приложений и д) объяснительной записки. Противъ каждой статьи излагаются объясненія или данныя, оправдывающія испрашиваемое назначеніе, какъ то: законы, Высочайшія повелѣнія и штаты, на основаніи коихъ поступаютъ доходы и назначаются расходы. Сверхсметные кредиты, испрашиваемые по предметамъ, уже занесеннымъ въ финансовыя сметы, именуется дополнительными, а по расходамъ, въ сметѣ непредвидѣнными, — экстраординарными. Доходы и расходы земствъ, городовъ, сословій и благотворительныхъ учреждений въ смету не вносятся; но о тѣхъ специальныхъ средствахъ, которыя расходуются подъ контролемъ правительства, дѣлаются особые приложения; если же средства эти идутъ на потребности, однородныя съ внесенными въ министерскія сметы, то ихъ переносятъ въ смету доходовъ подъ наименованіемъ «пособій государственному казначейству». Составленныя такимъ образомъ сметы разсматриваются сперва въ совѣтахъ министерствъ и главныхъ управленій; затѣмъ препровождаются, въ печатныхъ экземплярахъ, министру финансовъ и въ государ-

ственный контроль къ назначенному для каждаго вѣдомства сроку (между 1 августа и 15 октября). Министерство финансовъ провѣряетъ эти сметы и составляетъ изъ нихъ общую государственную роспись, которую къ 1 ноября и представляетъ въ государственный совѣтъ, съ прибавленіемъ, въ случаяхъ надобности, своихъ замѣчаній, а также соображеній о сокращеніи нѣкоторыхъ расходныхъ сметъ, объ изысканіи новыхъ источниковъ дохода, объ усиленіи существующихъ, etc. Съ своей стороны, государственный контроль провѣряетъ представленныя ему сметы и къ 1 октября представляетъ государственному совѣту особый отчетъ по исполненію финансовыхъ сметъ за истекшій періодъ. Какъ этотъ отчетъ, такъ и роспись подвергаются предварительному обсужденію въ департаментѣ государственной экономіи, который вноситъ и смету, и свое по ней заключеніе въ общее собраніе государственнаго совѣта, откуда бюджетъ, не позже 15 декабря, поступаетъ на Высочайшее утвержденіе и, наконецъ, публикуется (съ 1862 г.) во всеобщее свѣдѣніе.

Вполненный въ бюджетъ финансовый законъ дѣйствуетъ въ теченіе опредѣленнаго срока, при чемъ различаютъ періоды: 1) бюджетный или финансовый, и 2) счетный. Подъ первымъ разумѣется то время, на какое Б. утвержденъ, совпадающее обыкновенно съ гражданскимъ годомъ; въ Англіи же и Пруссіи считаютъ его съ 1 апрѣля по 31 марта слѣдующаго года. Счетный періодъ есть, такъ сказать, продолженный или отстроченный бюджетный; при невозможности выполнить всѣ сметныя назначенія къ концу бюджетнаго періода оказалось необходимымъ отстрочить дѣйствіе бюджета на нѣкоторое, льготное, время сверхъ финансоваго года. Такихъ льготныхъ мѣсяцевъ дается во Франціи восемь, въ Австріи три, въ Бельгіи десять, а въ Пруссіи даже двѣнадцать; въ Россіи для окончательныхъ расчетовъ, послѣ 31 декабря, оставляются еще четыре мѣсяца, а для военнаго вѣдомства пять. По истеченіи льготныхъ сроковъ кредиты закрываются и на открывающіеся затѣмъ въ счетъ той же сметы расходы должны испрашиваться дополнительными ассигнованіями; въ Россіи суммы, оставшіяся свободными ко дню заключенія сметы, возвращаются въ распоряженіе министерства финансовъ. По закрытіи кредитовъ слѣдуетъ послѣдняя стадія заключенія бюджета и сводъ итоговъ по выполненію сметы; это служитъ для выясненія финансовыхъ результатовъ бюджетнаго года, т. е. закончился ли онъ при равновѣсіи доходовъ и расходовъ, или же съ дефицитомъ, или, наконецъ, далъ избытокъ доходовъ надъ расходами. Эти выводы являются, въ свою очередь, показателемъ успѣшности хода всего государственнаго хозяйства.

Сочиненія, спеціально трактующія о бюджетѣ, общія: М. Алексѣенко, «Организация государственнаго хозяйства» (Харьковъ, 1870); В. П. Безобразовъ, «Государственные доходы. Теоретическая и практическая изслѣдованія» (Спб., 1868—72); R. Gneist, «Gesetz und Budget» (Берлинъ, 1879); Czörnig, «Budget, Staatsrechnung und Controle»; Hock, «Grund-

linien der Kameralpraxis» (Тюбингенъ, 1819); Laband, «Budget»; M. d'Audiffret, «Examen des revenus publics» (Пар., 1839); Desmousseaux de Givré, «Études sur le budget»; «Correspondence relative to the budgets of various countries» (изд. Cobden's Club, 1877); Н. Вессель, «Нормальный государственный бюджетъ» (ст. въ «Русскомъ Вѣстникѣ» 1885 г., № 1); А. Головачевъ, «Десять лѣтъ реформъ» (Спб., 1872, стр. 88—146); «О бюджетѣ и единствѣ кассы» (ст. въ «Морск. Сборн.» 1859, № 6 и 12).

О русскомъ бюджетѣ: А. Заблоцкій-Десятовскій, «Обозрѣніе государств. доходовъ Россіи» (Спб., 1866); «Отчеты по исполненію государственной росписи» (на вѣм. яз.—«Amtliche Jahresberichte über das russische Budget und seine Durchführung»); «Правила о поступленіи государственныхъ доходовъ и о производствѣ государственныхъ расходовъ» (Спб., 1863).

О бюджетахъ другихъ государствъ: Англія. Noble, «Fiscal legislation 1842—65» (Лондонъ, 1867); «Parliament papers. Finance accounts» (ежег.). Германія. А. Заблоцкій-Десятовскій, «Финансовое управленіе и финансы Пруссіи» (2 ч., Спб., 1871). Франція. Неккеръ, «Объ управленіи государственныхъ доходовъ Французскаго королевства» (перев. съ франц. Спб., 1786); В. Гольцевъ, «Государственное хозяйство во Франціи XVII вѣка» (Москва, 1878); И. Задерштедтъ, «Бюджетъ Франціи» (Казань, 1884); v. Нокк, «Die Finanzverwaltung Frankreichs» (Штутгартъ, 1857); M. d'Audiffret, «Système financier de la France» (Парижъ, 1870); Merlin, «Progression comparée des budgets de l'état sous le second empire» (Парижъ, 1869); Horn, «Bilan de l'empire» (Парижъ, 1869); «Budget Général de l'Exercice» (ежег.); «Comptes généraux de l'Administration des Finances» (Пар., 1888, ежег.); Lucas, «La Legislation du budget de 1789 à 1852» (ст. въ «Journal des Economistes», 1862, livraisons de janvier et de mai). Австрія. A. Dessary, «Grundzüge der österreichischen Finanzgesetzkunde» (Вѣна, 1856); Czörnig, «Das österr. Budget»; A. Wagner, «Ordnung des österr. Staatshaushalts» (Вѣна, 1863); Beer, «Der Staatshaushalt Oesterreich-Ungarns seit 1868» (Прага, 1881). Бельгія. «Budgets des recettes et des dépenses» (офф., ежег.). Италія. Morgurgo, «La Finanza italiana dalla fondazione del Regno fino a questi giorni» (Римъ, 1874); «Stati di Previsione dell'Entrata e della Spesa, e Conti generali Consuntivi, pubblicazioni annuali del Ministero delle Finanze» (ежег.); «Annuario del Ministero delle Finanze».

А. С-нъ.

Бюдингень (Büdingen)—околоуной городъ въ великомъ герцогствѣ Гессенскомъ, резиденція князя Изенбургъ-Бюдингень, болѣе 3 тыс. жит. Вблизи его лежитъ деревня Герригартъ, гдѣ въ 1737 г. графъ Винцендорфъ, основатель секты гернгутеровъ, учредилъ братскую общину.

Бюдигеръ (Maxs Büdinger) — нѣмецкій историкъ, род. 1828 г. въ Касселѣ въ еврейской семьѣ. Въ 1861 г. былъ приглашенъ профессоромъ всеобщей исторіи въ Цюрихъ, а въ 1871 г. перешелъ въ вѣнскій уни-

верситетъ, гдѣ былъ избранъ, въ 1877 г., также и въ члены вѣнской академіи наукъ. Научную репутацію создалъ себѣ сочиненіемъ: «Oesterr. Geschichte bis zum Ausgange des XIII Jahrh.» (т. I, Лейпцигъ, 1858). Въ связи съ этою работою стоятъ: «Zur Kritik althaug. Geschichte» (Вѣна, 1857) и «Zur Kritik althöhm. Geschichte» (Вѣна, 1857). Далѣе, имъ напечатаны: «König Richard III von England» (Вѣна, 1858); «Uebersetzungen aus Nestors russ. Annalen» (1861); «Die Normannen und ihre Staatsgründungen» (1860); «Die Königinhofer Handschrift und ihr neuester Verteidiger» (Вѣна, 1859), въ которомъ онъ доказываетъ, съ исторической точки зрѣнія, поддѣлку этихъ мнимыхъ памятниковъ древне-чешскаго языка; «Von dem Bewusstsein der Kulturübertragung» (Цюрихъ, 1864); «Von den Anfängen des Schulzwangs» (Цюрихъ, 1865); «Ein Buch ungar. Geschichte» (Лейпц., 1866); «Das mittelgriech. Volksepos» (Лейпцигъ, 1866); «Skizzen zur Geschichte päpstl. Machtentwicklung»; биографія Веллингтона (Лейпцигъ, 1869) и Лафайета (Лейпцигъ, 1870); «Vorlesungen über engl. Verfassungsgeschichte» (Вѣна, 1880); «Patriciat und Fehderecht d. letzten Jahrhunderten d. römischen Republik» (Вѣна, 1886); «Poesie und Urkunde bei Thukydides» (1890). Кроме того, онъ издалъ (Лейпцигъ, 1868—71) въ 4 1/2 томахъ исполненныя подъ его руководствомъ изслѣдованія членовъ цюрихской исторической семинаріи «Zur röm. Kaisergeschichte» и «Zur mittlern Geschichte» и обнародовалъ «Sitzungsberichte» и «Denkschriften» вѣнской академіи, рядъ мемуаровъ по исторической критикѣ и по всеобщей исторіи.

Бюдлей (Bewdley)—городъ въ англійскомъ графствѣ Ворчестеръ, въ 22 км. на ССВ. отъ Ворчестера, на возвышенности при р. Севернѣ, съ 3088 жит. (1881 г.). Кожевенные и латунолитейные заводы, фабрика роговыхъ издѣлій (гребни); близъ города большой паркъ.

Бюдэнь (Büdös, по венг. вонючій)—гора въ юго-восточной Трансильваніи, примѣрно въ 90 км. къ ССО. отъ Кронштадта, знаменитая своими сѣрными пещерами; имѣетъ 916 метр. вышины, при широкомъ теменіи, и протягивается съ сѣвера на югъ. На сѣверной и восточной сторонѣ она покрыта высокимъ лѣсомъ, а на южной и западной одними кустарниками. Замѣчательныя пещеры, или, скорѣе, разсѣлины въ скалахъ, находятся на южной сторонѣ. Одна изъ пещеръ окружена имбунами цвѣтъ морской гѣнки обломками трахита, проникнутыми сѣрою, и лишь отчасти вдается въ гору. На днѣ находится безчисленное множество трещинъ и разсѣлинь, изъ которыхъ выходитъ сѣродородный газъ, въ смѣси съ большимъ количествомъ угольной кислоты, и наполняетъ атмосферу до извѣстной высоты надъ почвою (внутри пещеры до 2 метр.); на стѣнкахъ же пещеры осаждается кора изъ сѣры. Въ эту пещеру можно входить, лишь закрывши ротъ и задерживая дыханіе. Восприимчивый организмъ газъ производитъ обморокъ и даже убиваетъ. Жители окрестностей пользуются имъ какъ цѣлебною ванною при глазныхъ болѣзняхъ, ревматизмѣ и т. д. Другая пещера представляетъ тѣ же

самыя явленія; въ 1802 г. она была разрушена молніею. Кромѣ этихъ пещеръ, на В. существуетъ еще множество трещинъ и расщелинъ, стѣны которыхъ покрыты отложениями сѣры. Выше первой пещеры выходитъ на «Соляномъ полѣ» обильный водою кислый ключъ; здѣсь во время лечебнаго періода больные устраиваютъ свои простые шалаши. На этомъ плато имѣется еще сѣрный источникъ, выходящій изъ болота и служащій для купанья.

Бюелеръ (Hans der Büheler, или Hans von Bühel)—эпическій поэтъ начала XV в., род. въ Эльзасѣ, но состоявшій при дворѣ и на службѣ кельнскаго архіепископа Фридриха III Заервердена (Saerwerden) и жившій въ его замкѣ Поппельсдорфъ, около Бонна. Онъ обработалъ въ стихотворной формѣ два старыхъ романа. Въ «Дочери французскаго короля» — поэмѣ, состоящей приблизительно изъ 15000 стиховъ и оконченной въ 1400 году, — излагается то самое сказаніе, которое, будучи, безъ сомнѣнія, занесено во время Крестовыхъ походовъ изъ Греціи или изъ Константинополя на Западъ, обработывалось въ разнообразныхъ вариантахъ и въ стихахъ (ср. въ «*Maî und Beaflog*», изд. Цфейфера, Лейпцигъ, 1848), и въ прозѣ, и извѣстно еще понынѣ въ народѣ подъ именемъ разсказа о терпѣливой Еленѣ. Поэма В. существуетъ лишь въ двухъ старшихъ изданіяхъ (Страсбургъ, 1500; новое изд. Мерцдорфа, Ольденбургъ, 1867). Другое сочиненіе: «Жизнь Діоклетіана», меньшее по объему (9494 стиха), написано въ 1412 году. Оно заключаетъ въ себѣ извѣсную исторію о семи мудрыхъ мастерахъ. Искусство и поэтический талантъ В. нельзя назвать прямо ничтожными; но все-таки въ его разсказахъ нѣтъ ни живости, ни оригинальности.

Бюзю (Bugeaud) — герц. Ислійскій, маршалъ Франціи (1784—1849), службу началъ при Наполеонѣ I; участвовалъ въ походахъ 1805—6 гг. и въ Испанской кампаніи 1809—14 гг. Въ 1836 г., уже въ чинѣ генерала, посланъ былъ въ Алжиръ, гдѣ 24 іюня одержалъ блестящую побѣду надъ Абд-эль-Кадеромъ. Въ 1841 г. Б. былъ назначенъ генераль-губернаторомъ Алжира, и съ этого времени дѣйствіе тамъ французовъ приобрѣли характеръ необыкновенно рѣшительный: Абд-эль-Кадеръ, доведенный до крайности, принужденъ былъ искать спасенія въ мароккскихъ владѣніяхъ. Покровительство, тамъ ему оказанное, привело въ 1844 г. къ столкновенію съ марокканцами. Рѣшительная побѣда, которую Б. одержалъ на р. Исліи (14 авг. 1844), доставила маршалу титулъ герцога Ислійскаго и принудила Марокко заключить миръ въ Тангерѣ. Довершивъ покореніе Алжира, Б. просилъ увольненія отъ должности, которое и получилъ въ 1847 г. Въ слѣдующемъ году, послѣ Февральской революціи, ему было вѣрено командованіе альпійскою арміею. Въ 1849 г., находясь въ Парижѣ, онъ умеръ тамъ отъ холеры. Въ воен. литературѣ Б. извѣстенъ сочиненіями: «*Mémoires sur l'établissement dans la province d'Oran*»; «*Algérie; des moyens de conserver et utiliser cette conquête*»; «*Bataille d'Isly*» («*Revue des deux Mondes*») и др.

Бюзю (Bugey) — мѣстность во Франціи — см. Веллей.

Бюза. — Такъ принято называть трубы, предназначенныя для пропуска воды подъ насыпями, діаметромъ отъ 1 до 3½ футовъ. Бюзы дѣлаются глиняныя или чугуныя.

Глиняныя бюзы бывають (глазированныя и неглазированныя; онѣ могутъ выдерживать давленіе высокаго столба воды, но при этомъ хрупки и отъ удара легко разбиваются. Поэтому при высокихъ давленіяхъ ихъ не употребляютъ. Для соединенія между собою каждая труба имѣетъ на одномъ концѣ раструбъ, т. е. уширеніе, въ которое выдвигается конецъ другой трубы, и обозначается цементной или смолистой замазкой. Прежде употреблялось соединеніе посредствомъ муфты, или короткой трубы, настолько большаго діаметра, что она могла быть надѣта на соединяемыя трубы и закрывала собою ихъ концы, но въ настоящее время этотъ способъ соединенія употребляется очень рѣдко, уступивъ первенство раструбу, какъ болѣе простому и прочному соединенію. Соединеніе трубъ полураструбами непрактично.

Чугунныя бюзы отливаются обязательно изъ мягкаго и плотнаго чугуна. Весьма важное значеніе имѣетъ вездѣ одинаковая толщина стѣнокъ, для достиженія чего бюзы отливаютъ въ отвѣсномъ положеніи, раструбомъ внизъ. Каждую бюзу послѣ отливки слѣдуетъ испытать ударами молота, нѣтъ ли пузырей или щелей и подвергнуть давленію вдвое больше того, какое бюза будетъ претерпѣвать на мѣстѣ. При назначеніи толщины стѣнокъ бюзы — можно руководствоваться слѣд. эмпирическимъ правиломъ: толщина стѣнки бюзы никогда не должна быть менѣе средней пропорціональной величины между внутреннимъ діаметромъ и $\frac{1}{4}$ долей дюйма. Длина трубы бываетъ различна, но обыкновенно въ 9 футовъ, кромѣ раструба, который дѣлается въ концѣ каждой трубы и внутренний діаметръ котораго равенъ внѣшнему діаметру узкой части трубы плось одинъ дюймъ. Раструбъ увеличиваетъ вѣсъ трубы на $\frac{1}{10}$. Стыкъ начинаютъ смоляной веревкою и заливають свинцомъ. Для того, чтобы осадка была равномерна, нужно укладывать бюзы на песчаномъ основаніи, подъ которымъ вслучаѣ, если грунтъ слабъ, уплотняютъ его сваями, камнемъ или хрящемъ. Въ слѣдствіе дурной укладки; на многихъ дорогахъ бюзы получили осадки и трещины, которыя уже повели къ разнымъ несчастьямъ. Министерство путей сообщенія издало 30 сентября 1882 года циркуляръ № 9853, въ которомъ подробно указаны способы содержанія бюзъ, ремонтъ ихъ, скрѣпленія кольцами и проч. Въ 1887 году сдѣланы были на Уральской дорогѣ опыты замѣны такихъ осѣвшихъ или съ трещинами бюзъ — составными, которые дали удовлетворительные результаты. Подробное описаніе см. въ «Журналѣ путей сообщенія» за 1887 г.

На американскихъ желѣзныхъ дорогахъ подъ насыпями для пропуска воды начали въ настоящее время употреблять деревянные бюзы. напр. на Берлингтонъ-Квинсиской ж. д., прс

ходящей по мѣстности лѣсной, но немнѣющей камня. Бюзы этого рода состоятъ изъ брусевъ, обтесанныхъ съ четырехъ сторонъ по дугообразному шаблону, соответствующему диаметру бюзы. Для образования бюзы дѣлаются изъ старыхъ рельсъ кольца—подожвою внаружу. Эти кольца устанавливаются въ разстояніи 1½ саж. другъ отъ друга и обкладываются приготовленными брусьями, и прибавляются къ нимъ гвоздями. При выходѣ бюзы изъ насыпи и при началѣ концы обдѣлываются каменными стѣнками, а вся труба обкладывается вокругъ кирпичемъ въ одинъ рядъ. Всѣ деревянныя части осмаливаются. Въ деревяннхъ— вмѣсто мостиковъ— полезно укладывать сверленные бюзы изъ осинового толстаго лѣса, которыя могутъ прослужить втрое дольше мостиковъ, если будутъ лежать въ сыромъ мѣстѣ. Э. Ф.

Бюзанси (Bizanzu) — француз. деревня въ Арденскомъ департаментѣ, памятная по столкновению, происшедшему тутъ 15 (27) авг. 1870 г. между французской и нѣмецкой кавалеріей и окончившемуся отступленіемъ французовъ. Въ Б. 860 жит.; замѣчательнъ старинный замокъ съ двумя гигантскими львами у входа (бывшій нѣкоторое время мѣстоприваніемъ польскаго короля Станислава). Въ 1884 г. въ Б. открытъ памятникъ (бронзовая статуя) въ честь генерала Шанзи. Ср. «Victima de Civry, Un Engagement de cavalerie; combat de B. en 1870» (Лондонъ, 1878).

Бюзоз (Франсуа-Леонаръ-Николай Buzot) — жирондистъ, род. 1760; по профессіи адвокатъ, въ 1789 году былъ избранъ депутатомъ и примкнулъ къ крайней лѣвой; состоялъ вице-президентомъ парижскаго суда; въ конвентѣ явился рѣшительнымъ приверженцемъ Жиронды и однимъ изъ наиболѣе вліятельныхъ ея членовъ. На него было возведено обвиненіе въ роляизмъ и умѣренности, хотя онъ въ свое время подавалъ голосъ за казнь короля, и онъ долженъ былъ въ 1793 г. бѣжать въ Нормандію, гдѣ безуспѣшно пытался вызвать возстаніе. Вмѣстѣ со своими друзьями и единомышленниками Петіономъ и Барбару онъ рѣшился кончить жизнь самоубійствомъ, и въ юнѣ 1794 близъ с. Эмилиона былъ найденъ его трупъ. Воспоминанія Б.: «Mémoires sur la Revolution française» изданы Guadet въ 1823 году. Б. состоялъ въ большой дружбѣ и перепискѣ съ г-жей Роланъ. Ср. С. А. Dauban, «Etude sur m-me Roland et son temps» (Парижъ); «Mémoires inédits de Pétion et Mémoires de B. et de Barbaroux, publiés par С. А. Dauban» (Пар., 1866).

Буиссонъ (Ferdinand Edouard Buisson) — французскій педагогъ, род. 1841 въ Парижѣ. Послѣ франко-германской войны Б. примкнулъ къ группѣ передовыхъ людей, задававшихся цѣлью работать на пользу духовнаго возрожденія своей страны. Когда Жюль Симонъ хотѣлъ въ 1871 г. назначить Б. инспекторомъ парижск. народныхъ школъ, это вызвало сильный протестъ со стороны клерикаловъ. Б. былъ, однако, оставленъ при министерствѣ народнаго просвѣщенія, постигши по порученію послѣдняго выставки въ Вѣнѣ (1873), Филадельфіи (1876) и Парижѣ (1878), и представилъ о нихъ об-

стоятельные прекрасные отчеты. Въ 1878 г. Б. былъ призванъ на постъ генеральнаго инспектора народныхъ школъ, а съ 1879 г. состоитъ директоромъ отдѣла по начальному образованію. Б. много сдѣлалъ для реформы школьнаго дѣла во Франціи. Свои взгляды на воспитаніе, и въ частности на роль религіи и духовенства въ образованіи, онъ проводилъ въ рядѣ брошюръ: «Le christianisme libéral» (Парижъ, 1864 г.); «L'orthodoxie et l'Evangile dans l'église réformée» (1864); «De l'enseignement de l'histoire Sainte dans les écoles primaires» (Невшателъ, 1869); «Principe du christianisme libéral» (тамъ же, 1869) и др. Вмѣстѣ съ другими французскими педагогами, Буиссонъ издалъ «Dictionnaire de Pédagogie» (1882—1886, 4 т.) и редактируетъ ежемѣсячное «Revue pédagogique». На русск. яз. имѣются: «Французская азбука для русск. юношества». (Москва, 1883); «Vade mecum» (книга упражненій, переводъ Житорецко, Москва, 1883).

Бюкебургъ (Bückeburg) — главный городъ и княж. резиденція княжества Шаумбургъ-Липпе, болѣе 5083 жит., имѣетъ княжескій дворецъ, съ прекраснымъ паркомъ, дворовою церковью и картинною галлереею, гимназію, католическую и реформатскую церкви. На разстояніи 8 км. отъ города лежитъ на юго-восточной сторонѣ Горльберга, при его подошвѣ, извѣстный курортъ Эйльзенъ, деревня на Ауэ, съ 400 жит., имѣющая сильныя сѣрные ключи и прекрасно устроенныя грязевыя купальни. Въ окрестностяхъ Б. находятся княжескій охотничій замокъ съ коллекціею картинъ и княжескій охотничій замокъ Zum Waush, въ Шаумбургскомъ лѣсу.

Бюклеръ (Johannes Bückler) — извѣстный разбойникъ, прозванный «живодеромъ» (Schinderhannes), род. 1779 въ Унштедтѣ, въ графствѣ Каценелленбогенъ; долгое время стоялъ во главѣ собственной шайки, съ которою нападалъ на проезжихъ, особенно на возвращавшихся съ армарки евреевъ; Б. даже выдавалъ формальныя удостовѣренія о предоставленіи безпрепятственнаго, безопаснаго проѣзда. Пойманный, наконецъ, въ 1803, онъ былъ казненъ въ Майнцѣ. Ср. «Neuer Pitaval» (новая серія, т. 6, Лейпц., 1852).

Бюкуа (Георгъ-Францъ-Августъ де-Лонкеваль, графъ Biquoy) — натурфилософъ, род. въ 1781 году въ Брюсселѣ, посѣщалъ дворянскую академію въ Вѣнѣ и затѣмъ изучалъ математику, физику и химию. Наслѣдовавъ послѣ смерти дяди большое состояніе, Б. много путешествовалъ и, вернувшись въ 1806 г., жилъ постоянно въ своихъ имѣніяхъ въ Чехіи, занимаясь учеными трудами и руководя своими многочисленными фабриками. Особенной извѣстностью пользовались стеклянные его заводы, выдѣлывавшіе прекрасный хрусталь, цвѣтное стекло и изобрѣтенный имъ триалитъ. Первое его произведеніе: «Analytische Bestimmung des Gesetzes der virtuellen Geschwindigkeiten in mechan. und statist. Hinsicht» (Лейпц., 1812) написано еще совсѣмъ въ духѣ теории корпускулъ. Въ позднѣйшихъ сочиненіяхъ Б. присоединяется къ натурфилософскому направлению Шеллинга. Изъ нихъ заслуживаютъ

особеннаго вниманія: «*Ideele Verherrlichung des empirisch erfassten Naturlebens*» (2 изд., 2 т., Лейпц., 1826); «*Theorie des Nationalwirthschaft*» (Лейпц., 1815); «*Skizzen zu einem Gesetzbuche der Natur*» (Лейпц., 1836).—Всѣ свои сочиненія Б. печаталъ на собственный счетъ и разсылалъ бесплатно людямъ, интересующимся этими вопросами. Онъ умеръ 1851 г. въ Прагѣ.

Бюкау (Карль - Бонавентура де-Лонкеваль, графъ Видуоу)—имперскій генералъ въ 30-ти-лѣтнюю войну, род. 1571 г. въ Аррасѣ; отличился въ рядахъ испанцевъ въ нидерландской войнѣ, а также во Франціи при взятіи Кале и Ардра (1596). Произведенный въ генералы артиллеріи, Б. сражался затѣмъ при Ньепорѣ (Nieporitz) 1600 г., и въ 1613 г. назначенъ былъ штатгалтеромъ Геннегау и рыцаремъ золотого руна. При началѣ 30-ти-лѣтней войны Б. перешелъ въ качествѣ генералъ-фельдцейхмейстера въ имперскую службу, осенью 1618 получилъ главное начальство надъ всѣми войсками императора, вторгнулся въ Чехію, но долженъ былъ отступить передъ Турноу и Мансфельдомъ. Более удачнымъ былъ походъ 1619 года, въ которомъ Б. побѣдилъ съ помощью Валленштейна Будвейса, разбилъ Мансфельда при Тейнѣ, и сталъ угрожать Прагѣ. Осенью того же года онъ былъ отозванъ для защиты Вѣны противъ Турна и Бетлена Габора изъ Чехіи, в сумѣлъ воспрепятствовать всѣмъ попыткамъ врага перейти Дунай. Послѣ отступленія венгровъ и чеховъ, Б. занялся составленіемъ новой арміи въ 20000 человекъ и съ нею разбилъ при Цистерсдорфѣ вновь нахлынувшихъ чеховъ. Между тѣмъ Максимилианъ Баварскій и Тилли вошли въ предѣлы Австріи, 8 сентября 1629 г. имперскія войска соединились съ Лигой и двинулись въ Чехію. Послѣ Пражской битвы Б. просилъ объ отставкѣ; но императоръ принудилъ его остаться, даровалъ ему титулъ графа ф. Граденъ и владѣнія Розенбергъ въ Чехіи. Въ февралѣ 1621 г. Б. разбилъ Бетлена Габора, взялъ Пресбургъ, осадилъ Нейтцельс и палъ здѣсь 10 июля 1621 г. Ср. Вейге (Weyhe), «*V., eine biogr. Skizze*» (Вѣна, 1876).

Бюланъ (Жанъ)—французскій композиторъ, писавшій музыку на русскіе тексты. Прибывъ въ Россію въ началѣ царствованія Екатерины II, Б. сочинялъ оперы, въ свое время пользовавшіяся извѣстностью. Большинство ихъ написано на тексты Я. В. Княжнина: «Добродѣтельный волшебникъ», «Притворно сумашедшая», «Мужья, женихи своихъ женъ», «Собитеньщикъ» (1786) и др. Последняя опера—передѣлка Мольеровской комедіи «L'école des femmes», имѣла огромный успѣхъ; она выдержала множество представленій и еще въ 1853 г. роль собитеньщика пѣлъ О. А. Петровъ. Въ 1787 г., по случаю празднованія въ Москвѣ двадцатипятилѣтія царствованія императрицы Екатерины II, Б. на текстъ Хераскова сочинилъ музыку къ лирическому прологу съ хорами и балетамъ: «Счастливая Россія или 25-лѣтній юбилей». Въ операхъ Б. часто встрѣчаются чисто русскіе мотивы.

А. Ум.

Бюлау (Фридрихъ Bülow)—политическій писатель, род. 1805 г. въ Фрейбергѣ; изучалъ въ

Лейпцигѣ право, государственныя науки, исторію и классическую литературу. Начавъ въ 1828 г. чтеніе лекцій въ университетѣ по саксонскому государственному праву, онъ преподавалъ въ 1829 г. права на преподаваніе также и на филологическомъ факультетѣ, и въ 1833 г. былъ сдѣланъ экстраординарнымъ, а въ 1836 г. ординарнымъ профессоромъ практической философіи и политики. Въ 1837—44 гг. на немъ лежала цензура періодической прессы; съ 1838 г. по 1849 онъ былъ редакторомъ основанныхъ Пелицомъ «*Neue Jahrbücher für Geschichte und Politik*», съ 1843 г. по іюнь 1848 г.—«*Deutsche Allgemeine Zeitung*», а въ 1851—54 гг.—правительственной газеты «*Leipziger Zeitung*». В. умеръ въ Лейпцигѣ 1856 г. Издавъ «*Encyclopädie der Staatswissenschaft*» (Лейпцигъ, 1832; 2 изд., 1855); «*Verfassungsrecht des Königreichs Sachsen*» (Лейпцигъ, 1833); «*Der Staat und der Landbau*» (Лейпцигъ, 1833); «*Der Staat und die Industrie*» (Лейпцигъ, 1834); «*Handbuch der Staatswirthschaftslehre*» (Лейпцигъ, 1835), и сочиненіе «*Die Behörden im Staat und Gemeinde*» (Лейпцигъ, 1836); затѣмъ «*Geschichte der europ. Staatsystems*» (3 т., Лейпцигъ, 1837—39); «*Allgemeine Geschichte der J. 1830—38*» (Лейпцигъ, 1838); и для историческаго сочиненія Герена и Укерта «*Geschichte Deutschlands von 1806—30*» (Гамбургъ, 1842). За этими работами послѣдовали «*Zeitfragen aus Politik und Volkswirtschaft*» (Лейпцигъ, 1846); продолженіе Пелицеевскаго собранія «*Europ. Verfassungen*» (Лейпцигъ, 1847), и «*Wahlrecht und Wahlverfahren*» (Лейпцигъ, 1849). Подъ конецъ жизни Бюлау былъ занятъ интереснымъ сборникомъ: «*Geheime Geschichten und räthselhafte Menschen*» (12 т., Лейпцигъ, 1850—60; 2 изд. 1863—64).

Бюлахъ (Bülach)—глав. гор. одноименнаго округа въ швейцарскомъ кантонѣ Цюрихъ (184, 5 кв. км., 21518 жит.), лежитъ на высотѣ 416 метр., въ 21 км. къ сѣверу отъ Цюриха, на мѣстѣ скрещиванія желѣзнодорожныхъ линій Баденъ-Винтертуръ и Цюрихъ-Вальдсгутъ, и имѣетъ около 2 тыс. жит.

Бюлеръ, бароны.—Фамилія Б. происходитъ изъ Швабіи. Вюртембергскій дѣйствительный тайный совѣтникъ, тайный референдарій, Яковъ Альбрехтъ Б. грамотою римскаго императора Іосифа II возведенъ 31 марта 1784 г. съ потомствомъ въ баронское достоинство. Сынъ его, баронъ Андрей Яковлевичъ, въ 1789 г. вступилъ въ русскую службу секретаремъ при фельдмаршалѣ кн. Потемкинѣ. Проходя различныя должности онъ, наконецъ, въ 1841 г. былъ пожалованъ въ дѣйствительн. тайн. совѣтники; въ 1852 г. дозволено пользоваться его титуломъ племяннику его, полковнику Карлу Фёдоровичу.—Старшій сынъ упомянутаго въ началѣ статьи Якова-Альбрехта, баронъ Карлъ Яковлевичъ (ум. въ 1811 г.) былъ русскимъ сенаторомъ и посланникомъ при дворѣхъ баварскомъ и вюртембергскомъ, при Тарговицкой конфедераціи, при сеймѣ Гродненскомъ и наконецъ въ Регенсбургѣ при сеймѣ Германской имперіи, въ 1802 и 1803 г. Одинъ изъ его братьевъ, баронъ Андрей Яковлевичъ (ум. въ 1843 г.) былъ русскимъ сенаторомъ, а сынъ его баронъ Фёдоръ Андре-

евичъ, нынѣ дѣйств. тайный совѣтникъ, занимается постъ директора моск. главнаго архива мин. иностранныхъ дѣлъ (см. ниже).

Бюлеръ (Гоганъ - Георгъ Bühler)—исследователь санскритскаго языка, род. 1837 г. въ Борнштейнѣ, около Нинбурга, въ Ганноверѣ; учился съ 1855 г. по 1858 г. въ Гёттингенѣ, а въ 1859 году, послѣ краткаго пребыванія въ Парижѣ, отправился въ Лондонъ, гдѣ былъ назначенъ въ 1861 г. помощникомъ бібліотекаря при частной бібліотекѣ англійской королевы. Въ 1862 г. онъ получилъ мѣсто помощника бібліотекаря при бібліотекѣ гёттингенскаго университета, а въ 1863 г. былъ приглашенъ въ качествѣ профессора восточныхъ языковъ въ эльфингтонскую коллегію въ Бомбей. Въ 1864 г. назначенъ здѣсь же профессоромъ древней исторіи, а въ 1866 г. главнымъ инспекторомъ надъ занятіями санскритскимъ языкомъ въ деканской коллегіи въ Пуны, гдѣ онъ, вмѣстѣ съ Кильгорномъ (Kielhorn), основалъ «Bombay Sanskritseries». Въ 1868 г. онъ сдѣлался инспекторомъ сѣвернаго отдѣла (Gujarat), и въ томъ же году принялся вмѣстѣ съ Кильгорномъ (а съ 1870 г. одинъ) за отыскиваніе санскритскихъ рукописей. Онъ справился съ большимъ успѣхомъ съ обими должностями; округъ, гдѣ онъ былъ инспекторомъ, заключалъ въ себѣ болѣе 65000 квадратныхъ миль и 5 миліоновъ жителей. При своемъ вступленіи онъ нашелъ 730 школъ съ 47883 учениками, а, выйдя въ 1886 г. по болѣзни въ отставку, оставилъ 1763 школы съ 101970 учениками. Въ отношеніи же розысканія и собиранія манускриптовъ онъ достигъ, при своихъ поѣздкахъ въ различныя мѣстности Индіи, превосходныхъ результатовъ. Многія тысячи рукописей, коллекція монетъ, мѣдныхъ дощечекъ и т. д. доставлены Бюлеромъ и въ распоряженіе индійскаго правительства, и въ европейскія бібліотеки и музеи. По возвращеніи изъ Индіи Б. принялъ въ 1881 г. профессору по кафедрѣ санскритскаго языка въ вѣнскомъ университетѣ. Б. написаны: «A digest of Hindu law» [обработано вмѣстѣ съ Р. Вестомъ (West), 1867—69; 3 изд. 1881 и сл.]; далѣе, онъ издалъ «Pansatantra» (ч. 2—5 въ «Bombay Sanskritseries», 1868—69), «Apastamba Dharmaśūtra» (ч. 1 и 2, 1868—71), «Daśakumāracarita» (ч. 1, 1873), «Vikramānkadevacarita» (1875), «Three new edicts of Aśoka» (1877), практическій глоссарій «Pāṭyālacchī» (1878) и переводъ «Apastamba and Gautama» (во 2-мъ томѣ изданныхъ Максомъ Мюллеромъ «Sacred books of the East») и, кромѣ того, много сообщеній о своихъ путешествіяхъ, каталоговъ и пр.

Бюлеръ (баронъ Фёдоръ Андреевичъ)—директоръ московскаго главнаго архива министерства иностранныхъ дѣлъ, род. 8 апр. 1821 г. въ селѣ Мануиловѣ, ямбургскаго уѣзда. Въ 1841 г. кончилъ курсъ въ училищѣ правовѣдѣнія, одно время служилъ въ сенатѣ; 1847—50 гг. провель за-границей, послѣ чего перешелъ на дипломатическую службу и занялъ мѣсто секретаря генеральнаго консульства въ Бухарестѣ. Въ 1853 г., съ открытіемъ военныхъ дѣйствій, Б. назначенъ былъ въ Яссы начальникомъ канцеляріи временнаго предсѣдателя молдавскаго дивана, графа К. И. Остен-Сакена;

по вскорѣ русскія войска вынуждены были очистить Молдавію и Валахію, и Б. вернулся въ Россію. Здѣсь онъ занялъ мѣсто управляющаго газетною экспедиціей министерства иностр. дѣлъ и втеченіи 17 лѣтъ сряду ежедневно составлялъ, по порученію князя А. М. Горчакова, политическія обозрѣнія для имп. Александра II. Съ должности управляющаго газетною экспедиціей соединено было званіе члена главнаго управленія цензуры, гдѣ на Б. возложенъ былъ надзоръ за политическими обозрѣніями въ толстыхъ журналахъ. Въ началѣ 1873 г. Б. занялъ мѣсто директора московскаго главнаго архива министерства иностранныхъ дѣлъ, который онъ сдѣлалъ болѣе доступнымъ для изслѣдователей; при немъ же архивъ переведенъ въ роскошное помѣщеніе, въ центрѣ города. Съ 1880 г. Б. состоитъ почетнымъ опекуномъ; кромѣ того онъ—почетный членъ академіи наукъ и членъ археографической комиссіи. Б. подвизался и на литературномъ поприщѣ. Въ «Отечественныхъ Запискахъ» 1843 г. онъ напечаталъ велико-свѣтскую повѣсть «Ничего»; въ 1845 г. помѣстилъ въ этомъ же журналѣ семь статей объ Астраханскомъ краѣ, а въ 1850 г. статью: «Ламаизмъ и Шаманство». Состоя управляющимъ газетной экспедиціи, помѣшалъ иногда безъ подписи статьи въ брюссельской газетѣ «Le Nord» и въ это же время сталъ составлять, преимущественно по фамильнымъ бумагамъ, замѣтки историческаго содержанія для «Русск. Архива», «Русск. Старина» и другихъ изданій. Сюда относятся: «Два эпизода изъ царствованія Екатерины II» («Русскій Вѣстникъ» 1879 г., № 1, 2, 3, 9 и 10; 1871 г. № 1, 2, 3, 9, 10 и 12); «Предположенія кн. Потемкина о польскихъ дѣлахъ, съ собственноручными замѣтками Екатерины II» («Русск. Архивъ» 1874 г., № 8); «Письма герцога Вирона къ его дочери» (тамъ же, 1871 г., № 11); «Портреты Вирона и членовъ его семьи» («Русск. Старина» 1873 г., № 1); «О напечатаніи рѣчи имп. Николая варшавскимъ депутатамъ, 1835» (тамъ же, 1872 г., № 12); «Переписка Суворова съ Нильсономъ» («Русск. Архивъ» 1872 г., № 3—4); «Неизданныя письма Вольтера» («Сборникъ Имп. Русск. Историч. общества», 1875 г., т. 15); «Черты изъ жизни кн. Потемкина» («Древняя и Новая Россія» 1875 г., № 12); «Неизданныя стихотворенія И. С. Аксакова 1841—44 г.» («Русская Старина» 1886 т. LI); къ этому поправка въ т. LIV, 1887 г.) и др. Довольно пространная автобіографія Б. напечатана въ книгѣ: «Знакомые. Альбомъ М. И. Семевскаго» (Спб., 1888 г.).

Бюли - сюръ - л'Арбресанъ (Bully-sur-l'Arbresle)—желѣзные источники во Франціи, близъ Ліона, содержащіе сѣру и мышьякъ. Вода источника St. Thérèse разсылается.

Бюлантъ (Bullant)—сѣмство французскихъ архитекторовъ, вѣтроуловъ, пикардскаго происхожденія. Особенно извѣстенъ Б., Жанъ (2-й), род. 1510 † 1578, одинъ изъ славнѣйшихъ представителей эпохи Возрожденія во Франціи; начало его извѣстности положилъ построенный имъ, по порученію конетабля Монморанси, замокъ въ Экуэнѣ. Въ 1567 г. Б. былъ назначенъ главнымъ наблюдателемъ

за всѣми постройками французской короны. Попадъ послѣ смерти Генриха II въ немилость, онъ лишь въ 1570 г. опять былъ призванъ ко двору Екатерины Медичи, при которой продолжалъ постройку Тюильерскаго дворца и воздвигъ такъ назыв. Palais de la Reine (названный позже Hôtel de Soissons). Онъ же руководилъ массой другихъ монументальныхъ сооружений, произволившихъ тогда въ Фонтенебло, С. Дени и пр.—Б. умѣлъ гармонически сочетать формы итальянскаго Возрожденія съ національными особенностями. Б. принадлежатъ также сочиненія: «Respeil d'horlogiographie etc.» (Парижъ, 1551); «Petit traité de géométrie» (тамъ же, 1562); «Reigle générale d'architecture des cinq manières de colonnes—à l'exemple de l'antique suivant les reigles de Vitruve» (тамъ же, 1564 и др. изд.). Ср. Ad. Berty, «Les Grands Architectes de la Renaissance» (Парижъ, 1860).

Бюллетень—такъ называются періодически печатаемая извѣщенія разнороднаго содержания, напр. Б. о состояннн здоровья высокопоставленныхъ лицъ, Б. о состояннн погоды по метеорологическимъ наблюденіямъ, Б. биржевые и т. п.

Бюловъ (Гансъ-Гвидо фонъ), замѣчательный пианистъ, сынъ нѣмецкаго поэта Карла фонъ Б., род. 8 января 1830 г. въ Дрезденѣ; игрѣ на фортепiano обучался у Фр. Вика, теоретическое же образование получилъ у Макса-Карла Эбервейна (съ 1844 г.). Въ Штутгартѣ, гдѣ онъ поступилъ въ гимназію, въ 1846 г. Б. впервые выступилъ въ качествѣ пианиста. Въ 1847 г. онъ переселился въ Лейпцигъ для изученія права и вмѣстѣ съ тѣмъ бралъ уроки контрапункта у Гауптмана. Въ 1849—1850 гг. онъ продолжалъ свое юридическое образование въ Берлинѣ. Между тѣмъ въ немъ созрѣло рѣшеніе посвятить себя музыкѣ, къ которой онъ чувствовалъ призваніе. Съ этою цѣлью Б. обратился въ Цюрихъ къ Рих. Вагнеру, котораго онъ зналъ еще въ Дрезденѣ, и послѣ кратковременной капельмейстерской дѣятельности въ С.-Галленѣ и Цюрихѣ, въ 1851 г. отправился въ Веймаръ, къ Листу, который руководилъ Б., какъ пианистомъ, въ продолженіе двухъ лѣтъ. На баллетштеттскомъ музыкальномъ фестивалѣ Б. составилъ себѣ имя какъ пианиста, и съ тѣхъ поръ его репутація еще болѣе упрочилась, благодаря многократнымъ концертнымъ путешествіямъ.

Съ 1854 г. Б. избралъ своимъ мѣстожителемъ Берлинъ, и въ 1856 г. былъ назначенъ королевскимъ прусскимъ придворнымъ пианистомъ. Въ концѣ 1864 г. Б., слѣдуя призыву Вагнера, переселился въ Мюнхенъ, гдѣ онъ съ 1867 г. состоялъ королевскимъ придворнымъ капельмейстеромъ и директоромъ реорганизованной королевской музыкальной школы. Семейныя дѣла Б. принудили его въ 1869 отказаться отъ должностей, занимаемыхъ имъ въ Мюнхенѣ. Послѣ этого онъ отправился въ Италію, жилъ тамъ (большею частью во Флоренціи) много лѣтъ, давая концерты, но затѣмъ предпринялъ обширныя по своимъ размѣрамъ артистическія путешествія и посѣтилъ Англію, а также и Сѣверо-Американскіе Соединенные Штаты (въ 1875). Послѣ своего пре-

быванія, въ 1878—79 гг., въ Ганноверѣ, въ качествѣ капельмейстера, Б. отправился въ 1880 въ Мейнингенъ для занятія должности капельмейстера и главнозавѣдующаго музыкальными дѣлами. Большую сенсацію вызвало его артистическое путешествіе съ Мейнингенской капеллой по Германіи, въ 1881—82 гг. Б. посѣщалъ также неоднократно и Петербургъ, гдѣ онъ имѣлъ выдающійся успѣхъ, какъ пианистъ и капельмейстеръ. Онъ дирижировалъ въ концертахъ «Филармоническаго» и «Императорскаго Русскаго Музыкальнаго» обществъ. Кромѣ того, онъ совершилъ артистическое путешествіе по Россіи. Въ Петербургѣ Б. выказалъ себя пропагандистомъ Брамса и многихъ русскихъ композиторовъ. Во время своего пребыванія въ Петербургѣ въ 1885 г. Б. читалъ лекціи по фортепiанной литературѣ, въ залѣ петербургской консерваторіи. Подобнаго рода лекціи Б. читалъ и за-границей.

Репутація Б., какъ пианиста, установилась, благодаря всесторонней, блестящей, преодолѣвающей всѣ трудности виртуозности и его изъ ряда выдающейся феноменальной памяти, которая давала ему возможность исполнять наизусть самыя обширныя и сложныя сочиненія. Ему достаточн было просмотрѣть, не проигравши, любое сочиненіе, чтобы сыграть его безошибочно на память. Оркестровыя сочиненія и оперы Б. дирижировалъ безъ партитуръ. Какъ композиторъ, Б. проявилъ себя въ нѣсколькихъ оркестровыхъ, фортепiанныхъ и вокальныхъ сочиненіяхъ, въ которыхъ онъ явился послѣдователемъ Вагнера и Листа. Наибольшее значеніе имѣетъ его увертюра для большаго оркестра, написанная къ трагедіи «Юлія Цезарь» Шекспира. Какъ дѣятельный пропагандистъ Вагнера, Б. неоднократно выступалъ въ печати со статьями въ пользу направленія этого композитора. Сверхъ того, онъ издалъ, въ цѣломъ рядѣ выпусковъ, избранныя фортепiанныя сочиненія классическихъ авторовъ, редація которыхъ, однако, не была свободна отъ произвола. Б. принадлежатъ также аранжировки и транскрипціи произведеній Берлиоза, Вагнера и Листа. Въ качествѣ музыкальнаго редактора, Б. принималъ дѣятельное участіе въ изданнн Зигмунда Леберта «Instructive Ausgabe klassischer Klavierwerke» (Штутгартъ, 1872).

Н. С.

Бюловъ (Карль-Эдуардъ фонъ Bülow)—нѣм. поэтъ, отецъ знаменитаго пианиста, род. въ 1803 г., получилъ образование въ Лейпцигѣ, и съ 1828 г. поселился въ Дрезденѣ, гдѣ занимался исключительно литературой. Событія 1849 г. заставили его переселиться въ Тургау и здѣсь Б. ум. въ 1853 г. Издалъ «Novellenbuch» (4 т. Лейпцигъ, 1834—36), содерж. болѣе 100 новеллъ, передѣланныхъ съ итальянскаго, испанскаго, французскаго и англійскаго языковъ; «Novellen» (3 т. Штутг.) его собственныя; сочиненія «Dramatische Werke» (4 т. Берл., 1837); Шрёдера, «Anthologie auf das J. 1782» (Гейдельбергъ, 1850) и др. Б. издалъ также «Мемуары курф. Фридриха II» и автобіографію Ульриха Брера «Der arme Mann von Toskenburg» (Лейпц., 1852).

Бюловъ (Людвигъ - Фридрихъ - Викторъ - Гансъ, графъ фонъ Bülow)—пруссійскій государ-

ственный человекъ, род. 1774 г. въ Эссенродѣ, около Брауншвейга; учился въ геттингенскомъ университетѣ. Его родственникъ, прусскій государственный канцлеръ, князь фонъ Гарденбергъ, много содѣйствовалъ успѣшности его служебной карьеры. Уже въ 1807 г. онъ былъ назначенъ вестфальскимъ министромъ финансовъ. За образцовое веденіе дѣла король Жеромъ возвелъ его въ графское достоинство, но вслѣдствіе интригъ своихъ противниковъ онъ въ 1811 г. отказался отъ должности, и жить съ тѣхъ поръ въ родовомъ помѣстьѣ Эссенродѣ до 1813 г., когда король прусскій, по предложенію Гарденберга, назначилъ его прусскимъ государственнымъ министромъ и министромъ финансовъ. Въ 1817 г. онъ вышелъ въ отставку. † въ 1825 г.

Бюловъ (Frederik-Rudbek-Henrik von Bülow)—датскій генералъ, род. въ 1791 г. Въ 1848 и 1849 гг. особенно отличился въ войнѣ противъ шлезвиг-голштинцевъ и союзныхъ съ ними нѣмецкихъ войскъ; умеръ въ 1858 г. По общественной подпискѣ, на его могилѣ сооруженъ ему памятникъ.

Бюловъ (Фридрихъ-Вильгельмъ, родился въ 1755, † въ 1816 г.) — прусскій генералъ-отъ инфантеріи, поступилъ на службу въ 1769 году. Во время отступленія французовъ изъ Россіи, Б. успѣлъ организовать значительную массу войскъ, надъ которой ему, въ началѣ 1813 года, поручено было начальство, на правахъ корпуснаго командира. Съ этого времени начинается выдающийся періодъ дѣятельности Б. 5 апр. онъ разбилъ французовъ подъ Мекерномъ, 2 мая взялъ Галле и 4 июня удержалъ наступленіе маршала Удино (угрожавшее Берлину) у Луккау. Затѣмъ Б. принималъ со своимъ корпусомъ блестящее участіе въ сраженіяхъ при Гросъ-Беренѣ (23 авг.) и Денневицѣ (6 сент.). За послѣднее сраженіе онъ былъ возведенъ въ графское достоинство. Въ 1815 г., при Ватерлоо, корпусъ Б. первымъ изъ арміи Блюхера вышелъ во флангъ Наполеону.

Братъ его, Дитрихъ-Генрихъ Б., род. въ 1757 году, авторъ извѣстнаго стратегическаго сочиненія: «Geist des neueren Kriegssystems». Вслѣдствіе сочиненія о кампаніи 1805 года, полнога неприличныхъ выходокъ противъ Кутузова, Б. былъ заключенъ въ Кольбергскую крѣпость, а затѣмъ выданъ русскому правительству и отправленъ моремъ въ Ригу. Дальнѣйшая судьба его неизвѣстна. По показанію однихъ, онъ умеръ во время перѣзда въ Ригу отъ болѣзни, а по другимъ—отъ ранъ, нанесенныхъ ему во время драки; по инымъ же источникамъ, Б. сосланъ въ Сибирь и на пути пропалъ безъ вѣсти. Кромѣ вышеназванныхъ сочиненій, имъ написаны еще: «Lehrsätze des neueren Krieges»; «Gustav Adolphs Feldzug in Deutschland»; «Blicke auf zukünftige Begebenheiten» и др.

Бюловъ-Суммеровъ (Эрнстъ фонъ Bülow-Summerow)—публицистъ-консерваторъ, род. 1775 г. въ родовомъ имѣніи Придау въ Мекленбургъ-Шверинѣ. Особенную извѣстность Б. приобрѣлъ въ 1848 г., когда основалъ «Verein zum Schutze des Eigentums», названный противоположной партией «Junkerparlament» и по-

служившій началомъ будущей прусской феодальной партіи. Въ защиту своихъ воззрѣній имъ издана цѣлая масса брошюръ. Б. умеръ въ Берлинѣ въ 1851 г.

Бюловъ (Франсуа Bülow)—франц. писатель, род. 1803 г. въ Зольбанѣ; былъ первоначально корректоромъ, переводилъ кой-что съ англійскаго и въ 1831 г. основалъ «Revue des deux Mondes», которымъ руководилъ болѣе 40 лѣтъ; неутомимою энергіею своею поднималъ его до положенія одного изъ самыхъ крупныхъ европейскихъ изданій. Б. умеръ 12 янв. 1877 г. въ Парижѣ.

Бюль (Bühl)—городъ въ 12 км. къ ЮЗ. отъ Баденъ-Бадена, болѣе 3000 жит.

Бюльаръ (Петръ Bulliard)—извѣстный французскій ботаникъ, род. 1742 г., † 1793 г., напечаталъ: «Flora parisiensis» (Пар., 1776—80, 6 т.); «Herbier de la France etc.» (Пар., 1780—93, 12 ч.); «Dictionnaire élément. de botanique» (Парижъ, 1783 и др. изд.); «Histoire des plantes vénéneuses et suspectes de la France» (Пар., 1784, 1788); «Hist. des champignons de la France» (Парижъ, 1791—1812), весьма цѣнный трудъ, до сихъ поръ не утратившій значенія.

Бюмзе, или Пимпе—рѣка въ Лифляндской губ., берущая начало съ Гангофскаго плоскогорья, на выс. 700 фут., подъ именемъ Нейгаузенскаго потока, соединяющаяся еще съ двумя другими истоками. Направляясь къ ВСВ., послѣ 45 верстъ быстрого теченія, Б. впадаетъ въ Псковское озеро на высотѣ 90 фут.

Бюнау (Генрихъ Büнау, графъ)—государственный дѣятель и историкъ, родился въ 1697 г. въ Вейсенфельсѣ, посѣщалъ лейпцигскій университетъ и въ 1716 г. поступилъ на службу при саксонскомъ дворѣ. Подвигаясь очень быстро впередъ, въ 1730 г. Б. былъ назначенъ членомъ тайнаго совѣта; но происшедшая въ то время перемѣна на престолѣ и возни Брюля заставили его удалиться изъ Дрездена. Послѣ смерти импер. Карла VI Б. отправился въ Майнцъ и поступилъ опять на службу; но съ кончиной Карла VII долженъ былъ вторично оставить Дрезденъ и удалиться въ Веймаръ, гдѣ герцогъ Константинъ сдѣлалъ его премьеръ-министромъ. Пробывъ въ этой должности до 1759 г., Б. подалъ затѣмъ въ отставку и умеръ въ своемъ имѣніи Османштадтѣ въ 1762 г. Б.—авторъ цѣннаго сочиненія: «Genaue und umständliche Deutsche Kaiser und Reichshistorie» (4 т., Лейпцигъ, 1728—43; осталось неоконченными). Кромѣ того, заслуживаетъ упоминанія «Historie des Krieges zwischen Frankreich, England und Deutschland» (Перенсб., 1763—67, 4 т.). Б. оставилъ прекрасную бібліотеку, приобретенную для дрезденской королевской бібліотеки за 40000 талеровъ.

Бюрбюръ де-Везенбекъ (Léon-Philipp-Maria Burbure de Wezembeck)—бельгійскій археологъ и музыкантъ, род. въ 1812 г. въ Термондѣ, въ бельгійской Фландріи; въ 1842 г. получилъ порученіе привести въ порядокъ архивы капитула и церкви Notre Dame въ Термондѣ, а въ 1846 г.—произвести такую же работу въ антверпенскомъ соборѣ, при-

чемъ Б. заявилъ себя выдающимся палеографомъ. Послѣ нѣсколькихъ удачныхъ попытокъ въ музыкальной композиціи, онъ написалъ довольно много музыкальныхъ пьесъ (*Symphonie triomphale*, Псалмы, хоры съ аккомпаниментомъ оркестра и др.) и дѣйствовалъ въ качествѣ организатора и директора многихъ пѣвческихъ обществъ. Въ 1855—61 гг. Б. состоялъ администраторомъ академіи изящныхъ искусствъ въ Антверпенѣ, въ 1868 г. организовалъ вмѣстѣ съ Комономъ (*Caumont*) первый международный конгрессъ археологовъ въ Антверпенѣ. Б. написалъ множество цѣнныхъ статей по исторіи литературы и исторіи музыки въ «*Messenger des sciences historiques*», «*Belgique*», «*Biographie nationale belge*» и др. Имъ составленъ также превосходный «*Catalogue du musée d'Anvers*» (1857) и опубликованы «*Inscriptions de la province d'Anvers*» (1852 и слѣд.).

Бюргель (Константинъ Bürgel) — композиторъ, родился въ 1837 году въ Ливбау, воспитывался въ бреславльскомъ гимназій; позже былъ ученикомъ извѣстнаго теоретика и композитора Кля въ Берлинѣ. Съ 1869—70 г. преподавалъ фортепьянную игру въ мѣстной консерваторіи Кушлага. Изъ его сочиненій, рядомъ съ фортепьянными пьесами и пѣснями, особенно выдаются произведенія въ области камерной музыки.

Бюргенштокъ (Bürgenstock) — климатическая станція на берегу Фирвальдштетскаго озера, въ швейцарскомъ кантонѣ Люцернѣ, расположенная на 870 метр. выше уровня воды въ океанѣ (433 м. надъ озеромъ); леченіе молокомъ, сызороткой, водолечебница и прекрасный парк-лѣсъ. Къ В. на разстояніи часа пути, возвышается Гамметшвандъ, вершина Бюргенштока, которая спускается почти отвѣсно къ озеру, представляя замѣчательные по красотѣ виды.

Бюргеръ (Готфридъ-Августъ Bürger) — нѣмецкій поэтъ, родился 1747 г. недалеко отъ Гальберштадта, сынъ пастора; первоначальное образованіе получилъ въ школѣ въ Аперслебенѣ и уже съ самаго ранняго возраста обнаружилъ поэтическое дарованіе. Дѣдъ, у котораго воспитывался сирота В., послалъ (1764) его въ Галле для занятій богословіемъ, но молодой поэтъ семинарской наукѣ предпочелъ выучи и стихотворныя занятія, такъ что дѣдъ вынужденъ былъ отозвать его назадъ. Въ 1768 Бюргера рѣшили посвятить юриспруденціи и отправили въ Геттингенъ, но и здѣсь В. продолжалъ вести такой же разсыянный образъ жизни. Лишившись, вслѣдствіе этого, матерьяльной поддержки дѣда, В. находился въ крайне бѣдственномъ положеніи, пока знакомство съ Бойе и его друзьями *), которые оцѣнили его поэтическій талантъ, не открыло предъ В. новой дороги. Благодаря Бойе, В. получилъ мѣсто чиновника въ Альтенглейхенѣ (Ганноверѣ) и здѣсь женился на дочери нѣкоего Леонгарта, Дорѣ. Бракъ, однако, не принесъ счастья поэту. Еще женихомъ В., по собственному признанію, былъ влюбленъ въ младшую

сестру своей будущей жены, Августу, которую потомъ вослѣлъ подъ именемъ Молли. Когда, послѣ смерти своего отца, Августа стала жить въ домѣ Б., страсть ихъ стала взаимной и поставила ихъ въ трагически-мучительное положеніе, кончившееся только со смертью жены В. (1784). Разстроивъ свои служебныя отношенія, В. переселился въ Геттингенъ, гдѣ сдѣлалъ приватъ-доцентомъ въ университетѣ (по кафедрѣ эстетики и стилистики) и обвѣнчался, наконецъ, съ Молли (1785). Вскорѣ (1786) смерть ея повергла В. въ страшное отчаяніе и наложо прервала его литературныя занятія. Въ 1789 г. геттингенскій университетъ поднесъ ему докторскую степень и назначилъ экстраординарнымъ профессоромъ (безъ содержанія). В. задумалъ въ третій разъ испытать счастье въ семейной жизни. Экцентричная и легкомысленная Элиза Гавъ * (родилась 1769, † 1833) прислала В. любовное посланіе въ стихахъ; завязалась поэтическая переписка, окончившаяся свадьбой (1790). Но уже чрезъ нѣсколько недѣль между супругами возникъ разладъ; жена явно стала измѣнять В. и скоро совсѣмъ его бросила и, поступивъ въ актрисы, играла въ Гамбургѣ, Ганноверѣ и Дрезденѣ; въ 1792 г. они формально развелись.

Одинокій, всѣми покинутый, поэтъ прожилъ въ крайне стѣсненныхъ обстоятельствахъ еще два года и умеръ 47 лѣтъ, истощенный физически и нравственно (8 іюня 1794 г.). Въ В., обладавшемъ самобытнымъ поэтическимъ талантомъ, уже замѣчается поворотъ нѣмецкой поэзіи второй половины XVIII в., которая, переставъ быть жалкимъ подражаніемъ французской, становится истинно національной. Прославившая его баллада «Ленора», сюжетъ которой взятъ изъ германскихъ народныхъ преданій, быстро сдѣлалась популярной во всей Германіи и оказала влияние на послѣдующее развитіе эпической нѣмецкой поэзіи и поэтовъ-романтиковъ вообще. Переведенная на англійскій яз. Вальтеръ-Скоттомъ, а на рускомъ въ переработкѣ Жуковскаго («Свѣтлана»), «Ленора» какъ въ Англій, такъ и въ Россіи положила начало новаго періода литературы — романтизма. Суровая критика Шиллера, который въ «*Allgemeine Literaturzeitung*» (1791) отрицаетъ въ В. идеальное чувство любви и красоты, дышетъ черезчуръ духомъ современности и лишена исторической перспективы. Лучшая характеристика В. дана Шлегелемъ въ его «*Charakteristiken und Kritiken*». В. печаталъ всѣ свои произведенія въ основанномъ (1770) Бойе и Готеромъ «*Musenalmansch*». Здѣсь въ 1774 г. появилась «Ленора», послѣ многократныхъ передѣлокъ, согласно критическимъ указаніямъ «геттингенскаго литературнаго кружка». Въ 1778 году В. взялъ на себя, вмѣсто Гёкинага, редакцію «Альманаха» и издалъ первое собраніе своихъ стихотвореній. Лирика В., за исключеніемъ тѣхъ стихотвореній, въ которыхъ отражается нравственная разбитость поэта, отличается искренностью и теплотой тона, разнообразіемъ формы и силой выраженія и навсегда сохраняется за В.

*) Такъ наз. «геттингенскій литературный кружокъ» (Бойе, Фоссъ, Грахеръ, Штольбергъ и др.).

* Напечатана «*Gedichte*» (1812), романъ «*Irrgänge des weiblichen Herzens*» (1799) и нѣсколько комедій.

почетное мѣсто среди нѣмецкихъ поэтовъ. Изъ изданій его произведеній лучшія—1835 г. съ прекрасной біографіей В. Альгофа, 1869 и 1884. Біографія В. написаны еще Дерингомъ (1848) и Преле (1856); жизнь В. послужила сюжетомъ романа Мюллера (1845), передѣланнаго въ драму: «В. und Molly». Письма В. изданы Эрманомъ (1802) и Шродтманомъ (1874).

Бюрглентъ (Bürglen)—деревня въ швейцарскомъ кантонѣ Ури съ 1478 жит. (1880), гдѣ, по преданію, родился Вильгельмъ Телль и гдѣ онъ будто бы нашелъ также смерть, желая спасти ребенка.

Бюрде (Самуэль-Готтлибъ Bürde)—нѣм. поэтъ, род. въ 1753 г. въ Бреславлѣ; былъ одно время учителемъ; сопутствовалъ прусск. министру гр. Ф. Гаугвицу въ путешествіи по Италіи, которое онъ описалъ въ 1785 г.; умеръ 1831 г. въ Берлинѣ. В. приобрѣлъ извѣстность особенно какъ авторъ религиозныхъ пѣсенъ. Сюда относятся: «Geistliche Poesien» (Бресл., 1787); «Erbauungsgesänge für den Landmann» (Бреславль, 1817) и др.

Бюрдекинъ (Burdekin)—рѣка въ сѣв. части австралийской колоніи Квинслендъ, беретъ начало подъ 18° южн. шир. и впадаетъ въ Боулингринскій заливъ Тихаго океана, образуя дельту.

Бюрде-Ней (Женни Bürde-Ney)—талантливая нѣмецкая пѣвица, родилась въ 1824 году, пѣла въ Вѣнѣ и Дрезденѣ, умерла въ 1886 г.

Бурдо (Auguste-Laurent Burdeau)—французскій политическій дѣятель и писатель, род. 1851 г. въ Лионѣ. Сынъ бѣдныхъ родителей, онъ съ трудомъ пробилъ себѣ дорогу, посѣщавъ Нормальную школу въ Парижѣ, въ 1870 году вступилъ добровольцемъ въ армию, былъ раненъ и взятъ въ плѣнъ. Послѣ войны В. сдѣлался проф. философіи въ С. Этьеннѣ, позже въ парижскомъ лицей Людовика Великаго, а въ 1881 г. получилъ высокій постъ въ министерствѣ народнаго просвѣщенія, во главѣ котораго стоялъ тогда Поль Беръ. Избранный въ 1885 г. въ депутаты отъ Лиона, В. примкнулъ къ радикальной партіи и принималъ особенно оживленное участіе въ преніяхъ по вопросамъ образованія. Имъ переведены на французскій языкъ сочиненія Герберта Спенсера и Шопенгауэра. Онъ написалъ также: «L'instruction morale à l'école» (1883). Въ 1890 г. В. былъ однимъ изъ представителей Франціи на международной конференціи по рабочему вопросу въ Берлинѣ.

Бюрейде Се(х)ми (Büreideh Sehmy)—горячій приверженецъ и сподвижникъ Магомета; носилъ его знамя, сдѣланное имъ изъ кисей тюрбана; по его имени всѣ знаменосцы въ мусульманскихъ владѣніяхъ назывались также се(х)ми.

Бюрентъ—окружной городъ въ прусской провинціи Вестфали, округа Мюнденъ, на р. Альмѣ, впадающей въ Липпе; имѣетъ учительскую семинарію, институтъ глухо-нѣмыхъ и прекрасную монастырскую церковь; 2196 жит. (1885), занимающихся земледѣліемъ и скотоводствомъ. Уѣздъ В. имѣетъ на 764,6 кв. км. 35785 жителей (1885).

Бюрентъ (Мартинъ ванъ Buren)—восьмой президентъ американскихъ Соединенныхъ Штатовъ съ 1837 по 41 г., род. въ 1782 г. въ штатѣ Нью-Йоркъ въ бѣдномъ семействѣ голландскихъ выходцевъ. Партія демократовъ, въ 1821 г. послала его въ качествѣ сенатора въ конгрессъ. Здѣсь В. возсталъ противъ системы высокихъ пошлинъ, выказался за продажу или отдачу общегосударственныхъ земель соответствующимъ штатамъ. Въ 1828 г. онъ горячо защищалъ генерала Джексона, за что тотъ, точася же послѣ вступленія въ должность президента, сдѣлалъ его министромъ иностранныхъ дѣлъ, а спустя два года, для прекращенія недоразумѣній, возникшихъ въ кабинетѣ, послалъ въ качествѣ посланника въ Лондонъ. Сенатъ, однако, вскорѣ потребовалъ его возврата и въ 1832 г. демократическая партія избрала его вице-президентомъ. Джексономъ въ то же время былъ избранъ еще на 4 года президентомъ. Въ 1837 г. В. избранъ преемникомъ Джексона; соперниками его были Вебстеръ, Клей и Гаррисонъ. Первымъ дѣломъ В. было покончить съ финансовыми затрудненіями, достигшими въ послѣдніе годы управленія Джексона своего апогея. Съ этою цѣлью онъ предложилъ окончательно отдѣлать финансы государства отъ банковъ и устроить государственную казну въ Вашингтонѣ и отдѣлы ея въ провинціальныхъ городахъ. Проектъ этотъ, однако, былъ рѣшительно отвергнутъ и популярности В. уменьшилась. При новыхъ выборахъ въ 1840 г. побѣду одержалъ генералъ Гаррисонъ. Кандидатура В. въ 1844 г. тоже не имѣла успѣха. Причиной этого было отчасти недовѣріе къ нему со стороны рабовладельческихъ штатовъ, такъ какъ уже въ 1841 г. В. громко высказался противъ присоединенія Техаса безъ согласія Мексики. Образовавшаяся въ 1846 г. партія «Free-soilers», противниковъ рабства, выбрала, въ 1848 г. своимъ кандидатомъ на президентское кресло В. Не суждено, однакожъ, было этому осуществиться: громогласная слава генерала Тейлора привлекла на его сторону массы всѣхъ политическихъ направленій, и В. опять остался при меньшинствѣ голосовъ. Съ тѣхъ поръ В. удалился совсѣмъ отъ дѣлъ и провелъ остатокъ жизни въ своемъ имѣніи, гдѣ и умеръ въ 1862 г. Его единственный болѣе крупный литературный трудъ есть: «Inquiry into the origin and course of political parties in the United States» (1867).

Бюретка—одинъ изъ необходимѣйшихъ измѣрительныхъ приборовъ, употребляющихся при объемномъ анализѣ (см. Анализъ хим.). Назначеніе В.—отмѣриваніе (приливаніе) произвольнаго (обыкновенно небольшого), но строго опредѣленнаго по объему количества жидкости, съ желаемой степенью скорости. Для этой цѣли предложены различнаго рода приборы, изъ которыхъ только немногіе вошли во всеобщее употребленіе, какъ напр., В. Гей-Люссака (самая старинная), а въ особенности В. Мора. Эта послѣдняя состоитъ изъ градуированной цилиндрической стеклянной трубки, суженной внизу въ короткую шейку, на которую надѣваютъ каучуковую смѣчку со стеклянной трубочкой, отпаянutoй въ узкій

кончикъ. Кауѣуковая смычка сдавливается (запирается) особымъ проводочнымъ моровскимъ зажимомъ. Наполненную В. помѣщаютъ вертикально на особомъ штативѣ и, надавливая пуровки зажима, заставляютъ выливаться жидкость изъ В. съ желаемой скоростью (струей или по каплямъ); объемъ раствора опредѣляютъ по разности уровней до и послѣ операции (см. Анализъ объемный). Каучуковая смычка составляетъ одну изъ невыгодъ Б. Мора, а потому, въ извѣстныхъ случаяхъ, какъ напр., для титрованія хамелеономъ, пользуются бюреткой Гейслера, съ припаяннымъ внизу стекляннымъ краномъ (хотя приборъ, въ свою очередь, неудобенъ, потому что стеклянный кранъ грызится и вслѣдствіе этого крѣпко засѣдаетъ). В. Р-о.

Бюркель (Генрихъ Bürkel) — нѣмецкій жанровый и ландшафтный живописецъ (1802—1869). Въ его жанровыхъ картинахъ отчасти сказалося вліяніе старинныхъ нидерландскихъ мастеровъ. Число его картинъ очень велико.

Бюрма — въ Закавказскомъ краѣ названіе верхняго платья изъ толстаго сукна: родъ длиннаго плаща съ длинными рукавами.

Бюрнуфъ (Eugène Burnouf) — знаменитый французскій ориенталистъ (сынъ филолога В.), род. 1801 г. въ Парижѣ; подъ руководствомъ Ремюза и Шези изучилъ санскритскій и персидскій языки; съ 1829 г. состоялъ преподавателемъ при Нормальной школѣ, а съ 1832 г. былъ преемникомъ Шези по кафедрѣ санскритскаго яз. въ Collège de France, которую занималъ до самой своей смерти (1852). За нѣсколько дней до своей кончины В. былъ избранъ въ постоянные секретари академіи надписей, членомъ которой онъ состоялъ уже съ 1832 г. Строго научный методъ и ясность изложенія составляютъ общія отличительныя черты всѣхъ трудовъ В. Заслуги его, прежде всего, заключаются въ тщательное изслѣдованіе буддизма. Уже въ 20-хъ годахъ текущаго столѣтія, В. вмѣстѣ съ Лассеномъ (изъ Бонна) издалъ цѣнную работу о Pâli — священномъ языкѣ южныхъ буддистовъ: «Essai sur le Pâli» (Пар., 1826); затѣмъ онъ продолжалъ ее одинъ, издавъ въ 1827 г. «Observations grammaticales». Когда въ 1837 г. парижское Société Asiatique получило въ даръ отъ англійскаго консула въ Нипалѣ значительное собраніе буддистскихъ санскритскихъ рукописей, В. съ ревностью взялся за изслѣдованіе ихъ. Придя къ заключенію, что это — древнѣйшія письмена сѣверныхъ буддистовъ, В. уже въ 1844 г. опубликовалъ составленный, на основаніи этихъ замѣчательныхъ памятниковъ, превосходный трудъ: «Introduction à l'histoire du Bouddhisme indien» (2-е изд., 1876). Къ области буддизма относится также сдѣланный имъ переводъ съ санскритскаго: «Lotus de la bonne foi» (посмертное изд., Пар., 1852). Не менѣе важны заслуги В. по изученію памятниковъ религіозной литературы иранцевъ, поскольку они содержатся въ такъ наз. Зендавестѣ. Значительную часть ихъ, «Vendidad Sadé», онъ издалъ въ литографированомъ видѣ (Парижъ, 1829—43). Въ своемъ сочиненіи: «Commentaire sur le Yaschna» (Парижъ, 1833), В. впервые опредѣлилъ характерныя особенности зендскаго язы-

ка и установилъ его грамматическія формы, путемъ сравненія съ санскритскимъ; цѣнны также его «Etudes sur la langue et les textes zendes» (Парижъ, 1840—1850). Въ 1836 г. появился «Mémoire sur deux inscriptions cupéiformes», посвященный разбору древне-персидскаго языка, родственнаго съ зендскимъ. В. перевелъ много произведеній собственно санскритской литературы, между прочимъ «Bhâgavata Purâna» (Парижъ, 1840—47, 3 т.). Многие современные выдающіеся ориенталисты были учениками В., напр. Максъ Мюллеръ, Горрезіо, Невъ и др. Ср. Lenormant, «Eugène В.» (Парижъ, 1852); Naudet, «Notice sur Mm. В. père et fils» («Mém. d. l'Acad. d. inst. et d. belles-lettres», т. XX); Barthélemy-Saint-Hilaire, «Notice sur les travaux de M. E. В.» въ предисловіи ко 2-му изданію «Introduction à l'hist. du bouddhisme» (1876).

Бюрнуфъ (Jean-Louis Burnouf) — французскій филологъ, род. 1775 г. въ Урвиллѣ (департ. Ламаншъ). Въ 1817 году былъ назначенъ профессоромъ краснорѣчія въ Collège de France, въ 1826 инспекторомъ университета и, наконецъ, въ 1830 г. главнымъ учебнымъ директоромъ. Въ 1836 году былъ избранъ въ члены академіи, а въ 1844 году скончался въ Парижѣ. Его выдержавшіе много изданій учебники до сихъ поръ еще кладутся въ основу преподаванія классическихъ языковъ во Франціи; изъ нихъ назовемъ: «Méthode pour étudier la langue grecque» (Парижъ, 1814, послѣднее изданіе 1832); «Premiers principes de la grammaire grecque» (послѣдн. изд. 1879); «Premiers principes de la grammaire latine» (24-ое изд., 1833). В. принадлежатъ, кромѣ того, превосходный переводъ Тацита (1827—33, 6 т.; посл. изд. 1881), равно какъ переводъ и комментарий къ тексту «Papeyricus» Плинія (1834, 3-е изд. 1845) и многие другіе переводы классическихъ произведеній. См. Naudet, «Notice historique sur Mm. Burnouf père et fils» въ «Mémoires de l'Académie des inscriptions et belles-lettres», т. XX. На русскомъ яз. имѣются: «Практическая грамматика греч. яз. для русскихъ» (Спб., 1848); «Руководство для изученія греч. языка» (Спб., 1861).

Бюро (франц. bureau) — первоначально письменный столъ, конторка, затѣмъ контора, канцелярія.

Бюрократическія уставовленія. — По своей организаціи государственныя уставовленія раздѣляются на единоличныя, коллегіальныя и бюрократическія, смотря потому, кому принадлежатъ совокупность правъ, присвоенныхъ данному уставовленію, и власти ихъ осуществленія. Въ единоличныхъ уставовленіяхъ вся совокупность власти находится въ рукахъ одного лица, которое осуществляетъ ее непосредственно; такова должностъ мирового судьи. Въ уставовленіяхъ коллегіальныхъ вся сумма власти, предоставленная уставовленію, осуществляется совмѣстно нѣсколькими лицами, составляющими присутствіе уставовленія; каждый членъ коллегіи имѣетъ извѣстную долю въ власти, предоставленной пблему уставовленію; его мнѣніе принимается въ

расчетъ при постановленіи рѣшенія; таковы судебныя установленія. Между установленіями единоличными и коллегіальными, какъ двумя крайними точками, имѣется третья форма, которая называется бюрократическою. Б. форма имѣетъ тѣсное сродство съ формой единоличной въ томъ смыслѣ, что вся сумма власти или, вѣрнѣе, право окончательнаго рѣшенія предоставляется одному лицу; но рѣшеніе этого лица, по требованію закона, должно быть основано на предварительномъ докладѣ надлежащаго установленія, которое обязано привести дѣло въ ясность, собрать всѣ нужныя справки и изготовить проектъ рѣшенія. Кроме того, въ случаяхъ особенной важности, рѣшеніе должно быть основано на предварительномъ совѣщаніи съ особымъ установленіемъ, совѣтомъ, который, на основаніи собранныхъ справокъ, излагаетъ мнѣніе по данному вопросу. Б. форма принята въ нашихъ министерствахъ. Въ министерствѣ вся сумма власти принадлежитъ министру; но во 1) каждый вопросъ обязательно долженъ быть разработанъ департаментомъ или канцеляріей, и ужъ на основаніи доклада рѣшается министромъ; во 2) нѣкоторыя дѣла, на основаніи 97 ст. учрежденія минист. (Св. Зак. т. I, ч. 2), поступаютъ на предварительное разсмотрѣніе совѣта министра, который обязанъ высказать мнѣніе совѣта, хотя, при окончательномъ рѣшеніи, имъ не стѣсняется. Имѣются и такія установленія, въ которыхъ эти формы видоизмѣняются, смотря по роду дѣлъ. Такъ, напр., губернское правленіе (см. это сл.) одни дѣла вѣдаетъ какъ коллегія, по другимъ же является совѣщательнымъ учрежденіемъ при губернаторѣ, который въ этомъ случаѣ рѣшаетъ дѣла какъ власть бюрократическая. Выгоды Б. формы находятъ: 1) въ томъ, что сосредоточеніемъ всей власти въ рукахъ одного лица обезпечивается быстрота и энергія дѣйствій и въ то же время указывается лицо, за нихъ отвѣтственное; 2) въ томъ, что предварительные доклады и совѣты компетентныхъ установленій могутъ предотвратить поспѣшность и произвольность, въ которыхъ легко впасть органамъ, предоставленнымъ самимъ себѣ. Б. форма въ Россіи явилась послѣ записки гр. Кочубея, одного изъ первыхъ русск. министровъ, который въ 1803 г. представилъ Александру I докладъ о неудобствахъ коллегіальныхъ порядковъ во вновь учрежденныхъ министерствахъ; записка эта принадлежала перу Сперанскаго. Въ Московской Руси господствовало коллегіальное управленіе: таковы были приказы; таково было въ большинствѣ случаевъ и воеводское управленіе. Впрочемъ, изслѣдователи по этому вопросу между собою несогласны. На VIII Археологическомъ съѣздѣ въ Москвѣ (1890 г.) оживленные пренія возбудилъ рефератъ Н. Н. Ардашева, рѣшительно отрицавшаго коллегіальность приказовъ. А. Я.

Бюрократія (отъ франц. bureau и греч. kratos, дословно значить: господство канцеляріи). Подъ этимъ словомъ разумѣютъ то управленіе, которое принимаетъ государственное управленіе въ странахъ, гдѣ всѣ дѣла сосредоточены въ рукахъ органовъ центральной правительственной власти, дѣйствующихъ по предписанію (начальства) и чрезъ предпи-

саніе (подчиненнымъ); затѣмъ подъ Б. разумѣютъ классъ лицъ, рѣзко выдѣленный изъ остального общества и состоящій изъ этихъ агентовъ центральной правительственной власти. Иностранный терминъ: бюрократическій вполне соответствуетъ русскому слову: приказный. Въ Западной Европѣ возникновеніе и усиленіе Б. шло параллельно возникновенію и усиленію государственной власти. Рядомъ съ политической централизацией развивалась и централизція административная, какъ орудіе и подспорье первой. Она была необходима для того, чтобы вытѣснить феодальную аристократію и старья общинныя власти изъ всѣхъ, по возможности, сферъ управленія и создать особый классъ должностныхъ лицъ, непосредственно и исключительно подчиненныхъ вліяніямъ центральной власти. Съ упадкомъ и вырожденіемъ мѣстныхъ корпорацій, союзовъ и сословій появились новыя задачи управленія, кругъ дѣятельности государственной власти расширился непрерывно, пока не сложилось такъ наз. полицейское государство (XVII—XVIII ст.), въ которомъ всѣ отправления жизни духовной и матеріальной одинаково подчинились оупкѣ государственной власти. Въ полицейскомъ государствѣ Б. достигаетъ высшаго развитія, и здѣсь же съ наибольшою отчетливостію выступаютъ ея невыгодныя черты,—черты, которыя она сохранила и въ XIX вѣкѣ въ странахъ, управленіе которыхъ попрежнему построено на началахъ централизціи. При такомъ характерѣ управленія правительственные органы не въ состояніи совладать съ обширнымъ матеріаломъ и обыкновенно впадаютъ въ формализмъ. Благодаря своей значительной численности и сознанію своего могущества чиновничество принимаетъ особое исключительное положеніе: оно чувствуетъ себя руководящимъ центромъ всей общественной жизни и образуетъ особую касту внѣ народа. Въ общемъ даютъ себя чувствовать три невыгоды подобнаго административнаго строя: 1) общественыя дѣла, требующія внимательства государства, ведутся чаще дурно, чѣмъ хорошо; 2) управляемые должны терпѣть внимательство власти въ такія отношенія, гдѣ въ этомъ нѣтъ надобности; 3) сокращеніе съ органами власти рѣдко обходится безъ того, чтобы не страдало личное достоинство обывателя. Совокупность этихъ трехъ невыгодъ и отличается то направленіе государственнаго управленія, которое обыкновенно характеризуется однимъ словомъ: бюрократія. Средоточіемъ ея являются обыкновенно органы полицейской власти; но тамъ, гдѣ она укоренилась, она распространяетъ свое вліяніе на все чиновничество, на власть судебную и законодательную.

Веденіе всякаго сложнаго дѣла въ жизни, частной ли, или общественной, неизбѣжно требуетъ соблюденія извѣстныхъ формъ. Съ расширеніемъ преслѣдуемыхъ задачъ эти формы умножаются и «многочисленіе» современнаго управленія является неизбѣжнымъ спутникомъ развитія и усложненія государственной жизни. Но тѣмъ именно отличается Б. отъ здороваго строя администраціи, что при послѣднемъ форма соблюдается ради дѣла

и въ случаѣ нужды приносится въ жертву дѣлу, тогда какъ Б. соблюдаетъ форму ради нея самой и ей приносить въ жертву существо дѣла. Подчиненные органы власти видятъ свою задачу не въ томъ, чтобы съ пользою дѣйствовать въ указанныхъ ей предѣлахъ, а въ томъ, чтобы исполнять требованія, предъявляемые свыше, т. е. отписаться, выполнить рядъ предписанныхъ формальностей и тѣмъ удовлетворить высшее начальство. Административная дѣятельность сводится къ письмоводству; вмѣсто фактическаго исполненія докладываются написаніемъ бумаги. А такъ какъ бумажное исполненіе никогда не встрѣчаетъ препятствій, то высшее правительство приываетъ ставить своимъ мѣстнымъ органамъ требованія, фактически невыполнимыя. Въ результатъ получается полный разладъ между бумагою и дѣйствительностью.

Вторая отличительная черта Б. заключается въ отчужденности чиновничества отъ остальнаго населенія, въ его кастовой исключительности. Государство беретъ своихъ служащихъ изъ всѣхъ сословій, въ одной и той же коллегіи оно соединяетъ сыновей дворянскихъ родовъ, городскихъ обывателей и крестьянъ; но они всё чувствуютъ себя равно отчужденными отъ всѣхъ сословій. Имъ чуждо сознание общаго блага, они не раздѣляютъ жизненныхъ задачъ котораго-либо изъ сословій или классовъ въ отдѣльности. Какъ участникъ реальной власти, которую государство распространяетъ на всѣхъ безъ изыятія, чиновникъ претендуетъ на положеніе исключительное въ сравненіи съ населеніемъ. Но такъ какъ именно въ бюрократическомъ государствѣ притязаніе это не находитъ себѣ достаточной опоры ни въ выдающемся образованіи, ни въ политическомъ тактѣ, ни въ общественныхъ заслугахъ чиновниковъ, то оно и не принимаетъ тѣхъ достойныхъ формъ, которые присущи истинному превосходству, умственному и нравственному. Въ отношеніяхъ служебныхъ классовъ суровое обращеніе съ средними классами и грубое — съ низшими; въ отношеніяхъ общественныхъ замѣчается или полная отчужденность, или презрительное снисхожденіе къ робкому обывателю. Бюрократъ — плохой членъ общины; общинныя связи ему кажутся унижительными, подчиненіе общиннымъ властямъ для него невыносимо. Онъ вообще не имѣетъ согражданъ, потому что не чувствуетъ себя ни членомъ общины, ни гражданиномъ государства. Эти проявленія востоваго духа бюрократіи, отъ котораго вполне отрѣшились могутъ лишь натуры исключительныя, глубоко и габельно вліяютъ на отношенія массы населенія къ государству. Когда масса видитъ представителя государства лишь въ лицѣ чиновничества, которое чуждается ея и ставитъ себя на какую-то недостижимую высоту, когда всякое сопрякосновеніе съ органами государства грозитъ лишь неприятностями и стѣсненіями, тогда и само государство становится для массы чѣмъ-то чуждымъ или даже враждебнымъ. Сознаніе своей принадлежности государству, сознаніе, что составляешь живую часть великаго организма, способность и стремленіе къ самопожертвованію,

однимъ словомъ, чувство государственности слабѣетъ. Но вѣдь между тѣмъ именно это чувство дѣлаетъ государство сильнымъ въ дни мира и устойчивымъ въ минуты опасности. Существованіе Б. не связано съ опредѣленной формой правленія; оно возможно въ государствахъ республиканскихъ и монархическихъ, въ монархіяхъ неограниченныхъ и конституціонныхъ. Поборотъ Б. крайне трудно. Новыя учрежденія, если только они вводятся въ жизнь подъ покровомъ Б., немедленно проникаются ея духомъ. Даже конституціонныя гарантіи здѣсь безсильны, ибо никакое конституціонное собраніе само не управляетъ, не можетъ даже давать управленію устойчивое направленіе. Во Франціи бюрократическія формы управленія и административная централизація получили даже новую силу именно послѣ переворотовъ, создавшихъ новый порядокъ вещей. Провозглашеніе начала народнаго самодержавія не только не привело къ развитію учреждений мѣстныхъ, но разрушило остатки старыхъ союзовъ, услило значеніе центральной власти, какъ органа «народной воли». Формы правленія мѣнялись, одно правительство смѣняло другое, но характеръ управленія оставался все тотъ же бюрократическій, и это до самаго послѣдняго времени, когда законодательство Третьей республики сдѣлало нѣсколько шаговъ въ другомъ направленіи. Въ Пруссіи постепенное преобразованіе мѣстнаго управленія на началахъ децентрализаціи и самоуправленія началось лишь четверть вѣка спустя послѣ событій 1848 г. Децентрализація и самоуправленіе единственными средствами къ ослабленію Б.: они служиваютъ районъ ея дѣятельности и поражаютъ ея кастовый духъ.

Родоначальникомъ Б. въ Россіи часто считаютъ Петра I, а ея утвердителемъ и окончательнымъ организаторомъ — гр. Сперанскаго. На самомъ дѣлѣ уже одно «собраніе Русской земли» необходимо требовало централизаціи въ управленіи, — а централизація порождаетъ бюрократію. Только историческія основы русской Б. — дныя въ сравненіи съ бюрократіями Западно-европейскими. На Западѣ (за исключеніемъ Англіи и Швейцаріи) чиновничество сыграло видную историческую роль: оно соединило въ однихъ рукахъ раздробленную верховную власть и служило сплоченію національностей и государствъ. Б. набралась тамъ изъ средняго класса, заключившаго въ свое время союзъ съ королевскою властью для низложенія феодализма. Французскій легистъ (см. это слово) былъ человѣкъ «худородный», враждебно относившійся къ гордой провинціальной аристократіи, которую онъ долженъ былъ обезсилить. Не то было въ Россіи: наше дворянство вышло изъ среды бюрократіи и было сословіемъ по преимуществу служилымъ. Прослѣдить вліяніе кровной связи между дворянствомъ и чиновничествомъ на характеръ управленія возможно лишь при изложеніи исторіи мѣстнаго управленія въ Россіи.

Литература. Fr. Rohmer, «Deutschlands alte und neue Bureaukratie» (Мюнх., 1848); Ржевскій, «Взглядъ на теорію бюрократической администраціи» («Русскій Вѣстникъ»,

1860, октябрь); А. Градовскій, «Системы мѣстнаго управленія на западѣ Европы и въ Россіи» («Сборникъ государственныхъ знаній» В. Безобразова (т. V и VI, Спб., 1877—78).

А. Я.

Бюрстенбиндеръ (Elisabeth Bürstenbinder)—нѣмецкая романистка, известная подъ псевдонимомъ Э. Вернеръ, род. 1838 г. въ Берлинѣ, въ купеческой семьѣ. Первые романы ея появились въ «Gartenlaube» и быстро сдѣлали ее любимицей средней публики. Болѣе извѣстны: «Gartenlaubenblüten» (Лейпц., 1872, 2 т.); «Am Altar» (тамъ же, 1873, 2 т.); «Glück auf» (1874); «Gesprengte Fesseln» (1875, 2 т.); «Vineta» (1877, 2 т.); «Um hohen Preis» (1878, 2 т.); «Frühlingsboten» (1880); «Der Egoist» (Штутгартъ, 1883); «Gebannt und erlöst» (Лейпцигъ, 1884, 2 т.); «Ein Gottesurtheil» (Штутгартъ, 1884). Почти всѣ эти романы переведены на русской языкъ.

Бюссанъ (Bussang)—селеніе во французскомъ департаментѣ Вогезовъ, живописно раскинутое у верховьевъ Мозеля, съ 2192 жит. Б. извѣстенъ своими минеральными источниками, содержащими углекислый натрій и углекислое желѣзо. Воды эти ежегодно разсылаются въ количествѣ около 400000 бут.; полезны при болѣзняхъ желудка, печени и кишекъ.

Бюссацеи (Byssaceae)—сѣмейство лишайниковъ, покрывающихъ во влажныхъ мѣстахъ камни черновато-бурымъ войлокомъ.

Бюсси (Anloine-Alexandre-Brutus Bussy)—французскій химикъ и фармацевтъ, род. 1794, † 1882. Начавъ съ аптекарскаго ученика, онъ въ 1830 г. былъ уже профессоромъ, а съ 1834 г. директоромъ фармацевтической школы въ Парижѣ. Кромѣ перевода «Manipulations chimiques de Faradaу» и написанаго сообща съ Бутрономъ «Traité sur la falsification des drogues simples», ему принадлежатъ еще изслѣдованія въ спеціальныхъ журналахъ.

Бюсть—такъ наз. въ скульптурѣ фигура, изображающая верхнюю часть человѣческаго тѣла, т. е. голову, шею, плечи и часть груди. Протитипомъ Б. являются древнегреческія гермы, т. е. колонны съ человѣческими головами, украшавшія городскія площади и другія общественныя мѣста. Въ Римѣ начало Б. можно видѣть въ восковыхъ изображеніяхъ предковъ—необходимой принадлежности каждаго римскаго атриума. Особенно популярными Б. въ качествѣ портретовъ знаменитыхъ государственныхъ людей, поэтовъ и ученыхъ, сдѣлались со времени первыхъ императоровъ. Уже многіе римляне (напр. Теренцій Варронъ Помпоній Атикъ) извѣстны какъ страстные собиратели античныхъ Б. и оказали значительныя услуги иконографіи грекоримскихъ государственныхъ людей и писателей. Первое собраніе изображеній античныхъ Б. далъ Фувльвій Урсинъ: «Illustrium imagines» (Римъ, 1569 и Антъ., 1606). Ср. Gurlitt, «Versuch über die Büstenkunde» (1800); Visconti, «Iconographie grecque» (Пар., 3 т., 1811) и «Iconographie romaine» (4 т., 1817—29); Bernoulli, «Römische Iconographie» (Штутт., 1802 и сл.).

Бютнерія (Buttneria)—линейскій родъ тропическихъ кустарниковъ изъ семейства Sterculiaceae. Разводятся иногда въ оранжереяхъ.

Бютнеріеи (Buttnerieae)—отдѣлъ семейства Sterculiaceae.

Бютумъ (Bütum)—морскія купанья въ Сѣверномъ морѣ, на западномъ побережьи Голштиніи, песчаная плаже; хорошее устройство.

Бютовъ (Bütow)—городъ въ прусскомъ Кеслинскомъ округѣ, на рѣкѣ Б. и желѣзной дорогѣ Полюбрюкъ-Б., имѣетъ старый замокъ, учительскую семинарію, шерстепрядильную фабрику, чугунолитейный и машинностроительный заводы и паровую лѣсопильню. Жителей 4929 чел.

Бютцовъ (Bützow)—промышленный городъ въ герцогствѣ Мекленбургъ-Шверинскомъ, съ древнимъ замкомъ (бывшей резиденціей епископа шверинскаго), старинною церковью, центральнымъ тюремнымъ учрежденіемъ, бумажными фабриками, пивоваренными заводами, развитою хлѣбною торговлею и около 6 т. жит. Б.—городъ древняго происхожденія: упоминается уже въ 1232 г., когда шверинскій епископъ Рудольфъ построилъ тутъ замокъ; въ XVIII в. здѣсь поселилось много французскихъ эмигрантовъ, положившихъ начало нѣкоторымъ фабрикамъ. Въ 1760 году герцогъ Фридрихъ основалъ въ Бютцовѣ университетъ, существовавшій до 1789 года, когда былъ перенесенъ въ Ростокъ.

Бютъ (Bute)—островъ у западныхъ береговъ Шотландіи, отдѣленный отъ материка узкимъ проливомъ, длиною 25 км., пространствомъ 122 кв. км., 10998 жит. (1881). Главныя занятія: земледѣліе, скотоводство и рыболовство. Продукты: ячмень, овесъ, свекловича и картофель. Главный городъ—Ротсей (Rothesay). Б.—родина Стюартовъ.

Бютъ (Джонъ-Стюартъ, графъ Bute)—англійскій государственный человѣкъ, родился въ 1713 г. Онъ приобрѣлъ расположеніе принца Фридриха Уэльскаго и послѣ его смерти былъ воспитателемъ принца Георга, царствоваваго впоследствии подъ именемъ Георга III. Со вступленіемъ послѣдняго на престолъ, Б. старался удалить отъ короля всѣхъ лицъ, мѣшавшихъ его честолюбивымъ планамъ, самъ занявъ сначала постъ статсъ-секретаря, а послѣ паденія герцога Ньюкастльскаго сдѣлался первымъ министромъ. Заключение мира съ Франціей въ 1762 г., введеніе новыхъ налоговъ, постоянная поддержка однихъ лишь торіевъ—все это сдѣлало его настоящею непопулярнымъ, что въ 1763 году онъ вынужденъ былъ подать въ отставку. Искусный только въ веденіи придворныхъ интригъ, Б. не былъ способнымъ государственнымъ дѣятелемъ.

Бюффе (Луи-Жозефъ Buffet)—французскій государственный дѣятель, род. въ 1818 г. въ Вогезскомъ департаментѣ, и былъ адвокатомъ, когда былъ избранъ въ 1848 г. депутатомъ отъ этого департамента. Два раза былъ министромъ во время президентства Луи Наполеона. Послѣ государственнаго переворота 2 дек. Б. надолго отказался отъ всякаго участія въ общественныхъ дѣлахъ; лишь въ 1863 г. онъ былъ избранъ, въ качествѣ оппозиціоннаго кандидата, въ законодательный корпусъ, гдѣ явился ораторомъ средней партіи, старавшейся соединить дѣло реформъ съ вѣрностью династіи и въ особенности помогавшейся увеличенію пар-

ламентскихъ полномочій и правъ. Избранный снова въ маѣ 1869 года, онъ много содѣйствовалъ побѣдѣ либеральнаго центра и былъ однимъ изъ инициаторовъ подписаннаго 116 депутатами запроса, вызвавшего отставку министерства Рузъ и декретъ сената, въ силу котораго палаты получили болѣе правъ. Въ парламентскомъ министерствѣ, образованномъ 2 янв. 1870 г. Эм. Оливье, Б. принялъ портфель министра финансовъ, но 14 апр. вышелъ въ отставку вмѣстѣ съ графомъ Дарю, такъ какъ при вопросѣ о плебисцитѣ онъ признавалъ за императоромъ право обращенія къ народу лишь по чисто династическимъ вопросамъ. По избраніи его 8 февраля 1871 г. въ национальное собраніе, онъ примкнулъ къ правому центру и, когда Греви, президентъ національнаго собранія, вышелъ въ отставку, Б. былъ избранъ 4 апрѣля 1873 г. его преемникомъ. Въ этомъ качествѣ принималъ въ 1873 г. дѣятельное участіе въ низверженіи Тьера, а въ 1875 г.—въ проведеніи конституціонныхъ законовъ. Послѣ обнародованія ихъ, онъ сформировалъ, 10 марта 1875 г., консервативно-республиканское министерство, въ которое самъ онъ вошелъ въ качествѣ президента и министра внутреннихъ дѣлъ. Но такъ какъ онъ примыкалъ все болѣе и болѣе къ клерикаламъ и бонапартистамъ, подавалъ голосъ за клерикальные законы объ образованіи и вносилъ предложенія о введеніи болѣе строгихъ законовъ для прессы и о сохраненіи осаднаго положенія въ значительныхъ городахъ, то подозрѣваемый одними въ республиканскихъ тенденціяхъ, а другими—въ реакціонныхъ, онъ былъ оставленъ всѣми и обойденъ при избраніи 75 пожизненныхъ сенаторовъ. Такъ какъ онъ не былъ избранъ и при сенаторскихъ выборахъ по департаментамъ, а при выборахъ въ палату депутатовъ потерпѣлъ неудачу въ четырехъ департаментахъ, то онъ нашелъ необходимымъ, 24 февраля 1876 г., выйти въ отставку. Позже онъ былъ избранъ въ пожизненные сенаторы, и въ этомъ званіи выступилъ горячимъ противникомъ правительства по вопросамъ начального обученія.

Бюффонъ (Жоржъ-Луи Леклеръ, графъ Buffon)—знаменитый ученый, родился въ Монбарѣ, въ Бургундіи, 7 сент. 1707 г.; получилъ отъ своего отца, Бенжамена Леклера, бывшаго совѣтникомъ парламента въ Дижонѣ, тщательное воспитаніе, затѣмъ объѣхалъ съ молодымъ герцогомъ Клингстономъ Францію и Италію, а потомъ отправился въ Англію, гдѣ перевелъ «Терорію флукцій» Ньютона и «Статіку растений» Галла. Эти переводы и нѣсколько самостоятельныхъ статей математическаго содержанія вызвали въ 1733 г. назначеніе его членомъ Академіи наукъ; въ 1739 г. онъ былъ назначенъ интендантомъ королевскаго ботаническаго сада, и съ этого времени дѣятельность его была посвящена преимущественно естественнымъ наукамъ. Въ то время, какъ родившійся въ одномъ съ нимъ году Линней поставилъ себѣ задачей созданіе формальной стороны науки, систематики и классификаціи,—Б. старался противупоставить строгому методическому ходу описанія природы и наружнаго вида животныхъ ихъ

нравы и образъ жизни и тѣмъ возбудить интересъ образованныхъ людей къ животному міру. Соответственно съ этимъ, планъ его состоялъ въ томъ, чтобы собрать отдѣльные факты изъ всѣхъ отраслей естествознанія и воспользоваться ими для выясненія системы природы. Но для выполненія этого плана ему недоставало какъ основательнаго знанія, такъ и терпѣнія въ трудныхъ изслѣдованіяхъ. Одаренный живымъ воображеніемъ и склонный разрѣшать сомнѣнія блестящими гипотезами, онъ не могъ приспособиться къ строго научному методу Линнеевской школы. Важная заслуга Бюффона состоитъ въ томъ, что онъ положилъ конецъ смѣшанію позитивной теологіи съ естествознаніемъ. Это стремленіе не осталось безъ вліянія и внѣ Франціи. Возбужденныя впервые Б. свободныя воззрѣнія, не смотря на сильную оппозицію Галлера, Бонне и нѣкоторыхъ нѣмецкихъ ученыхъ, пробили себѣ путь по всѣмъ направленіямъ, а кромѣ того его наблюденія дали толчекъ болѣе глубокимъ научнымъ изслѣдованіямъ.

Съ наукой точки зрѣнія сочиненія Б. имѣютъ, въ настоящее время, мало значенія, между тѣмъ какъ они все еще представляютъ собою образецъ ораторскаго, иногда высокопарнаго стиля. Его философскія попытки объясненія явленій природы нашли рѣзкаго противника уже въ Кондильякѣ и могли пригласить къ себѣ только какъ поэтическое представленіе природы; такова, напримѣръ, написанная въ самомъ блестящемъ стилѣ теорія земли («эпохи природы»). Наблюденія надъ жизнью животныхъ рѣдко собраны имъ самимъ, но остроумно обработаны, хотя и не съ физиологической точки зрѣнія, которая одна только имѣетъ значеніе въ настоящее время. Научное значеніе имѣютъ еще систематическія работы Добантона, товарища Б., который принималъ серьезное участіе въ «Естественной исторіи млекопитающихъ» Бюффона. Самая незначительная часть сочиненій Б. посвящена минералогіи. Въ «Естественной исторіи животныхъ» рассмотрѣны млекопитающія, птицы и большая часть рыбъ; она началась въ 1749 г. (3 тома) и закончилась въ 1783 г. (24 томъ). Въ ней, однако, находятся и опыты по геогеніи, антропологіи и т. д. Сочиненія Б. издавались часто, обыкновенно подъ заглавіемъ: «Histoire naturelle générale et particulière» (лучшее изданіе, въ 36 томахъ, Парижъ, 1749—88; изданіе Ламуру и Демарэ, въ 40 томахъ, 1824—32; Флуранса, въ 12 томахъ, Парижъ, 1802). Переводы и выдержки изъ нихъ есть на большей части европейскихъ языковъ. Изданное Лелономъ подъ заглавіемъ: «Histoire naturelle des animaux rares et curieux découverts par les voyages depuis la mort de Buffon» (Парижъ, 1829), и особенно выходившія въ Парижѣ съ 1837 г., весьма важныя многотомныя «Suites à Buffon» имѣютъ общаго съ сочиненіями Б. только одно имя и суть чисто систематическія сочиненія. Б. умеръ въ Парижѣ 16 апрѣля 1788 г., послѣ того какъ Людовикъ XV возвелъ его въ графское достоинство, а Людовикъ XVI, еще при его жизни, почтилъ бюстомъ, который былъ по-

ставленъ у входа въ королевскій естественно-историческій кабинетъ съ надписью: «Majestati naturae per ingenium». Правнукъ В., Анри де-Б., издалъ его «Correspondance» (2 т., Парижъ, 1860), а также сочинение: «Buffon, sa famille, ses collaborateurs et ses familiers» (Парижъ, 1863). Въ русскомъ переводѣ изъ сочиненій В. имѣются: «Всеобщая и частная исторія естественная графа де Бюффона» (10 частей, С.-Петербургъ, 1789—1808); «Бюффонъ для юношества, или сокращенная исторія трехъ царствъ природы», соч. Петра Бланшарда (5 частей, Москва, 1814 г.).

Ф. Брандтз.

Знаменитый французскій натуралистъ составилъ нѣсколько замѣчательныхъ статей, относящихся къ лѣсному хозяйству и изслѣдованію техническихъ свойствъ древесины. Въ III томѣ «Supplément à l'histoire naturelle» (Пар., MDCCLXXXVI) помѣщены два мемуара: XI—«Expériences sur la force du bois», гдѣ изложены весьма интересныя изслѣдованія автора надъ плотностью, твердостью и тяжестью древесины, и XII, состоящій изъ двухъ частей: въ первой статья «Moyen facile d'augmenter la solidité, la force et la durée du bois» указываетъ простое средство для увеличенія плотности, твердости и прочности древесины посредствомъ снятія коры на растущихъ еще деревьяхъ, въ другой же—«Expériences sur le dessèchement du bois à l'air et sur son imbibition dans l'eau»—описываются опыты Бюффона надъ высушиваніемъ дерева въ воздухѣ, произведенные имъ съ 1733 по 1744 г., и впитываніемъ воды древесиной; во второй части, въ двухъ статьяхъ: «Sur la conservation et le rétablissement des forêts» и «Sur la culture et l'exploitation des forêts», разсматривается вопросъ о сбереженіи, восстановленіи и разведеніи лѣсовъ и пользованіи ими. Наконецъ, въ «Recherches sur les bois» излагаются весьма интересные опыты возвращенія погибшихъ деревьевъ на корабельныя кницы двукратнымъ обрѣзаніемъ у этихъ деревьевъ верхнѣй стволъ и верхушекъ молодыхъ вѣтвей. В. С.

Бюхелеръ (Францъ Bücheler)—филологъ-классикъ, род. въ 1837 году въ Рейнбергѣ, на Нижнемъ Рейнѣ; изучалъ въ Боннѣ филологію; былъ сперва учителемъ въ гимназіи и доцентомъ въ Боннѣ, въ 1858 г. экстраординарнымъ, а затѣмъ ординарнымъ профессоромъ классической филологіи и директоромъ филологической семинаріи послѣдовательно во Фрейбургѣ, Грейфсвальдѣ и съ 1870 года въ Боннѣ. Имѣются его изданія Петронія (Берл. 1862 г.) и другихъ классич. писателей, «Grundriss der lat. Deklination» (Лейпц., 1866), комментарий умбріискіхъ литературныхъ памятниковъ—«Umbria» (Боннъ, 1883). Подъ редакціей Бюхелера выходитъ «Rheinisches Museum».

Бюхеръ (Карль Bücher)—политико-экономъ, род. 1847 г. въ Кирбергѣ, въ Нассау; съ 1873 по 1880 г. состоялъ редакторомъ отдѣла экономической и социальной политики въ «Frankfurter Zeitung»; въ 1881 г. занялъ кафедру политической экономіи и статистики въ Мюнхенѣ; лѣтомъ 1882 г. назначенъ ординарн. профессоромъ статистики въ Дерптѣ; осенью

1883 г. получилъ кафедру политич. экономіи и финансовъ въ Базелѣ, а осенью 1890 г. слѣдался профес. народнаго хозяйства въ политехникумѣ въ Карлсруѣ. В. напечаталъ: «Die Frauenfrage im Mittelalter» (Тюб., 1882); «Die Arbeiterfrage im Kaufmannstand» (Берл. 1883); «Die Bevölkerung von Frankfurt am M. im XIV und XV Jahrhundert» (т. I, Тюб., 1886); «Von den Produktionsstätten des Weihnachtsmarktes» (Базель, 1887); «Basels Staatseinnahmen und Steuervertheilung 1878—87» (Баз. 1888); «Die Bevölkerung des Kantons Baselstadt am 1. XII 1888» (Баз. 1890); «Die Wohnungs-Enquete in der Stadt Basel von 1—19 II 1889» (Баз., 1891); «Das russische Gesetz über die in Fabriken und Manufakturen arbeitenden Minderjährigen vom 1 Juni 1882» (въ «Jahrb. für Nationalökonomie», нов. изд., 8 т.) и др.

Бюхманнъ (Георгъ)—издатель известнаго сборника: «Geflügelte Worte», род. 1822 г. въ Берлинѣ, изучалъ здѣсь филологію, слѣдался затѣмъ преподавателемъ при различныхъ берлинскихъ школахъ; скончался въ 1884 г., когда выходило уже 14-ое изданіе его сборника. Книга эта содержитъ собраніе употребительныхъ во всѣхъ языкахъ цитатъ и изреченій и впервые была издана въ 1864 г., затѣмъ слѣдовали другія исправленныя и дополненныя изданія и многочисленныя переводы на иностранныя языки.

Бюхнеръ (Александръ Büchner)—историкъ литературы (братъ послѣдующихъ), род. въ 1827 году, былъ приватъ-доцентомъ при философскомъ факультетѣ въ Цюрихѣ, въ 1857 поступилъ на французскую государственную службу и съ 1862 г. получилъ званіе профессора иностранныхъ литературъ въ Канѣ. Онъ написалъ на нѣмецкомъ яз.: «Geschichte der englischen Poesie» (Дармшт., 1855, 2 т.), «Französische Litteraturbilder» (Франкф. на М., 1858, 2 т.), «Lautverschiebung und Lautverwechslung, Abhandlung über deutsche Phonologie» (Дармшт., 1863), «Jean Paul in Frankreich» (Штутт., 1863), «Der Wunderknabe von Bristol» (Лейпц., 1861) и нѣсколько новеллъ; затѣмъ на франц. яз.: «L'école romantique et la jeune Allemagne», «Le roman réaliste en Allemagne», «Les comédies de Shakespeare» (Канъ, 1864), «Hamlet le Danois» (Парижъ, 1878).

Бюхнеръ (Георгъ Büchner)—нѣмецкій поэтъ, сынъ врача, родился въ 1813 году въ Гедделгау, недалеко отъ Дармштадта. Учился въ Страсбургѣ и Гиссенѣ, гдѣ занимался изученіемъ естественныхъ наукъ и практической медицины; принималъ въ 1834 г. участіе въ политической борьбѣ въ Гессенѣ и издалъ памфлетъ «Hess. Landbote» съ эпиграфомъ: «Friede den Hütten, Krieg den Palästen». В. избѣжалъ грозившаго ему ареста бѣгствомъ въ 1835 г. въ Страсбургъ, и здѣсь посвятилъ себя изученію новой философіи, въ особенности Декарта и Спинозы. Въ октябрѣ 1836 г. онъ прѣхалъ въ Цюрихъ, гдѣ и получилъ позволеніе на чтеніе лекцій; но 19 февр. 1838 г., вскорѣ послѣ открытія имъ своего курса сравнительной анатоміи, умеръ отъ нервной лихорадки. Передъ послѣднимъ путешествіемъ въ Страсбургъ В. написалъ въ Дармштадтѣ, втеченіе нѣсколькихъ недѣль: «Dantons Tod,

«dramatische Bilder aus der Schreckenzeit» (Франкфуртъ, 1835). Это по истинѣ превосходное поэтическое произведеніе рисуетъ время террора съ поразительною вѣрностью, но имѣетъ значительные художественные недочеты. Въ Страсбургѣ же Бюхнеръ перевелъ драмы Виктора Гюго: «Лукреція Борджия» и «Марія Тюдоръ». Въ рукописи, кромѣ философскихъ работъ и отрывковъ поэтическихъ сочиненій, онъ оставилъ комедію: «Leopold und Lena», полную ума, остроты и рѣзкой ироніи, а также отрывки повѣсти «Lenz». Поэтическое наследіе Б. было издано его братомъ Б. подъ заглавіемъ: «Nachgelassene Schriften» (Франкфуртъ, 1850). Критическое изданіе всѣхъ сочиненій Б.: «Sämtliche Werke und handschriftlicher Nachlass», съ биографіею К. Э. Францова, появилось въ 1879 г., во Франкфуртѣ на Майнѣ.

Бюхнеръ (Луиза Büchner)—нѣмецкая писательница, сестра Фридриха Б., род. 1823 г., † 1873 г., прожила всю жизнь въ Дармштадтѣ. Ея первая брошюра: «Die Frauen und ihr Beruf» (Франкф. на М., 1855; 5-ое изд., Лейпц., 1883; въ русск. перев.: «Призваніе женщины и ея воспитаніе», Спб., 1857) привлекла всеобщее вниманіе къ высказаннымъ тутъ здравымъ воззрѣніямъ. Изъ другихъ ея соч. назовемъ новеллы: «Aus dem Leben» (Лейпц., 1861); антологическія стихотворенія: «Dichterstimme aus Heimat und Fremde» (5-ое изд., Галле, 1876); романъ «Das Schloss zu Wimmis» (Лейпц., 1864); «Frauenherz», собраніе стихотвореній (2-ое изд., Берлинъ, 1866); «Weihnachtsmärchen» (2 изд., Люгау, 1882); «Nachgelassene belletrist. u. vermischte Schriften» (Франк. на М., 1878, 2 т.) и др. Специально по женскому вопросу, кромѣ вышеупомянутой брошюры, ею написаны еще: «Praktische Versuche zur Lösung der Frauenfrage» (Берл., 1870); «Ueber weibliche Berufsarten» (Дармшт., 1873); «Die Frau. Hinterlassene Aufsätze, Abhandlungen und Berichte zur Frauenfrage» (Галле, 1878). Б. и практически много содѣйствовала поднятію умственного уровня женщинъ, состояла вице-предсѣдательницей общества Алисы и была одной изъ основательницъ лицея Алисы въ Дармштадтѣ, гдѣ сама преподавала. Часть читанныхъ ею здѣсь лекцій напечатана подъ заглавіемъ: «Deutsche Geschichte von 1815 bis 1870» (Лейпц., 1875).

Бюхнеръ (Фридрихъ-Карль-Христіанъ Büchner)—особенно извѣстный своими натурфилософскими сочиненіями, братъ предыдущихъ, род. въ 1824 г. въ Дармштадтѣ и изучалъ съ 1843 г. въ Гиссенѣ, Страсбургѣ, Вюрцбургѣ и Вѣнѣ медицину. По возвращеніи въ родной городъ онъ занимался медицинскою практикою, а въ 1854 г. перешелъ въ качествѣ приватъ-доцента и ассистента клиники въ Тюбингенъ, гдѣ издалъ книгу: «Kraft und Stoff» («Сила и матерія», Франкфуртъ, 1855; 14 изданіе, 1876), въ которой сдѣлалъ попытку установить на основаніи новѣйшихъ знаній о природѣ атомистическо-материалистическое мировоззрѣніе. Книга обратила на себя всеобщее вниманіе и возбудила горячую полемику, но вмѣстѣ съ тѣмъ авторъ долженъ былъ оставить свое мѣсто въ Тюбинге-

нѣ. Онъ возвратился въ Дармштадтъ, гдѣ снова принялся за врачебную практику. Кромѣ многочисленныхъ статей физиологическаго, патологическаго и судебно-медицинскаго содержанія въ специальныхъ журналахъ, Б. опубликовалъ затѣмъ еще сочиненіе: «Natur und Geist» («Природа и духъ», Франкфуртъ, 1857; 3 изд. Лейпцигъ, 1876), въ которомъ пытается примирить оба направленія, и опредѣлить границы, до которыхъ пока можетъ идти человѣческое знаніе на почвѣ реальныхъ принциповъ; далѣе, «Physiologische Bilder» («Физиологическія картины»), имѣются на русскомъ языкѣ, 1 т., Лейпцигъ, 1861; 2 изд. 1872; 2 т., Лейпцигъ, 1875) и «Aus Natur und Wissenschaft» (Лейпцигъ, 1862; 3 изд., 1874). Последняя работа, собраніе отдѣльныхъ, отчасти уже напечатанныхъ сочиненій и статей, можетъ быть разсматриваема, какъ разъясненіе и дополненіе сочиненія: «Kraft und Stoff». Б. далъ также нѣмецкую переработку сочиненія Ляйеля: «Das Alter des Menschengeschlechts» Лейпцигъ, 1864; 2 изд. 1874). Другія сочиненія Б.: «Die Darwinische Theorie u. s. w.» (4 изд., Лейпцигъ, 1876), «Der Mensch und seine Stellung in der Natur» (2 изд., Лейпц., 1872), «Der Gottesbegriff und seine Bedeutung in der Gegenwart» (2 изд., Лейпц., 1874), «Aus dem Geistesleben der Thiere» (3 изд., Лейпц., 1880), «Licht und Leben» («Свѣтъ и жизнь», Лейпц., 1882); «Die Macht der Vererbung» (Лейпцигъ, 1882). *Н. Кн.*

Бюхтингъ (Іоганнъ-Яковъ Büchting)—лѣсничій, родился въ 1729 году въ Вернигероде; изучалъ въ Галле естественныя науки, металлургію и математику, въ 1764 г. былъ лѣснымъ комиссаромъ и ассесоромъ горнаго управленія въ Гарцгероде, а въ 1793 г. вышелъ въ отставку и умеръ 15 марта 1799 г. въ Гарцгероде. Б. принадлежитъ къ основателямъ практическаго лѣсоводства. Изъ его сочиненій слѣдуетъ упомянуть: «Kurz gefasster Entwurf der Jägerrei» (Галле, 1768), «Geometr.-ökonomischer Grundriss zu einer regelmässigen wirtschaftlichen Verwaltung der Waldungen» (Галле, 1763), «Gegründete Beurteilung und Anmerkungen über Beckmans Schrift von der Holzsaat» (Галле, 1765), «Beiträge zur praktischen Forstwissenschaft» (Кведлинбургъ, 1799).

Бючли (Оттонъ Bütschli)—зоологъ, род. во Франкфуртѣ на Майнѣ 3 мая 1848 г., учился въ высшемъ техническомъ училищѣ въ Карсруэ и въ Гейдельбергѣ, обратился затѣмъ къ зоологіи и работалъ въ 1869 одинъ семестръ подъ руководствомъ Лейкарта въ Лейпцигѣ. До 1876 г. онъ трудился въ качествѣ частнаго ученаго; въ этомъ году онъ получилъ ученую степень при высшемъ техническомъ училищѣ, и въ 1878 г. былъ приглашенъ въ качествѣ ординарнаго профессора зоологіи въ гейдельбергскій университетъ. Его научныя работы касаются различныхъ группъ беспозвоночныхъ животныхъ и помѣщены болѣею частью въ журналахъ и трудахъ ученыхъ обществъ. Онъ частью эмбриологическаго характера (по насѣкомымъ, червямъ, брюхоногимъ), частью анатомо-систематическаго (нематоды и другіе черви); онъ опубликовалъ

также въ некоторыя гистологическія и химико-физиологическія работы. Больше широкую известность приобрѣлъ онъ, благодаря появившейся въ 1876 году работѣ: «*Studien über die Zellteilung, die ersten Entwicklungsvorgänge der Eizelle und die Konjugation der Infusorien*» (въ «*Abhandlungen der Senkenbergischen naturforschenden Gesellschaft*», т. X, Франкфуртъ на Майнѣ). Съ этого времени онъ работает преимущественно въ области простѣйшихъ животныхъ (Protozoa), частью надъ собственными изслѣдованіями, частью надъ обширной работой о простѣйшихъ (1 томъ второго изданія «*Klassen und Ordnungen des Tierreichs*» Бронна), которая начала выходить въ 1880 г. Въ послѣднее время Б. издалъ рядъ работъ о строеніи протоплазмы (въ «*Verhandlungen des Naturhist.-Medizinischen Vereines zu Heidelberg*», новое изданіе, 4-й Bd., 3 Heft. 1889; въ «*Tagblatt des 62. Versammlung deutscher Naturforscher u. Aerzte zu Heidelberg*», 1890 г.; въ «*Biologisches Centralblatt*», 1891 г.) и работу о строеніи бактерий подъ заглавіемъ: «*Ueber den Bau der Bakterien und verwandter Organismen*» (1890). *Н. Кн.*

Бюше (Филиппъ - Жозефъ - Бенжаменъ Buschез) — французскій социально-политическій писатель, род. въ 1796 г. въ Матань-ля-Птитъ (Matagne-la-Petite) — деревнѣ, принадлежавшей въ то время къ Арденскому департаменту, а нынѣ входящей въ составъ бельгійской провинціи Намюръ. Б. воспитывался въ Парижѣ и здѣсь же поступилъ на службу на незначительное мѣсто по податному вѣдомству. Во время реставраціи онъ неоднократно принималъ участіе въ дѣятельности тайныхъ обществъ. Вмѣстѣ съ естественными науками и медициною Б. занимался также философіею и исторіею. Въ это время онъ былъ главнымъ редакторомъ «*Journal des progrès des sciences et institutions médicales*» и сотрудничалъ въ сенсимонистскомъ еженедельникѣ «*Le Producteur*», пока взгляды этого изданія не показались ему несоединимыми дальше съ его собственными идеями относительно усовершенствованія общества и науки на основаніи католическаго вѣрученія. Вполнѣ отдѣлившись отъ сенсимонской школы, онъ основалъ въ 1831 г. философскій журналъ «*L'Européen*», большую часть котораго онъ писалъ самъ, и сдѣлалъ его органомъ ново-католической системы — такъ называемаго «бюшеизма». Его основная мысль заключается въ идеѣ существованія прогресса и развитія въ природѣ и въ исторіи человечества. Геологія, эмбриологія и сравнительная анатомія даютъ доказательства для этого, помимо области нравственнаго и политическаго міра. Но у человѣка прогрессивное образованіе должно быть изыято изъ-подъ вліянія случая и направлено къ цѣли, провозвѣщаемой христіанско-католическимъ откровеніемъ. Такова основная мысль его «*Essai d'un traité complet de philosophie au point de vue du catholicisme et du progrès*» (3 т., Пар., 1839) и его «*Introduction à la Science de l'histoire*» (2 т., Пар., 1833; 2 изд. 1842). Вмѣстѣ съ Ру-Лавернемъ (Roux-Lavergne) онъ издалъ: «*Histoire parlementaire de la Révolution française, ou Journal des assemblées nationales depuis 1789 г. jusqu'en*

1815 г. (40 т., Парижъ, 1833—38), богатое и важное собраніе матеріаловъ для исторіи французской революціи, сводъ которыхъ сдѣланъ съ республиканской точки зрѣнія. Особого упоминанія заслуживаетъ то, что Б. первый (въ 1831 г. въ «*L'Européen*») провозгласилъ принципъ промышленныхъ товариществъ, какъ средства для эманципаціи рабочаго класса, и самъ основалъ нѣсколько товариществъ этого рода, имѣвшихъ успѣхъ. Его главная идея, состоящая въ томъ, что въ интересахъ всего рабочаго сословія слѣдуетъ отдавать часть прибыли товариществъ для образованія постоянно растущаго «недѣлимкаго» капитала, нашла большое сочувствіе у французскихъ рабочихъ и часто осуществлялась (также и въ нѣкоторыхъ существующихъ и теперь товариществахъ), при томъ не совсѣмъ безъ успѣха. Будучи избранъ послѣ Февральской революціи отъ департамента Сены въ учредительное національное собраніе, Б. попалъ, благодаря вліянію партій «*National*», въ президентныя собранія; но послѣ событій 15 мая долженъ былъ сложить съ себя это званіе. Послѣ того онъ написалъ еще: «*Histoire de la formation de la nationalité française*» (2 т., Парижъ, 1859 г.). Б. умеръ 12 авг. 1865 г. въ Роде (Rhodéz). Послѣ его смерти Серизъ (Serise) и Оттъ (Ott) обнародовали его «*Traité de politique et de science Sociale*» (2 т., Парижъ, 1866). Ср. «*Ein Schüler Saint-Simons*» въ «*Unsere Zeit*» (1868 годъ, т. 4, ч. 2)

Бюшингъ (Антонъ-Фридрихъ Büsching) — основатель новой географіи, старшій совѣтникъ королевской консисторіи и директоръ гимназіи «*Das graue Kloster*» въ Берлинѣ, род. въ 1724 г. въ мѣстечкѣ Штатгагенѣ, въ Шаумбургъ-Липпе. Бѣдность и суровое обращеніе отца заставили его покинуть родной городъ. Весною въ 1743 г. онъ явился въ Галле, гдѣ втеченіе года посѣщалъ латинскую школу при сиротскомъ домѣ, а въ 1744 году записался студентомъ богословія въ тамошній университетъ. Изъ всѣхъ профессоровъ больше другихъ увлекалъ его Баумгартенъ, въ которомъ онъ скоро нашелъ друга и покровителя, и, вѣроятно, подъ вліяніемъ и непосредственными указаніями его, въ 1746 г. написалъ сочин.: «*Introductio in epistolam Pauli ad Philippenses*». По окончаніи курса въ университетѣ онъ, въ званіи магистра богословія, приступилъ было къ чтенію лекцій въ немъ, но недостатокъ въ матеріальныхъ средствахъ заставилъ его въ томъ же году: (1748) принять предложеніе датскаго тайнаго совѣтника графа Линара быть воспитателемъ его старшаго сына. Въ 1749 г. графъ Линаръ отправился въ качествѣ посла въ Петербургъ, и вмѣстѣ съ нимъ поѣхалъ Б. Пребываніе его въ Петербургѣ было весьма непродолжительно (неболѣе 6-ти мѣсяцевъ); въ 1750 году Б. былъ уже въ Германіи и, продолжая свои занятія съ сыномъ Линара, съ особеннымъ рвеніемъ сталъ изучать географію и готовить къ печати свое знаменитое «*Erdbeschreibung*» («Земле-описаніе»). Скоро (въ 1752) ради этого труда онъ покинулъ домъ Линара и поселился въ Копенгагенѣ. Передъ отъѣздомъ изъ Галле, въ 1753 г., онъ издалъ «*Краткое описаніе*

Голштиніи и Шлезвига», а въ Копенгагенѣ, между прочимъ, сталъ издавать ежемѣсячный журналъ: «Nachrichten von dem Zustande der Wissenschaften und Künste in den dänischen Reichen und Ländern» (2 тома, 1754—56). Въ 1754 г. Б. занялъ должность экстраординарнаго профессора по кафедрѣ философіи въ Геттингенѣ, гдѣ въ 1757 г. написалъ для соисканія степени доктора богословія диссертацию: «Eritome theologiae e solis sacris litteris concinnatae». Выказанныя въ ней мнѣнія, вызвали запрещеніе чтенія Б. богословскихъ лекцій, строгую цензуру всѣхъ печатаемыхъ имъ сочиненій и вообще послужили источникомъ разнаго рода неприятностей для него, такъ что, когда, въ 1760 г. было ему сдѣлано изъ Петербурга предложеніе занять мѣсто пастора при церкви св. Петра, онъ охотно его принялъ и въ августѣ слѣдующаго (1761) года былъ уже въ Петербургѣ, вмѣстѣ со своей женой, Христіной Дильтей, извѣстной въ свое время поэтессой. Здѣсь, помимо пастырскихъ обязанностей, Б. дѣятельно занимался преобразованиемъ нѣмецкой школы, существовавшей съ первыхъ годовъ XVIII ст. при церкви, и обученіемъ въ ней юношества. Сначала онъ ладилъ съ патрономъ церкви, фельдмаршаломъ гр. Минихомъ, но потомъ между ними возникли разногласія, неприятности, которыя и заставили Б. сложить съ себя званіе директора школы, возложенное на него около 1762 г., и въ 1765 г. покинуть Петербургъ.

Возвратившись въ Германію, онъ поселился въ Альтонаѣ и намѣревался продолжать свои ученые труды. Въ 1766 г. онъ принялъ на себя званіе старшаго совѣтника (оберрата) въ Берлинской консисторіи и прожилъ здѣсь 26 лѣтъ. Ум. Б. 28 мая 1793 г. Изъ многочисленныхъ трудовъ его богословскихъ, педагогическихъ, историко-географическихъ и біографическихъ укажемъ еще на слѣдующіе: 1) «Erdbeschreibung oder Universal Geographie» (1—11 т. (1-я ч.), Гамбургъ, 1754—92; некоторые томы имѣли по восьми изданій еще при жизни Б.). Продолжателями 11 тома, гдѣ описывается Азія, были Шпренгель и Валь, выпустившіе 3 части этого тома, съ 1793 по 1807 г.; 12 т. (Африка) издалъ Гартманнъ (1799), а 13 томъ (Америка)—Эбелингъ. Такъ какъ ни одна европейская литература не имѣла ничего подобнаго ни по полнотѣ свѣдѣній, ни по научной ихъ обработкѣ, то трудъ Б. очень скоро сталъ переводиться почти на всѣ европейскіе языки: одновременно переводились издаваемые имъ томы и у насъ въ Петербургѣ. Такъ, въ 1770 г. было переведено: «Османское королевство въ Европѣ и республика Рагузская»; въ 1772—«Королевство Англичское, или Великобританія и Ирландія» и «Португалія»; въ 1774 г.—«Королевство Прусское» и «Королевство Венгерское»; въ 1775 г.—«Королевство Польское и вел. герцогство Литовское», «Испанія»; въ 1776 г.—«Италія»; въ 1778 г.—«Азія и Аравія» и «Швейцарія»; 2) «Die Evangelisten mit ihren eignen Worten zusammenengesetzt» (Гамбургъ, 1766). 3) «Auszug aus Bittringa's Kommentar über Jesaias» (Галле, 1749—51). 4) «Allgemeine Anmerkungen über die Symbolischen Bücher» (Гамбургъ,

1770, 2-е изд. 1771); 5) «Unterricht für Informaloren und Hofmeister» (Альтона, 5-е изд., 1794). 6) «Untersuchung, warum und durch wen der freien evangelisch-lutherischen Kirche die symbolischen Bücher zuerst auferlegt worden» (Берлинъ, 1789). 7) «Magazin für die neue Historie und Geographie» (26 т., Гамбургъ, 1767—1793). Каждый томъ этого изданія представляетъ драгоценные матеріалы для изученія исторіи и географіи Россіи, такъ какъ въ немъ, помимо собственныхъ статей, Б., много помѣщено «сказаній», «дневниковъ», «описаній» и т. д. разныхъ иностранныхъ путешественниковъ и пословъ, бывавшихъ въ Россіи; при этомъ сохраненіемъ нѣкоторыхъ изъ нихъ мы обязаны исключительно Бюшингу, напримѣръ дневника Бергольца и др. 8) «Wöchentliche Nachrichten von neuen Landkarten» (Гамбургъ, 1773—1787). 9) «Lebensgeschichten denkwürdiger Personen» (6 т., Гамбургъ, 1783—89). 10) «Geschichte der Evangelischen Gemeinden in Russischen Reich» (Альтона, 1766—1767); 11) «Neuere Geschichte der evangelischen Confessionen in Polen» (3 т., Галле, 1784—87). 12) «Geschichte der zeichnenden schönen Künste» (Гамбургъ, 1781). Кроме упомянутыхъ сочиненій, на русскій языкъ въ XVIII ст. было еще переведено его «Руководство къ познанію географическаго и политическаго состоянія европейскіхъ государствъ и республикъ» А. Разумовымъ (Спб., 1763, 2-е изд. 1801 г.). Ср. о немъ: «Eigene Lebensgeschichte» (автобіографія, Галле, 1789); «Geschichte der evangelisch-lutherischen Gemeinde St. Petri in S.-Petersburg» (Спб., 1862); Брикнера, «Антонъ-Фридрихъ Бюшингъ» (въ «Истор. Вѣстн.» за 1886 г., № 7).

В. Р.

Бюшингъ (Иванъ-Августъ), сынъ Антона Фридриха, авторъ многочисленныхъ изслѣдованій по древней германской литературѣ, художествамъ и древностямъ, родился въ Берлинѣ въ 1783 г. Въ 1806 г. определенъ реферндаріемъ въ Берлинѣ, а въ 1822 г. ординарнымъ профессоромъ; умеръ въ 1829 году. Онъ основалъ въ Берлинѣ общество исторіи и древностей Силезіи и историко-археологическое общество въ Бреславлѣ. Изъ трудовъ его слѣдуетъ отмѣтить: «Zeitbücher der Schlesier» (Берлинъ, 1813—19); «Nibelungenlied, metrisch übergetr.» (Лейпц., 1815); «Lieben, Lust und Leben der Deutschen des XVI Jahrhunderts in den Begebenheiten des schlesischen Ritters Hans von Schwermischen, von ihm selbst aufgesetzt» (3 т. Лейпц., 1820—24); «Ritterzeit und Ritterwesen» (2 тома, Лейпц., 1823); «Einleitung in die Geschichte der altdeutschen Bauart» (Лейпц., 1823).

Бюшонъ (Жанъ-Александръ Buchon)—французскій историкъ, родился въ 1791 году въ Манетонъ-Салонѣ, въ департаментѣ Шера; въ качествѣ сотрудника различныхъ либеральныхъ журналовъ принималъ участіе въ борьбѣ противъ Реставраціи, много разъ былъ преслѣдуемъ правительствомъ, а его сочиненія, какъ напр.: «Vie de Tasse» (1817), подвергались запрещенію. Въ 1821 г. онъ читалъ въ Атенѣ лекціи по исторіи драматическаго искусства въ Англіи, а втеченіе слѣдующаго года объѣхалъ большую часть Европы, въ видахъ собранія

средне-вѣковыхъ источниковъ по исторіи Франціи. По возвращеніи своемъ онъ началъ печатать «Collection des chroniques nationales françaises, écrites en langue vulgaire du XIII-e au XVI-e siècle» (47 т., 1824—29), которую онъ выпускалъ вмѣстѣ съ «Chroniques de Froissart» (15 т., 1824—26). Большое число и другихъ источниковъ по исторіи Франціи обработано имъ, съ литературно-историческими и биографическими разборами, въ «Panthéon littéraire». Часть этого послѣдняго собранія образуютъ также обработанныя имъ «Chroniques relatives aux expéditions françaises pendant le XIII-e siècle» (1840). Кроме того, онъ пытался въ «Esquisse des principaux faits de nos annales nationales du XIII-e au XVII-e siècle» дать введеніе къ изученію французскихъ источниковъ и руководство къ пользованію ими. Въ 1828 г. на Б. возложена была министромъ Мартиньякомъ инспекція надъ всѣми архивами и публичными бібліотеками Франціи, а въ 1829 г. онъ былъ назначенъ генералъ-инспекторомъ департаментскихъ и коммунальныхъ архивовъ, но вскорѣ послѣ того, при переходѣ управления въ руки министерства Полиньяка, былъ удаленъ отъ дѣлъ. Съ этого времени Б. жилъ, занимаясь своими научными и литературными работами, независимо въ Парижѣ, гдѣ и умеръ въ 1846 году. Кроме «Histoire populaire des Français» (1832), онъ напечаталъ: «Quelques souvenirs de courses en Suisse et dans le pays de Bade» (1836) и «La Grèce continentale et la Morée» (1843); «Recherches et matériaux pour servir à une histoire de la domination française dans les provinces démembrées de l'Empire Grec» (1840), въ «Nouvelles recherches historiques sur la principauté française de Morée» (3 изд., 2 т., 1843—44) и оставшуюся неоконченною «Histoire des conquêtes et de l'établissement des Français dans les Etats de l'ancienne Grèce sous les Ville-Hardoin» (1 т., 1846).

Бюшъ (Büsch) — нѣмецкій финансистъ, род. въ 1728 г.; съ 1748 г. посѣщаетъ реттингенскій университетъ, въ 1858 г. сдѣлался преподавателемъ математики въ гамбургской гимназіи, въ 1766 г. основалъ въ Гамбургѣ коммерческую академію и въ 1800 г. скончался. Онъ оказалъ важныя услуги гор. Гамбургу организаціей и улучшеніемъ общепользныхъ учрежденій (для призрѣнія бѣдныхъ, лучшей постановки кредита, страхованія и пр.), за что ему даже воздвигнутъ городомъ памятникъ. Изъ многочисленныхъ его сочиненій преимущественно по коммерческимъ наукамъ) особенно известны: «Abhandlungen von dem wahren Grunde des Wechselrechts» (Гамбургъ, 1770); «Encyclopädie der historischen, philosophischen und mathematischen Wissenschaften» (2-ое изд., Гамбургъ, 1795, 2 т.); «Handlungsbibliothek» (вмѣстѣ съ Эбелиномъ, 1784—1797, 3 т.); «Lehrbuch der gesammten Handelswissenschaft» (Альтона, 1796—98, 3 т.); «Vom Geldumlauf» (2-ое изд., 1800, 2 т.); «Du droit maritime des gens considéré comme l'objet d'un traité de commerce à annexer à celui de pacification entre France et l'Allemagne» (Парижъ, 1796; нѣм. перев. «Das Völkerrecht», Гамбургъ, 1801). Вмѣстѣ его сочиненія изданы подъ названіемъ:

«Sämmtliche Schriften über Banken und Münzwesen» (Гамбургъ, 1824); «Sämmtliche Schriften» (Цвикау, 1815—16, 16 т.); «Sämmtliche Schriften über Handlung» (Гамбургъ, 1824—27, 2 т.). Ср. Nolting, «Johann Georg Büsch» (Гамбургъ, 1801).

Бюэ (Buet)—альпійская горная вершина во французскомъ департаментѣ Верхней Савойи, къ СЗ. отъ Монблана, близъ вальдской границы, вышиною 3111 м. Впервые взойти на Б. братья Люкъ въ 1770 г.

Блярбилль-халта—гора въ Дагестанѣ, въ гунибскомъ округѣ, въ верховьяхъ рѣки Кара-еръ.

Бязь—бумажная ткань, родъ грубаго или тяжелого миткала; поступаетъ въ продажу въ сыромъ небѣленомъ видѣ. Б. азіатскаго происхожденія и прежде привозилась въ Россію изъ Хивы, Бухары и др. мѣстъ; но теперь привозъ этотъ значительно сократился. Въ предѣлахъ Россіи она готовится вездѣ, гдѣ произростаетъ хлопчатникъ, какъ напр. въ Закаспійской области и въ Закавказскомъ краѣ. Не такъ еще давно многія селенія Эриванской и Елисаветопольской губ. были заняты исключительно приговленіемъ Б.; съ улучшеніемъ же путей сообщенія бумажныя произведенія изъ внутреннихъ губ. имперіи стали проникать повсюду и вытѣснять Б. Производство послѣдней прежде имѣло лишь кустарный характеръ, но съ 1870 г. въ Тифлисѣ открылась спеціальная фабрика для этой дѣли, выпускающая въ годъ около 4 милл. аршинъ Б. Экономическая сторона производства представляется въ слѣдующемъ видѣ. Хлопокъ на мѣстѣ можно имѣть по 7—9 руб. за пудъ; потери при пряденіи не превышаютъ 10% и приблизительно ихъ бываетъ столько же при тканьи. Кустарная Б. толще, плотнѣе фабричной, и потому изъ пуда хлопка первой получается 130 арш., а второй 160 арш. при одинаковой ширинѣ въ 16 вершковъ. Средняя цѣна ходового товара—11—12 коп. за аршинъ при указанной ширинѣ; болѣе широкая ткань продается дороже, примѣрно на 1 коп. при увеличеніи ширины на вершокъ. Б. чрезвычайно прочная ткань, и ее употребляютъ въ разныхъ видахъ: часто даже окрашиваютъ въ синий цвѣтъ или набиваютъ другими красками. Б. въ торговлѣ встрѣчается двухъ сортовъ: простая—«шиля» и лучшая—«хапогай». Нынѣ производится и на подмосковныхъ мануфактурахъ.

Гулишамбаровъ. А.

Бяла (Biala)—главный городъ округа въ Галиціи, въ герцогствѣ Аушвицъ (см. это сл.), на правомъ берегу впадающей въ Вислу р. Бялы. Около 8000 ж. Въ Б. находятся ткацкія фабрики и шерстяныя мануфактуры; гвоздильныя, кузнечныя и шорныя мастерскія. Послѣ Бродъ Б. считается главнымъ экспедиционнымъ и транзитнымъ торговымъ пунктомъ Галиціи.

Бялачевскій, или Прандота Одровонжъ изъ Бялачева — съ 1239 г. краковскій епископъ, игравшій довольно видную политическую роль въ XIII вѣкѣ. Въ спорахъ польскихъ князей онъ принималъ сторону Болеслава Стыдливаго и отлучилъ отъ церкви его противника Конрада Мазовецкаго. При

немъ папа постановилъ, чтобы краковскій епископъ не подлежалъ власти папскаго легата и сносился непосредственно съ римскимъ дворомъ. Благодаря стараніямъ Б., Станиславъ Щепановскій, краковскій епископъ, убитый королемъ Болеславомъ Смѣлымъ, былъ канонизованъ и, какъ извѣстно, сталъ считаться патрономъ Польши. Б. умеръ въ 1266 году. Спустя 200 лѣтъ, память его снова воскресла среди народа, потому что при его могилѣ, какъ утверждали тогдашніе люди, происходили разные чудесныя явленія. Теперь Б. считается къ польской католической церкви блаженнымъ.

И. Л.

Бялецкій (Антонъ Казиміровичъ) — до 1887 года профессоръ международного права въ варшавскомъ университетѣ. Петербургскимъ университетомъ удостоенъ былъ степени доктора международного права за диссертацию: «Значеніе международного права и его матеріаловъ» (Варшава, 1872 годъ). Бялецкому принадлежатъ еще слѣдующіе труды: «Rekopisma Dingosza w Petersburgskich Bibliotekach» (Спб., 1860); «O uniwersytetach» (Варшава, 1865); «Przebieg sporu o niewolnictwo i znaczenie zasady Monroe w stanach Zjednoczonych» (Варшава, 1866, изъ «Gazeta Polska»); «Zadanie Prawa Międzynarodowego i obowiązki stron wojujących» (Варш., 1874) и друг. Б. перевелъ на польскій языкъ «Энциклопедію государственныхъ наукъ Роберта Моля» (2 т., Варшава, 1864—65).

А. Я.

Бялобоцкій (Янъ), род. около 1600 г.,

учился у иезуитовъ въ Ярославлѣ (Галиція), участвовалъ въ Хотинской битвѣ 1621 г., потомъ былъ секретаремъ польскихъ королей Владислава IV и Яна Казимира и умеръ послѣ 1691 года. Онъ написалъ много стиховъ, которые выгодно отличаются отъ безвкусныхъ поэтическихъ произведеній того времени. Такъ, онъ издалъ двѣ книжки религиозныхъ «Гимновъ»; нѣсколько панегириковъ въ честь князя Іереміи Вишневецкаго; стихи, описывающіе казацкія войны, подъ загл.: «Odmiana postanowienia sfery niestatecznej kozackiej» (1653); хронологическое сочиненіе: «Zegar Krolestwa Polskiego wiekami Królów idący» (1661) и, вѣроятно, еще «Cztery części świata» (1691), помѣченное только буквами: J. B.

И. Л.

Бялобржескій (Мартинъ), род. 1522 г., учился въ краковской академіи, былъ краковскимъ суфраганомъ, затѣмъ нѣсколько разъ принималъ участіе въ сеймахъ въ качествѣ депутата. Стефанъ Баторій назначилъ его епископомъ каменецъ-подольскимъ и посылалъ съ дипломатической миссіей въ Вѣну; онъ умеръ въ 1586 г. Послѣ Б. осталось нѣсколько сочиненій богословскаго содержанія, весьма цѣнившихся современными ему учеными; изъ нихъ больше другихъ имѣетъ значеніе сборникъ польскихъ проповѣдей, подъ заглавіемъ: «Postilla orthodoxa» (1581).

И. Л.

Бялиши — короткія, тупорогія вилы для уборки соломы послѣ молотбы.

Бяшдыкъ — см. **Бешалыкъ**.



В. *)

В — третья буква обихъ славянскихъ и русской азбуки: она въ кирилловской азбукѣ является совершенной копией греческой уставной буквы Β (беты или виты), которая уже въ то время, когда славянские первоучители составляли азбуку, выговаривалась съ извѣстнаго рода придыханіемъ, такъ что она звучала близко къ теперешнему нашему В. Русская буква В является только видоизмѣненіемъ кирилловской. Глаголическая соответствующая буква — неизвѣстнаго происхожденія, какъ вообще и весь этотъ алфавитъ: она похожа на латинское V; но врядъ ли можно дѣлать какіе-нибудь выводы изъ этого сходства, которое можетъ быть просто случайнымъ. Буква В въ кирилловской азбукѣ носить названіе вѣдѣ, выбранное для нея совершенно случайно изъ всего количества словъ, начинающихся звукомъ в. Въ кирилловскомъ алфавитѣ В имѣетъ численное значеніе 2, а въ глаголическомъ — 3, такъ какъ 2 въ этомъ послѣднемъ алфавитѣ выражается посредствомъ буквы Б. Въ древнѣйшемъ латинскомъ алфавитѣ буква, обозначающая звукъ В, занимала предпослѣднее мѣсто и имѣла форму V; она соответствовала звукамъ: В, У и Ы. Въ средневѣковой латыни мы имѣемъ уже четыре знака для этихъ звуковъ, и всѣ они являются видоизмѣненіемъ одного: такъ осталось, во первыхъ, первоначальное V; затѣмъ для этого же звука явился другой знакъ — W, названный «w theutonicum»; для звука ы — знакъ Y, и наконецъ, позже всѣхъ другихъ, для звука у — знакъ U. Въ древней латыни знакъ V имѣлъ численное значеніе пяти.

Буква В употребляется въ нѣкоторыхъ сокращеніяхъ. Такъ, она можетъ обозначать: Величество, Высочество; различныя мужскія и женскія имена, чаще всего Василій; въ надписяхъ на вагонахъ — названія дорогъ (напр. В. В. Ж. Д. — Варшавско-Вѣнская желѣзная дорога); В значить также весьма (напр., в. хорошо), великій (напр. Петръ В. или В. четвергъ). Въ грамматикѣ В значить время.

Звукъ В въ индоевропейскихъ языкахъ принадлежитъ къ зубногубнымъ (дентолабиальнымъ), приданнымъ, звучнымъ согласнымъ; этотъ звукъ существуетъ во всѣхъ языкахъ, кромѣ древнеарійскаго, гдѣ ф (f) замѣняетъ В (v) другихъ родственныхъ языковъ.

И. Л.

V и **W**. — Лат. буквами V и W обозначаются многія сокращенія, изъ коихъ наиболѣе употребительны: V = verte (переверни); V = versus (ствѣхъ); V. V. = vice versa (наоборотъ); W = West (западъ).

V. (въ музыкѣ) — сокращеніе словъ: voce, violino, volti, напримѣръ v. s. означаетъ volti subito.

Va (въ музыкѣ) — сокращеніе слова: viola.
Waage (Waage **) — современный норвежскій ученый, теоретикъ-химикъ, разработавшій вмѣстѣ съ другимъ скандинавскимъ ученымъ, Гюльдбергомъ (см. это сл.), теорію химическаго равновѣсія и сродства въ сочиненіи «Etudes sur les affinités chimiques» (1867). Теорія эта, непосредственно связанная съ прежнею теоріей Бертоле (см. это сл.), дала новый толчокъ въ разработкѣ понятій о химическомъ сродствѣ и химическомъ равновѣсіи. Опытная работница теоретическихъ выводовъ, полученныхъ Гюльдбергомъ и В., занимала и продолжаетъ занимать современныхъ химиковъ и послужила уже къ открытію весьма многихъ, въ высокой степени интересныхъ данныхъ въ области теоретической химіи (см. Сродство).
М. Ю. Гольдштейнъ. А.

**) Считаю не удобнымъ и рискованнымъ дѣломъ критическую оцѣнку научной дѣятельности современныхъ собратьевъ по наукѣ, я принялъ за правило при составленіи біографій современныхъ химиковъ (начиная съ В.) ограничиваться однимъ краткимъ біографическимъ и бібліографическимъ свѣдѣніемъ о важнѣйшихъ трудахъ. Большинство біографій химиковъ по-прежнему составлено М. Ю. Гольдштейномъ. Въ статьѣ «Химія» будетъ приведена характеристика важнѣйшихъ историческихъ эпохъ развитія химическихъ знаній; того же предмета будутъ касаться и нѣкоторыя біографіи умершихъ химиковъ, историческое имя которыхъ твердо установлено.
Д. Менделѣевъ.

*) Принимая за правило передавать англійское W посредствомъ В (за исключеніемъ тѣхъ лишь случаевъ, когда W стоитъ передъ г и вовсе не произносится), редакция Словаря руководствовалась тѣмъ соображеніемъ, что во многихъ словахъ, часто встречающихся и общезвѣстныхъ (напр. Вальполь, Ватерпасъ, Ватерпруффъ, Ваттъ, Вашингтонъ, Неллингтонъ, Вестминстеръ, Вестъ-Индія, Вестъ, Виги и др.), этотъ способъ передачи давно вошелъ въ обычай. Употреблять въ однихъ случаяхъ букву В, а въ другихъ, совершенно однородныхъ, букву У — значило бы затруднить, для лицъ пользующихся Словаремъ, присваиваніе интересующаго слова. Лучшее, поэтому, держась одного способа, болѣе общепринятаго, хотя бы и менѣе соответствующаго англійскому произношенію. Въ тѣхъ случаяхъ, когда англійское слово, начинающееся съ W, пишется по-русски то съ В, то съ У, въ отдѣлѣ словъ на У будетъ сдѣлана ссылка на соответствующее слово въ отдѣлѣ В.

Ваогень (Waagen)—по голландскому произношенію Вагенъ (см. это сл.).

Ваодтъ (по нѣм. Waadt, по фр. Pays de Vaud)—19-й кантонъ Швейцарской республики; граничитъ на З. французскими департаментами Юры и Ду (Doubs), на С.—Невшателемъ, Невшателскимъ озеромъ и Фрейбургомъ, на В.—Фрейбургомъ, Берномъ и Валлисомъ, на Ю.—Женевскимъ озеромъ и кантономъ, и занимаетъ пространство въ 3223 кв. км. Юго-восточная часть кантона наполнена отрогами Бернскихъ и Саанскихъ Альпъ (Даблере 3251 м., Данъ де Моркъ 2938 м.), носящихъ, за исключеніемъ пограничной горной цѣпи съ Валлисомъ, вершины которой отчасти покрыты ледниками, характеръ предальпійскихъ и среднеальпійскихъ возвышенностей. Западная часть кантона занята глущищами параллельно известковымъ цѣпями Юры (не выше 1700 м.). Страна между Альпами и Юрой представляетъ плодородное, прекрасно обработанное плоскогорье, къ югу круто спускающееся къ Женевскому озеру и въ мѣстностяхъ Лакотъ и Лаво сплошь покрытое виноградниками. Сѣверная половина кантона принадлежитъ къ бассейну р. Рейна, въ который посредствомъ р. Аары изливаются протекающія здѣсь р. Саана и Орбъ; южная часть кантона составляетъ часть бассейна Роны и Женевского оз. Изъ озеръ кантона В., кромѣ Женевского и Невшателскаго, слѣдуетъ отмѣтить оз. Муртенское (Morat). Разница между самымъ высокимъ пунктомъ въ кантонѣ (гора Даблере 3251 м.) и уровнемъ Женевского оз. (376 м.) составляетъ 2976 м. Соотвѣтственно положенію и высотѣ, климатъ отдѣльныхъ мѣстностей въ кантонѣ чрезвычайно разнообразенъ. Въ Монтре (385 м. надъ уровнемъ моря), на берегу Женевского озера, у подножія Альпъ, средняя годовая температура равняется 10°3 Ц., средн. зимняя 2,1 и средняя лѣтняя 18°5 Ц.; въ Ст.-Круа (1092 м. надъ уровнемъ моря), въ горахъ Юры, у подножія Шассерола, соотвѣтственныя цифры получаются уже слѣдующія: 5°9, — 1°4, 13°7 Ц. Наиболее мягкимъ климатомъ отличаются живописные берега верхняго Женевского озера и правая возвышенная сторона Ронской долины.

Населеніе кантона простирается (1888) до 251 тыс. Изъ этого числа 90% реформатскаго, 9% католическаго исповѣданія; 89% говорить на французскомъ, 9% на нѣмецкомъ, 2% на итальянскомъ, англійскомъ и др. языкахъ. Главнымъ занятіемъ жителей является альпійское пастбищное хозяйство—въ горахъ Юры, въ Альпахъ и земледѣліе и винодѣліе—въ прочихъ частяхъ кантона. 62% всей поверхности кантона составляютъ пашни, луга и пастбища, 21% покрыты лѣсами, 2%—виноградниками, 15% неудобной земли. Винодѣліе доставляетъ прекрасное бѣлое вино, преимущественно въ мѣстностяхъ Иворнъ и Этль въ Ронской долинѣ и около Женевского озера (Лаво и Лакотъ). Горнозаводскій промыселъ доставляетъ поваренную соль (близъ Бе), мраморъ (Сенъ-Трифонъ въ Ронской долинѣ), бурый уголь (Лаво). Обрабатывающая промышленность, которою занято 27% населенія, процвѣтаетъ главнымъ образомъ въ части кан-

тона, примыкающей къ Юрѣ. Главныя отрасли ея—часовое производство (Баль де Жу), музыкальные ящики, желѣзные издѣлія (Валдорбъ); кромѣ того, слѣдуетъ упомянуть о фабрикаціи сигаръ (въ Грансоѣ и Вебе), шоколада (Лозанна и Вебе), а также о молочныхъ продуктахъ Вебе. Торговому оживленію способствуютъ многочисленныя кредитныя учрежденія, обширнѣйшая желѣзнодорожная сѣть и паровое сообщеніе по озерамъ. Главными предметами вывоза являются: вино, скотъ, сыръ, лѣсъ, часы, музыкальные ящики, табакерки, сигары и проч. Важнымъ источникомъ дохода для населенія кантона служатъ также многочисленные турысты, посѣщающіе особенно Женевское озеро и альпійскую часть В.; Монтре и его окрестности, Бе и Ормонскія долины славятся какъ климатическіе курорты. Главныя города—Лозанна.

Нынѣ дѣйствующая конституція кантона (отъ 1 марта 1885 г.)—представительно-демократическая, съ обращеніемъ, въ важныхъ случаяхъ, къ всенародному голосованію. Законодательная власть сосредоточена въ Большомъ совѣтѣ, число членовъ котораго определено по одному на каждые 300 избирателей. Большой совѣтъ изъ своей среды выдѣляетъ государственный совѣтъ, являющійся органомъ исполнительнымъ. Кантональная церковь—реформатская; наряду съ ней существуетъ также реформированная пѣтистская «свободная церковь» (Eglise libre). Изъ учебныхъ заведеній, кромѣ обязательныхъ низшихъ школъ, существуетъ множество среднихъ учебныхъ заведеній и частныхъ институтовъ, а также слѣдующія высшія учебныя заведенія (въ Лозаннѣ): академія съ богословскимъ, юридическимъ и философскимъ факультетами, въ маѣ 1891 г. преобразованная въ университетъ (отчасти—на средства, завѣщанныя проживавшимъ въ Лозаннѣ русскимъ, Рюминимъ), высшее промышленное училище, и по одной семинаріи для подготовки учителей и учительницъ. Бюджетъ кантона за 1884 г. разсчитанъ на 4961 т. фр. дохода. Гербъ кантона изображаетъ щитъ, раздѣленный поперечною линіей на два поля—бѣлое и зеленое,—съ надписью: «Liberté et Patrie» золотыми буквами на бѣломъ полѣ.

Исторія. Какъ показываютъ сохранившіяся донынѣ свайныя постройки на озеряхъ, нынѣшній кантонъ В. былъ населенъ еще до появленія здѣсь римлянъ. Въ 58 г. до Р. Х., послѣ побѣды, одержанной Юліемъ Цезаремъ у Бибракты, страна вмѣстѣ съ остальной Гельветіей подпала подъ господство римлянъ и считала своимъ главнымъ городомъ Авентикумъ (нынѣшній Аваншъ). Многократно опустошавшійся въ III и IV в. алеманнами, Ваодтъ въ V в. присоединенъ къ королевству Бургундскому; вмѣстѣ съ нимъ перешелъ подъ владѣтельство франковъ; въ 888 году вошелъ въ составъ Верхней Бургундіи, вмѣстѣ съ которой въ 1032 г. присоединенъ къ Германской имперіи. Въ 1265 г. В. былъ завоеванъ графомъ Петромъ Савойскимъ и оставался во владѣннѣ Савойской династіи вплоть до бургундскихъ войнъ, во время которыхъ Бернъ завоевалъ (1475) Ваодтскую альпійскую область.

Въ 1536 году и остальная часть В. перешла въ руки бернцевъ. Въ 1798 г. В., при помощи французовъ, освободился отъ Берна и провозгласилъ себя самостоятельнымъ государствомъ—Леманской республикой; но еще въ томъ же году В. присоединился, какъ кантонъ Леманъ, къ Гельветической республикѣ. Въ 1803 В., подъ старымъ своимъ названіемъ, вошелъ въ составъ Швейцарской республики, какъ самостоятельный кантонъ, съ конституціей, подтвержденной пересмотромъ (въ демократическомъ духѣ) 25 мая 1831 г. Въ 1845 г. произошла безкровная революція, слѣдствіемъ которой было паденіе прежняго правительства и пересмотръ конституціи 1831 г. Съ тѣхъ поръ конституція три раза подвергалась пересмотру (постоянно въ демократическомъ духѣ): въ 1861, 1872 (введенъ такъ наз. факультативный референдумъ, т. е. обращеніе въ некоторыхъ случаяхъ къ всенародному голосованію) и въ 1885 г. (установленъ прогрессивный налогъ). Въ междоусобицахъ 1847 г. В. стоялъ на сторонѣ Союза, въ 1848 г. значительно содѣйствовалъ образованію изъ Швейцаріи, вмѣсто прежняго непрочнога союза многихъ самостоятельныхъ кантоновъ, одного сильнаго союзнаго государства. Ср. Ollivier, «Le canton de Vaud» (Лозанна, 1837); Vullemin, «Der Kanton W.» (Стъ-Галленъ, 1847); Verdel, «Histoire du canton de Vaud» (Лозанна, 1856); Martignier et Crousaz, «Dictionnaire historique etc. du canton de Vaud» (Лозанна, 1867).

Ваадъ (у древнихъ Аиса, венгерск. Vág)—лѣвый притокъ Дуная въ Венгріи, служащій границей между Малыми Карпатами и венгерскими Рудными горами, составляется изъ двухъ ручьевъ: Бѣлаго Ваага (Vaseczka), берущаго начало въ Зеленомъ озерѣ (Zelene Piesso) на Криванѣ (2402 м.) и протекающаго затѣмъ черезъ Вазецкое озеро, расположенное значительно ниже перваго, и Чернаго Ваага, берущаго начало южнѣе, на Королевской горѣ (Kralowa-Hoga или Königsberg, 1855 м.). Оба ручья соединяются у деревни Краловска или Киралл-Легота, въ Липтаускомъ комитатѣ, откуда В. становится удобнымъ для сплава лѣса. Въ началѣ В. течетъ въ направленіи къ западу и сѣверо-западу; затѣмъ изгибается полукругомъ къ югу, направляясь къ Трелцину и Нейштадтау, гдѣ вступаетъ въ обширную равнину и близъ Дуты впадаетъ въ такъ наз. Прессбургскій дунайскій рукавъ, извѣстный здѣсь подъ именемъ Ваагъ-Дуная (Vagduna), а близъ Коморна соединяется съ главнымъ русломъ Дуная; В., въ свою очередь, принимаетъ съ правой стороны притоки Белу, Арву и Кисушу, съ лѣвой—Ревушу и Турошъ, всѣ служащія для сплава по нимъ лѣса. Протяженіе В. равняется 300 км. Въ половодье по В. могутъ ходить суда, съ грузомъ въ 1200—1500 пуд.

Вааль (Waal) — южный рукавъ устья Рейна (см. это сл.).

Вааль (или Бааль)—библейское названіе бога языческихъ семитовъ Палестины, Финикіи и Сиріи. По этимологическому своему значенію слово это означаетъ «господина», «владыка» и соотвѣтствуетъ обычному названію Бога у евреевъ. Послѣдніе съ незапамят-

ныхъ временъ провели, однако, рѣзкую разграничительную черту между своимъ Богомъ и В., причѣмъ терминъ В., употребляясь у нихъ въ обыденной рѣчи въ смыслѣ господина, никогда не прилагался ими къ своему Богу, а служилъ синонимомъ самаго низменнаго идолопоклонства. Главнымъ мѣстопробываніемъ широко распространеннаго по всей Западной Азіи культа В., проникшаго черезъ финикіянъ и картегенянъ далеко на Западъ, была Финикія, въ свою очередь занимавшая его изъ Вавилоніи, гдѣ В. извѣстенъ былъ подъ именемъ Бала. Вслѣдствіе своего месопотамскаго происхожденія, В. повсюду сохраняя на себѣ печать сабезизма и, какъ «владыка» боговъ, соотвѣтствовалъ главному небесному свѣтлу—солнцу, источнику всякой жизни на землѣ. Отсюда въ мисологіи языческихъ семитовъ онъ является олицетвореніемъ мужской производительной силы и дѣйствуетъ черезъ свою жену, Астарту, представлявшую пассивную или воспринимательную силу природы. Такому предположенію вполне соотвѣтствовалъ и религіозный культъ В., который состоялъ въ дико развѣданномъ сладострастіи, искавшемъ искусственныхъ возбужденій. Въ этомъ отношеніи культъ В. совершенно совпадалъ съ культомъ Астарты, такъ какъ служеніе ей было вмѣстѣ съ тѣмъ служеніемъ и Ваалу, ея оплодотворителю. Высшимъ символомъ его постоянно служилъ phallus, въ видѣ колонны съ усѣченной вершиной. При капищахъ В. жили такъ называемые кедешимы и кедешомы, священныя блудницы и блудницы, которые обрекали себя на служеніе капищу посредствомъ зарабатыванія денегъ своимъ блуддѣйствомъ. Понятно, какое глубоко развращающее вліяніе долженъ былъ имѣть такой культъ. Память объ этомъ развращеніи увѣковѣчена была для сознательнаго евреевъ въ сказаніи о городахъ Содомѣ и Гоморрѣ, гдѣ культъ В. принесъ особенно горькіе плоды. Но, несмотря на эту поучительную исторію, ни на запрещеніи имѣть какое-либо общеніе съ служителями В., ни на грозно пламенныя рѣчи пророковъ, изобличавшихъ гнусность культа В., онъ всегда имѣлъ для евреевъ непреодолимое обаяніе, и вся библейская исторія, начиная со времени поселенія избраннаго народа въ Палестинѣ, представляетъ собою исторію увлеченій этимъ культомъ. «Оставили сыны Израилевы своего Господа и стали служить В., дѣлая злое предъ Господомъ»—таково много разъ повторяющееся свидѣтельство библейскихъ историковъ. Очевидно, возвышенный культъ Иеговы былъ слишкомъ высокъ для зауряднаго сознанія народа и чувственно-осязательный культъ В. непреодолимо увлекалъ его. При царѣ Ахавѣ, благодаря покровительству его жены Іезавели, финикійки, культъ В. нашелъ почти официальное признаніе въ царствѣ Израильскомъ, а по временамъ проникалъ и въ царство Іудейское, хотя тамъ всегда встрѣчалъ больше противодѣйствія со стороны царей и пророковъ. Въ Финикіи главное святилище В. находилось въ Тирѣ. Одною изъ существенныхъ особенностей культа были тамъ священныя процессіи, во время которыхъ жрецы—іеродулы—предавались изступленнымъ пляскамъ, со-

провождавшимся напесеніемъ себѣ ранъ. Отсюда культъ В. перешелъ въ Кароагенъ, гдѣ имя его слышится въ именахъ Ганибалла (милость В.), Аздрубала (помощь В.) и др. Позже слѣды его мы встрѣчаемъ въ Римѣ, гдѣ онъ нашелъ себѣ горячаго приверженца даже на престолахъ, именно въ лицѣ императора Геліогабала, который, въ качества жреца сироханаанскаго солнечнаго бога В., плясалъ вокругъ устроеннаго въ честь его жертвенника. Будучи, по своему существу, однимъ и тѣмъ же богомъ, В., подъ влияніемъ политеистическаго міросозерцанія язычниковъ, выступалъ въ разныхъ проявленіяхъ, которыя въ различныхъ мѣстахъ получали самостоятельное значеніе (см. ниже, В.-Верноъ и др.). Ср. Моверса, «Die Phönizier».

А. Лопухинъ.

Вааль-Верноъ — названіе одного изъ языческихъ боговъ, служеніемъ которому израильскій народъ увлекался въ Палестинѣ послѣ смерти Гедона (Суд. VIII, 33). Это былъ одинъ изъ мѣстныхъ Вааловъ, значеніе и культъ которыхъ видоизмѣнились въ различныхъ городахъ. Судя по названію, В.-Верноъ былъ преимущественно мѣстный В. города Вернеа или Берита (теперь Бейрутъ). По другому мнѣнію, держащемуся болѣе филологическаго толкованія, Вааль-Верноъ, или по евр. Вааль-Беритъ, былъ общепризнаваемый ханаанскими народами «богъ союза или завѣта», и съ этимъ мнѣніемъ легче согласуется библейскій фактъ, что израильскій народъ «поставилъ себѣ богомъ Вааль-Вернеа», въ которомъ онъ думалъ найти сходство съ своимъ «Богомъ завѣта» — Яеговою. Близъ Сихема было особое капище Вааль-Вернеа, которое погубило во время междоусобицы, поднятой однимъ изъ сыновей Гедона, Авимелехомъ (Суд. IX, 46—49).

А. Л.

Вааль-Гадъ — городъ, который, по опредѣленію Виблія, находился «въ долинѣ Ливанской, подлѣ горы Ермона» (I. Нав., XI, 17), слѣд. въ сѣверной части Палестины. Это былъ крайній предѣлъ, до котораго простиралась на сѣверъ завоевательная дѣятельность Иисуса Навина. Въ другомъ мѣстѣ (I Парал., V, 25) тотъ же городъ называется Вааль-Ермономъ, въ слѣдствіе своей близости къ горѣ Ермону. Самое названіе города, вѣроятно, стоитъ въ связи съ культомъ Вааль-Гада, т. е. «бога счастья», одного изъ проявленій общеханаанскаго Ваала.

А. Л.

Вааль-Гамонъ — поселеніе въ сѣверной Палестинѣ, извѣстное тѣмъ, что тамъ у Соломона былъ виноградики, служившій для него убжищемъ во время лѣтнаго зноя (Пѣснь Пѣсней, VIII, 11). Нѣкоторые отождествляютъ его съ Вааль-Гадомъ, но безъ достаточныхъ оснований. Въ точности мѣстоположеніе В.-Г. неизвѣстно.

А. Л.

Вааль-Фегоръ — моавитскій богъ, культъ котораго состоялъ въ самомъ грязномъ сладострастіи и распутствѣ. Свое названіе онъ получалъ отъ горы Пеоръ или Фегоръ, къ СВ. отъ Мертваго моря. Когда народъ израильскій на своемъ пути изъ Египта въ Палестину поблѣдочно двинулся впередъ, сметая передъ собою мелкіе народцы, одинъ изъ этихъ народовъ, моавитяне, не будучи въ состояніи противостать израилю силою оружія, прибѣгли,

по совѣту пророчателя Валаама, къ другому средству — къ увлеченію пришлого народа сладострастнымъ культомъ Вааль-Фегора. Средство оказалось дѣйствительнымъ; народъ израильскій не устоялъ предъ соблазнами и предался крайнему распутству съ моавитянками. Ревнителемъ чистоты выступилъ сынъ первосвященника Елеазара Финеесъ, войдя въ палатку одного израильянина, пронзилъ его копьемъ, вмѣстѣ съ находившеюся тамъ моавитянкой, послѣ чего произошло общее избіеніе блудниковъ (Числ. XXV, 1—9).

А. Л.

Вааль-Цефонъ — мѣстность, по близости которой раскинутъ былъ станъ израильскаго народа предъ переходомъ Чермнаго моря (Исх., XIV, 2, 9; кн. Числ., XXXIII, 7). Географическое положеніе этого пункта еще не опредѣлено съ точностью и составляетъ предметъ разногласія изслѣдователей. По болѣе вѣроятному предположенію, подъ нимъ разумѣется одинъ изъ отроговъ горнаго гряжа Атака, который острымъ мысомъ вдается въ западный заливъ Чермнаго моря. Изъ-за него часто дуетъ сильный югозападный вѣтеръ, опасный для мореплавателей. Такъ какъ заливъ Чермнаго моря были издавна мѣстомъ мореплаванія финиکیанъ, ведшихъ оживленную торговлю съ Египтомъ и Аравіей, и такъ какъ для нихъ было благопріятенъ сѣверный вѣтеръ, то возможно, что они на этомъ опасномъ мѣстѣ устроили капище В.-Цефону, «богу сѣвернаго вѣтра», отъ котораго получили названіе и самый мысъ. Бруншъ пытался отождествить Вааль-Цефонъ съ горой Казіемъ, на сѣв. берегу Египта, но это предположеніе не нашло себѣ приверженцевъ среди изслѣдователей.

А. Л.

Вааль-Фамаръ — мѣсто, послужившее сборнымъ пунктомъ израильскихъ отрядовъ, созданныхъ для наказанія коѣтна Веніамина, которое отказалось выдать виновниковъ одного преступнаго дѣла (Суд., XIX и XX, 33). Оно находилось неподалеку отъ Гивы Сауловой и еще въ IV вѣкѣ по Р. Х., какъ видно изъ свидѣтельства Евсевія Кесарійскаго, извѣстно было подъ названіемъ Беъ-Фамара, но съ того времени точное мѣстоположеніе его было забыто и не найдено доселѣ.

А. Л.

Вааль (Vaal), въ Южной Африкѣ — одинъ изъ истоковъ Оранжевой рѣки (см. это сл.). **Ваальсъ** (Waals van der) — см. Вальсъ Ван-деръ.

Вааса — царь израильскій, царствовавшій съ 952 по 930 г. до Р. Хр. Это былъ узурпаторъ, достигшій престола посредствомъ заговора противъ царя Навата, котораго онъ убилъ, истребивъ весь его родъ, и основалъ новую династію (3 Пар., XV, 27, 28). По обычаю другихъ царей Сѣвернаго или Израильскаго царства, онъ въ политическихъ видахъ, — именно съ цѣлью отчужденія сѣверныхъ коѣтнъ отъ Иерусалима съ его храмомъ, а слѣдовательно и отъ царства Іудейскаго, — поддерживалъ подлязычскій культъ золотого тельца въ Веелѣ, введенный еще Героваомомъ. Культъ этотъ имѣлъ крайне разрашающее влияние на народъ и на самый дворъ. В. постоянно находился во враждебныхъ отношеніяхъ съ іудейскимъ царемъ Асой и часто воевалъ съ нимъ.

Престоль онъ передалъ своему сыну Илѣ, который въ нравственномъ отношеніи былъ еще хуже своего отца.

А. Л.

Ваба—подвыбка волковъ, для опредѣленія перелѣхъ мѣстопробыванія и численности волчьяго выводка. По времени В. бываетъ вечерняя или утренняя, и производится слѣдующимъ образомъ: вабелыцкъ усаживается на пути слѣдованія волковъ на кормы или съ кормовъ, преимущественно на полянѣ или въ полѣ, и, укрываясь за кустами или деревьями, припадаетъ на колѣни и начинаетъ выть, протяжно, дико и глусливо, вначалѣ сравнительно тихо, потомъ, постепенно возвышая тонъ, во всю силу груди, и, наконецъ, — вдругъ переходя въ начальный же тонъ. Нѣкоторые охотники вабятъ въ кулакъ, другіе же въ глиняный кувшинъ съ разбитымъ дномъ. Услышавъ В., волки начинаютъ отзываться: у матерого (старого) самца голосъ очень грубъ и басистъ; у самки выше и тоньше; у перярковъ (см. это слово) еще тоньше и они, вой, какъ будто жуютъ что-то; молодые же воютъ схоже съ отрывистымъ лаемъ молодыхъ собакъ, иногда взвизгивая и ворча. Иногда вабою пользуются для того, чтобы подманить волковъ на близкое разстояніе и убить ихъ. С. Б.

Va-banque (франц.)—выраженіе въ карточной игрѣ банкъ (штось), означающее, что ставка идетъ на всю сумму банка.

Вабашъ—рѣка въ Соед. Шт. Сѣв. Америки, главный притокъ р. Огайо (сист. р. Миссисипи). Течетъ на протяженіи 550 миль; беретъ начало въ окр. Мерсеръ шт. Огайо, далѣе поворачиваетъ въ Индіану и составляетъ здѣсь, на протяженіи 280 миль, естественную границу между шт. Индіаной и Иллинойсомъ. Соединяетъ озеро Эри съ р. Огайо посредствомъ канала Вабашъ-Эри.

Вабикъ—всевозможныя дудочки и другіе снаряды, употребляемые на охотахъ для звуковой приманки птицъ и, вообще, всякой дичи, напр., тетеревовъ, перепеловъ, рябчиковъ, валдшнеповъ (на тягѣ), зайцевъ, дикихъ козъ и т. д.

Вабикъ (жереховый)—искусственная приманка для ловли шересперовъ (*Aspius Agass.*), закидываемая на удочкѣ въ струю текучей воды.

Вабилъ, для ловчихъ птицъ.—Состоитъ изъ двухъ крыльевъ какой-либо птицы, сшитыхъ папоротками вмѣстѣ, или же изъ одного крыла, оторваннаго отъ туловища птицы съ груднымъ мускуломъ. Назначеніе В. двояко: для того, чтобы отнять отъ ловчей птицы пойманную ею добычу и для приманки ея; въ первомъ случаѣ, охотникъ ловко подмѣняетъ добычу вабилкомъ (съ привязаннымъ къ нему кускомъ мяса), и птица переходитъ на него, оставляя добычу; во второмъ же случаѣ В. привязывается къ шнуру и имъ размахиваютъ по воздуху до тѣхъ поръ, пока птица, предвзрительно къ тому приученная, не опустится на него. С. В.

Вабля—рѣка, притокъ Судости, впад. въ Десну. Течетъ съ З. на В. подъ широтою 52° 36' и 52° 39', въ стародубскомъ уѣздѣ Черниговской губ. Беретъ начало подъ 2° 30' в. д. у села Новаго; длина теченія 57 верстъ. Больш. притокъ Лубна. Уровень рѣки=63 саж. Вы-

сота мѣста 90—95 саж. Мѣстность безлѣсная овражистая; на небол. пр. стоитъ гор. Стародубъ (Вабинецъ). Почва мѣловая и третичная. Мѣстность къ З., по верховьямъ, замѣчательна въ геологическомъ отношеніи, по прекраснымъ обнаженіямъ, между Левенкой и Теторами (ср. Армашевскій, «Геология Черниговской губ.», 47—48 с.). Рѣка не судоходна; весною сплавная. Кудри.

Вабля—рѣчка длиною 25 в., течетъ въ дмитріевскомъ и львовскомъ у. Курской г.; впадаетъ въ р. Прутъ. Уровень 73—75 саж. Высота мѣст. 109—112 с. По ней нѣсколько селеній того же наименованія. Богатыя залежи глинистыхъ ииоцерамовыхъ мергелей мѣловой системы, годныхъ частью на цементъ, частью на легкую черепицу (подроб. см. Кудряцевъ, «Геологическій очеркъ Орловской и Курской губер.», 1891 г.). Кудри.

Вавананіе—звукоподражательное названіе перваго колѣна перепелинаго боя (крика).

Вавеллитъ—минералъ изъ группы водныхъ фосфатовъ, стоящій близко къ бирюзѣ, вариситу и т. п. минераламъ. Встрѣчается въ видѣ мельчайшихъ игольчатыхъ кристалловъ ромбической системы, соединенныхъ въ шаровидные и почковидные агрегаты радиально-лучистаго сложенія п съ друзовидной поверхностью. Окрашенъ въ желтоватый, сѣроватый или красивый зеленый и синій цвѣта, рѣдко безцвѣтенъ; блескъ стеклянный, просвѣчивается; твердость = 3,5—4; уд. вѣсъ = 2,3—2,5. По химическому составу представляетъ водный фосфорнокислый глиноземъ, формула котораго приблизительно можетъ быть выражена такъ: $3Al_2O_3 + 2P_2O_5 + 12H_2O$, что соответствуетъ 38% глинозема, 35,2% фосфорной кислоты и 26,8% воды. Въ кислотахъ и въ ѣдкомъ кали растворяется. Очень характерны друзовидные конкреціозные шарики В. въ трещинахъ кремнистаго сланца въ Лангенштригсѣ (Саксонія), въ Барстатсѣ (Девонширъ). Самые крупные экземпляры В. находятся въ песчаникахъ Вылла Рика въ Бразиліи. Мѣсторожденіе въ Россіи — Шшимскія горы на Уралѣ и Дмитровскій рудникъ Нерчинскаго округа. Ф. Л.

Вавель—холмъ въ Краковѣ, соответствующій московскому Кремлю. Съ нимъ соединены древнѣйшія преданія Польши. Легенда рассказываетъ, что въ пещерѣ, до сихъ поръ существующей, жилъ змѣй, пожиравшій людей. Змѣя этого убилъ Кракусъ или Кракъ, бросивъ ему на сѣденіе барана, наполненнаго зажженной сѣрой; томимый жаждой, змѣй началъ пить воду изъ Вислы и лопнулъ, а благодарный народъ провозгласилъ Крака королемъ. По наиболее принятому мнѣнію, въ этомъ мѣстѣ Кракъ служилъ олицетвореніемъ солнца, змѣй—зимы, а баранъ съ тлѣющей внутри сѣрой изображаетъ собою весеннюю тучу, чреватую молніей. Легенда со временемъ облеклась въ историческую форму и В. сталъ считаться народной святыней. Когда, со временъ Болеслава Кривоуста, во главѣ всѣхъ польскихъ удѣловъ сталъ великій князь краковскій, на В. былъ построенъ замокъ, который въ продолженіе нѣсколькихъ вѣковъ, до перенесенія столицы въ Вар-

шаву, все расширятся; каждый король старался присоединить къ древнему зданію новую часть, въ собственномъ вкусѣ. При замкѣ имѣется соборная церковь, въ которой находится серебряный гробъ св. Станислава, а въ подземельяхъ покоятся древніе польскіе короли и два народныхъ героя: князь Іосифъ Понятовскій и Ѳаддей Костюшко. Послѣ Сигизмунда III В. сталъ пономоноу приходити въ упадокъ, въ особенности же онъ пострадалъ послѣ перехода Кракова къ Австріи. Теперь только соборъ сохранилъ свое прежнее великолѣпіе; замокъ превращенъ въ казармы для солдатъ. *И. Лосъ.*

Вавертри (Wavertree) — городъ въ Ланкаширѣ въ Англіи, у Ливерпуля; въ В. 11157 жит.

Ваверь (Янъ)—сербо-лужицкій священникъ, жившій въ началѣ XVIII вѣка. В. вмѣстѣ съ другими священниками: Яномъ Лангой, Матвѣемъ Іокушемъ и Яномъ Беме-ромъ, въ первый разъ перевелъ всю Библию на сербо-лужицкій языкъ, слѣчая свой переводъ съ переводами церковно-славянскимъ, чешскимъ и польскимъ. Этотъ переводъ былъ напечатанъ въ 1728 г. (ср. ст. «Библейскіе переводы», т. III, стр. 685). *И. Л.*

Вавила—имя 2-хъ священномучениковъ: память перваго, пострадавшаго въ Сидилии, празднуется 24 января; 2-й, епископъ антиохійскій, † мученическою смертію въ 251 г. Память его празднуется 4 сентября.

Вавиловъ (Иванъ Саввичъ)—фридрихсгамскій купецъ, писавшій по коммерческимъ наукамъ, былъ членомъ русск. географическаго общества, † въ 1856 г. Ему принадлежатъ: «Очеркъ коммерческой бухгалтеріи и терминологіи» (Спб., 1848); «Бесѣды русскаго купца о торговлѣ. Практическій курсъ коммерческихъ знаний» (2 ч., Спб., 1848); «Сборникъ коммерческихъ знаний» (Спб., 1850); «О классификаціи кораблей и судовъ» (Спб., 1850); «Справочный коммерческій словарь» (Спб., 1856) и нѣкоторые др.

Вавилонія—такъ называлась у древнихъ писателей южная часть Месопотаміи, т. е. область, простирающаяся отъ пункта, гдѣ Тигръ и Евфратъ наиболее близко сходятся между собою (33° с. ш.), до Персидскаго залива. Впослѣдствіи название это, съ расширеніемъ политическаго могущества Вавилонской монархіи, захватывало гораздо большую площадь, далеко выходившую даже за предѣлы Месопотаміи; но собственно зерно В. разнилось и созрѣло въ указываемыхъ предѣлахъ. Эта въ сущности маленькая страна, имѣвшая въ древности не болѣе 400 верстъ въ длину и 200 верстъ въ ширину (въ самомъ широкомъ мѣстѣ), имѣла огромное значеніе въ исторіи человѣчества. Уже древнее сознаніе человѣчества, какъ оно выразилось въ библейскихъ сказаніяхъ, здѣсь именно видѣло древнѣйшій центръ культурной и политической жизни, что все болѣе находить себѣ подтвержденій въ научныхъ изслѣдованіяхъ и открытіяхъ новѣйшаго времени. Историческая наука уже давно занимается разрѣшеніемъ вопроса: гдѣ собственно искать первобытныя очаги культурно-исторической жизни человѣчества. До

послѣдняго времени этотъ очагъ видѣли по преимуществу на берегахъ Нила, гдѣ предъ лицомъ изслѣдователей выступали поражающіе своею незапамятною древностью монументы, повидимому устранявшіе всякую мысль о соперничествѣ съ ними. Но новѣйшія научно-историческія изслѣдованія, имѣющія возможность опираться на богатѣйшій археологическій матеріалъ, все болѣе и болѣе доставляемый раскопками, почти съ несомнѣнностью заставляютъ именно въ В. видѣть исходный пунктъ всемирной культуры. Въ самомъ дѣлѣ, теперь уже почти безспорно признаю всѣми, что древнѣйшія начинанія математики и астрономіи имѣли свой корень именно въ В., въ знаменитыхъ школахъ халдеевъ; наше раздѣленіе времени, съ его семидневной недѣлей съ часами и минутами, какъ подраздѣленіями дня—вавилонскаго происхожденія. Даже магія и астрологія среднихъ вѣковъ носить на себѣ всѣ признаки В. происхожденія. Нашъ алфавитъ, изобрѣтеніе котораго до послѣдняго времени приписывалось финикиянамъ, будто бы составившимъ его на основаніи египетскаго іероглифическаго письма, въ дѣйствительности имѣетъ свой источникъ въ первобытныхъ формахъ древне-вавилонскаго клинообразнаго письма. Таково мнѣніе столь авторитетнаго новѣйшаго изслѣдователя, какъ Гоммель.

Земля и люди. По своему географическому положенію В. представляла собою сплошную низменную равнину, по которой Тигръ и Евфратъ, съ трудомъ пробившись черезъ ассирійскіе утесы и скалы, катя свои воды по направленію къ Персидскому заливу. Такой характеръ страны объясняется тѣмъ, что вся эта низменная равнина есть наслоеніе ила, который ежегодно отлагается обѣими рѣками во время ихъ весенняго разлива (отъ апрѣля до іюня). Если Египетъ, по выраженію Геродота, есть даръ Нила, то и В. есть такой же даръ Тигра и Евфрата. Процессъ этого наслоенія продолжается и доселѣ, и при томъ съ такою быстротою, что страна весьма замѣтно расширяется на счетъ Персидскаго залива. Городъ Уръ (новѣйшій Мугейръ), судя по сохранившимся въ немъ надписямъ, былъ приморскимъ городомъ, ведшимъ обширную морскую торговлю, а между тѣмъ этотъ пунктъ въ настоящее время отстоитъ отъ берега залива болѣе чѣмъ на 70 в. Въ то же время извѣстно, что въ древности Тигръ и Евфратъ вливались въ заливъ отдѣльными руслами, а теперь они входятъ въ него однимъ общимъ русломъ, искусственно образованнымъ на мягкой илистой почвѣ наслоенія. Процессъ наслоенія идетъ въ размѣрѣ около одной англійской мили (около 1½ в.) въ 66 лѣтъ, а въ древнее время онъ, по всѣмъ признакамъ, совершался быстрѣе. На такой жирной илистой почвѣ развивалась богатая растительность, которая въ древности дѣлала Вавилонію синонимомъ изумительнаго плодородія. Геродотъ, описывая эту страну, считаетъ нужнымъ оговориться, что онъ воздерживается отъ подробнаго изображенія ея плодородія въ опасеніи, какъ бы не возбудить недобвѣрія въ читателей. Финиковая пальма давала неистощимый запасъ народнаго продовольствія. Хлѣбные злаки давали самъ 200,

а иногда и 300, а просо и кукуруза доходили до необыкновенной высоты. Камышъ, густыми зарослями покрывавшій берега рѣкъ, достигалъ болѣе двухъ саженъ высоты, представляя для населенія почти строевой материалъ. Богатая природа требовала, однако, со стороны челоуѣка нѣкоторыхъ мѣръ для обезпеченія его благосостоянія. Обѣ рѣки послѣ весенняго разлива оставляли обширные болота, которыя распространяли убійственные для здоровья миазмы; съ другой стороны, окружающая пустыня, въ союзъ съ знойнымъ климатомъ ведетъ вѣчную борьбу съ благодатнымъ оазисомъ Месопотаміи. Отсюда необходимость земляныхъ работъ съ цѣлью осушенія болотъ и оздоровленія страны, а также проведенія канавъ или каналовъ, съ цѣлью орошенія засушаемыхъ пустыней мѣстностей. И въ этомъ отношеніи вавилоняне уже въ древнѣйшее время отличались высокими искусствомъ, которое въ вѣдущія времена Вавилонской монархіи достигло поразительной степени совершенства. Отсутствіе строевого лѣса и камня, и напротивъ, изобиліе глины и земляной смолы (битумень) рано приучили челоуѣка эксплуатировать этотъ естественный даровой материалъ; изъ него выдѣлывались великолѣпные кирпичи, изъ которыхъ по преимуществу и строились дома и храмы. Вотъ почему также В. уже въ древнѣйшее время славилась своимъ глинянымъ производствомъ.

Вопросъ о первобытномъ населеніи В. до послѣдняго времени оставался весьма темнымъ. Судя по первому впечатлѣнію, подтверждавшемуся и поверхностнымъ знакомствомъ съ новооткрытыми клинообразными надписями, нѣкоторые думали, что населеніе В., равно какъ и Ассиріи, было искони семитическимъ; но весьма многое заставило усомниться въ семитизмѣ первобытнаго населенія В., тѣмъ болѣе, что найдены были такіа древнія клинообразныя надписи, которыя, очевидно, написаны не на семитическомъ языкѣ. Надписи этого рода впервые замѣчены были Оппертомъ въ 1854 году, и онъ высказалъ догадку, что онѣ принадлежатъ туранскому племени, которое, слѣдовательно, и было первоначальнымъ создателемъ вавилонской культуры, перешедшей въ наследство новымъ, болѣе позднимъ поселенцамъ-сеμίтамъ. Теорія туранизма нашла себѣ горячихъ защитниковъ въ лицѣ такихъ извѣстныхъ ученыхъ, какъ Фр. Ленорманъ и другіе ориенталисты этого направленія, и она, можно сказать, господствовала втѣченіе послѣднихъ десятилѣтій. Но въ самое послѣднее время начали высказываться сомнѣнія въ непогрѣшимости этой теоріи, такъ какъ она далеко не соответствуетъ извѣстному въ исторіи характеру туранскаго племени. Осталось, значитъ, возвратиться къ старому, еще въ Библии заявленному воззрѣнію, что первоначальными поселенцами В. и создателями ея культуры были кушиты, т. е. вѣтвь того хамитскаго племени, къ которому, между прочимъ, принадлежали и египтяне. И это воззрѣніе находить себѣ подтвержденіе въ той аналогіи, которую представляютъ основные элементы вавилонской культуры съ основными элементами

культуры египетской. Указанное воззрѣніе нашло себѣ въ послѣднее время основательнаго поборника въ лицѣ такого ассиріолога, какъ Бабелонъ, ученикъ и продолжатель курса «Исторіи древняго Востока» Фр. Ленормана (IX-е иллюстрированное изданіе, 1885 г., т. IV-й, стр. 56 и слѣд.). Подтверженіемъ этого воззрѣнія является и тотъ фактъ, что древнѣйшіе начатки египетской культуры представляютъ собою явственное воспроизведеніе культуры вавилонской; такъ напр., оно особенно замѣтно въ архитектурномъ типѣ уступообразныхъ пирамидъ, находящихся своей прототипъ въ уступообразныхъ храмахъ Вавилоніи. Вавилонскіе кушиты извѣстны въ Библии подъ названіемъ касдимъ, въ туземныхъ надписяхъ — калдаи, откуда ведетъ свое происхожденіе названіе Халдея, халдеи. Они распались на два племени — сумирвъ и аккадовъ, изъ которыхъ первые занимали южную часть страны, а вторые — сѣверную. Халдеи и были первоначальными создателями вавилонской культуры, и «халдейская мудрость» — въ видѣ клинообразнаго письма и заключенныхъ въ немъ умственныхъ сокровищъ — сохраняла свое значеніе втѣченіе всего историческаго существованія В. и Ассиріи, какъ самостоятельныхъ государствъ, хотя собственно создателями этихъ государствъ были новыя, позже поселившіяся племена семитовъ. Новые поселенцы вполне воспользовались готовой халдейской культурой, слились съ аборигенами во всемъ, кромѣ языка, и изъ этого слянія выработался тотъ могучій семитско-кушитскій типъ, который и создалъ знаменитыя монархіи Вавилоніи и Ассиріи. Ассирія несомнѣнно была колоніей В., въ культурномъ отношеніи постоянно находилась въ зависимости отъ послѣдней и никогда не выработывала самостоятельной культуры. В., благодаря преобладанію въ ней кушитскаго элемента, никогда не переставала быть страной матеріальной культуры по преимуществу. Завоевательныя стремленія никогда не играли въ ней первенствующей роли, и даже при Навуходоносорѣ В. своими завоеваніями пользовалась по преимуществу для культурныхъ цѣлей.

Исторія. Начало исторіи Вавилоніи теряется въ туманѣ мнелоогическихъ сказаній. Они относятъ его непосредственно ко времени, слѣдовавшему за потопомъ, у которомъ у вавилонянъ существовало преданіе, сходное даже въ своихъ деталяхъ съ преданіемъ библейскимъ. Преданіе это сохранилось въ знаменитой эпопее, открытой въ ивневійской бібліотекѣ Ассурбанипала и прочитанной извѣстнымъ англійскимъ ассиріологомъ Джорджемъ Смитомъ. Главнымъ героемъ эпопеи является Издубаръ (какъ это имя принято предположительно читать въ неразобранной еще клинообразной формулѣ). По своему характеру онъ вполне напоминаетъ библейскаго Нимрода, которому приписывается основаніе Вавилона, а вмѣстѣ съ нимъ и еще трехъ городовъ — Эрехъ, Аккалъ и Халне. Они составляютъ первооснову политической организаціи тетраполи, сохранившей свое значеніе до позднѣйшаго времени и увѣ-

ковѣченной въ титулѣ вавилонскихъ царей, называвшихъ себя «царями четырехъ городовъ» или странъ. Нимроду — называемому въ Библии «сильнымъ звѣроловомъ» (Быт. X, 9), изображаемому на одномъ вавилонскомъ памятникѣ въ видѣ исполина, держащаго подъ мышкой лѣвой руки бесильно борющагося льва (колоссальная статуя въ Луврскомъ музее), приписывается мысль объ основаніи первой всемірной монархіи, которая должна была объединить различныя племена подъ одну сильную власть. Власть Нимрода простиралась, повидимому, на всю Месопотамію до склоновъ горъ Арменіи. Этотъ періодъ извѣстенъ подъ названіемъ первой Халдейской конфедераціи. Она состояла изъ союза нѣсколькихъ главнѣйшихъ городовъ, изъ которыхъ каждый въ извѣстный періодъ имѣлъ гегемонію надъ другими, вслѣдствіе чего и царь его получалъ въ нѣкоторомъ смыслѣ значеніе царя всей Вавилоніи.

Древнѣйшимъ представителемъ этой конфедеративной власти является знаменитый царь города Аккада (или Агаде) Саргонъ I (Сарру-кину). Царствование его относится ко времени за 3800 лѣтъ до Р. X. Онъ былъ однимъ изъ самыхъ популярныхъ царей Месопотаміи, и имя его сохранялось въ народной памяти до самаго паденія Вавилона. Въ клинообразныхъ надписяхъ Саргонъ I изображается какъ покровитель науки и литературы; по его повелѣнію сдѣланы были сборники текстовъ, относящихся къ магии и наукѣ священнѣхъ предсказаній по небеснымъ явленіямъ и другимъ способамъ гаданія. Изъ надписей видно, что Саргонъ счелъ сосредоточить въ своихъ рукахъ большую военную силу и дѣлалъ далекіе походы на В. — противъ эламитянь, на Западъ — противъ сирійцевъ, причемъ доходилъ даже до береговъ Средиземнаго моря. Саргонъ передалъ престолъ своему преемнику сыну Нарамъ-Сину.

Изъ другихъ центровъ Халдейской конфедераціи того времени игралъ весьма существенную роль въ образованіи и развитіи вавилонской культуры древній городъ Уръ, на развалинахъ котораго теперь стоитъ деревня Мугейръ. Онъ находился на правомъ берегу Евфрата, въ области Сумиръ. Гегемонія этого города надъ Вавилоніей относится уже къ сравнительно позднему времени, около 2500 лѣтъ до Р. Xр. Цари его почти самодержавно правили всей конфедераціей. Изъ нихъ пользуется особенно извѣстностью царь Ликъ-Вагъ, который официально титуловался такъ: «Ликъ-Вагъ, могущественный мужъ, царь Ура, царь странъ Сумира и Аккада». Онъ былъ, вмѣстѣ съ сыномъ своимъ Дунги, страстнымъ строителемъ и имъ именно построенъ былъ въ Урѣ величественный храмъ, посвященный Самасу, «могущественному свѣтлу неба, старшему сыну владыки бездны» (солнцу), и Сину — «свѣтлу ночи» (лунѣ). Ко времени гегемоніи Ура относится водвореніе семитизма въ В. Изъ лингвистическихъ данныхъ видно, что когда семиты впервые пришли въ соприкосновеніе съ халдеями, они еще были простыми кочевниками. Но, обладая большою воспримчи-

востью, они быстро освоились съ элементами халдейской культуры, и, въ качествѣ предприимчивыхъ торговцевъ, скоро сдѣлались необходимыми для преданныхъ земледѣлю халдеевъ. Они представляли изъ себя сильную торговую аристократію, располагавшую значительными богатствами [какъ это видно между прочимъ изъ исторіи патриарха Авраама, этого семитическаго уроженца города Ура (Быт., XI, 31)]. Халдея въ это время стояла уже на значительной высотѣ культурнаго развитія. Цари Ура, на время счумѣвшіе сосредоточить въ своихъ рукахъ власть надъ всей Халдеей, не были въ состояніи окончательно подавить тенденцію къ децентрализаціи. Вскорѣ послѣ Дунги страна, повидимому, опять распалась на отдѣльныя области, ослаблявшія себя взаимнымъ соперничествомъ. Между тѣмъ къ В. отъ В., на равнинахъ Элама, образовалось сильное государство, суровые цари котораго завистливо смотрѣли на богатство и роскошь своихъ халдейскихъ сосѣдей. Воспользовавшись ослабленіемъ Халдеи, эламтяне сдѣлали нападеніе на эту богатую страну, безъ особеннаго труда покорили ее и захватили власть въ свои руки. Эламтское нашествіе составляло новую страницу въ исторіи Вавилоніи. Но съ этими періодами связываются нѣкоторыя несности, которыя еще ждутъ разгадки отъ непрочитанныхъ памятниковъ и надписей. Изъ эламтскихъ царей, составившихъ особую династію въ Халдее, по надписямъ извѣстны трое, именно: Симти-Ситаргалъ, его сынъ Кудурь-Мапукъ и внукъ Эри-Аку, которые всѣ имѣли своей столицей халдейскій городъ Ларсу. Завоеватели, очевидно, были подавлены вышей культурой, съ которой они встрѣтились въ Халдее, и вслѣдствіе этого скоро восприняли ее до того, что мало отличались отъ туземныхъ халдейскихъ царей, усвоили халдейскій языкъ и даже строили храмы халдейскимъ божествамъ. Власть Кудурь-Мапука видимо простиралась на всю Халдею, и сосѣднія страны. Съ именемъ его сына, Эри-Аку, связывается особый интересъ, такъ какъ имя это, въ формѣ Аріохъ, упоминается въ знаменитомъ библейскомъ мѣстѣ (именно XIV гл. кн. Бытія), которое до послѣдняго времени представляло историческую загадку, но благодаря новѣйшимъ открытіямъ оказалось любопытнымъ свидѣтельствомъ по древней исторіи В. этого именно періода. Здѣсь расказывается исторія нашествія на Палестину пяти союзныхъ месопотамскихъ царей, среди которыхъ упоминаются Кедорламеръ Эламскій и Аріохъ Эласарскій, который есть, очевидно, Эри или Ари-Аку, царь Ларсы. Набѣгъ месопотамскихъ царей на Палестину, какъ извѣстно изъ библейскаго свидѣтельства, закончился катастрофой: союзное войско ихъ потерпѣло полное пораженіе отъ Авраама, ставшаго во главѣ палестинскихъ князей, и пораженіе ихъ нашло быстрый отголосокъ въ Халдее. Туземные князья не преминули воспользоваться такимъ благоприятнымъ для нихъ обстоятельствомъ и низвергли эламтское владычество, послѣ чего образовалась вторая Халдейская конфедерація, которая во всѣхъ отношеніяхъ воспроизводила полити-

чeskій строй первой, и центры власти переходили изъ одного города въ другой. Но мало по малу между городами сталъ особенно выдвигаться Вавилонъ, который въ прежнее время заслонялся другими. Этотъ городъ (Вабъ - Илу — «Врата Божіи») находился въ сѣверной части страны, въ области Аккадъ (между тѣмъ какъ прежніе центры власти находились по преимуществу въ южной области Сумирь), и лежалъ на лѣвомъ берегу Евфрата, раскинувшись впоследствии по обѣ его стороны. Изъ клинообразныхъ надписей намъ извѣстны имена одиннадцати царей Вавилона, правившихъ страню втеченіе трехсотъ лѣтъ (съ 1800 по 1500 г. до Р. Хр.). Среди нихъ особенно извѣстенъ Гаммураби, истинный создатель величія Вавилона. Онъ царствовалъ втеченіе 55 лѣтъ (1700—1645 г.), и отъ него дошло до насъ множество надписей, отчасти на семитскомъ и отчасти на халдейскомъ (сумиро-аккадскомъ) языкѣ. Власть В. при немъ распространялась на всю Халдею и онъ поддерживалъ ее посредствомъ крѣпостей. Гаммураби оставилъ по себѣ добрую память въ народѣ своими заботами о его матеріальномъ благосостояніи. Имъ предприняты были большія работы по осушенію и орошенію страны, прорыто было нѣсколько новыхъ каналовъ, и сдѣлана одна огромная насыпь на р. Тигрѣ, для предотвращенія наводненій въ родѣ того, которое при немъ разрушилъ цѣлый городъ Музласъ и погубило жатвы. Послѣ Гаммураби слѣдовалъ рядъ незначительныхъ царей, которые не въ состояніи были поддержать прежнее могущество В. Страна пришла въ состояніе политической безурядицы, вслѣдствіе чего легко сдѣлалась добычей новаго завоевателя—хищныхъ коссеевъ, или по-ассирійски касши, занимавшихъ гористую мѣстность къ СВ. отъ Месопотаміи, за рѣкой Тигромъ. Коссеи безъ труда покорили Вавилонію. Но съ ними повторилось тоже самое, что было и съ эламитами: вавилонская культура подчинила себѣ и этихъ побѣдителей. Нѣкоторые изъ царей коссейской династіи, имѣвшей девять поколѣній (1518—1270 г. до Р. Хр.), оставили по себѣ добрую память. Владычество коссеевъ не было особенно тяжелымъ для вавилонянъ; но Вавилоніи вскорѣ пришлось встрѣтиться съ новымъ могущественнымъ врагомъ, съ которымъ началась ужасная, полная кровопролитій борьба, длившаяся втеченіе многихъ вѣковъ. Этимъ новымъ врагомъ была родственная Вавилоніи Ассирія (см. это сл.).

Впервые Ассирія заявила о себѣ, какъ о политической силѣ, во время коссейскаго владычества надъ Вавилоніей и именно къ концу его. Чувствуя слабость этой чужеземной династіи, ассирійскіе цари начали смѣло наступать на В., и немного спустя отважные воители Ассиріи явились уже подъ стѣнами самаго Вавилона, а въ 1270 году ассирійскій царь Тиглат-Адаръ взялъ Вавилонъ и низвергъ Коссейскую династію. Власть Ассиріи, впрочемъ, не сразу упрочилась надъ В.; до этого прошелъ значительный періодъ времени, втеченіе котораго отношенія между двумя странами находились въ весьма неопредѣлен-

номъ состояніи. Въ В. были двѣ партіи: одна—состоявшая изъ приверженцевъ Ассиріи, другая—изъ приверженцевъ старой коссейской династіи. Между ними завязалась ожесточенная борьба, которая внесла страшную смуту въ страну. Но эта смута, тяжело отзывавшаяся на В., содѣйствовала усиленію и процвѣтанію Ассиріи. Масса мирныхъ вавилонянъ, не вынося тягостнаго сосоянія и думая найти себѣ болѣе обеспеченное положеніе въ Ассиріи, переселилась туда, переноса съ собою сокровища вавилонской письменности и культуры. При Тиглат-пал-ассарѣ I взаимныя отношенія между Ассиріей и В. уже вполне приняты тотъ характеръ, которымъ они отличались втеченіе всего періода владычества Ассиріи,—именно характеръ мрачнаго недовольства со стороны В., пользовавшейся всякимъ случаемъ для того, чтобы выйти изъ унизительнаго для ея гордости положенія, и характеръ непреклонной настойчивости со стороны Ассиріи. Основатель такъ называемой второй Ассирійской монархіи, Тиглат-пал-ассаръ II, съ цѣлью ослабить В., формально присоединилъ сѣверную часть ея къ Ассиріи, обезпечивъ ее отъ нападенія и возстанія цѣлою цѣпью крѣпостей, а затѣмъ, воспользовавшись новымъ возстаніемъ В., двинулся въ самое сердце ея, разбилъ вавилонскаго царя Укинъ-Зиру, взялъ самый Вавилонъ (731 г. до Р. Х.) и принялъ древній титулъ вавилонскихъ царей,—именно провозгласилъ себя «царемъ Сумира и Аккада». Одинъ изъ его преемниковъ, Саргонъ Ассирійскій, для упроченія своего господства надъ В., а также и для того, чтобы польстить Вавилону, какъ древнѣйшей столицѣ, и тѣмъ нравственно связать ее съ Ассиріей, торжественно короновался тамъ. Эти мѣры, однако, не только не достигли своей цѣли, но еще болѣе уязвляли самолюбіе Вавилона, и въ послѣдующее время мы опять видимъ цѣлый рядъ возстаній, причемъ вавилонскіе цари прибѣгали даже къ союзу съ своими историческими врагами: эламитами и египтянами. Желая навсегда покончить съ постоянными мятежами, истощавшими силы монархіи, Сеннахиримъ съ чисто ассирійскою безсердечностью порѣшилъ ихъ невозможными, уничтоживъ самый очагъ ихъ происхожденія,—именно уничтожить Вавилонъ огнемъ и мечомъ такъ, чтобы не осталось и слѣда отъ него. Жители, какіе только попали въ руки побѣдителя, были массами проданы въ рабство. Сынъ Сеннахирима, Эсаръ-Гаддонъ, нашелъ необходимымъ исправить дѣло своего отца, и, насколько возможно, возстановилъ городъ и его святыни, сдѣлавъ въ то же время Вавилонъ второй столицей монархіи. Эта мѣра оказалась болѣе политической и на время успокоила страну, такъ что слѣдующій ассирійскій царь Ассурбанипаль могъ спокойно предаваться литературнымъ и художественнымъ занятіямъ, съ которыми связано его имя. Дни Ассиріи были, однако, сочтены. Воспользовавшись ослабленіемъ ея военнаго могущества, многие изъ подчиненныхъ ей народовъ возстали противъ нея, и этимъ возстаніемъ не преминула воспользоваться и В. Наученная горькимъ истори-

чекским опытом, она теперь приступила къ дѣлу съ большою осторожностью и для обезпеченія успѣха завязала сношенія съ Египтомъ и Мидіей. Во главѣ возстанія стала ассирійскій наместникъ Вавилона, полководецъ Набопалассаръ, задавшійся честолюбивою мыслью сдѣлаться независимымъ царемъ. Союзники двинулись въ Ассирию и заставили послѣдняго ассирійскаго царя, Асуръ-Эдил-Илана, залезть въ твердыни своей столицы. Втеченіе двухъ лѣтъ онъ съ отчаяннымъ мужествомъ отражалъ приступы непріятелей; наконецъ, не видя никакой возможности держаться долѣе, особенно когда наводненіемъ Тигра разрушило и снесло значительную часть укрѣпленій, онъ, чтобы не попасть живымъ въ руки побѣдителей, заперся вмѣстѣ съ женами и сокровищами въ своемъ дворцѣ и поджегъ его. Но это еще больше разъярило торжествующихъ враговъ, и вавилоняне рѣшили излить на Ниневію всю свою вѣками накопившуюся жажду мщенія. Ассирійская столица была разрушена до основанія (606 г. до Р. Х.). Какъ бы повторяя жестокую рѣшимость Сенахирима по отношенію къ Вавилону, вавилоняне направили потокъ Тигра на улицы разрушеннаго города, такъ чтобы смыть самый пепелъ и покрыть его слоемъ наноснаго песку. На развалинахъ Ассирійской монархіи основалась новая монархія, такъ назыв. Ново-вавилонская, которая расцвѣла пышно, но лишь на короткое время. Основателемъ этой монархіи былъ разрушитель Ассирии Набопалассаръ, не только отважный воинъ, но и дальновидный политикъ. Союзъ съ Египтомъ онъ скрѣпилъ женитьбой на египетской царевнѣ, прославившейся своимъ умомъ и энергіей, Нитокрисъ (Неть-Акеръ—Побѣдоносная ночь), а Мидію сблизилъ съ собою чрезъ женитьбу своего сына Навуходоносора на дочери мидійскаго царя Кіаксара. Достигнувъ главной цѣли, Набопалассаръ занялся тѣмъ, чтобы придать Вавилону блескъ, достойный столицы обширной монархіи. Съ этою цѣлью онъ предпринялъ большія работы по укрѣпленію и благоустройству Вавилона.

Чувствуя приближеніе старости и ослабленіе силъ, Набопалассаръ привлекъ къ управленію страной своего сына Навуходоносора, который и былъ его соправителемъ до самой его кончины, оказавъ государству важныя военныя услуги, особенно въ войнѣ противъ разсорившихся изъ-за дѣлежъ Ассиріи прежнихъ союзниковъ. Съ его именемъ и связывается высшій расцвѣтъ Вавилона и всей Ново-вавилонской монархіи.

Навуходоносоръ (или, по вавилонскому произношенію, Набу-Кудуръ-Уцуръ) сосредоточилъ въ себѣ весь политическій и культурный блескъ своей эпохи. На престолъ онъ вступилъ въ качествѣ единодержавнаго монарха, послѣ смерти своего отца, еще совсемъ молодымъ человѣкомъ, имѣя не болѣе двадцати пяти лѣтъ отъ роду, но за нимъ уже была громкая слава побѣдителя воинственнаго египетскаго фараона Нехао II. Еврейскій царь Іоакимъ вступилъ въ союзъ съ фараономъ, чтобы при содѣйствіи его обезпечить самостоятельность своего царства противъ В. Упрочивъ за собою престолъ, Навуходоносоръ за-

тѣмъ осадилъ и взялъ Іерусалимъ, ограбилъ храмъ и сокровища іудейской столицы, іудейскаго царя Іехоніу въ оковахъ отправилъ въ Вавилонъ и возвелъ на престолъ дядю его Седекію, въ качествѣ своего данника. Послѣдній вскорѣ завязалъ тайныя сношенія съ египетскими фараонами, не смотря на горячіе протесты пророка Іеремиі, ясно видѣвшаго что союзъ съ Египтомъ лишь ускоритъ гибель Іудеи. Между тѣмъ фараонъ успѣлъ поднять и сплотить въ одну противовавилонскую коалицію не только Палестину, но и всю Сирію, равно какъ Тиръ и Сидонъ. Вавилонское войско, отправленное Навуходоносоромъ противъ Іудеи, безъ особеннаго труда взяло нѣсколько укрѣпленныхъ городовъ и осадилъ самый Іерусалимъ, который отчаянно сопротивлялся втеченіе полутора года. Голодь, наконецъ, сдѣлала дальнѣйшую защиту невозможною. Халдеи сдѣлали въ стѣнѣ проломъ и ворвались въ городъ. Седекія былъ схваченъ и отведенъ въ ставку самого Навуходоносора, который излилъ на него свою ярость со всею мстительностью восточнаго побѣдителя: онъ приказалъ въ присутствіи самого Седекіи убить его двухъ сыновей, а самому самолично выкололъ глаза и, заковавъ въ плѣнъ, отправилъ въ Вавилонъ. Послѣ этого Іерусалимъ подвергнутъ былъ безпощадному разрушенію; многіе изъ его учителей отведены были въ плѣнъ и поселены въ особомъ кварталѣ Вавилона и въ другихъ городахъ Месопотаміи (588 г. до Р. Х.). Покончивъ съ Іудеей, Навуходоносоръ направилъ свои усилія на Тиръ, который уже издавна своими несмѣтными богатствами искушалъ алчность месопотамскихъ царей. Тиръ въ это время находился на вершинѣ своего торговаго могущества и располагалъ большими средствами самозащиты. Вслѣдствіе этого осада Тира затянулась на пятнадцать лѣтъ, и едва ли Навуходоносоръ въ состояніи былъ бы съ нимъ покончить, если бы царь его Итобаалъ не счелъ за лучшее, въ интересахъ финиійской торговли, уступить вавилонскому царю и признать себя его вассаломъ (574 г.). Въ честь этого событія Навуходоносоръ приказалъ поставить себѣ статую при устьѣ Наръэль-Келба и выбитъ на господствующей надъ рѣкою скалѣ надпись съ выраженіемъ признательности богамъ за одержанныя побѣды. Не удовлетворивъ своей алчностью богатствами Тира, они порѣшили завладѣть Аравіей, которая, служа издавна станціей на пути торговыхъ каравановъ между Индіей и Египтомъ, была предметомъ фантастическихъ сказаній о ея богатствахъ—золотѣ и драгоцѣнныхъ камняхъ. Завладѣвъ Аравіей, Навуходоносоръ фактически завладѣлъ бы всей индоегипетской торговлей, а вмѣстѣ съ тѣмъ захватилъ бы и сказочный по своимъ богатствамъ Офиръ, откуда еще Соломонъ цѣлыми кораблями возилъ себѣ золото и разныя драгоцѣнности. Но экспедиція эта закончилась полною неудачей и послѣ ужаснѣйшихъ лишеній въ пустыняхъ возвратилась домой, оставивъ по себѣ лишь разныя легенды, сложенные пылкою фантазіей арабовъ и переходившія изъ устъ въ уста втеченіе многихъ вѣковъ. Оставалось смарить Египетъ, который былъ могуществѣннѣйшимъ

соперникомъ Ассиро - Вавилоніи. Втеченіе дѣлѣхъ вѣковъ онъ велъ наступательную войну противъ Месопотаміи, съ цѣлю ослабить ея политическую силу и ввести въ сферу своего политическаго и торговаго вліанія промежуточныя страны, бывшія обширными складочными пунктами всей богатой торговли, которая велась между Индіей и Месопотаміей съ одной стороны, Финикіей и Египтомъ съ другой. Чувствуя всю опасность своего положенія и сознавая невозможность устоять противъ грознаго непріятеля на сушѣ, фараонъ произвелъ сильную диверсію съ моря, гдѣ даже одержалъ значительную побѣду. Но Навуходоносоръ вполне вознаградилъ себя на сушѣ: онъ вторгся въ самую долину Нила, низвергъ фараона Уабру и на мѣсто его возвелъ Амеса, надѣясь сдѣлать изъ него вѣрнаго и преданнаго себѣ вассала. Въ этомъ, однако, онъ ошибся. Амесъ при первомъ благоприятномъ случаѣ возмущился, и тогда Навуходоносоръ вновь сдѣлалъ нашествіе на Египетъ, подвергъ его безпощадному разграбленію (567 г.) и съ огромной добычей возвратился въ Вавилонъ.

Побѣдивъ Египетъ, Навуходоносоръ сдѣлался господиномъ всей Западной Азіи. Въ его распоряженіи находились не только сокровища, захваченныя во время походовъ въ качествѣ контрибуцій и военной добычи, но и всѣ источники богатствъ, которыми жила культурная страна тогдашняго міра. Располагая такими огромными средствами, онъ посвящалъ послѣдніе годы своего царствованія всецѣло внутреннему благоустройству и главнымъ образомъ украшенію и возвеличенію своей столицы—Вавилона. Въ этомъ отношеніи онъ имѣлъ уже многихъ предшественниковъ, ближайшимъ изъ которыхъ была его мать Нитокриса; но онъ превзошелъ ихъ всѣхъ, и при немъ именно Вавилонъ принялъ тѣ грандіозныя размѣры и получилъ тотъ блескъ, о которыхъ такъ восторженно разсказываетъ Геродотъ, видѣвшій эту столицу Востока сто лѣтъ спустя послѣ Навуходоносора. В. придана была форма правильнаго квадрата, каждая сторона котораго равнялась ста двадцати стадіямъ, что составляетъ 21 версту, и сдѣлательно вся окружность равнялась 84 верстамъ. Все это огромное пространство, раздѣляемое по срединѣ глубокимъ потокомъ Евфрата, обнесено было двумя концентрическими стѣнами со множествомъ бойницъ и сотней бронзовыхъ воротъ. Какая масса труда требовалась для возведенія такихъ стѣнъ, теперь и представить себѣ трудно; но для Навуходоносора эта работа облегчалась тѣмъ, что онъ могъ пользоваться даровымъ или дешевымъ трудомъ тѣхъ плѣнниковъ, которыхъ онъ почти дѣльными народами переселилъ въ Вавилонію и о каоторжай работѣ которыхъ можно судить по изображеніямъ на барельефахъ изъ Куонджика. По вычисленію Ролисона, одна вѣшняя стѣна, имѣвшая до 200 футовъ высоты и 50 фут. ширины (такъ что на ней свободно могли развѣзжаться колесницы, запряженныя четверкою лошадей) потребовала для себя 1876500000 кирпичей самого большого размѣра.¹ Кромѣ того, по каждой сторонѣ рѣки шли еще особыя стѣны съ огромными воро-

тами въ концѣ каждой изъ широкихъ, прямыхъ улицъ, шедшихъ къ рѣкѣ, вдоль которой тянулись превосходныя мощенныя набережныя. Отъ каждыхъ воротъ черезъ рѣку двигались паромы, а громадный подъемный мостъ, снимавшійся ночью, и туннель въ 15 футовъ ширины доставляли еще болѣе удобный способъ сношенія. Внутри этого огромнаго пространства располагались дома жителей, въ 3 и даже 4 этажа вышиною. Но они совершенно ступовывались предъ такъ называемымъ «царскимъ городомъ», гдѣ высился царскій дворецъ, представлявшій собою какъ бы цѣлый особый городъ, въ одиннадцать верстъ въ окружности. Дворецъ состоялъ изъ трехъ или четырехъ огромныхъ зданій, которые представляли собою цѣлый лабиринтъ дворовъ, большихъ залъ, галлерей и другихъ помѣщений, блиставшихъ всевозможными красками, или убранныхъ изображеніями спенъ войны и охоты. Находимые на этомъ мѣстѣ безчисленныя обломки кирпичей еще теперь покрыты толстымъ слоемъ эмали, чрезъ которую просвѣчиваютъ ярко-голубые, красные, желтые цвѣта. Къ дворцу примыкали роскошныя сады, которые считались однимъ изъ чудесъ свѣта. Женатый на мидійской княжнѣ и думая, что она тоскуетъ по своимъ роднымъ горамъ среди вавилонскихъ равнинъ, Навуходоносоръ рѣшилъ создать искусственныя горы, покрытыя богатою растительностью. Съ этою цѣлю были воздвигнуты чудовищныя арки на пирамидахъ до 150 фут. высоты, и на этихъ-то аркахъ раскинуты были холмистыя сады, среди которыхъ на различныхъ высотахъ помѣщались прохладныя комнаты. Чтобы сдѣлать иллюзію еще полнѣе, по террасамъ проведены были потоки, снабжаемые водою посредствомъ особыхъ гидравлическихъ машинъ. Но въ Вавилоніи, въ противоположность Ассиріи, высшая роскошь строительства проявлялась не въ дворцахъ, а въ храмахъ, и самымъ поразительнымъ зданіемъ этого рода былъ знаменитый храмъ Бела-Меродаха. На построеніе его, судя по остаткамъ, пошло не менѣе 4000000 кирпичей, и всѣ эти кирпичи за рѣдкими исключеніями носятъ на себѣ клинообразную надпись, которая гласитъ: «Я, Навуходоносоръ, царь Вавилона, строитель храмовъ, старшій сынъ Набополассара». Да и вообще ⁹/₁₀ кирпичей, привезенныхъ изъ Месопотаміи и хранящихся въ различныхъ музеяхъ Европы, носятъ на себѣ его имя. Для Вавилона Навуходоносоръ сдѣлалъ больше, чѣмъ Августъ для Рима. Энергія Навуходоносора не ограничивалась столицей. Имъ вырыты и восстановлены знаменитыя «Царскій каналъ» — Нагармалка, которымъ Евфратъ соединялся съ Тигромъ. Вблизи Сипшары, къ сѣверу отъ Вавилона, онъ вырылъ огромное озеро-резервуаръ, имѣвшее до 210 вер. въ окружности и до 180 фут. глуб. съ цѣлю орошенія страны. При устьяхъ обихъ рѣкъ по его повелѣнію устроены были набережныя и волноломы для удобства торговыхъ кораблей, а на берегу Персидскаго залива основанъ укрѣпленный городъ Тередонъ, имѣвшій задачей охранять торговыхъ людей отъ нападений хищныхъ арабовъ. Въ концѣ царствованія Навуходоносоръ заболѣлъ

тяжкою болѣзнью, извѣстною въ медицинѣ подъ названіемъ ликантропіи и состоящею въ томъ, что человѣкъ воображаетъ себя какимъ-либо животнымъ. Можеть быть это была въ немъ болѣзненная реакція противъ того безграничнаго высокомерія и самоувѣрія, которое, наконецъ, привело его къ самообожанію. Болѣзнь длилась семь мѣсяцевъ; но и по выздоровленіи къ нему уже не возвращалась прежняя самоувѣренность, а напротивъ начались мрачныя предчувствія о непрочности земного величія и могущества, что такъ краснорѣчиво сказалося въ его знаменитыхъ снахъ. Онъ умеръ 70 лѣтъ отъ роду, процарствовавъ 43 года (605—562 г. до Р. Хр.).

Предчувствія Навуходоносора имѣли полное основаніе. Возвеличенная имъ монархія не имѣла въ себѣ затокъ прочности и жизненности. Этотъ колоссъ съ золотомъ головою имѣлъ глиняныя ноги, что и не замедлило обнаружиться послѣ смерти Навуходоносора. Прямой преемникъ Навуходоносора, его сынъ Эвиль-Меродахъ (Абиль-Мардукъ), не имѣлъ ни одного изъ талантовъ своего великаго отца и, безславно процарствовавъ всего два года, былъ низвергнутъ мужемъ своей сестры Нергалсар-уссуромъ. Эта семейная неурядица закончилась тѣмъ, что и сынъ послѣдняго былъ низвергнутъ придворной партіей халдеевъ, которые гонели на престолѣ члена своей партіи, ученаго Набонида (Набу-Нагида). Послѣдній, будучи человѣкомъ науки и на престолѣ преимущественно посвящая себя археологическимъ изслѣдованіямъ, для чего производилъ многочисленныя раскопки на мѣстѣ древнихъ храмовъ и оказалъ великую услугу новѣйшей исторической наукѣ своими надписями, которыя часто служатъ единственнымъ матеріаломъ для ознакомленія съ древнѣйшими судьбами В. и особенно для установленія древней хронологіи. Но монархія нуждалась въ царѣ, который бы могъ защитить ее противъ надвигавшейся грозы. На Востокъ явился новый завоеватель, Киръ, который, завладевъ царствомъ своего тестя, мидійскаго царя Астиага, сталъ быстро покорять себѣ окружающіе народы и обратилъ свое оружіе и противъ В. Набонидъ не принималъ никакихъ серьезныхъ мѣръ самозащиты, и, основываясь на таинственныхъ свовидѣніяхъ, производилъ какую-то перетасовку въ богахъ, переводя ихъ изъ Вавилона въ другіе города и обратно. Киръ между тѣмъ занялъ даже Сиппару, городъ, находившійся всего верстахъ въ двадцати отъ Вавилона, и только тогда растерявшійся Набонидъ рѣшился выступить противъ врага. Битва была проиграна вавилонянами, Набонидъ захваченъ въ плѣнъ. Историческая наука еще не располагаетъ достаточными данными для того, чтобы составить себѣ ясное представленіе объ обстоятельствахъ паденія Вавилона. Съ одной стороны, имѣется общеизвѣстный рассказъ Геродота о томъ, какъ Киръ, подступивъ къ стѣнамъ Вавилона, отвелъ воды Ефрата въ Сиппарскій резервуаръ и по обмелѣвшему руслу проникнулъ въ городъ (въ согласіи съ чѣмъ находится и библейскій рассказъ о пирѣ Валтасара, см. это сл.); съ другой—новоткрытая надпись отъ имени самого Кира,

гдѣ дѣло представляется совершенно въ иномъ видѣ. Въ этой надписи (на цилиндрѣ, хранящемся въ Британскомъ музеѣ) говорится, что Киръ, будучи избранъ вавилонскимъ богомъ Меродахомъ на мѣсто нечестиваго Набонида, безпрепятственно приблизился къ городу, и, «сокрушивъ весь народъ Тинтира (Вавилона) и весь народъ Аккада и Сумира, вельможъ и жрецовъ, такъ что они пришли и цѣловали ему ноги»,—вступилъ въ городъ, радостно встрѣчаемый его жителями, которые (по отрывку «Вавилонской хроники») высыпали на улицы, чтобы смотрѣть на его торжественное вступленіе въ столицу. Въ обоихъ этихъ документахъ не говорится даже объ осадѣ Вавилона, а напротивъ, весь тонъ разсказа такой, что Киръ, какъ любимецъ боговъ, былъ принятъ вавилонянами съ радостью, въ качествѣ освободителя. Какъ бы то ни было, Вавилонъ палъ (538 г.), а вмѣстѣ съ нимъ Вавилонская монархія, представительница кушитско-семитской культуры, и на ея мѣсто выступила монархія Персидская. Поцаренный Киромъ, В. и послѣ своего политическаго паденія еще продолжалъ сохранять торговое и вообще культурное значеніе; но послѣдующія возстанія довершили его погибель. Дарій разрушилъ его стѣны и всѣ укрѣпленія (488 г.), а Ксерксъ черезъ нѣсколько лѣтъ подвергъ его полному разграбленію. Александръ Македонскій, пораженный красотой и выгодностью положенія Вавилона, порѣшилъ было вновь возстановить его изъ развалинъ, чтобы сдѣлать его столицей міра; но за смертью Александра эта идея осталась не осуществленною, и судьба Вавилона была навсегда рѣшена. Онъ сталъ все болѣе и болѣе падать и пустѣть, и къ первому столѣтію Христіанской эры представлялъ собою уже далеко не важный городъ. Въ четвертомъ столѣтіи окружающая его мѣстность превращена была въ паркъ, въ которомъ любилъ охотиться персидскіе цари, а затѣмъ изсякла въ немъ и эта жизнь. Вавилонъ превратился въ груду развалинъ и втеченіе цѣлаго тысячелѣтія находился въ полномъ забвеніи; только бѣдные арабы пустыни пользовались развалинами его гордыхъ храмовъ и дворцовъ для своихъ жалкихъ лагушъ. Забыто было въ точности самое мѣсто его расположенія, и только съ половины настоящаго столѣтія начались раскопки, которыя и даютъ возможность составить себѣ представленіе о быломъ его величіи.

Внутренняя сторона жизни собственно Вавилоніи изслѣдована еще не съ такою полнотою, какъ жизнь Ассиріи, памятники которой представляютъ богатѣйшій матеріалъ въ этомъ отношеніи; но такъ какъ Ассирія въ культурномъ отношеніи находилась въ безусловной зависимости отъ своей метрополіи и представляла, такъ сказать, снимокъ съ нея, то мы можемъ пользоваться данными ассирійскихъ памятниковъ и для пониманія вавилонской жизни, не упуская, конечно, при этомъ извѣстнаго, уже отмѣченнаго выше различія между ними.

Религія и государственность. Главнымъ движущимъ принципомъ вавилонской жизни былъ несомнѣнно принципъ религіоз-

ный. Въ этомъ отношеніи Вавилонія представляла наиболѣе яркій типъ древняго міросозерцанія, по которому религія была не просто необходимымъ фактомъ внутренней жизни, удовлетворяющимъ одной опредѣленной потребности, но скорѣе общимъ принципомъ, влияние котораго сказывалось на всѣхъ отправленияхъ національной жизни. Значеніе этого принципа было такъ велико, что предъ нимъ блѣднѣли даже принципы политической, который, казалось бы, долженъ былъ составлять главенствующее начало въ такихъ военнопотопическихъ государствахъ, какими были государства Месопотаміи. Религиозное міросозерцаніе Вавилонія представляло собою такую же смѣсь возвышенно отвлеченныхъ началъ и конкретно суевѣрныхъ воззрѣній, какою обыкновенно отличались древнія языческія религіи. Разсматриваемая съ своей обыденной стороны, религія вавилонянъ представляла запутанную систему боговъ и богинь съ безконечными генеалогіями, добрыхъ и злыхъ геніевъ или духовъ, борющихся изъ-за господства надъ міромъ и человѣкомъ, который, въ свою очередь, принужденъ былъ прибѣгать ко всевозможнымъ уловкамъ, чтобы угодить этимъ богамъ и тѣмъ обезпечить свое благосостояніе. Въ воззрѣніяхъ жрецовъ, представителей тогдашней науки, вавилонская религія поднимается до идеи единого Бога, хотя и впадаетъ въ пантеизмъ, не проводя разграничительной черты между Богомъ и міромъ, Творцомъ и твореніемъ. Весь окружающій міръ, по этимъ воззрѣніямъ, есть безконечно разнообразное проявленіе божества, высшую форму котораго составляютъ небесныя свѣтила, съ ихъ правильнымъ, чудесно-неизмѣннымъ движеніемъ по указаннымъ имъ путямъ. Господствующей формой вавилонской религіи сдѣлался сабезизмъ, поэтому Вавилоняне вѣрили въ первичное, невещественное начало—Илу (т. е. Богъ въ собственномъ смыслѣ этого слова, Эль, или во множественной формѣ—Элогимъ другихъ семитическихъ народовъ). Представленіе о немъ было весьма отвлеченное, недоступное простому народному сознанію, хотя для него существовало наглядное изображеніе въ видѣ царственного бюста на окрыленномъ кругѣ или дискѣ. Изъ этого первоначала постепенно развиваются второстепенныя начала, представляющія собою, подъ видомъ мужского и женскаго существа, активныя и пассивныя силы, которыя производятъ изъ себя все существующее—въ его неопредѣленномъ, хаотическомъ состояніи. Когда сотворенное вещество назрѣваетъ для окончательнаго вступленія въ конкретное, упорядоченное бытіе, первичныя начала производятъ изъ себя зиждительную триаду, состоящую изъ Ану, Вела и Эа, которые при соучастіи соотвѣтствующей имъ женской триады, носящей имена Анату, Белту и Дамкины, производятъ безконечное потомство низшихъ божествъ, представляющихъ собою олицетвореніе разнообразнѣйшихъ явленій міра и прежде всего—небесныхъ свѣтилъ: солнца (Самашъ); луны (Синъ), Венеры (Истаръ) и т. д., всего двѣнадцати числомъ. Высшая теологическая мысль никогда не упускала изъ виду, что всѣ эти послѣднія божества были

лишь проявленіями единого верховнаго первоначала. Но народное сознаніе не могло держаться на такой отвлеченной высотѣ и съ теченіемъ времени стало видѣть въ этихъ проявленіяхъ самостоятельныя божества, которыя, въ качествѣ покровителей тѣхъ или другихъ враждующихъ между собою городовъ, сами становились въ соперническія отношенія, или съ политическимъ возвышеніемъ одного города надъ другими получали господствующее положеніе надъ остальными богами, хотя бы по первоначальному своему положенію занимали въ іерархіи боговъ далеко не первостепенное мѣсто. Такъ, въ періодъ гегемоніи города Ура патрионировавшее ему божество Синъ (луна) пользовалось болѣе широкимъ почетомъ, чѣмъ соответствовало-бы его положенію въ небесной іерархіи; а въ послѣдствіи, съ возвышеніемъ В. его специальный богъ Мардукъ или Меродахъ, занимавшій одно изъ второстепенныхъ мѣстъ, занялъ господствующее положеніе среди другихъ боговъ и сталъ отождествляться съ вторымъ лицомъ первоначальной триады—Беломъ. Каждый изъ боговъ имѣлъ свою богиню, какъ пассивную силу производительности, и изъ нихъ особенно извѣстностью пользовалась Истаръ, Астарта семитскихъ народовъ, Афродита греческой мѣологіи, богиня любви, правительница планеты Венеры. Это была самая популярная богиня въ В., ей строились великолѣпныя храмы, ей изобразенія постоянно носились въ торжественныхъ процессіяхъ, ей посвящались восторженные гимны и она была героиней большой, дошедшей до насъ поэмы: «Схожденіе Истары въ адъ», служащей почти единственнымъ источникомъ для ознакомленія съ воззрѣніями вавилонянъ на загробную жизнь. Затѣмъ, кромѣ этихъ главныхъ божествъ, воображеніе вавилонянъ наполняло весь міръ,—небо, земную поверхность съ атмосферой и бездау, — многочисленными духами и демонами, изъ которыхъ первые были хранителями и благожелателями людей, вслѣдствіе чего изображенія ихъ, въ видѣ крылатыхъ боговъ съ человѣческими головами, ставились у входовъ въ дворцы и храмы, а послѣдніе, для изображенія которыхъ вавилонская фантазія истощалась въ измысленіи самыхъ безобразныхъ и отталкивающихъ формъ, были злѣйшими врагами людей и отъ нихъ нужно было отчитываться всевозможными заклинаніями и заговорами, составлявшими у вавилонянъ особую науку. Богамъ строились храмы и каждый городъ тратилъ цѣлыя богатства на сооруженіе возможно болѣе величественнаго жилища для своего бога-покровителя. Цари также соперничали въ этомъ отношеніи между собою и въ своихъ титулахъ гордо называли себя строителями тѣхъ или другихъ храмовъ, полагая въ томъ свою главную заслугу и славу. Вавилонскіе храмы имѣли весьма однообразную форму. Это были, какъ описываетъ Геродотъ, вѣчто въ родѣ усгупообразныхъ пирамидъ, при чемъ на широкомъ основаніи поднимались одна на другой семь башенъ, заканчивавшихся золоченымъ куполомъ. На самую верхнюю башню, въ которой находилось главное святилище бога, вела винтообразная лѣстница.

О громадности В. храмовъ можно судить по тому, что даже и теперь, спустя тысячелѣтїя, развалины знаменитаго храма Э—Зида въ Вавилонѣ возвышаются болѣе чѣмъ на 35 саж. надъ окружающею равниной. По свидѣтельству Страбона, этотъ храмъ имѣлъ стадїю высоты, т. е. около 90 сажень, слѣдовательно былъ гораздо выше великой египетской пирамиды и высочайшихъ соборовъ Европы. Что касается внутренняго устройства и вида храма, то въ этомъ отношенїи свѣдѣнія весьма недостаточны. По свидѣтельству Геродота, въ самомъ верхнемъ святилищѣ храма не находилось ничего, кромѣ постели, на которой богъ проводилъ ночи въ присутствїи служачей ему цѣломудренной женщины. Болѣе обстоятельную картину внутренности храма представляетъ одна плита, найденная въ развалинахъ древняго сиппарскаго храма въ честь Самаса (солнца) и находящаяся теперь въ Британскомъ музеѣ. На верхней половинѣ этой плиты изображена внутренность храма. Справа, въ особомъ священномъ отдѣленїи (алтарѣ), сидитъ на табуретѣ, подпираемомъ львами, самъ богъ Самасъ, обычнаго вавилоно-ассирійскаго бородастаго типа. Въ правой рукѣ онъ держитъ дискъ и скипетръ, а надъ нимъ — солнце, луна и Венера. Съ наружнаго карниза алтаря изъ рукъ двухъ человѣческихъ фигуръ спускаются веревки или цѣпи, на которыхъ привѣшено огромное изображение символа бога — солнца, опускающееся на особый столъ или жертвенникъ. Къ этому символу божества слѣва подходятъ три человѣка, изъ которыхъ первый ведетъ за руку второго, а третїй слѣдуетъ за ними съ воздѣтыми руками. Судя по всему, первый изъ нихъ — жрецъ, а другіе двое — міряне, приближающіеся къ алтарю съ покаяніемъ въ своихъ грѣхахъ. Въ дошедшихъ до насъ религіозныхъ гимнахъ вавилонянъ встрѣчаются такіе, которые служатъ прямымъ объясненїемъ этой сцены. Жрецъ, обращаясь къ божеству, ходатайствуетъ за грѣшника, и затѣмъ самъ грѣшникъ молитъ о прощенїи его прегрѣшенїй. Такъ, грѣшникъ, обращаясь къ Истарѣ, взываетъ къ ней: «Превыше тебя нѣтъ бога управителя; покажи мнѣ милость и услышь мой стенанїя, объяви мнѣ прощенїе, и да утолитса гнѣвъ твой». Однимъ изъ самыхъ обычныхъ способовъ умилостивленїя боговъ было приношенїе жертвъ. Приносились разные предметы, но изъ животныхъ по преимуществу газели, козлы и ягнята. На барельефѣ, найденномъ въ Куюнджикѣ, изображенъ цѣлый рядъ рабовъ, которые торжественно несутъ въ храмъ, въ качествѣ приношенїя божеству отъ своего господина, плоды, пару зайцевъ, пару перепеловъ, четыре связки саранчи, двѣ связки луку и т. д. Подобныя же жертвы перечисляются въ одной надписи Навуходоносора. Всѣ эти предметы шли на пропитанїе жрецовъ. Въ болѣе древнее время совершались и человѣческія жертвоприношенїя, какъ о томъ съ несомнѣнностью свидѣтельствуютъ памятники. На многихъ цилиндрахъ наглядно изображается самый процессъ жертвоприношенїя, при чемъ жертва благословляется верховнымъ жрецомъ и затѣмъ закалывается, повидимому, съ такимъ же хлад-

нокровїемъ, какъ это дѣлается и съ козленкомъ. Надписи и гимны вполнѣ подтверждаютъ фактъ человѣческихъ жертвоприношенїй, и въ нихъ особенно часто говорится о жертвоприношенїи дѣтей со стороны родителей. Этого рода жертвоприношенїя, впрочемъ, были явленїемъ исключительнымъ. Вавилонскїй культъ былъ не столько кроваваднмъ, сколько распущеннымъ, рассчитаннымъ на эксплоатацию чувственности. Культъ Исатры, напр. состоялъ во всевозможныхъ проявленїяхъ любви и доходилъ до служенїя половой чувственности. При храмахъ Истары жили особыя, такъ наз. «священныя блудницы», которыя всю свою жизнь посвящали на служенїе богинѣ своею грѣшною плотью. Стоя у дверей храма, онѣ зазывали прохожихъ и добываемую плату слагали на жертвенникъ богини. Ко времени Геродота культъ этотъ получилъ чудовищное развитїе, и въ жертву богинѣ, по его свидѣтельству, приносили свое цѣломудрїе всѣ взрослые дѣвицы, отдаваясь за самую ничтожную плату первому изъ тѣхъ многочисленныхъ странниковъ, которые отовсюду прибывали для поклоненїя вавилонскимъ святилищамъ (I, 199). Хотя свидѣтельство Геродота едва ли можетъ быть принимаемо во всей его полнотѣ, но самый обычай, въ той или другой формѣ, не можетъ подлежать сомнѣнїю и находить себѣ подтвержденїе въ Библии (Иерем. 42, 43). Одною изъ самыхъ любимыхъ формъ религіозной жизни были торжественныя процессїи, совершавшіяся по случаю праздниковъ или общественныхъ бѣдствїй. Во время этихъ процессїй статуи боговъ, поставленныя на носилки, торжественно носились по городу, съ цѣнїемъ и музыкой. Вавилонянинъ высоко цѣнилъ настоящую, земную жизнь, съ ея обмѣненными заботами и радостями, и въ своихъ молитвахъ къ богамъ главнымъ образомъ просилъ о дарованїи ему благоденствїя и долготѣлїя въ этой именно жизни. Онъ мало помышлялъ о другой, загробной жизни, и вслѣдствїе этого самыя понятїя о ней были весьма смутны. На многочисленныхъ скульптурныхъ изображенїяхъ, воспроизводящихъ предъ нами самыя разнообразныя стороны жизни В., мы совсѣмъ не встрѣчаемъ изображенїй погребальныхъ сценъ, такъ что, повидимому, вавилонянинъ избѣгалъ самой мысли о смерти. Но такъ какъ по необходимости приходилось считаться и съ этимъ страшнымъ врагомъ, то вавилонянинъ старался обставить своихъ покойниковъ по возможности такъ, чтобы и въ могилѣ ихъ окружала та самая обстановка, которая дорога была имъ при жизни. вмѣстѣ съ покойниками въ могилу зарывались всевозможные предметы домашняго обихода, оружіе, сосуды, такъ что вавилонскїя могилы представляютъ для изслѣдователя Вавилонїи почти такой же богатый матеріалъ, какъ и знаменитыя гробницы въ Египтѣ. Для погребенїя существовали особыя излюбленныя мѣста, куда покойниковъ привозили даже изъ отдаленныхъ мѣстностей (напр. въ Урукъ, теперь Варка). Еще недавно нѣкоторые изслѣдователи совершенно отрицали у вавилонянъ идею о безсмертїи. Болѣе тщательныя новѣйшія изслѣдованїя показали, однако, что идея эта была отнюдь не чужда имъ, хотя и

паходілася въ мало развитомъ состояніи. По вавилонскому представленію, душа умершаго (эжима) отходить въ таинственное подземное мѣсто—арадъ, «гдѣ ничего не видно» и тамъ-то именно, за семью стѣнами, томится въ вѣчной темнотѣ. Изображеніе ада, самая надпись на его вратахъ, изъ-за которыхъ «никогогда не возвращался», привратники—все это въ вавилонской поэмѣ довольно близко напоминаетъ знаменитую поэму Данте, показывая, насколько вавилонскія идеи о загробной жизни отразились въ средневѣковыхъ воззрѣніяхъ на этотъ же предметъ. Весьма не ясна была идея о наградахъ и наказаніи въ загробной жизни; но что она существовала вообще, на это съ достаточностью указываютъ многіе гимны, въ которыхъ яркими красками изображается блаженство благочестивыхъ людей. Блаженство это, впрочемъ, носить на себѣ вполне земной характеръ. Такъ напр., воинъ, павшій на полѣ битвы за свое отечество, окруженъ своими трофеями и добычей, задаетъ великопѣный пиръства своимъ друзьямъ и пьетъ изъ небесныхъ источниковъ живую воду.—Официальными представителями религіи были жрецы, которые составляли весьма вліятельное сословіе, игравшее перво-степенную роль въ государствѣ и державшее въ своихъ рукахъ всѣ источники просвѣщенія народа. Сословіе это, если и не составляло формальной касты, то всетаки отличалось кастовой исключительностью. Ряды его пополнялись изъ определенныхъ родовъ, по преимуществу тѣхъ, которые вели свое происхожденіе отъ первобытныхъ кушитовъ - халдеевъ, вслѣдствіе чего вавилонскіе жрецы и присвоили себѣ специальное названіе халдеевъ, отождествлявшееся въ приложеніи къ нимъ съ идеей мудрецовъ. Они были исключительные знатоки запутанныхъ родословій боговъ, толкователи сновъ и тайнъ природы, наблюдатели движеній небесныхъ свѣтилъ въ ихъ соотношеніи съ судьбами людей, законовѣды, медики, — и всѣ эти сокровища мудрости хранили въ священныхъ книгахъ, написанныхъ на древнемъ сумиро-аккадскомъ языкѣ, который былъ исключительнымъ достояніемъ ученаго сословія жрецовъ. Какъ представители такой всеобъемлющей мудрости, жрецы были ближайшими совѣтниками царя, который, въ качествѣ верховнаго жреца, считался ихъ главою. При дворѣ жили постоянныя коллегіи жрецовъ, составлявшія нѣчто въ родѣ государственнаго совѣта, къ которому царь обращался за разрѣшеніемъ всѣхъ встрѣчавшихся затрудненій. Вліяніе этихъ коллегіи было такъ велико, что въ сущности онѣ и были источникомъ центрального управленія государствомъ и самъ царь находился въ ихъ рукахъ, хотя, конечно, неограниченный деспотизмъ монарха нѣрѣдко мстилъ имъ за это страшной расправой, какъ это изображается въ билейской исторіи Навуходоносора, который, за неузнанные жрецовъ напоминать ему и истолковать забытый имъ страшный сонъ, велѣлъ ихъ всѣхъ предать смерти (Дан. II, 12, 13). Вавилонскіе жрецы, судя по памятникамъ, отличались отъ простыхъ людей длинными особаго покроя одеждами, высокими головными уборами и важностью осанки.

Въ государственномъ отношеніи В. въ періодъ высшаго развитія ея политическаго могущества представляла сильный политическій организмъ, центромъ и главою котораго былъ царь. Власть царя въ различные періоды исторіи страны значительно видоизмѣнялась, такъ что въ періоды конфедеративнаго уклада жизни она простиралась лишь на отдѣльные города съ ближайшими ихъ окрестностями. Но при этомъ всегда живо было стремленіе къ объединенію страны и неограниченному самодержавію. Для государства царь былъ все во всемъ, и безъ него не могло совершаться ничего. Онъ фактически сосредоточивалъ въ себѣ всѣ высшія управленія государственной жизни и былъ верховнымъ судьей и законодателемъ. Всѣ остальные сановники занимали вполне подчиненное по отношенію къ нему положеніе и онъ, самовластно возводя ихъ на высшіе посты, могъ съ такимъ же самовластіемъ ихъ низвергнуть и уничтожить. Царь отличался отъ всѣхъ окружающихъ его сановниковъ необычайнымъ богатствомъ одежды, роскошно расшитой узорчатыми изображениями сценъ изъ религіознаго или мифическаго міра съ неизбѣжными крылатыми геніями и таинственнымъ деревомъ жизни. На головѣ онъ носилъ высокую тиару. Многочисленныя изображения на барельефахъ памятниковъ наглядно рисуютъ предъ нами всю жизнь его. Онъ всегда окруженъ своей ближайшей свитой, и сидитъ ли на тронѣ, идетъ ли величаво въ храмъ, ведетъ ли важную бесѣду со своими верховными сановниками, мчится ли на парѣ лихихъ скакуновъ, совершаетъ ли жертвоприношеніе или просто отдыхаетъ за обѣденнымъ столомъ, онъ всегда носитъ на своемъ лицѣ печать сурово-важнаго, деспотически непреклоннаго величія, заставляющаго благоговѣно трепетать всѣхъ окружающихъ. Въ изображеніяхъ военныхъ сценъ или охоты царь неизмѣнно является почти сверхъестественнымъ героемъ, который на своей колесницѣ беспощадно мнетъ и поражаетъ панически бѣгущаго непріятеля или лично схватывается со львами и убиваетъ ихъ, а послѣ побѣды съ суровою гордостью принимаетъ приводимыхъ къ нему плѣнниковъ и иногда самъ выкалываетъ имъ глаза. Дворъ царя состоялъ изъ цѣлой іерархіи чиновъ; важнѣйшими между ними были тарганъ, рабсарисъ и рабсакъ. Первый изъ нихъ занималъ положеніе въ родѣ великаго визиря въ Турецкой имперіи, былъ первымъ министромъ и самымъ довѣреннымъ лицомъ государя. По своей одеждѣ онъ мало отличался отъ самого царя, и только его низкая головная повязка выдавала его сравнительно подчиненное положеніе. Рабсарисъ былъ «великій евнухъ», т. е. министръ, завѣдававшій царскимъ дворомъ, особенно его женскимъ отдѣленіемъ, и также игралъ важную роль въ государствѣ. Рабсакъ—великій виночерпій, на обязанности котораго было заботиться о продовольствіи царя и всего его двора; онъ же отвѣчалъ за доброкачественность и безвредность напитковъ, подаваемыхъ къ царскому столу. Подъ начальствомъ этихъ высшихъ сановниковъ было множество низшихъ чиновъ.

Рабсарисъ не всегда былъ евнукомъ въ собственномъ смыслѣ этого слова; но подь его вѣдѣніемъ находилось множество дѣйствительныхъ евнуховъ, которые часто изображаются на памятникахъ съ типичными безбородыми, заплывшими физиономіями. На ихъ обязанности лежала защита государя отъ лучей солнца посредствомъ зонтика или отъ мухъ посредствомъ особаго рода махалы. Женскій персоналъ жилъ отдаленно въ своихъ гаремахъ и почти никогда не появляется на изображеніяхъ въ присутствіи царя. Исключение дѣлается весьма рѣдко въ пользу какой-либо наиболее любимой жены, которая иногда изображается сидящею въ обществѣ царя за столомъ съ яствами. Три верховныхъ сановника, вмѣстѣ съ постоянными придворными коллегіями мудрецовъ-халдеевъ, составляли высшій государственный совѣтъ, чрезъ посредство котораго царскія повелѣнія или распоряженія распространялись по всей монархіи, и обратно—всѣ нити управленія стягивались къ личности царя. Высшій государственный совѣтъ, однако, вѣдалъ лишь наиболѣе общіе политическіе интересы страны, такъ какъ въ восточныхъ монархіяхъ, при всемъ неограниченномъ развитіи въ нихъ деспотическаго самовластия, централизація далеко не доходила до поглощенія всей внутренней жизни окраинъ. Напротивъ, провинціи часто вели почти самостоятельную жизнь, подчиняясь центру лишь въ такихъ внѣшнихъ фактахъ, какъ уплата податей, поставка необходимаго количества войска, военного провіанта и т. под. Такой порядокъ давалъ полную возможность управителямъ провинцій пользоваться всякимъ удобнымъ случаемъ для позстанія. Другимъ зломъ этой системы было то, что мѣстные правители, будучи отвѣтственными за исправный платежъ подати съ своей провинціи, не считали уже себя отвѣтственными за благосостояніе населенія и, въ интересахъ личнаго обогащенія, безпощадно грабили ввѣренный имъ попеченію народъ. Впрочемъ, царь не всегда оставался равнодушнымъ къ положенію населенія въ провинціяхъ: когда до него доходили жалобы на угнетеніе, онъ посылалъ особыхъ агентовъ для разслѣдованія дѣйствительнаго положенія дѣла, и, въ случаѣ справедливости жалобъ, наказывалъ или смѣнялъ правителя. До насъ дошло много клинописныхъ плитъ, въ которыхъ царь заявляетъ, что онъ, внявъ жалобамъ такой-то провинціи, смѣняетъ въ ней правителя и, на мѣсто его ставитъ другого, который своею справедливостью и милостью вознаградитъ потерѣвшихъ за всѣ вынесенныя ими притѣсненія. Въ одной изъ жалобъ царю, между прочимъ, раскрывается курьезный фактъ хищенія общественаго достоянія. Въ одной провинціи собрано было семь талантовъ чистаго золота на оградитѣ статуи царя и его матери; но это золото попало въ карманы нѣкаго «тайнаго совѣтника» (Тукуддумъ) и «дворцоваго пристава», которымъ, очевидно, поручено было привезти въ исполненіе вѣрноподданническое желаніе населенія провинціи. Объ этомъ-то поступкѣ сановниковъ и доносится царю въ клинописной плитѣ.

Войско и народъ. В., какъ монархія, составившаяся изъ цѣлаго ряда покоренныхъ

народовъ, обязана была своимъ политическимъ могуществомъ своей военной организаціи, которая, поэтому, имѣла въ ней первостепенное значеніе. Зерномъ военной силы служилъ особый постоянный отрядъ, находившійся въ распоряженіи царя и составлявшій его гвардію. Въ мирное время она занимала караулы при царскихъ резиденціяхъ и сопровождала царя на ливныя охоты, а въ военное—была образцовымъ войскомъ, во главѣ котораго выступалъ противъ непріятеля лично самъ царь. Въ случаѣ надобности покоренные народы выставляли свои отряды на подкрѣпленіе царскаго войска. При отсутствіи строгаго единства въ администраціи провинцій не было единства и въ вооруженіи, такъ какъ каждый покоренный народъ сохранялъ свой прежній военный бытъ и выставлялъ вспомогательный отрядъ съ своимъ особымъ вооруженіемъ. Собственно національное войско отличалось строгаю организаціей и дисциплиною. Оно подраздѣлялось на нѣсколько видовъ оружія и главнымъ изъ нихъ была конница, въ свою очередь подраздѣлявшаяся на легкую и тяжелую, т. е. на отряды легковооруженныхъ всадниковъ и отряды тяжеловооруженныхъ колесницъ. Особенно большое значеніе имѣла конница колесничная, на снаряженіе которой цари не жалѣли средствъ. Эти отряды колесницъ, запряженныхъ обыкновенно парюу, а иногда и тройкою сильныхъ коней, и занятыхъ отборными, тяжеловооруженными воинами и возницами, были грозой для непріятеля. На барельефахъ ассиро-вавилонскихъ дворцовъ постоянно можно видѣть изображенія колесницъ, безпощадно давищихъ панически бѣгущаго непріятеля. Пѣхота состояла изъ отрядовъ стрѣлковъ, вооруженныхъ луками съ колчанами, копьеносцевъ и пращниковъ. Каждый родъ оружія имѣлъ свои особые приемы и на барельефахъ можно ясно видѣть, до какой степени доведена была техника строительныхъ военныхъ эволюцій. При осадѣ укрѣпленныхъ городовъ употреблялись тараны—ствѣнныя машины, изображавшія собою огромнаго барана со свиннымъ желѣзнымъ рыломъ, отъ ударовъ котораго быстро подавалась самая крѣпкая стѣна. Такіе тараны употреблялись, напр., вавилонянами при осадѣ Іерусалима и составляли ужасъ осажденныхъ, нашедшій отголосокъ въ рѣчахъ современныхъ пророковъ. При переправѣ чрезъ рѣки для конницы употреблялись легкіе pontonные мосты, а пѣхота переправлялась вливъ при помощи наполненныхъ воздухомъ мѣховъ, какъ это еще и теперь дѣлаютъ арабы въ Месопотаміи. Во время продолжительныхъ стоянокъ во вражьей странѣ обыкновенно устраивался укрѣпленный лагерь, изображенія котораго часто можно встрѣтить на ассирийскихъ барельефахъ, во всѣхъ подробностяхъ рисующихъ лагерную жизнь войска. Палатки и по своей внѣшней формѣ, и по своему внутреннему устройству представляютъ большое сходство съ новѣйшими военными палатками. Война въ древности была несравненно болѣе ужаснымъ бѣдствіемъ, чѣмъ въ настоящее время. Страна, дѣлавшаяся ареною военныхъ дѣйствій, обрека-

лась на полное разореніе; города, взятые силою, подвергались разграбленію и часто полному разрушенію и уничтоженію. Это естественно носило необъяснимое ожесточеніе въ самый характеръ битвъ, отъ исхода которыхъ зависѣла участь цѣлыхъ народовъ; тѣмъ ужаснѣе была участь побѣжденнаго войска и военнопленныхъ. Последніе дѣлались предметами безчеловѣчныхъ истязаній. На барельефахъ сплошь и рядомъ попадаются такіа сцены, какъ отрубленіе членовъ у плѣнниковъ, сажаніе ихъ живыми на колъ, сдираніе съ нихъ кожи, выкалываніе глазъ, царапаніе желѣзными кошками синей, вытравленіе жилъ и тому подобныя звѣрства. Отрубленнымъ членамъ убитыхъ воиновъ велись самыя тщательныя счеты, а изъ головъ ихъ воздвигались цѣлыя пирамиды. О всѣхъ этихъ кровавадныхъ подвигахъ цари съ видимымъ самодовольствомъ повѣствуютъ въ клинообразныхъ надписяхъ, оставленныхъ въ назиданіе потомству. Побѣжденные народы цѣлыми массами вводились въ плѣнъ, гдѣ имъ отводились для жительства или пустынные мѣстности, нуждавшіяся въ заселеніи, или особые кварталы въ городахъ. Эти массы плѣнниковъ давали ассиро-вавилонскимъ царямъ даровой пли, по крайней мѣрѣ, дешевый трудъ при возведеніи ими грандіозныхъ построекъ и вообще сооружений. Часть плѣнниковъ обращалась въ полное рабство. Въ клинообразныхъ надписяхъ сохранилось много весьма любопытныхъ документовъ касательно купли-продажи рабовъ, для чего въ городахъ существовали особые рынки.

Соціально-экономическое положеніе народа въ Вавилоніи показываетъ, что эта страна уже рано достигла значительной степени культуры. Главнымъ занятіемъ народа было земледѣніе, что обуславливалось какъ географическими особенностями страны, такъ и самымъ характеромъ кушитскаго племени, отличавшагося настойчивостью въ трудѣ. При полномъ отсутствіи лѣтнихъ дождей, когда пальціе лучи солнца сжигаютъ почти всякую растительность, хлѣбныя злаки сохраняются только при помощи искусственнаго орошенія, на которое и обращено было самое тщательное вниманіе. Само правительство, въ лицѣ такихъ царей, какъ Гаммураби и Навуходоносоръ, не щадило никакихъ усилій и затратъ на организацію системы орошенія. Съ этою цѣлью повсюду, гдѣ только требовалось, прорыты были каналы и цѣлая сеть меньшихъ канавъ, куда въ случаѣ надобности отводилась вода изъ рѣкъ или поднималась посредствомъ особыхъ машинъ. Вообще земледѣіе у вавилонянъ стояло на высокой степени развитія, и прежде всего находили примѣненіе тѣ научныя знанія, которыми обладало вавилонское естествознаніе. Въ пособіе земледѣйцу существовали даже руководства, въ которыхъ разъяснялись лучшіе способы обработки земли, указывались времена посѣвовъ, перечислялись вредныя для земледѣія птицы и животныя, которыхъ должно было истреблять. Въ области земледѣнія, повидимому, господствовала система мелкой поземельной собственности, какъ объ-

этомъ можно судить по многочисленнымъ документамъ, представляющимъ собою акты по покупкѣ или продажѣ небольшихъ земельныхъ участковъ, а также и отдачѣ ихъ въ аренду на извѣстные сроки. Въ виду первостепеннаго значенія земледѣнія въ Вавилоніи, эти акты совершались почти съ религиозною торжественностью, свидѣтельствовались особымъ царскимъ нотаріусомъ и рукоприкладствомъ нѣсколькихъ лицъ и обыкновенно заключались страшными заклинаніями и проклятіями противъ всякаго, кто бы дерзнулъ нарушить заключенное условіе до истеченія его законной силы. Въ этихъ документахъ подробно обозначались границы продаваемого или сдаваемого въ аренду участка (почти совершенно тѣмъ же слогомъ, который практикуется и теперь въ подобныхъ актахъ), указывались его размѣры, исчислялся весь хозяйственный инвентарь съ полнымъ обозначеніемъ стоимости каждаго отдѣльнаго предмета, излагались условія, и все это, написанное на мягкой глиняной плиткѣ и скрѣпленное печатями или просто отпечаткомъ ногтя большого пальца заинтересованныхъ лицъ, получало значеніе законнаго акта, предьявляшагося судѣ въ случаѣ какого-либо спора. Такихъ клинописныхъ документовъ до насъ дошло множество, и они представляютъ глубоко интересный матеріалъ для изученія социально-экономическаго состоянія вавилонскаго народа. Въ нихъ заключаются также данныя и для ознакомленія съ родовыми и семейственными интересами (напр. въ земледѣніи). Родовое чувство было весьма развито у древнихъ вавилонянъ, и въ документахъ непременно дѣлается указаніе на то, чей сынъ данный покупатель или продавецъ и къ какому онъ принадлежитъ роду. Семейныя отношенія носили устойчивый, патриархальный характеръ. Хотя полигамія допускалась, но она не была господствующей формой, и мать въ семействѣ занимала весьма почетное мѣсто, такъ что во многихъ документахъ имя матери стоитъ даже прежде имени отца. По ассирійскимъ законамъ сынъ, оскорбившій свою мать, подвергался болѣе тяжкому наказанію, чѣмъ за оскорбленіе отца. Нарушеніе супружеской вѣрности подлежало наказанію, для женщины болѣе тяжкому, чѣмъ для мужчины. Какъ мужчины, такъ и женщины придавали весьма большое значеніе внѣшности. Мужчины болѣе или менѣе достаточныхъ классовъ непременно являются на монументальныхъ изображеніяхъ съ завитой бородой и длинными доконами на головахъ, а женщины доводили свой туалетъ до причудливой изысканности, нисколько не уступающей модѣмъ новѣйшаго времени.

Промышленность и торговля. Для удовлетворенія изысканныхъ потребностей культурной жизни, конечно, недостаточно было произведеній земледѣлія, а потому рядомъ съ нимъ существовала высоко развитая промышленность. Вавилоняне, какъ и ассиріяне, особен-



но славилась производствомъ великолѣпныхъ матерій и ковровыхъ издѣлій всякаго рода. Матеріи отличались большимъ изяществомъ красокъ и рисунковъ. Для украшения матерій избирались сюжеты изъ исторіи, мѣталогіи, ботаники, зоологіи—дѣйствительной или фантастической, такъ что парадный плащъ царя былъ какъ бы художественнымъ воспроизведеніемъ всего подвластнаго ему міра. Рукодѣльемъ этого рода обыкновенно занимались женщины гаремовъ. Слава вавилонскихъ матерій извѣстна была всему тогдашнему цивилизованному міру. Даже въ позднѣйшее время, въ періодъ политическаго упадка Вавилона, вавилонскія узорчатая матерія и ковровыя издѣлія были предметомъ поэтическаго восторга римскихъ поэтовъ, а римскіе богачи платили за нихъ бѣшенныя деньги. Такъ, Метеллъ Сципіонъ заплатилъ за вавилонскую матерію для стола (*triclinaria babylonica*) 80000 сестерцій (около 45000 руб.), а Неронъ за такую же матерію заплатилъ четыре милліона сестерцій, т. е. болѣе 200000 рублей. Вавилонская промышленность не ограничивалась только этою областью производства. Вавилонянинъ, обязанный своимъ благосостояніемъ почти исключительно природѣ, даже на высшей ступени своего культурнаго развитія не терялъ своей тѣсной связи съ природою и въ самыхъ мелкихъ принадлежностяхъ домашняго культурнаго обихода старался воспроизводить всевозможныя явленія природы. Поэтому трудно указать такой предметъ изъ этого обихода, на которомъ не отразилось бы вліяніе близости къ природѣ. Не было такой оконечности въ такихъ, напр., предметахъ, какъ кресла, лежанки, мечи, колесничныя дышла, зонтики, опахала, палки для прогулки, ложки и вилки и т. д., которая не изображала бы какого-нибудь явленія изъ окружающаго міра, въ родѣ головы или лапы льва, шеи коня, фигуры быка и т. д. Даже простой солдатскій столикъ въ палаткѣ не обошелся безъ того, чтобы не получить подобнаго украшенія въ видѣ копытъ, которыми заканчиваются его ножки. Особенно художественной отдѣлкой отличались дышла колесничныя и вообще упряжь богатыхъ людей, а особенно царей. Кромѣ рѣзной работы по дереву, вавилонскіе ремесленники славилась своими металлическими работами, и доводили свое искусство также до высокой степени совершенства, выдѣлывая, напр., изъ бронзы листики пальмъ, изъ золота и серебра—всевозможные предметы для украшенія мебели и одежды. Знаменитое дамское искусство, насѣчки золотомъ или серебромъ по оружію и другимъ предметамъ, было только настѣдѣемъ подобнаго же искусства древнихъ вавилонянъ, которые также не знали себѣ соперниковъ въ граверномъ искусствѣ по дорогимъ камнямъ и изъ глины умѣли выдѣлывать всевозможныя изящныя бездѣлушки и предметы домашняго комфорта. Такое широкое разнообразіе ремесленной промышленности представляется тѣмъ болѣе замѣчательнымъ, что большую часть необходимаго для нея сырого матеріала нужно было доставать изъ сосѣднихъ странъ. Этой потребности удовлетворяла обширная тор-



говля, которая въ періодъ расцвѣта Вавилона имѣла всемірный характеръ. Если первоначальное кушитское населеніе болѣе отличалось склонностью къ земледѣлю, то послѣдующее семитское наслоеніе принесло съ собою живой торговый духъ, чему чрезвычайно благопріятствовало географическое положеніе Вавилона. Расположенный въ точкѣ соединенія Верхней и Нижней Азіи и имѣя въ своемъ распоряженіи двѣ большихъ рѣки, дававшихъ ему возможность удобнаго сообщенія съ Персидскимъ заливомъ и Индійскимъ океаномъ, Вавилонъ скоро сдѣлался складочнымъ мѣстомъ для каравановъ, производившихъ торговлю между Востокомъ и Западомъ, а также портомъ, гдѣ собиравались морешаватели, прибывавшіе съ береговъ Африки, Аравіи и Индіи. На базарахъ его толпились покупатели со всего міра. Изъ Арменіи по обѣимъ рѣкамъ приходили цѣлые транспорты дорогихъ винъ на особаго устройства кожаныхъ лодкахъ, которыя, по сдачѣ товара въ Вавилонѣ, легко разбирались и выюкомъ отвозились обратно. Изъ Индіи привозились деревья дорогихъ породъ и драгоценныя камни, шедшіе, между прочимъ, на выдѣлку именныхъ печатей, которыя, по свидѣтельству Геродота и памятниковъ, составляли необходимую принадлежность всякаго болѣе или менѣе зажиточнаго вавилонянина. Изъ Персіи приходили транспорты шерсти, изъ Аравіи—благоняныя травы и пряности всякаго рода, изъ Египта—золото, слоновою костью. Сухопутная торговля велась по опредѣленнымъ, протореннымъ трактамъ, которыхъ было извѣстно въ древности шесть и которые приводили Месопотамію въ близкое и удобное сношеніе со всѣми окружающими странами и особенно съ торговыми центрами Финикіи и Малой Азіи. По этимъ трактамъ существовали особые «царскіе дома» или станціи, гдѣ торговцы и путешественники могли находить себѣ удобный ночлегъ. Такихъ станцій на большой дорогѣ, тянувшейся отъ Суэзъ чрезъ Вавилонію до Сарды въ Малой Азіи, по счету Геродота было 1100. Великолѣпныя пути для торговли представляли обѣ большія рѣки, судоходныя на всемъ своемъ теченіи по Месопотаміи, а также ихъ многочисленные притоки и искусственные каналы, особенно знаменитый Царскій каналъ—Нагармалка, по своей глубинѣ и ширинѣ вполне пригодный для безпрепятственнаго плаванія торговыхъ судовъ. Главнымъ центромъ морской торговли былъ Персидскій заливъ, откуда корабли имѣли свободный выходъ въ океанъ. Въ общемъ торговля была болѣе важнымъ источникомъ для обогащенія Вавилона, чѣмъ спорадическая завоевательность его великихъ царей, и торговая слава его пережила его политическое могущество. Еще ап. Іоаннъ въ своемъ Апокалипсисѣ, предсказывая окончательное паденіе Вавилона (если этотъ терминъ понимать не въ иносказательномъ смыслѣ), почти съ изумленіемъ перечисляетъ то разнообразіе товаровъ, торговля которыми производилась тамъ и въ его время, «товаровъ золотыхъ и серебряныхъ, и камней драгоценныхъ, и жемчуга, и вѣссона, и порфиры, и шелка, и багряницы, и всякаго благо-





воннаго дерева, п всяких издѣлій изъ слоновои кости, и всяких издѣлій изъ дорогихъ деревъ, изъ мѣди и желѣза и мрамора, корицы и имѣама, п мвра и ладона, и вина и едея, и муки и пшеницы, п скота и овецъ, и коней и колесницъ, и тѣлъ п душъ человѣческихъ» (ЖVIII, 12, 13). Столь обширная торговля предполагаетъ развитую метрологию, и дѣйствительно, уже весьма рано мы встречаемъ въ Вавилонии слѣды строго выработанной метрологической системы, которая потомъ сдѣлалась господствующею во всей Западной Азии и перешла даже въ наслѣдіе грекамъ и римлянамъ. Что касается мѣръ длины, то естественныя орудія измѣренія ея посредствомъ пальцевъ, ладоней, локтей, ступни были приведены въ стройную систему математически-соразмѣрныхъ единицъ, среди которыхъ главными были—линія, составлявшая $\frac{1}{12}$ большого пальца, большой палецъ = $\frac{1}{12}$ ступни ноги, ладонь = $\frac{1}{3}$ ступни, ступня = 12 большихъ пальцевъ, локоть = 20 большихъ пальцевъ или 24 обыкновенныхъ, трость = 2 шага, плетръ = 60 локтей, стадія (аммать-гагаръ) = 600 шаговъ или 360 локтей, парасангъ = 30 стадій. На основаніи разныхъ архитектурныхъ ланыхъ вычислено, что линия равнялась 0,002 метра, и сообразно съ этимъ другія мѣры длины будутъ равняться: большой палецъ = 27 миллиметровъ, ладонь = 108, ступня = 324, локоть = 540, трость = 1,620 метра, плетръ = 32,400 метра, стадія = 194,000 м., парасангъ = 5 кил. 822 м. Среди этихъ мѣръ былъ цѣлый рядъ промежуточныхъ, отношенія которыхъ опредѣляются обыкновенно числами 3, 12, 60, а иногда 2, 5, 10 и пр. Изъ мѣръ емкости наиболѣе были въ употребленіи: логъ = $\frac{1}{4}$ каба, кабъ = $\frac{1}{2}$ гина, гинъ = $\frac{1}{2}$ сатона, сатонъ = $\frac{1}{2}$ бата, батъ или эфа (для сыпучихъ тѣлъ) = $\frac{1}{10}$ кора. Точный объемъ этихъ мѣръ опредѣляется лишь предположительно; но по приблизительному вычисленію логъ равнялся 0,516 литра, и слѣд. кабъ = 2,187 литра, гинъ = 6,561, сатонъ = 13,122, батъ или эфа = 39,366, коръ = 3 гектолитрамъ и 93,660 литра. Эти мѣры буквально повторяются въ Библии, хотя и въ нѣскольکو измѣненномъ видѣ. Металломъ, который служилъ мѣрною цѣнностью въ торговыхъ дѣлахъ, было главнымъ образомъ серебро. Монетной системы у древнихъ вавилонянъ собственно не было, но ее замѣняла вѣсовая система драгоценныхъ металловъ. Наболѣе хоячей мелкой единицей этой вѣсовой системы былъ сикль, составлявшій 60-ю часть мины, которая въ свою очередь, составляла 60-ю часть таланта. Въ вѣсѣ этихъ единицъ, впрочемъ, не было устойчивости, и онъ значительно колебался. Известно, что талантъ былъ двоякаго рода—тяжелый и легкій, при чемъ послѣдній былъ вдвое легче перваго, а сообразно съ этимъ видоизмѣнялся вѣсъ и другихъ единицъ. Тяжелый талантъ серебра вѣсилъ 60,6 килогр. По этому расчету мина вѣсила 1,010 гр., сикль—16,83 гр.; легковѣсный талантъ—30,3 килогр., мина—505 гр., сикль—8,41 гр. Тотъ же самый вѣсъ одинаково примѣнялся, въ крупныхъ единицахъ, къ серебру и золоту; но въ меньшихъ единицахъ вѣсъ для золота былъ особый. Золотой сикль, напр., въ легкомъ талантѣ вѣсилъ 11,22 грам-

ма, и это различіе обуславливалось желаніемъ упростить при расчетахъ относительную цѣнность серебра и золота, составлявшую въ то время пропорцію 1:13 $\frac{1}{3}$. Подъ вліяніемъ Вавилонна эта система распространилась по всей Западной Азии и съ нею мы постоянно встречаемся въ Библии, хотя въ Палестинѣ, какъ и въ другихъ странахъ (къ которымъ нужно причислять и Грецію), она въ частностяхъ видоизмѣнялась. Съ теченіемъ времени въ самомъ Вавилонѣ установилась нѣкоторая разница между вѣсовой системой и системой цѣнностей, такъ что денежный талантъ считался только въ 50 мины и состоялъ для кругада счета, изъ 3000 сиклей (вмѣсто 3600 сиклей вѣсового таланта). Сикль серебра, по указанному расчету, равнялся 3 франкамъ 36 сантим., или 84 коп. на наши деньги, мина = 50 р. 40 к. и талантъ = 2,520 руб. Соотвѣтствующая система цѣнности на золото была въ 13 $\frac{1}{3}$ разъ дороже. Такъ какъ монетъ собственно не было, то употреблялись слитки въ видѣ брусковъ, колець, животныхъ, которые имѣли опредѣленный вѣсъ или въ случаѣ неопредѣленности его взвѣшивались на вѣсахъ. Сообразно съ этою системою можно составить себѣ нѣкоторое понятіе о цѣнахъ на предметы хозяйственнаго обихода въ Вавилоніи. Такъ, въ одномъ документѣ, содержащемъ въ себѣ актъ о продажѣ земельного участка со всѣмъ хозяйственнымъ инвентаремъ, перечисляются, между прочимъ, слѣдующіе предметы съ обозначеніемъ ихъ стоимости: 1 колесница съ упряжью 100 (сиклей?) серебра; 6 упряжей для лошадей—300 серебра; 1 осель финикійскій—30 серебра; 1 корова—30 серебра; 2 собаки и 10 щенковъ—12 серебра. Изъ другихъ документовъ известно, что рабыни покупались за 1 $\frac{1}{2}$ мины серебра, хотя эти цѣны значительно измѣнялись, смотря по состоянію невольничьяго рынка, въ свою очередь находившагося въ зависимости отъ захвата плѣнныхъ во время походовъ. При обширности и оживленности торговли въ В. весьма естественно было широкое развитіе кредитной системы (см. Банки, II, 892).

Письменность, наука и искусство. Уже въ весьма отдаленное время В. располагала знаніемъ особаго рода письма, который извѣстенъ подъ названіемъ клинописи. Происхожденіе ея еще недостаточно изслѣдовано, но уже и при теперешнихъ данныхъ можно съ вѣроятностью полагать, что первобытной формой ея былъ идеографизмъ или пиктография, по которой записываемый предметъ копировался съ природы. Древнѣйшимъ матеріаломъ письменности, повидимому, было дерево, такъ какъ вавилонское слово лихуси, означющее этотъ матеріалъ, имѣетъ передъ собою опредѣлительный знакъ дерева. Этотъ матеріалъ представляя болѣе удобства для изображенія округлыхъ фигуръ; напр., солнце писалось посредствомъ начертанія круга. Но впоследствии самымъ обычнымъ письменнымъ матеріаломъ сдѣлалась глина, изъ которой приготавлились особаго рода плиты или цилиндры. На мягкой массѣ ихъ особымъ стилемъ или палочкой выдавливались письменные знаки, которые уже по самому

свойству этого матеріала получили характеръ клинъевъ, такъ что солнце изображалось уже не правильнымъ кругомъ, какъ раньше, а кругообразнымъ сочетаніемъ нѣсколькихъ клинъевъ, не , а  каковой знакъ въ послѣдствіи упрощенъ былъ еще болѣе, получивъ лишь условное значеніе солнца (въ ассирійскомъ письмѣ ). Но что идеографизмъ былъ первоначальною формою этой письменности, ясно указываютъ такого рода



изображенія, какъ  «звѣзда»,  —

рука (очевидное воспроизведеніе пяти пальцевъ руки) и т. д. Эти знаки съ теченіемъ времени подверглись постепенному упрощенію: позднѣйшая вавилонская клинопись значительно отличается отъ болѣе сложной клинописи древнѣйшаго времени, а ассирійская клинопись, въ свою очередь, отличалась отъ вавилонской, хотя нужно замѣтить, что и въ позднѣйшее время въ наиболѣе важныхъ документахъ, особенно священныхъ книгахъ, мы встрѣчаемся съ древнѣйшею сложною системою письма, которая имѣла въ глазахъ вавилонянъ священное значеніе. Клинообразные знаки имѣютъ различное положеніе: отвѣсное, горизонтальное или косое. Иногда изъ двухъ клинъевъ дѣлается одинъ сложный, и затѣмъ еще употреблялись особаго рода углы, которые, впрочемъ, можно считать также сложными клинъями, соединенными подъ прямымъ или тупымъ угломъ (, , ,  и т. д.). На мяг-

кой массѣ глины клинья дѣлались съ большою легкостью и удобствомъ. Наваливая стѣль, писецъ дѣлалъ толстый конецъ клина, а вынимая его изъ глины, онъ легко могъ провести тонкую черту въ томъ или другомъ направленіи. Многие достигали въ этомъ отношеніи замѣчательнаго искусства. Исписанная такими клинъями глиняная плита или цилиндръ сушились на солнцѣ или обжигались въ огнѣ, и запись увѣковѣчивалась. По своему внутреннему характеру вавилонская клинопись представляетъ собою систему syllabicкую. Она остановилась на той ступени развитія письма, на которой знаки изображаютъ собою не отдѣльные звуки, какъ въ нашемъ письмѣ, а извѣстные слоги въ ихъ разнообразныхъ сочетаніяхъ. Тутъ мы видимъ систему реbusа, по которой извѣстное слово разлагается на слоги, имъ подыскивается соответствующее значеніе и сообразно съ этимъ значеніемъ они изображаются клинописью. Ясно, что система эта весьма сложная, и для изученія ея требовалось много труда и времени. Силлабическихъ знаковъ было много, и трудность ихъ заучиванія увеличивалась еще отъ того, что одинъ и тотъ же слогъ могъ имѣть и звуковое и идеографическое значеніе, вслѣдствіе чего и читался различно. Такая раздвоенность зависѣла отъ самаго происхожденія клинописи. Изобрѣтателями ея были древнѣйшіе жители В.—сумиры и аккады, ко-

торые, конечно, изобрѣтали ее для своего кушитскаго языка, и потому у нихъ не было раздвоенія между знаками и идеографическимъ ихъ значеніемъ; знакъ звѣзды, напр., по своему звуковому произношенію и по своему идеографическому значенію и по фонетическому произношенію былъ анна или ан=«звѣзда». Эту систему письма вполне усвоили себѣ поселившіеся въ В. и поглотившіе въ себѣ древній этнографическій элементъ семиты; но при этомъ они встрѣтились съ серьезнымъ затрудненіемъ, такъ какъ знаки кушитскаго языка не соответствовали семитскому. Звѣзда на вавилонско-семитскомъ языкѣ была не ан, а шаму; поэтому идеографически знакъ звѣзды у нихъ читался шаму, но когда этотъ знакъ стоялъ не самостоятельно, а лишь въ качествѣ слога въ цѣломъ словѣ, то семиты не могли освободиться отъ его аккадскаго первоначальнаго значенія и читали его ан. Если принять во вниманіе, что двоякая система чтенія смѣшанно встрѣчается не только на одной и той же плитѣ и страницѣ, но часто и въ одномъ и томъ же словѣ, особенно въ сложныхъ собственныхъ именахъ, то трудность чтенія клинописи станетъ очевидной. Тѣмъ паразитическѣе становится торжество новѣйшаго научнаго гевія, стумбѣшаго проникнуть въ тайну клинописи и вполне разобраться въ ея сложной системѣ. Исторія открытія ключа къ чтенію клинообразныхъ надписей настолько интересна, что здѣсь неизлишенъ будетъ краткій очеркъ ея.

Путешественники по Персіи и Месопотаміи, уже начиная съ XVII в., стали обращать вниманіе на какія-то странныя, въ родѣ клинъевъ, надписи, которыя поражали ихъ своею загадочностью. Нѣкоторые изъ памятниковъ съ подобными надписями, особенно въ Персеполѣ, принадлежали, какъ извѣстно было изъ свѣдѣтельствъ древнихъ писателей, царямъ Ахеменидской династіи, именно Дарію, сыну Гистаспа и его преемникамъ. Надписи обыкновенно представляли собою три различныхъ вида клинописи, и такъ какъ эти три рода надписей всегда слѣдовали другъ за другомъ, то сразу можно было предположить, что то были лишь различные переводы одного и того же текста. Подданные персидскихъ царей принадлежали къ различнымъ народностямъ и говорили на различныхъ языкахъ. Какъ и теперь турецкіе паша на Востокъ обыкновенно публикуютъ султанскіе указы на турецкомъ, арабскомъ и персидскомъ яз., чтобы сдѣлать ихъ понятными всему разноязычному населенію своихъ провинцій, такъ и древніе персидскіе цари принуждены были прибѣгать къ изданію своихъ указовъ на нѣсколькихъ языкахъ. Одна изъ трехъ надписей, постоянно стоявшая впереди другихъ, очевидно должна была быть на древне-персидскомъ языкѣ — языкѣ самого царя. Между тѣмъ персидскій текстъ, по счастью, представлялъ для изслѣдователя меньше затрудненій, чѣмъ два сопутствующіе ему другіе. Число различныхъ знаковъ, встрѣчавшихся въ этого рода надписяхъ, не превосходило сорока, при чемъ нѣкоторыя группы знаковъ отдѣлялись между собою особыми косыми клинъями. Если предположить, что эти отдѣленныя между

собою группы знаковъ были слова, то, судя по множеству знаковъ въ каждомъ словѣ, можно было думать, что знаки означаютъ собою буквы, а не слоги. Затѣмъ можно было догадываться, что надписи нужно читать слѣва направо, такъ какъ слѣва всѣ строки шли правильно, одна подъ другой, не выступая изъ одной линіи, между тѣмъ какъ справа оконечности ихъ были неровны. Эти соображенія послужили исходной точкой, отправляясь отъ которой нѣмецкій ученый Гротефендъ прозвелъ свое гениальное открытіе (1802 г.). Онъ замѣтилъ, что клинообразныя надписи обыкновенно начинались тремя или четырьмя словами, изъ которыхъ одно разнообразилось, а другія оставались безъ измѣненія. Измѣняемое слово имѣло три формы, хотя на одномъ и томъ же памятникѣ оно появлялось постоянно въ одной и той же формѣ. Отсюда Гротефендъ предположилъ, что измѣняемое слово, вѣроятно, есть имя царя, а слѣдующія за нимъ, неизмѣняемыя, означаютъ титулы царя. Одно изъ предполагаемыхъ именъ встрѣчалось въ надписяхъ чаще другихъ, и такъ какъ оно по количеству знаковъ было слишкомъ коротко для имени Артаксеркса и слишкомъ длинно для имени Кира, то можно было наудачу догадываться, что оно означаетъ собою или Дарія или Ксеркса. Опираясь на свидѣтельство классическихъ писателей, что нѣкоторые изъ паматниковъ съ подобными надписями были поставлены Даріемъ, Гротефендъ предположительно придалъ составляющимъ начальное слово одной надписи знакамъ значеніе, соответствующее буквамъ имени Дарій въ его древнеперсидской формѣ (Дарайявусъ). Такъ у него получилось предположительное чтеніе шести клинообразныхъ буквъ. Обладая такимъ запасомъ буквъ, онъ обратился къ изслѣдованію другого царскаго имени, которое также встрѣчалось въ нѣсколькихъ надписяхъ и имѣло приблизительно такую же длину, какъ и имя Дарія. Это слово, по его предположенію, могло быть именемъ Ксеркса (по-древнеперсидски Хсайярсъ); но если такъ, то заключающаяся въ среднѣй его буква Р должна по своему клинописному знаку соответствовать подобному же знаку третьей буквы въ словѣ Дарій. Къ необычайной радости ученаго, такъ именно и оказалось въ дѣйствительности: въ обоихъ словахъ буква р изображалась группой, состоящей изъ трехъ горизонтальныхъ клиньевъ и одного отвѣс-

наго — . Это было лучшимъ доказа-

тельствомъ, что Гротефендъ находился на вѣрномъ пути къ чтенію клинообразныхъ надписей. Въ этомъ окончательно убѣдило его изслѣдованіе еще одного длиннаго имени. Оно представляло собою рядъ знаковъ, изъ которыхъ вторая половина была совершенно тождественна съ знаками въ имени Ксеркса. Ясно отсюда, что это было не что иное, какъ начертаніе имени Артаксеркса. Что это было дѣйствительно такъ, не могло быть никакого сомнѣнія въ виду того, что вторая буква въ немъ по своему начертанію была тождественна съ начертаніемъ буквы Р въ прочитанныхъ раньше именахъ. Получивъ такимъ образомъ нѣкто-

рый запасъ опредѣленныхъ по своему звуковому значенію знаковъ, Гротефендъ съ помощью его приступилъ къ чтенію неизмѣняемыхъ словъ, слѣдовавшихъ за именами царей, и въ одномъ изъ нихъ отгадалъ древнеперсидское слово царь (хсайягя), которое постоянно слѣдуетъ за собственными именами царей, немедленно повторялось еще разъ, представляемое еще однимъ неизмѣняемымъ словомъ, очевидно, означавшимъ «великій». И вотъ нѣмецкій ученый, къ изумленію всего міра, привыкшаго смотрѣть на клинопись, какъ на неразрѣшимую загадку, ключъ къ которой потерянъ навсегда, прочелъ первыя строки клинообразныхъ надписей, которыя въ его переводѣ гласили: «Дарій, царь великій, царь-царей», «Ксеркса, царь великій, царь-царей» и т. д. Самому Гротефенду, впрочемъ, не удалось закончить начатаго дѣла, и существенныя успѣхи въ этой области были сдѣланы лишь много лѣтъ спустя, когда болѣе основательное изученіе древне-персидскаго (зандскаго) языка дало въ руки ученымъ болыше лингвистическаго матеріала при разборѣ надписей. Этимъ матеріаломъ съ блистательнымъ успѣхомъ воспользовались такіе ученые изслѣдователи, какъ французъ Бюрнуфъ, нѣмецъ Лассенъ, и англичанинъ Генри Роулясонъ (которому, между прочимъ, принадлежитъ открытіе и изслѣдованіе длинной надписи Дарія на скалѣ въ Бегистунѣ). Они составили небольшой алфавитъ и при помощи его начали переводить древнеперсидскія надписи. Чтеніе персидскихъ клинообразныхъ надписей, такимъ образомъ, сдѣлалось совершившимся фактомъ, и теперь оставалось еще только разгадать двѣ другія текста, значившіяся на тѣхъ же клинописныхъ памятникахъ. Но задача эта была не легкая. Слова въ этихъ текстахъ не отдѣлялись одно отъ другого, и знаковъ было чрезвычайно много. Съ помощью, однако, собственныхъ именъ царей и эти два текста мало-по-малу успѣли терпѣливой настойчивости и прозорливости ученыхъ изслѣдователей, которые наконецъ открыли, что одна изъ нихъ была на первобытномъ кушитскомъ языкѣ, а другая на языкѣ очень похожемъ на еврейскій языкъ Библии. Клинописные памятники, почти вслѣдъ за тѣмъ найденные Боттой и Лейардомъ въ Ассиріи и Вавилоніи, показали, какому именно народу принадлежалъ языкъ послѣдней надписи. Найденныя въ развалинахъ Ниневіи клинописныя плиты оказались написанными на томъ же языкѣ и представляли ту же самую систему клинообразнаго письма, которая въ упрощенномъ видѣ была усвоена персами. Отсюда стало очевиднымъ, что послѣдняя надпись была на языкѣ семитскаго населенія Ассири-Вавилоніи, для котораго персидскіе цари и предназначали, между прочимъ, свои указы. Для проверки найденнаго такимъ образомъ ключа къ чтенію клинообразныхъ надписей вскорѣ открылось обширное поприще въ громадныхъ письменныхъ сокровищахъ Ниневійской и другихъ библиотекъ, открытыхъ подъ мусоромъ развалинъ. Хотя раскопка ихъ началась еще недавно, масса собраннаго и прочитаннаго литературнаго матеріала древ-

ней Ассиро-Вавилоніи даже теперь во много разъ больше всей Библии. Несмотря на встрѣчающіяся затрудненія, искусство чтенія клинописи быстро развивается съ каждымъ годомъ и теперь уже ассириология (какъ стала называться наука чтенія клинописи) не представляетъ собою секрета немногихъ специалистовъ, а распространена въ кружкахъ довольно широкихъ. Разбратъ клинописи въ ея печатномъ воспроизведеніи гораздо, впрочемъ, легче, чѣмъ на клинописныхъ памятникахъ.

Произведенія клинообразной письменности въ Вавилоніи, уже съ весьма древняго времени, начали собираться въ особыя книгохранилища или библиотеки. Такихъ библиотекъ было много, онѣ вмѣлись при всякомъ богѣ или менѣе значительномъ храмѣ, но самая типическая и наиболее изслѣдованная изъ нихъ есть дворцовая бібліотека Ассурбанипала, открытая Лейардомъ въ Куюнджикѣ, на мѣстѣ развалинъ древней Ниневіи. При своихъ раскопкахъ этотъ англійскій ученый открылъ двѣ довольно обширныхъ комнаты, полъ въ которыхъ на $\frac{3}{4}$ аршина былъ заваленъ глиняными плитками съ клинообразными надписями. Вся эта огромная масса исписанныхъ плитъ обрушилась сверху, съ деревянныхъ пологъ, на которыхъ онѣ были размѣщены въ правильномъ порядкѣ. По мѣстамъ плитки случайно сохранили свой прежній порядокъ, но въ значительной степени представляли собою беспорядочную массу разрушеннаго матеріала. При болѣе тщательномъ изслѣдованіи оказалось, что плитки помѣщались вѣкогда въ верхнемъ этажѣ дворца, но во время разрушенія дворца, при разгромѣ Ниневіи, онѣ всею массой обрушились внизъ, проломивъ сводъ, отдѣлявшій нижній этажъ отъ верхняго, и съ того времени лежали подъ мусоромъ развалинъ. Масса плитъ погибла на всегда, но и сохранившихся достаточно для того, чтобы составить себѣ ясное понятіе какъ о самомъ порядкѣ, принятомъ въ библиотекѣ, такъ и о содержаніи ассириавилонской литературы вообще. Клинописныя плитки, размѣромъ $1\frac{1}{2}$ — 9 дюйм. выс. и 1—6 дюйм. ширины, при толщинѣ до $4\frac{1}{2}$ дюйм., были расположены въ извѣстномъ систематическомъ порядкѣ, подъ опредѣленными номерами, причемъ, если содержаніе трактата не укладывалось на одной плиткѣ, оно продолжалось на слѣдующихъ плиткахъ той же формы и того же размѣра съ обозначеніемъ ихъ связи между собою. Каждый трактатъ имѣлъ свое особое заглавіе, состоявшее изъ его начальныхъ словъ (все равно какъ въ книгахъ еврейской Библии), и это заглавіе, затѣмъ, повторяется на всѣхъ плиткахъ, принадлежащихъ къ одному и тому же трактату. Такъ, одинъ огромный астрономическій трактатъ, состоящій болѣе чѣмъ изъ семидесяти плитокъ, носитъ, по своимъ начальнымъ словамъ, заглавіе: «Когда боги Ану и Илу», и затѣмъ въ концѣ каждой изъ плитокъ значится, что это первая плитка трактата «Когда боги Ану и Илу», вторая плитка трактата «Когда боги Ану и Илу», третья плитка того же трактата и т. д. до конца серіи. Мало того: чтобы еще болѣе обезпечить правильную послѣдовательность плитокъ одной

и той же серіи, послѣдняя строка каждой изъ нихъ повторялась въ началѣ слѣдующей плитки. Наконецъ открыты были каталоги, писанные на подобныхъ же плиткахъ, а затѣмъ еще особыя маленькія плитки съ одними заглавіями трактатовъ, очевидно, представлявшія собою вѣчто въ родѣ подвижныхъ каталоговъ на карточкахъ. Эта огромная, въ высшей степени благоустроенная бібліотека была плодомъ меценатства многихъ ассирійскихъ царей, хотя и получила свой окончательный видъ при Ассурбанипатѣ, послѣднемъ и высшимъ выразителѣ ассирійской культуры. Какъ все въ Ассиріи, такъ и эта бібліотека была въ сущности подражаніемъ библиотекамъ въ Вавилоніи, гдѣ онѣ существовали почти во всѣхъ главныхъ городахъ, среди которыхъ, по свидѣтельству Вероза, былъ особенно извѣстенъ Пантибила—«городъ книгъ», вѣроятно греческая форма Сиппары, этого древнѣйшаго мѣстохранилища священныя книгъ Вавилоніи. Должность бібліотекаря считалась настолько важною, что ее обыкновенно занимали высшіе сановники и даже братья царя. При библиотекахъ существовали цѣлыя штаты писцовъ, которые тщательно переписывали древніе тексты. Копіи дѣлались съ чрезвычайною тщательностью, при чемъ отмѣчались всѣ пробѣлы или непонятныя знаки и слова въ древнихъ письменахъ, иногда съ присоединеніемъ предположительнаго перевода ихъ на современный языкъ.

Такое широкое развитіе бібліотечнаго дѣла предполагаетъ вмѣстѣ съ тѣмъ широкое развитіе грамотности и научно-литературнаго образованія въ народѣ. И дѣйствительно, несмотря на то, что халдейскія клинописи представляла собою весьма сложную систему, требовавшую большихъ усилій для основательнаго изученія, грамотность была широко распространена среди вавилонянъ. Судя по многочисленнымъ торгово-договорнымъ документамъ, въ которыхъ мы встрѣчаемся съ лицами всякаго званія и состоянія, можно даже предполагать, что безграмотность была рѣдкимъ исключеніемъ среди нихъ. И это неудивительно, если принять во вниманіе высокое развитіе въ древней Вавилоніи школьнаго дѣла. У вавилонянъ существовала строго развитая дидактическая система. Для новопоступившихъ въ школы учениковъ имѣлись упрощенныя руководства. Въ послѣднее время открытъ цѣлый списокъ книгъ, въ которыхъ содержатся уроки, назначавшіяся дѣтямъ для заучиванія. Онѣ состоятъ изъ поэмъ и гимновъ, какъ, напр., «Меродахъ господинъ славы» и др., или изъ басенъ, какъ «разсказъ о лисницѣ», «разсказъ о волѣ и лошади», «разсказъ о близнецахъ» и т. п. Отсюда ясно, что вавилонскіе учителя старались придать первоначальному обученію не только легкость, но и занимательность. Лисница въ этихъ древнихъ дѣтскихъ руководствахъ играетъ не менѣе важную роль, чѣмъ въ подобныхъ же руководствахъ нашего времени. На одной плиткѣ, найденной въ библиот. Ассурбанипала, содержится урокъ для юной ассирійской принцессы въ складываніи и чтеніи ассирійскаго письма. Послѣ чтенія и письма тщательно изучалась грамма-

тика. Въ той же библиотекѣ открыто множество учебныхъ пособій въ видѣ силлабарій, грамматикъ, словарей и всевозможныхъ научныхъ руководствъ. Кромѣ живого, разговорнаго языка, въ вавилонскихъ школахъ изучался и древній, мертвый языкъ — сумиро-аккадскій, бывший языкомъ богослужебнымъ и научнымъ, подобно латинскому языку въ средніе вѣка; изученіе его облегчалось множествомъ переводныхъ пособій. Этотъ мертвый языкъ употреблялся въ литературѣ до позднѣйшаго времени, но изученіе его составляло уже предметъ высшаго научнаго образованія и знаніе его было принадлежностью того, что въ Ассирио-Вавилоніи извѣстно было подъ названіемъ «халдейской мудрости». Эта мудрость преподавалась въ высшихъ придворныхъ или храмовыхъ школахъ, гдѣ учителями состояли «халдейскіе мудрецы», выпускавшіе изъ своихъ школъ подобныхъ же мудрецовъ.

Халдейская мудрость обнимала собою различныя отрасли научно-литературнаго знанія, содержаніе и характеръ котораго съ достаточною полнотою выступаетъ предъ нами въ вавилонской литературѣ, переполнявшей собою библиотеки. Главнымъ содержаніемъ этой литературы были религиозные трактаты, въ которыхъ изложена чрезвычайно запутанная теологія и космогонія вавилонянъ. Трактаты эти имѣютъ видъ поэмъ, въ которыхъ излагаются происхождения боговъ и богинь, а также и полубоговъ или полумифологическихъ героевъ. Такъ, особенною извѣстностью пользуется поэма о происхожденіи Истары въ адъ, служащая главнымъ источникомъ для ознакомленія съ загробными вѣрованіями вавилонянъ. Космогоническій характеръ имѣетъ знаменитая халдейская эпопея объ Издубарѣ, открытая въ ниневійской библиотекѣ и прочитанная и изданная покойнымъ англійскимъ ассириологомъ Дж. Смитомъ подъ названіемъ: «Халдейская книга Бытія» (въ соотвѣтствіи съ первой книгой Библии). Въ этой эпопее, состоящей изъ двѣнадцати пѣсней, подробно излагаются вавилонскія сказанія о происхожденіи міра и первобытныхъ временахъ, закончившихся всемірнымъ потопомъ. Эти сказанія во многихъ отношеніяхъ весьма сходны съ библейскими, особенно въ разсказѣ о потопѣ, составляющемъ содержаніе 11-й пѣсни. Главный герой поэмы, Издубарь, во многихъ отношеніяхъ напоминаетъ собою библейскаго Нимрода, такъ какъ, подобно послѣднему, онъ былъ великимъ звѣроловомъ и отличался многими подвигами въ борьбѣ со львами и буйволами. Съ другой стороны, Издубарь представляетъ собою прототипъ греческаго Геркулеса, подвиги котораго находятъ себѣ соотвѣтствіе въ подвигахъ вавилонскаго героя. Но вавилонская литература не ограничивалась теологіей и полумифическими космогоніями; въ ней почтенное мѣсто отводилось и точнымъ наукамъ, въ особенности математикѣ. Умъ вавилонянина отличался большою способностью къ математическимъ вычисленіямъ и рано выработалъ довольно удобную систему числовыхъ знаковъ. Система эта весьма проста и близко подходитъ къ системѣ римской, хотя для выраженія чиселъ у вавилонянъ употреблялись обычные кли-

нописные знаки, клинья и угольники въ разныхъ сочетаніяхъ. Одинъ клинь означалъ 1, два клина 2 и т. д. до 10, которое выражалось угломъ \angle ; 20—два такихъ угла, 30 три угла

и т. д. 100 выражалось посредствомъ Γ ; при

умноженіи сотенъ предъ знакомъ ставился знакъ множителя; такъ напр., тысяча изображалась знакомъ десяти предъ знакомъ ста

$= \langle \Gamma \rangle$, такъ что для выраженія цифры

1891 года потребовалась бы такая система клинообразныхъ знаковъ:

$\Gamma \langle \Gamma \rangle \Gamma \Gamma \Gamma \Gamma \Gamma \Gamma \Gamma \langle \langle \langle \langle \langle \langle \langle \langle \langle \langle \langle \langle \langle \Gamma \rangle \rangle \rangle \rangle \rangle \rangle \rangle \rangle \rangle \rangle \rangle$
1 (000) 8 (00) 9(0) 1.

Система эта значительно упрощалась допущеніемъ условныхъ знаковъ, такъ что, напр. вмѣсто того, чтобы писать цифру 90 посредствомъ десяти знаковъ, можно было написать одинъ клинь въ значеніи 60 (основной цифры при крупныхъ вычисленіяхъ) и затѣмъ три десятичныхъ знака. На плиткахъ, найденныхъ въ Сенкерехѣ, излагается цѣлый рядъ числовыхъ квадратовъ и кубовъ въ совершенно правильномъ вычисленіи. Знаменитая таблица умноженія, изобрѣтеніе которой приписывается Пизагору, ведетъ свое происхожденіе отъ вавилонянъ, или вѣрнѣе отъ аккадовъ. Въ вычисленіяхъ у вавилонянъ господствовала система дуодецимальная, основной крупной единицей въ которой было число 60, составившееся изъ умноженія 12 (мѣсяцевъ) на 5 (пальцевъ руки). Эта система была господствующею во времячисленія. Годъ у вавилонянъ раздѣлялся на 12 мѣсяцевъ по 30 дней, съ дополненіемъ ихъ пятью добавочными днями; періодъ въ 60 лѣтъ составлялъ сосу, періодъ въ 600 лѣтъ—неру и въ 3600 лѣтъ—сару. Такими періодами въ вавилонскихъ лѣтописяхъ обыкновенно обозначается хронологія, для пониманія которой необходимо знать эту систему. День раздѣлялся на 12 часовъ, часъ на 60 минутъ и минута на 60 секундъ, такъ что часы, минуты и секунды у вавилонянъ были вдвое длиннѣе нашихъ. Въ тѣсной связи съ времячисленіемъ стояла астрономія, которая, подъ поощреніемъ вліяніемъ самаго культа (сабевизма) и при благоприятныхъ условіяхъ для наблюденія,—всегда чистомъ и ясномъ небѣ,—получила весьма значительное развитіе уже въ древнѣйшія времена. Главнымъ астрономическимъ сочиненіемъ были «Наблюденія Бела» на 72 плиткахъ, написанныхъ еще для библиотеки Саргона I въ Агаде. Въ немъ съ достаточною полнотою выступаютъ астрономическія знанія вавилонянъ. Они уже рано отличали планеты отъ неподвижныхъ звѣздъ и первые изобрѣли кругъ зодіака, съ обозначеніемъ его послѣдовательныхъ пунктовъ фигурами животныхъ—вола, барана, скорпіона, дракона, орла и т. д.; вели точную запись солнечныхъ и лунныхъ затмѣній, съ указаніемъ ихъ причинъ и даже предсказаніемъ ихъ (хотя и не всегда оправдывавшимся); догадывались о дѣйствительной отдаленности солнца, луны. Для

астрономическихъ наблюдений при храмахъ существовали обсерваторіи, которыя имѣли громадное общественное и государственное значеніе, такъ какъ астрономія въ значительной степени имѣла астрологическій характеръ и разныя небесныя явленія ставились въ ближайшее соотношеніе съ событіями на землѣ. По тому или другому виду луны, по тѣмъ или другимъ сочетаніямъ звѣздъ халдейскіе астрологи старались предсказывать будущее—урожай, голодъ, войну, наводненіе и т. далѣе, и всё—отъ царя до послѣдняго поселеннаго—прислушивались къ нимъ съ напряженнымъ вниманіемъ. На основаніи астрономическихъ наблюдений халдейскіе мудрецы составляли годичные календари, съ предсказаніемъ погоды на каждый день. Менѣе астрономіи были развиты географія и исторія, изъ которыхъ первая состояла въ простомъ перечнѣ городовъ и странъ, подлежавшихъ завоеванію или завоеванныхъ, а вторая никогда не поднималась выше первобытной этнописной формы съ отбѣткою выдающихся подвиговъ царей. Изъ другихъ наукъ можно упомянуть еще о медицинѣ, въ которой, какъ и въ астрономіи, суевѣрно-знахарскій элементъ далеко преобладаетъ надъ научнымъ. Такимъ характеромъ отличался и діагнозъ болѣзни. Такъ, въ случаѣ болѣзни сердца вавилонская медицина предписывала, чтобы врачъ, послѣ пріема больнаго множества всякихъ лекарствъ, которыя требовалось тщательно перемишать и хорошенько перетереть, наблюдалъ на четвертый день за лицомъ своего паціента: «если лицо будетъ бѣлымъ, то сердце челоука исцѣлено; если оно покажется темнымъ, то сердце его все еще пожирается огнемъ; если оно покажется желтымъ, то втеченіе дня челоукъ выздоровѣетъ; если оно покажется чернымъ, то ему сдѣлается хуже, и онъ не будетъ жить». Вообще нужно сказать, что халдейскіе врачи не славились своимъ искусствомъ, и въ серьезныхъ случаяхъ больные (цари) обращались къ искусству египетскихъ или, позже, греческихъ врачей. Гораздо болѣе, чѣмъ медициной, В. славилась своей магіей, которая играла огромную роль въ общественной жизни народа и считалась умѣнемъ сноситься съ высшимъ или низшимъ міромъ духовъ, чтобы привлечь ихъ содѣйствіе къ достиженію известной цѣли въ пользу или во вредъ людямъ, равно какъ и къ предугаданію будущаго. Магіей, раздѣлявшейся на бѣлую и черную, смотря по тому, направлялась ли она къ добру или ко злу, занимался особый классъ людей,—такъ называемыхъ маговъ или волхвовъ,—отличный отъ жрецовъ, хотя и стоявшій въ близкомъ отношеніи къ религиозному культу. Разными причитаніями, заговорами и волшебными формулами, эти волхвы призывали тѣхъ или другихъ боговъ и при помощи ихъ думали исцѣлять болѣзни, прогонять заразу, разрѣшать безплодіе, удлинать жизнь, или, наоборотъ, низводить на людей всевозможныя бѣды—болѣзни, голодъ и т. п. Огромное количество дошедшихъ до насъ магическихъ формулъ показываетъ, какое большое значеніе придавалось этой «наукѣ» въ В. Слава вавилонскихъ волхвовъ, подѣ специфическимъ

названіемъ халдеевъ, гремѣла по всей Азіи и проникала далеко на Западъ.

Магія, какъ предметъ изученія, была своего рода знаніемъ, но по своимъ причитаніямъ и формуламъ она прямо переходила въ область искусства, такъ какъ сила того или другого причитанія находилась въ тѣсной зависимости отъ его словесной выразительности или лирической восторженности. Поэтому длинныя причитанія суть своего рода поэмы, иногда достигающія большой силы. Тѣмъ же поэтическимъ характеромъ отличаются и вообще литературныя произведенія В. Въ области религиозной лирики выдаются гимны, которые по возвышенности и глубинѣ чувства могутъ быть сопоставлены съ подобными же гимнами или псалмами евреевъ. Рядомъ съ поэзіей у вавилонянъ была весьма развита музыка, находившая широкое примѣненіе при богослуженіи, а также при общественныхъ и частныхъ пиршествахъ, особенно во дворцахъ и домахъ знати. На барельефахъ часто встрѣчаются изображенія музыкантовъ, которые дѣльными оркестрами играютъ на разныхъ музыкальныхъ инструментахъ—флейтахъ, цитрахъ, арфахъ, цимбалахъ и др. По большимъ городамъ ходили уличные труппы музыкантовъ, состоявшія иногда изъ болѣе чѣмъ 20 челоуковъ, съ женами и дѣтьми, которыя подбивали или хлопали въ ладоши. Эти уличные труппы по преимуществу состояли изъ плѣнниковъ, и между ними въ позднѣйшее время особенно славилась своей музыкой иудей. Что касается, наконецъ, пластическихъ искусствъ, то въ этомъ отношеніи вавилоняне создали много замѣчательнаго. Хотя они и не достигли яснаго сознанія идеала художественной красоты, но все-таки у нихъ нельзя отрицать художественнаго чутья, ясно проявившагося во многихъ произведеніяхъ архитектуры и скульптуры. Ихъ архитектура, правда, отличалась известною тяжеловѣсностью и часто непропорциональностью частей, такъ что храмы и дворцы походили скорѣе на крѣпости съ изумительнымъ по толщинѣ стѣнамъ и малымъ просвѣтамъ; но художественное чувство давало себя знать въ детальной отдѣлкѣ, напр., воротъ и входовъ, украшенныхъ часто колоннадами, стиль которыхъ перешелъ въ настѣдѣе къ грекамъ. Внутренность дворцовъ и храмовъ богато орнаментировалась произведеніями скульптуры и ваянія. На этихъ произведеніяхъ лежитъ печать здороваго реализма, старавшагося воспроизводить явленія окружающаго міра въ ихъ неподкрашенной дѣйствительности. Въ позднѣйшихъ произведеніяхъ нельзя не замѣтить нѣкоторой склонности къ преувеличенію, напр., въ скульптурныхъ фигурахъ челоукообразныхъ крылатыхъ быковъ, которые своею чрезвычайною мускульностью производятъ впечатлѣніе неестественности, хотя и не лишеною мощнаго величія. Вообще нужно сказать, что вавилонскимъ художникамъ фигуры животныхъ удавались лучше, чѣмъ фигуры людей, которыя отличаются монотонностью композиціи. Въ цѣлой скульптурной галлерей ассиро-вавилонскихъ царей трудно замѣтить какую-либо вариацию въ типѣ или выраженіи, неизмѣнно носящемъ на себѣ печать сурово-непреклоннаго

величія. Скульптурное искусство находило себѣ особенно широкое примѣненіе въ барельефныхъ изображеніяхъ, которыми украшались стѣны храмовъ и дворцовъ. Вавилонянамъ известна была и живопись, къ которой часто прибѣгали скульпторы съ цѣлю оживленія своихъ произведеній; затѣмъ она находила себѣ также широкое примѣненіе при орнаментации внутреннихъ стѣнъ. Живописныя изображенія, которыхъ, къ сожалѣнію, сохранилось очень мало, естественнѣе и проще скульптурныхъ.

Литература предмета. Источники по изученію В. распадаются на два класса, изъ которыхъ къ первому принадлежатъ древнія свѣдѣнія классическихъ писателей, а ко второму—клинописная литература. Среди классическихъ писателей первое мѣсто принадлежитъ Геродоту, который посвятилъ В. первую изъ 9 книгъ своей исторіи. Здѣсь можно найти массу драгоценнаго матеріала для изученія бытовой стороны жизни вавилонянъ, хотя въ тоже время нельзя не замѣтить обычнаго у Геродота недостатка—отсутствія должной критической проверки сообщаемыхъ съ чужихъ словъ свѣдѣній. Больше существенное значеніе имѣетъ сочиненіе вавилонскаго жреца Бероза, написавшаго исторію В. на греческомъ языкѣ для современниковъ Александра Великаго и пользовавшагося при ея составленіи подлинными вавилонскими документами. Къ сожалѣнію, сочиненіе его (Βαβυλωνική) дошло до насъ только въ отрывкахъ и извлеченіяхъ у позднѣйшихъ писателей (І. Флавій, Евсевій и друг.). Изъ этихъ отрывковъ видно, что Берозъ особенно подробно излагалъ исторію первобытныхъ временъ. Его сообщенія подтверждаются новѣйшими открытіями. Къ этому же классу можно отнести Библию, въ которой имѣется много цѣннаго матеріала для изученія какъ внѣшней исторіи Вавилоніи въ періоды соприкосновенія ея съ исторіей іудейскаго народа, такъ и особенно внутреннего быта вавилонскихъ царей. Къ другому классу источниковъ принадлежитъ вся богатѣйшая по своему разнообразію клинописная литература, которая дала возможность вполне восстановить исторію В. во всѣхъ подробностяхъ ея политической и культурной жизни и чрезвычайно усилила интересъ къ ней. Если въ прежнее время, при скудости источниковъ, исторія В. представляла лишь наборъ тощихъ и неправдоподобныхъ свѣдѣній, то теперь она получила вполне научный характеръ, несмотря на то, что нѣкоторые періоды еще нуждаются въ дополнителномъ матеріалѣ, который изобильно представляется раскопками. Изъ новѣйшихъ обработокъ исторіи В. (кромя указанныхъ подъ словомъ Ассирія) можно указать слѣдующія сочиненія: G. Rawlinson, «The five great Monarchies of the Eastern world» (2-е изд. 1871 г., въ I и II т.); G. Smith, «History of Babylonia» (1877 г.); IV и V томы F. Lenormant, «Histoire ancienne de l'Orient» (9-е изд. 1885—7); Thiele, «Babylonisch-Assyrische Geschichte» (1886—1888); Hommel, «Geschichte Babylonien-Assyriens» (Лейпцигъ, 1889 г.) и др. Сочиненія Ленормана и

Гоммеля богато иллюстрированы снимками съ памятниковъ. Въ нашей литературѣ исторія В. — еще непечатый край; есть нѣсколько журнальныхъ статей, но нельзя указать ни одного самостоятельнаго сочиненія, если не считать небольшой книжки профес. Н. Астафьева: «Вавилоно-Ассирійскія древности по новѣйшимъ открытіямъ» (Спб., 1882 г.). Изъ переводныхъ сочиненій можно указать на трактатъ Сэйса: «Ассиро-Вавилонская литература» (Спб., 1879 г.) и на соотвѣтствующіе отдѣлы въ «Исторіи древняго Востока» Ленормана, въ переводѣ Команина, (Кіевъ, 1879 г.) и «Всеобщей исторіи» Г. Вебера (т. I, перев. Андреева-Чернышевскаго, Москва, 1885). Къ сожалѣнію, переводъ Ленормана сдѣланъ съ устарѣлаго изданія, а соотвѣтствующій отдѣлъ въ исторіи Вебера даже въ новыхъ изданіяхъ (а слѣд. и въ русскомъ) не идетъ дальше ассиріологии 70-хъ годовъ, между тѣмъ какъ съ того времени наука сдѣлала большіе успѣхи.

А. Лопухинъ.

Вавилонская башня—см. Вавилонское столпотвореніе.

Вавилонское плѣненіе.—Такъ называется тотъ періодъ библейской исторіи, когда народъ іудейскій, потерявъ свою политическую самостоятельность, уведенъ былъ въ плѣнъ вавилонянами и оставался въ немъ втеченіе 70 лѣтъ, съ 605 по 536 годъ до Р. Х. Плѣнъ вавилонскій для іудейскаго народа не былъ случайностью. Палестина, занимаемая промежуточное положеніе между Египтомъ и Месопотаміей, по необходимости должна была принимать участіе въ великой борьбѣ, постоянно происходившей между этими двумя центрами политической жизни древняго міра. Черезъ нее или по ея окраинамъ то и дѣло проходили огромныя войска—то египетскихъ фараоновъ, стремившихся подчинить себѣ Месопотамію, то ассиро-вавилонскихъ царей, старавшихся ввести въ сферу своей власти все пространство между Месопотаміей и берегами Средиземнаго моря. Пока силы борющихся державъ были болѣе или менѣе равновѣсны, еврейскій народъ еще могъ сохранять свою политическую самостоятельность; но когда рѣшительный перевѣсъ оказался на сторонѣ Месопотаміи, то евреи должны были неизбежно сдѣлаться добычей сильнѣйшаго воителя. И дѣйствительно, сѣверное еврейское царство, такъ называемое царство Израильское, пало подъ ударами ассирійскихъ царей еще въ 722 году. Царство Іудейское продержалось еще около ста лѣтъ, хотя существованіе его за это время походило на политическую агонію. Среди народа происходила ожесточенная борьба партій, изъ которыхъ одна настаивала на добровольномъ подчиненіи месопотамскимъ царямъ, а другая старалась искать спасенія отъ угрожающей гибели въ союзѣ съ Египтомъ. Напрасно болѣе дальновидные люди и истинные патриоты (особенно пророкъ Іеремія) предостерегали отъ союза съ коварнымъ Египтомъ; египетская партія восторжествовала и тѣмъ ускорила паденіе царства (о дальнѣйшемъ ходѣ событий см. Вавилонія). За такъ называемымъ первымъ плѣненіемъ, т. е. уведомъ въ плѣнъ нѣсколь-

кихъ тысячъ іерусалимскихъ гражданъ, послѣдовадо новое нашествіе Навуходоносора, который лично явился подъ стѣнами Іерусалима. Городъ спасенъ былъ отъ разрушенія только тѣмъ, что царь Іехонія повѣшилъ сдать ся со всѣми своими женами и приближенными. Всѣ они были уведены въ плѣнъ, и на этотъ разъ Навуходносоръ приказалъ отвести въ Вавилонію 10000 человекъ изъ числа лучшихъ воиновъ, знати и ремесленниковъ. Надъ ослабленнымъ царствомъ, въ качествѣ вавилонскаго данника, былъ поставленъ Седекія. Когда Седекія, въ свою очередь, отложился отъ Вавилона, передавшись на сторону Египта, Навуходносоръ рѣшилъ совсѣмъ стереть Іудею съ лица земли. Въ девятнадцатый годъ своего царствованія онъ въ послѣдній разъ явился подъ стѣнами Іерусалима. Послѣ продолжительной осады, Іерусалимъ подвергся беспощадному ищенію побѣдителя. Городъ, вмѣстѣ съ храмомъ и дворцами, разрушенъ былъ до основанія, и всѣ оставшіяся въ немъ сокровища достались въ добычу неприятелю и увезены были въ Вавилонъ. Первосвященники были убиты, а большая часть остальнаго населенія уведена была въ плѣнъ. Это было въ 10 день 5 мѣсяца 588 года до Р. Х. и этотъ страшный день доселѣ воспоминается у іудеевъ строгимъ постомъ. Жалкіе остатки населенія, оставленные Навуходносоромъ для обработки земли и виноградниковъ, послѣ новаго возмущенія были уведены въ Египетъ, и такимъ образомъ окончательно опустѣла земля Іудейская.

Массовое переселеніе покоренныхъ народовъ изъ ихъ родной страны въ страну побѣдителя было обычнымъ явленіемъ въ древнемъ мірѣ. Система эта иногда дѣйствовала съ большимъ успѣхомъ, и, благодаря ей, цѣлые народы терли свой этнографическій типъ и языкъ и расплывались въ средѣ окружающаго чужаго населенія, какъ это случилось съ народомъ сѣверн. Израильскаго царства, который окончательно потерялся въ плѣну ассирійскомъ, не оставивъ никакихъ слѣдовъ своего существованія. Іудейскій народъ, благодаръ своему болѣе развитому національному и религиозному самосознанію, сумѣлъ сохранить свою этнографическую самостоятельность, хотя, конечно, и на немъ плѣнъ оставилъ нѣкоторые слѣды. Для поселенія плѣнниковъ въ Вавилонѣ былъ отведенъ особый кварталъ, хотя большая ихъ часть была отправлена въ другіе города, съ предоставленіемъ имъ тамъ участковъ земли. Состояніе іудеевъ въ вавилонскомъ плѣну было нѣсколько похоже на состояніе ихъ предковъ въ Египтѣ. Масса плѣннаго народа несомнѣнно употреблялась на земляныя и другія тяжелыя работы. На вавилонско-ассирійскихъ памятникахъ наглядно изображается въ многочисленныхъ барельефахъ этотъ трудъ плѣнниковъ (особенно на барельефахъ въ Куянджикѣ; снимки съ нихъ въ 9 изд. «Ист. древн. Вост.» Ленормана, т. IV, 396 и 397). Вавилонское правительство, впрочемъ, относилось къ іудеямъ съ извѣстной долей человеколюбія и предоставляло имъ полную свободу во внутренней жизни, такъ что они управлялись своими собственными старѣйшинами (какъ это

видно изъ исторіи Сусанны: Дан., гл. XIII), строили себѣ дома, разводили виноградники. Многие изъ нихъ, не имѣя земли, начали заниматься торговлей, и именно въ Вавилонѣ впервые среди евреевъ развился торгово-промышленный духъ. При такихъ обстоятельствахъ многие изъ іудеевъ настолько обжились въ странѣ плѣненія, что даже забыли о родной землѣ. Но для большинства народа память объ Іерусалимѣ оставалась священной. Заканчивая свои дневныя работы гдѣ нибудь на каналахъ и сѣдя на этихъ «рѣкахъ вавилонскихъ», плѣнники плакали при одномъ воспоминаніи о Сіонѣ и помышляли объ отпущеніи «окаянной» дочери Вавилона, опустошительницѣ» (какъ это изображено въ Псалмѣ 136). Подъ тяжестью постигшаго іудеевъ испытанія, у нихъ сильнѣе, чѣмъ когда-либо, пробуждалось раскаяніе въ прежнихъ беззаконіяхъ и прегрѣшеніяхъ и укрѣплялась преданность своей религіи. Великую религиозно-нравственную поддержку плѣненный народъ находилъ въ своихъ пророкахъ, среди которыхъ прославился Іезекиль, съ его восторженными видѣніями о будущей славѣ теперь угнетеннаго народа. «Книга пророка Даніила» служила весьма важнымъ документомъ для изученія жизни іудеевъ въ Вавилонѣ, и, кромѣ того, въ ней не мало драгоцѣнныхъ данныхъ и о внутреннемъ состояніи самого Вавилона, особенно о внутренней жизни двора.

Положеніе іудеевъ въ плѣну вавилонскомъ оставалось безъ измѣненія и при преемникахъ Навуходоносора. Его сынъ освободилъ еврейскаго царя Іехонію отъ тюремнаго заключенія, гдѣ онъ томился втеченіе 37 лѣтъ, и окружилъ его царскими почестями. Когда новый завоеватель, Киръ, двинулся со всѣми своими силами на Вавилонъ, онъ обѣщалъ многочисленнымъ плѣнникамъ свободу или по крайней мѣрѣ облегченіе ихъ положенія, чѣмъ сумѣлъ обезпечить себѣ съ ихъ стороны сочувствіе и содѣйствіе. Іудеи, повидимому, встрѣтили Кира съ распростертыми объятіями, какъ своего освободителя. И Киръ вполне оправдалъ ихъ надежды. Въ первый же годъ своего господства въ Вавилонѣ онъ приказалъ освободить іудеевъ изъ плѣна и построить для нихъ храмъ въ Іерусалимѣ (1 Ездра. 1—4). Это было въ 536 г. до Р. Х., которымъ и закончилось семидесятилѣтне плѣна вавилонскаго. На призывъ царскаго указа откликнулись всѣ іудеи, которымъ была дорога и священна память объ Іерусалимѣ. Но ихъ оказалось немного, всего лишь 42360 человекъ съ 7367 слугами и служанками. Это, за небольшими исключеніями, были все люди бѣдные, имѣвшіе только 736 лошадей, 245 муловъ, 436 верблюдовъ и 6720 ословъ. Гораздо большая масса плѣннаго народа—всѣ тѣ, кто успѣлъ завѣстись хозяйствомъ и достигнуть значительнаго обезпеченія въ странѣ плѣненія,—предпочли остаться тамъ, подъ великодушнымъ владычествомъ Кира. Большинство между ними принадлежало къ высшимъ и богатымъ классамъ, которые легко теряли свою вѣру и народность и перерождались въ вавилонянъ. Караванъ переселенцевъ, взявъ съ собою 5400 сосудовъ храма, нѣкогда за-

хваченныхъ Навуходоносоромъ и теперь возвращенныхъ Киромъ, двинулся въ путь подъ начальствомъ знатнаго іудейскаго князя Зоровавеля и первосвященника Іисуса, которые и привели ихъ на старое родное пепелище, гдѣ изъ этихъ переселенцевъ возродился вновь народъ іудейскій.

Плѣнъ вавилонскій имѣлъ огромное значеніе въ судьбѣ народа іудейскаго. Какъ тяжелое испытаніе, онъ заставилъ его глубоко призадуматься надъ своей судьбой. Среди него началось религиозно-нравственное возрожденіе, стала крѣпнуть вѣра и вновь загорѣлся пламенный патріотизмъ. Потребность въ оживленіи закона и старыхъ преданій вызвала появленіе книжниковъ, которые стали собирать разрозненные книги священной и гражданской литературы. Первые были собраны въ особый канонъ или сборникъ, получившій значеніе книги Закона Божія для народа. Въ свою очередь вавилонская культура не могла не оставить своихъ слѣдовъ на іудеяхъ. Всего сильнѣе было вліяніе ея на языкъ, который подвергся существенному измѣненію: древній еврейскій языкъ былъ забытъ и на его мѣсто выступилъ языкъ арамейскій, т. е. сирохалдейскій, который и сдѣлался народнымъ языкомъ іудеевъ послѣдующаго времени и на которомъ написаны позднѣйшія произведенія іудейской литературы (Талмудъ и др.). Вавилонскій плѣнъ имѣлъ еще и другое значеніе. До него іудейскій народъ, со всѣмъ его своеобразнымъ религиозно-нравственнымъ міросозерцаніемъ, жилъ отчужденно отъ остальнаго міра. Со времени плѣненія іудейскій народъ сдѣлался какъ бы всемірнымъ: изъ плѣна вавилонскаго возвратилась только незначительная часть іудеевъ, а гораздо большая ихъ часть осталась въ Месопотаміи, откуда мало по малу они стали распространяться по всѣмъ окружающимъ странамъ, всюду внося элементы своей духовной культуры. Эти іудеи, жившіе въ Палестины и своими колоніями усѣявшіе всю слѣдующую судьбу языческаго міра, постепенно подтачивая языческое религиозное міросозерцаніе и такимъ образомъ подготавливая языческіе народы къ принятію христіанства.

Подробнѣе о вавилонскомъ плѣненіи можно читать въ большихъ курсахъ исторіи израильскаго народа, какъ: Ewald, «Geschichte des Volkes Israel» (1 изд. 1868 г.); Graetz, «Geschichte der Juden» (1874 г. и др.). Изъ монографій можно указать: Deane, «Daniel, his life and times» и Rawlinson, «Ezra and Nehemiah, their lives and times» (изъ новѣйшей библейско-исторической серіи подъ общимъ заглавіемъ «Men of the Bible», 1888—1890 г.). По вопросу о соотношеніи библейской исторіи съ новѣйшими открытіями и изслѣдованіями ср. Vigouroux, «La Bible et les découvertes modernes» (1885 г., т. IV., стр. 335—591), а также А. Лопухинъ, «Библейская исторія при свѣтѣ новѣйшихъ изслѣдованій и открытій» (т. II, стр. 704—804) и др. А. Л.

Вавилонское столпотвореніе.

Библія рассказываетъ о построеніи послѣдующей

ными людьми башни въ Вавилонѣ, которая, по предположенію строителей, должна была достигнуть неба (Быт. XI, 1—9). По библейскому разсказу и позднѣйшимъ іудейскимъ преданіямъ, виновникомъ предпріятія былъ Нимродъ. Основавъ сильное государство, онъ возгордился первымъ успѣхомъ и задумалъ основать всемірную монархію, вопреки волѣ Божіей, опредѣлившей потомкамъ Хама (къ которымъ принадлежалъ Нимродъ) быть рабами другихъ. И вотъ, съ этою цѣлью, въ знакъ своего могущества и въ качествѣ центра всемірной власти, хамиты порѣшили построить «башню вышиною до небесъ». Предпріятіе, такимъ образомъ, было не только безумное и неисполнимое, но и противное божественному предначертанію. Поэтому, когда закипѣла работа, обжигались кирпичи и заготовлялась земляная смола, Господь порѣшилъ покарать строителей. Онъ смѣшалъ языкъ ихъ такъ, что они перестали понимать другъ друга и не въ состояніи были продолжать постройку, а затѣмъ мало-по-малу разсыпался по всей землѣ.

Съ археологической точки зрѣнія библейскій разсказъ былъ предметомъ многихъ изслѣдованій, имѣвшихъ цѣлью опредѣлить, какая изъ вавилонскихъ развалинъ наиболѣе соответствуетъ признакамъ Нимродовой башни. Такихъ развалинъ около города Гиллы, расположеннаго на мѣстѣ древняго Вавилона, нѣсколько. Первый серьезный изслѣдователь вавилонскихъ развалинъ, Роулинсонъ, полагалъ, что остатки вавилонской башни нужно искать въ Нифферѣ, верстахъ въ 140 къ ЮВ. отъ Гиллы, гдѣ находится масса кирпичей, цементированныхъ земляной смолой, какъ именно и говорится въ Библіи. Но это мнѣніе, не находящее себѣ подтвержденія въ авторитетныхъ свидѣтельствахъ древнихъ писателей, оставлено, и теперь мнѣнія изслѣдователей раздѣляются между двумя другими развалинами, имѣющими гораздо болѣе права на отождествленіе съ Вавилонской башней. Одна изъ этихъ развалинъ находится къ сѣверу отъ древняго Вавилона и доселѣ известна у мѣстныхъ арабовъ подъ именемъ Бабиль, а другая къ ЮЗ. отъ него, на правомъ берегу Евфрата, и называется у арабовъ Бир-Нимрудъ, т. е. Башня Нимрода. Обѣ развалины грандіозны и показываютъ, что на построеніе этихъ сооружений пошла невообразимая масса труда и миллионы кирпичей. Особенно величественно изъ нихъ послѣднее, и такъ какъ арабское названіе его прямо совпадаетъ съ библейскимъ указаніемъ на Нимрода, то большинство изслѣдователей склоняются къ отождествленію этой именно развалины съ Вавилонской башней. Въ пользу того же мнѣнія говоритъ одна клинообразная надпись Навуходоносора, въ которой заглаживается, что царь, найдя въ Борсиппѣ (пригородѣ Вавилона) развалины башни семи свѣтилъ, возобновилъ ее. Въ настоящее время Бир-Нимрудъ представляетъ собою обнаженный холмъ, имѣющій 235 футовъ вышины. На первый взглядъ это простой земляной холмъ, но раскопки показали, что это остатокъ построеннаго изъ кирпича зданія. На вершинѣ холма, въ видѣ обветшалаго замка, стоятъ оста-

токъ башни, на 40 футовъ выдающійся надъ общей массой развалинъ. По описанію Геродота (I, 181) Бирс-Нимрудъ (храмъ Бела) имѣлъ въ своей основѣ стадію въ ширину и длину (болѣе 600 футовъ), а по свѣдѣтельству Страбона—столько же въ высоту. По приблизительному расчету Роулинсона, такая постройка должна была потребовать не менѣе 35 милл. кирпичей самаго большого размѣра. Объ огромности развалинъ можно судить по тому, что Александръ Великій, съ цѣлью возстановить зданіе, втеченіе двухъ мѣсяцевъ употреблялъ 10000 человекъ для удаленія только мусора, который обрушился съ нея въ его время.

По библейскому воззрѣнію, сначала всѣ люди говорили однимъ и тѣмъ же языкомъ. Это было великое благо, такъ какъ тѣло безпрепятственными взаимными сношеніями между ними; но они злоупотребили этимъ благомъ, и въ наказаніе Богъ смѣшалъ ихъ языки, такъ что они перестали понимать другъ друга и изъ ихъ разныхъ говоровъ образовались послѣдствіемъ разнородные языки. Разноязычье, по библейскому воззрѣнію, есть, слѣдовательно, наказаніе Божіе, наложенное на людей съ цѣлью затруднить сношенія ихъ между собою, такъ какъ, въ силу грѣховной наклонности сердца человѣческаго, подобными сношеніями люди по-преимуществу пользуются ко злу. Въ связи съ библейскимъ воззрѣніемъ находится новозавѣтное сказаніе о томъ, что, когда, съ цѣлью распространенія христіанства, требовалось устранить препятствія, представляемое разноязычьемъ для проповѣди различнымъ народамъ, то апостоламъ данъ былъ даръ языковъ, т. е. возстановлена была нѣкогда отнятая у людей способность понимать общечеловѣческій языкъ (Дѣян. II, 2—11).

Сказаніе о вавилонскомъ столпотвореніи, съ сопровождавшими его послѣдствіями, сохранилось и въ преданіяхъ другихъ народовъ—и прежде всего у самихъ вавилонянъ. Объ этомъ уже можно было судить по свѣдѣтельству двухъ греческихъ писателей, черпавшихъ свои свѣдѣнія о Вавилоніи изъ туземныхъ источниковъ—Полигистора и Абидена, изъ которыхъ первый передаетъ вавилонское преданіе въ формѣ весьма близкой къ библейскому сказанію. Но въ недавнее время открыты подлинныя вавилонскія плиты, находящіяся теперь въ Британск. музеѣ. Хотя плиты эти сильно повреждены, однако клинопись сохранилась настолько, что можно воспроизвести общій смыслъ текста. Въ немъ говорится, что Вавилонъ склонился ко грѣху, большіе и малые въ немъ приступили къ построенію какой-то твердыни, но Богъ въ гнѣвѣ своемъ порѣшилъ навѣсть на нихъ страхъ, сдѣлавъ страннымъ ихъ языкъ и тѣмъ затруднилъ дальнѣйшій успѣхъ дѣла («Records of the Past», VII, 131 и 132). Отголоски того же преданія сохранились у египтянъ, которые разсѣяніе народовъ приписывали возмущенію нечестивыхъ людей противъ боговъ; у грековъ, сохранявшихъ преданіе объ аккадахъ, возмѣвшихъ нѣкогда гордую мысль при посредствѣ великой башни проникнуть въ жилище боговъ, и даже въ Новомъ свѣтѣ—у мексиканцевъ и разныхъ индѣйскихъ племенъ.

Ср. Lücken, «Traditionen des Menschengeschlechts» (1869); Lenormant, «Origines de l'histoire»; въ русской литературѣ: А. Лопухинъ, «Библейская исторія при свѣтѣ новѣйшихъ изслѣдованій и открытій» (т. I, 214—230); Н. Астафьевъ, «Вавилоно-Ассирійскія древности» (стр. 57 и сл.). А. Лопухинъ.

Вавилонское царство служитъ предметомъ «Сказанія о Вавилонскомъ царствѣ», народно-литературнаго произведенія, сохранившагося въ рукописяхъ XVI—XVII вв. Сюжетъ сказанія—исторія чудеснаго паденія Вавилонскаго государства, которое потомъ населили лютые звѣри и огромный змѣй, лежащій вокругъ цѣлаго города. Византійскій императоръ Левъ (вѣроятно, Левъ VI Философъ) посылаетъ пословъ въ Вавилонъ за знаменіемъ; послы возвращаются съ царскимъ вѣнцомъ царя Навуходоносора и съ греческой грамотой, по которой верховная власть, по Божьему повелѣнію, должна перейти къ византійскимъ императорамъ. Это первоначальное оство византійской легенды, къ которой съ теченіемъ времени придѣлано русское окончаніе: византійскій царь Василій посылаетъ князю Владиміру Кіевскому «сердолицку крабцу со всѣмъ вѣсономъ царскимъ» и шапку мономахову, «иде взято отъ Вавилона». Такимъ образомъ «Сказаніе о Вавилонскомъ царствѣ» совсѣмъ сходно со «Сказаніемъ о новгородскомъ бѣломъ клубукѣ» (см. Бѣлый клубукъ) и доказываетъ какъ укоренено было въ Россіи мѣяніе, считавшее Византію источникомъ свѣтской и духовной власти. Въсѣтъ съ тѣмъ оно знаменуетъ сознаніе всемірнаго могущества русскаго царя и главы русской церкви. По мнѣнію А. Н. Веселовскаго (ср. его статью въ «Славянскомъ сборникѣ», т. II и «Archiv für slav. Phil.», т. II), сказаніе перешло въ древнюю Русь путемъ южнославянскихъ переводовъ, а въ свою очередь Византія унаслѣдовала его изъ ирано-семитской народной словесности. Этотъ же ученый замѣчаетъ (прилож. къ XLV т. «Записокъ Императорской Академіи Наукъ»), что мотивы вавилонской повѣсти были включены въ житіе св. Кирика и Улиты. Сюжетъ, сходный съ окончаніемъ русской редакціи повѣсти о В. царствѣ, представляетъ «Сказаніе о великихъ князѣхъ Владимерскихъ», гдѣ говорится о томъ, что императоръ Константинъ Мономахъ прислалъ Владиміру, князю русскому, вѣнецъ царскій и «крабцу сердолицку». Какое сказаніе древнѣе—нельзя сказать съ полной достовѣрностью. Можетъ-быть, сперва перешло въ Россію византійское сказаніе о передачѣ императорской власти византійскому царю и получило точное—же русскую окраску, такъ что все сказанное объ императорѣ Левѣ было повторено съ перемѣной именъ: Навуходоносора на Василія и Льва на Владиміра; затѣмъ, съ теченіемъ времени первая часть совсѣмъ была отброшена, а осталось только распространенное русское окончаніе, развившееся такимъ образомъ въ самостоятельное «Сказаніе о князѣхъ Владимерскихъ». А можетъ быть, наоборотъ, историческія традиціи о принятіи христіанства изъ Византіи стали со временемъ принимать, вмѣ-

сто религиозной, политическую окраску и такий образъ могло явиться «Сказаніе о владимірскихъ князьяхъ» со вмѣмъ самостоятелно на русской почвѣ; потомъ же, когда изъ Византии было принесено въ Россію «Сказаніе о Вавилонскомъ царствѣ», русская повесть естественно къ ней примкнула и съ ней слилась. Къ послѣднему мнѣнію склоняется А. Н. Пыпинъ въ своемъ «Очеркѣ литературной исторіи старинныхъ повѣстей и сказокъ русскихъ». И. Н. Ждановъ, въ новѣйшемъ своемъ изслѣдованіи «Повѣсти о Вавилонѣ» («Журн. Мин. Нар. Пр.», 1891 г., августъ и слѣд.) приводитъ двѣ народныя сказки о путешествіи въ Вавилонъ Теодора Бормы и Бормы Яржики за царскимъ вѣнцомъ и скипетромъ. Обѣ онѣ служатъ отраженіемъ повѣсти о посольствѣ въ Вавилонъ императора Льва съ присоединеніемъ другихъ сюжетовъ миеологическаго содержания, напр. мѣта о Полифемѣ или Лихѣ Одноглазомъ, сказокъ о благодарныхъ животныхъ и т. д. Старорусскія сказанія о Вавилонѣ Ждановъ раздѣляетъ на три отдѣла: «Притча о Вавилонѣ градѣ», или «Повѣсть города Вавилона», «Посланіе отъ Льва въ Вавилонъ» и «О женитбѣ Навуходоносора». Всѣ эти рассказы совершенно перемѣшаны въ русской литературѣ и повѣстны только по позднимъ спискамъ, что, конечно, дѣлаетъ труднымъ ихъ изученіе.

И. Лосъ.

Вавилонъ—столица Вавилонской монархіи, см. Вавилонія.

Вавилонъ апокалипсической.—Столица Вавилонской монархіи своимъ грознымъ величіемъ, блескомъ своего культурнаго богатства и глубиной нравственнаго упадка произвела на воображеніе человѣчества, и особенно на іудеевъ, такое неизгладимое впечатлѣніе, что имя ея сдѣлалось вообще синонимомъ всякаго большаго безнравственнаго города. У позднѣйшихъ писателей, именно христіанскихъ, названіе Вавилонъ крѣдко употребляется въ такомъ таинственномъ смыслѣ, который и доселѣ составляетъ предметъ спора для толкователей и изслѣдователей. Такъ, много разсужденій возбуждало одно мѣсто въ 1 Посланіи ап. Петра, гдѣ онъ говоритъ, что «привѣтствуетъ избранную церковь въ Вавилонѣ» (V, 13). Крайне трудно опредѣлить, что именно здѣсь разумѣется подъ В., и весьма многіе, особенно латинскіе писатели, утверждаютъ, что полъэтимъ именемъ ап. Петръ разумѣетъ Римъ, на чемъ даже основываются извѣстныя пріязанія римскихъ папъ, какъ преемниковъ ап. Петра. Но особенно замѣчательный примѣръ таинственнаго употребленія имени В. находится въ Апокалипсисѣ или Откровеніи ап. Іоанна (съ конца XVI в. по XVIII). Тамъ подъ именемъ В. изображается «городъ великій», играющій огромную роль въ жизни народовъ. Такое изображеніе уже нисколько не соответствуетъ месопотамскому Вавилону, давно потерявшему къ тому времени свое мировое значеніе, и потому изслѣдователи не безъ основанія понимаютъ подъ этимъ названіемъ великую столицу Римской имперіи, Римъ, въ исторіи западныхъ народовъ занимавшій такое же положеніе, какое раньше въ исторіи Востока занимала столица Навуходоносора.

Это—господствующее теперь воззрѣніе въ экзегетикѣ.

А. Л.

Вавилонъ—укрѣпленный замокъ въ Египтѣ, неподалеку отъ Мемфиса. Онъ лежалъ на правомъ берегу Нила, противъ пирамидъ, при началѣ канала, соединявшаго Ниль съ Чернымъ моремъ. Происхожденіе этой крѣпости въ точности неизвѣстно, но самое ея названіе указываетъ на историческую связь съ знаменитой столицей Вавилоніи. По свидѣтельству египтянъ, происхожденіе этого укрѣпленія относится къ тому времени, когда Рамзесъ II поселилъ здѣсь партію плѣнныхъ вавилонянъ, которые потомъ возмутились и даже опустошили окружающую мѣстность; все это, однако, Рамзесъ II плъ простилъ и подарилъ самое укрѣпленіе. Свидѣтельство довольно неправдоподобное, особенно въ заключительной своей части, и объясняется желаніемъ гордыхъ египтянъ затушевать неприятое для нихъ воспоминаніе, какъ это они не разъ дѣлали и въ другихъ случаяхъ. Вѣроятнѣе всего, что во время завоеванія Египта вавилонянами, при Навуходоносорѣ, крѣпость В. служила укрѣпленнымъ лагеремъ завоевателя, подобно тому, какъ Аварихъ былъ укрѣпленнымъ лагеремъ гиксовъ во время ихъ владычества въ Египтѣ. Во всякомъ случаѣ, укрѣпленіе В., командовавшее всѣмъ Нижнимъ Египтомъ, было весьма пригодно для этой цѣли. Во времена Страбона здѣсь находилась стоянка одного изъ трехъ римскихъ легионовъ, занимавшихъ Египетъ при императорѣ Августѣ.

А. Л.

Вавинза—жители Увинза (см. это сл.)

Вавира—жители Увира (см. это сл.)

Вавкентъ-Дарья—правый рукавъ р. Зеравшана, въ оконечности этой рѣки въ Бухарскомъ ханствѣ; у города Вавкента В.-Д. имѣетъ до 15 сажень ширины и весьма значительную глубину. Рукавъ этотъ, называвшійся въ прежнее время «Рудъ-Одъ», принималъ прежде большую часть воды Зеравшана, но въ настоящее время получаетъ $\frac{1}{4}$ ея, остальные же $\frac{3}{4}$ отводятся въ тумени Вангазы-Богозтдонъ. Изъ Вавкентъ-Дарьи всѣ каналы выведены на правую сторону и орошаютъ земли Вавкентскаго тумени.

В. М.

Ваворокъ—такъ называется въ Архангельской губ. выброшенный волною на берегъ, но еще не изгнившій трупъ морскаго звѣря, Ваворочная шкура—шкура, снятая съ В., см. Быметь.

Вавра (Гашталскій Винценць)—чешскій политическій дѣятель и публицистъ, род. 1824, умеръ 1877. Начиная съ 1847 г. онъ принималъ дѣятельное участіе въ борьбѣ чеховъ съ австрійскимъ правительствомъ изъ-за чешской автономіи и правъ «короны св. Вацлава». Въ 1849 г., когда Кромѣржизскій сеймъ былъ распущенъ императоромъ Францемъ Іосифомъ и когда была издана жаловаяная конституція, В. предался весь своей цѣли и былъ вмѣстѣ съ д-ромъ Подлипскимъ редакторомъ газеты «Noviny Lipu Slovanské». Когда въ 1851 г. наступила въ Австріи Ваховская реакція, В. былъ арестованъ и пробылъ въ тюрьмѣ до 1860 г. Въ этомъ году данъ былъ конституціонный дипломъ народамъ Австріи. В. снова дѣятельно занялся

публицисткой и издавалъ съ д-ромъ Финкомъ газету «Нас», которую въ 1865 г. соединилъ съ органомъ младочеховъ «*Narodni Listy*». В. переводилъ на чешскій языкъ романы Виктора Гюго и трагедіи Шиллера.—Братъ его, Эммануилъ В., род. 1839 г., перевелъ «Обломова» и «Мертвыя Души».

Вавржецкій (Оома, графъ)—родомъ изъ старинной польской фамиліи; на сеймѣ 1788 г. В. былъ брацлавскимъ нунціемъ, а въ 1794 году поступилъ въ ряды польск. войскъ. Когда Суворовъ овладѣлъ Варшавою, В., бывшій въ то время начальникомъ города, отступилъ съ частью гарнизона въ Сандомирское воеводство и присоединился къ отряду, дѣйствовавшему противъ пруссаковъ; но затѣмъ сдѣлся генералу Денисову. Отправленный въ Петербургъ, онъ жилъ тамъ до восшествія на престолъ Павла I, которымъ былъ отпущенъ на родину, въ Литву. При вторженіи французовъ въ Россію В. сформировалъ на свой счетъ полкъ и служилъ подъ знаменами Наполеона. По окончаніи Отечественной войны императоръ Александръ I даровалъ ему прощенье, а въ 1815 г. онъ былъ назначенъ сенаторомъ и министромъ юстиціи Царства Польскаго. В. † въ преклонныхъ лѣтахъ, 5 авг. 1816, въ Литвѣ.

Вавръ (Wawre)—городъ въ Бельгіи, при р. Диль, на бывшемъ почтовомъ трактѣ изъ Намюра въ Брюссель. Памятенъ по упорному дѣлу, происходившему около него 18 и 19 июня (н. с.) 1815 г. между французами, подъ начальствомъ маршала Груши, и прусскимъ корпусомъ ген. Тилемана. Побѣда, одержанная здѣсь французами, была бесплодна, такъ какъ одновременно съ нею самъ Наполеонъ былъ совершенно разбитъ при Ватерлоо.

Вавръ — небольшой хуторъ, на шоссе изъ Калушина въ Варшаву, верстахъ въ 7 — 8 отъ Праги. 7 февраля 1831 года около В. загорѣлся жаркій бой между передовыми частями русской арміи, наступавшей къ Варшавѣ, и польскими войсками, старавшимися воспрепятствовать ея дебушированию изъ лѣса, лежащаго восточнѣ В. Несмотря на то, что обстановка въ началѣ сраженія была для русскихъ весьма невыгодна, они вышли изъ него съ полнымъ успѣхомъ и оттѣснили назадъ противниковъ, которые тоже дрались съ большимъ упорствомъ.

Вавчулинь—порогъ на Волгѣ, Тверской г., ржевскаго у., близъ дер. Гульевой, простирается на 60 саж.; въ меженную воду на немъ 4½ фут. глуб.; судоходству онъ не препятствуетъ.

Вавчуга—село Архангельской губ., холмогорскаго уѣзда, къ С.В. отъ г. Холмогоръ, на правомъ берегу Сѣв. Двины, при впадении въ нее р. Вавчуги. Въ XVII в. братья Баженины завели здѣсь лѣсопильный заводъ и корабельную верфь, а Петръ I, посѣтивъ лично Вавчугу, далъ Баженинымъ привилегію. У потомковъ ихъ, Лоткинныхъ, хранятся и нынѣ грамоты Петра I. Верфь съ половины XVIII вѣка пришла въ упадокъ. Въ 1888 г. заводъ заработалъ 22000 руб. Дворовъ 14, жит. 98; см. Баженины (т. II, стр. 677).

Вага—рѣка Вологодской и Архангельской губ.; беретъ свое начало въ видѣ небольшого болотистаго ручья въ предѣлахъ тотемскаго

у., въ незначительномъ разстояніи отъ сѣв. границы кадиновскаго уѣзда. Пройдя затѣмъ у. вельскій, Вологодской губ., и шенкурскій, Архангельской губ., В. впадаетъ въ Сѣверную Двину съ лѣвой стороны, составляя одинъ изъ значительныхъ притоковъ этой послѣдней. Общее направленіе ея теченія—съ юга на сѣверъ. Длина ея, по измѣренію А. Тилло, доходитъ до 470 вер.; изъ этого числа на вельскій уѣздъ приходится около 160 в., и свыше 200 вер. на шенкурскій уѣздъ. Ширина В., сперва небольшая, въ предѣлахъ вельскаго уѣзда увеличивается и доходитъ до 20, 40 и 50 саж., а ниже г. Шенкурска и до 200 саж. Паденіе рѣки по барометрическимъ опредѣленіямъ Н. Кузнецова около 50 саж. Въ общемъ до гор. Вельска правый берегъ командуетъ, а ниже — наоборотъ. Въ верховьяхъ рѣка протекаетъ по лѣсной области; съ приближеніемъ къ г. Вельску лѣса нѣсколько рѣдѣютъ; а за послѣднимъ берега рѣки вновь становятся лѣсными. Береговые утесы В. состоятъ изъ пермскихъ песчаниковъ и известняковъ. Лѣтомъ рѣка имѣетъ такъ мало воды, что во многихъ мѣстахъ ее можно переходить въ бродъ, даже у Верховажскаго посада. Зато весной рѣка въ нѣкоторыхъ мѣстахъ разливается очень широко, до 3 верствъ у гор. Вельска; тогда сплавъ возможенъ по всей рѣкѣ, и по ней ходятъ плоты, на которые грузятъ до 1000 пудовъ. Сплавъ начинается главнымъ образомъ отъ Верховажскаго посада, который является однимъ изъ важнѣйшихъ торговыхъ мѣстъ на рѣкѣ В. Въ низовьяхъ В. судоходна. По Вагѣ къ Архангельску сплавляютъ: дѣнь, льяное сѣмя, муку, рожь, овесъ и песокъ. У Верховажскаго пос. В. среднимъ числомъ вскрывается 25 апрѣля (н. с.), а замерзаетъ 11 ноября (н. с.); среднее число дней свободныхъ отъ льда 200. Берега рѣки довольно значительно населены; главные населенныя мѣста — это Верховажскій посадъ, г. Вельскъ и уѣздный г. Шенкурскъ. Изъ притоковъ Ваги наиболѣе замѣчательны, начиная съ ея верховьевъ, слѣдующіе: правые—Зяблая Двиница начинается въ тотемскомъ у., весной есть сплавъ; Кулой вытекаетъ изъ Сондужскаго оз. въ сѣверн. части тотемскаго у., сплава на съ самаго истока. Устья начинаются въ сѣв. части устюжскаго у., проходятъ черезъ вельскій у. и впадаютъ въ Вагу въ шенкурскомъ у.; длина до 400 в.; сплавъ существуетъ по всей р. кромѣ верховьевъ, а весной по ней ходятъ и полубарки. Лѣвые притоки: Пешма; Вель беретъ начало въ сѣв.-зап. углу вельскаго у., по близости истоковъ р. Кубены, и впадаетъ въ Вагу у г. Вельска; длина р. около 150 в., ширина въ низовьяхъ до 20 саж.; сплавъ существуетъ весной. Ср. «Военно-Статистическое Обзорніе Вологодской губ.»; «*Hydrogr. d. R. R.*»; «*Изв. И. Р. Г. О.*» (т. 22 и 19).

Вага—городъ; см. Верховажье или Верховажскій посадъ и Усть-Вага.

Вага—прежнее мѣсто главнаго управленія Важской области, нынѣ Шенкурскъ (см. это сл.) Архангельской губ.

Вага. а) Подмосковныя губ. Длинная толстая жердь, или тонкомѣрное бревно, слегка

отесанное, употребляемое как рычаг для подвигания корней при корчевании пней. Съ какою бы цѣлью ни производилась корчевка—для расчистки ли дѣсных вырубокъ подъ пахотъ, или же съ цѣлью добычи «пеньковъ»—смоля для смолокурения.—В. является у насъ единственнымъ корчевальнымъ орудіемъ. б) (Орловская губ.) Такие же рычаги, ваги, употребляются въ копаняхъ, какъ пружинны для нагнетанія въ воду пеньки, при мочкѣ ея; съ этою цѣлью одинъ конецъ каждой В. (ихъ бываетъ 2—3 въ копанн) закладывается въ проушины (прорубы), сдѣланныя въ столбахъ, или въ срубѣ, болшею частью узкихъ стѣнокъ копанн, и, дѣйствуя ею, какъ рычагомъ, погружаютъ пеньку въ воду на извѣстную, желаемую глубину, а для удержанія на такой глубинѣ, другой конецъ В. вводится въ такія же проушины, имѣющіяся на противоположной стѣнкѣ копанн. Рабочіе желѣзнодорожныхъ артелей называютъ В. жердь для приподнятія (вывѣшванія) шпаль. Вообще это слово означаетъ рычагъ; въ Астраханской губерніи подобный рычагъ для поднятія тѣлѣзъ называютъ вагъ, а подставку, на которую опирается вагъ, называютъ важицей. в) Четырехгранный деревянный брусокъ, длиною почти равный дланѣ передней оси экипажа или тѣлѣзи и толщиной въ 1—1½ вершка, прикрѣпляемый, при дышловой запряжкѣ, въ передней части тѣлѣзи, вблизи мѣста соединенія дышла съ переднею осью. Экипажная В. служитъ мѣстомъ прикрѣпленія оконечностей постромокъ (ушекъ или петлей) лошадиной упряжки, надѣваемыхъ на укрѣпленные въ ней вертикально желѣзные коротенькія стойки съ плоскими головками, называемыя бабками, или шленками; или же къ ней, въ большинствѣ мѣстностей, прикрѣпляются, на ¼ длины отъ концовъ, помощью колецъ и скобокъ, вальи (см. это слово), на которые уже надѣваются концы постромокъ. Кромѣ тѣлѣзъ и экипажей, такая же В. можетъ быть прикрѣпляема, тѣмъ или другимъ способомъ, и къ различнымъ другимъ предметамъ для передвиженія ихъ животною силою. См. Пвозка и Запряжка.

В. Собическій.

Слово В. происходитъ отъ нѣмецкаго Waage—вѣсы. У насъ вагою называютъ коромысло вѣсовъ и это названіе узаконено.

Вага, называемый Перино-дель-Вага, собственно Петръ Буонаккорси,—художникъ, род. во Флоренціи 1500 или 1501 г., † 1547 въ Римѣ. Первые уроки получилъ отъ Андрея Чери, посредственнаго живописца, который впоследствии поручилъ его Д. Гириандайо; другой художникъ, Вага, пораженный способностями Буонаккорси, привезъ его въ Римъ, гдѣ онъ сдѣлался ученикомъ Рафаэля. Буонаккорси, изъ признательности къ Вагѣ, принявъ его фамилію,—отсюда Перино-дель-Вага. В. съ Джуліо Романо были любимѣйшими учениками Рафаэля; по рисункамъ Рафаэля В. исполнили фрескою много работъ въ Ватиканѣ. Впоследствии онъ поселился въ Генуѣ, гдѣ основалъ школу, получившую впоследствии большую извѣстность; ему поручено было полное украшеніе дворца Доріи, какъ наружное, такъ и внутреннее, гдѣ самъ онъ исполнилъ много фре-

сокъ мнѣологическаго содержанія и различныхъ декоративныхъ работъ. Былъ приглашенъ въ Римъ для реставрированія многихъ картинъ, поврежденных въ 1527 г., во время разграбленія этого города Карломъ V. Въ своихъ композиціяхъ иногда напоминаетъ, по духу, знаменитаго Рафаэля, никогда, впрочемъ, не достигая высоты своего учителя. В. былъ превосходнымъ рисовальщикомъ, и въ этомъ отношеніи приближался болѣе къ Микель-Анджело, чѣмъ къ Рафаэлю. В. упрекаютъ въ томъ, что онъ слишкомъ много пользовался трудами своихъ учениковъ и, такимъ образомъ, препятствовалъ извѣстности имени однихъ, а съ другой стороны, выборъ другихъ помощниковъ, далеко не первой силы, былъ приниженъ, что картины, значащіяся подъ его именемъ, обладаютъ весьма не одинаковыми достоинствами. Его картины находятся во многихъ галлерейхъ Европы; сообщимъ названія нѣкоторыхъ: въ Римѣ—«Сотвореніе Евы», «Св. Семейство»; въ Генуѣ—«Муціи Сцевола»; въ Дрезденѣ—«Пресв. Дѣва съ Младенцемъ Иисусомъ»; въ Парижѣ—«Состязаніе въ пѣвнн музъ и нерейдъ». Но главныя его произведенія—фресковая живопись въ Римѣ, Генуѣ и Пизѣ. Θ. П.

Вага (Антонъ)—польскій энтомологъ, род. 1799 г., ум. 1890 г. Учился сперва въ піарской варшавской школѣ, а потомъ въ берлинскомъ университетѣ, послѣ чего онъ съ 1823 г. былъ учителемъ въ разныхъ варшавскихъ школахъ. Вслѣдъ за тѣмъ онъ исключительно занялся энтомологіей и съ научной цѣлью путешествовалъ сперва по Средней Европѣ, а потомъ вмѣстѣ съ гр. Враницкимъ и Тачановскимъ онъ изслѣдовалъ южную Европу и нѣкоторыя части Африки, въ особенности же Египетъ и Нубію. Важнѣйшія его сочиненія слѣдующія: «Rzecz o piórze» (1825); «Uwagi nad gatunkami drobnych krustaceów» (1825); «O utrzymaniu pijawek» (1826); «O nowym gatunku pszczołowego owadu» (1826); «Uwagi nad niektórymi owadami» (1838); «Nouvelle espèce d'insecte Tempistera» (1839); «Description de quelques mynapodes» (1839); «Rozprawa o plakach» (1845); «Historia naturalna» (1860).

И. Л.

Вага (Яковъ, братъ Антона)—польскій ботаникъ (1800—1872). Окончивъ курсъ въ варшавскомъ университетѣ, онъ путешествовалъ по Царству Польскому и собирая материалы для своего сочиненія: «Flora polska jawpokwiatowych» (3 т., 1847—48), заключающаго въ себѣ описаніе растений, растущихъ въ дикомъ состояніи въ Польшѣ. Другое сочи. его: «Historia raslin» (Варшава, 1871—72). И. Л.

Вага (Феодоръ)—польскій писатель, род. 1739 г., ум. 1801 г. Получивъ первоначальное образованіе въ школѣ піаровъ, онъ вступилъ въ этотъ же орденъ и сдѣлался учителемъ исторіи. Главное его сочиненіе: «Historja książąt i królów polskich», руководство очень популярное, изданное сперва въ Супраслѣ (1767), имѣло 9 изданій, послѣ чего оно было переиздано Лелевелемъ и издано еще 6 разъ. Кромѣ того, В. еще принадлежатъ сочиненія: «Kadencje Sądow ziemskich i grodzkich» (1785); «Inwentarz» (1782); «Zbiór krótki prawa politycznego» (1830 г.). И. Л.

Вагабундъ (Вагантъ, лат.)—человѣкъ, не имѣющій постоянного мѣстожителства и опредѣленныхъ занятій и бродящій изъ одного мѣста въ другое. См. Бродяжничество, т. IV стр. 695.

Вагай—рѣка Тобольской губ., лѣв. прит. Иртыша. Береть начало въ якутскомъ уѣздѣ, въ еловой рошѣ, изъ двухъ озеръ Рямовскихъ; направляется сначала къ В. до с. Малышанскаго, потомъ къ С. черезъ ишимскій и тобольскій уѣзды, и впадаетъ въ Иртышъ послѣ 250 вер. течения, при дер. Куларовской. В., при ничтожномъ паденіи, течетъ медленно, по весьма низменной степи; лѣтомъ весьма мелководенъ (средн. глуб. до 2 $\frac{1}{2}$ арш.), весною сильно разливается, и въ то время становится сплавнымъ, не болѣе какъ на одну недѣлю. По В. встрѣчается много древнихъ городищъ, свидѣствующихъ о сгущеніи здѣсь населенія во времена Сибирскаго царства. Берега В. были театромъ послѣднихъ подвиговъ Ермака, такъ какъ завоеватель Сибири погибъ на Вагайской лукѣ (см. это сл.). Страна, орошаемая Вагаемъ, извѣстна подъ именемъ Вагайской степи. Эта обширная низменность богата солончакми и соляными озерами; мѣстами поросла многочисленными березовыми и липовыми рощами. А. В.

Вагайская лука.—Такъ называется колѣно, образуемое р. Иртышемъ, въ 2 $\frac{1}{2}$ вер., по прямому направленію, отъ устья р. Вагай, и омывающее со всѣхъ сторонъ небольшой островокъ, поросшій тальникомъ и березою. Тутъ утонулъ Ермакъ съ 5 на 6 августа 1584 г. Мѣсто сохраняется въ памяти жителей подъ именемъ Ермаковской заводъ. А. В.

Вагайскій острогъ, на р. Вагай. Неизвѣстно, на какомъ именно мѣстѣ построенъ былъ до 1631 г.; въ 1637 г. перенесенъ на возвышеніи на той же рѣкѣ, называвшееся по-татарски Атбашъ, и сталъ извѣстенъ уже подъ именемъ Атбашскаго. Впоследствии онъ былъ перенесенъ еще выше по рѣкѣ, на 36 в., гдѣ впадаетъ въ Вагай р. Черная. Теперь Вагайскій острогъ представляетъ изъ себя село Аджаское, нѣсколько выше впаденія Вагай въ Иртышъ. А. Э.

Vagamente—слово, обозначающее въ музыкѣ нерѣшительное исполненіе.

Ваганда—жители Уганда (см. это сл.).

Вагановы.—Въ 1778 г. вступилъ въ службу Матвій Федоровъ В., а въ 1802 возведенъ въ потомственное дворянское достоинство. Одинъ изъ его потомковъ, Николай Александровичъ, занималъ, до начала восьмидесятихъ годовъ, мѣсто предсѣдателя Псковской губернской земской управы и принадлежалъ къ числу выдающихся земскихъ дѣятелей. Позже, перейдя на службу въ министерство Императорскаго двора, онъ былъ членомъ комиссіи по преобразованію мѣстнаго управленія, состоявшей подъ предсѣдательствомъ статсъ-секр. Каханова. Гербъ В. помѣщенъ въ VII ч. Геро., 176.

Ваганты (отъ лат. vagari—странствовать, бродяжничать)—собственно «перехожіе люди», а въ спеціальному значеніи «странствующіе студенты» (vagi scholares), составлявшіе, съ XI вѣка, влодъ до Революціи, какъ въ особое

подвижное сословіе или братство во Франціи, Германіи, Англій, и, отчасти, въ Италіи. Подчиняясь общему духу времени, вызвавшему такіа массовыя передвиженія, какъ Крестовыя походы, а съ другой стороны побуждаемые жаждой знанія, средневѣковыя студенты уже рано стали переходить цѣлыми группами изъ одного города въ другой, гдѣ процвѣтало изученіе той или иной отрасли наукъ, какъ, напримѣръ, богословія въ Парижѣ, права въ Болонѣ, медицины въ Салерно. Въ то же время они были создателями и исключительными носителями особаго рода литературы. Въ качествѣ представителей школьной науки, они приняи за органъ этой литературы единственно латинскій языкъ, а формой для произведеній ихъ творчества были рифмованныя стихи, по образцу латинскихъ церковныхъ гимновъ, съ которыми у нихъ много общаго какъ по употреблявшимся въ тѣхъ и другихъ, чисто шаблоннымъ образамъ, реченіямъ и оборотамъ, такъ и по разнообразію основанныхъ на тоническомъ удареніи метровъ. Но по содержанию поэзія вагантовъ не имѣла ничего общаго съ духовными гимнами и прочею назидательной церковной литературой. Ваганты, или иначе «голіарды» (отъ имени признаннаго ими своимъ патрономъ библейскаго исполина Гоіафа, Goliath, по одному, или, по другому объясненію, отъ прованс. gualador, морочащій другихъ,—каличка, данная имъ чернью за ихъ непонятную для послѣдней латинскую рѣчь), являются въ своихъ безчисленныхъ пѣсняхъ, въ извѣстномъ смыслѣ, провозвѣстниками возрожденія, такъ какъ въ нихъ выражается беззаветно жизнє-радостное, въ духѣ столь знакомыхъ имъ по школѣ античныхъ поэтовъ, возрѣвіе на жизнь и природу. Эта «поэзія голіардовъ» заключается по преимуществу въ пѣсняхъ застольныхъ (изъ нихъ то и выдѣлилось со временемъ знаменитое «Gaudemus igitur» и любовныхъ, доходящихъ иногда до крайняго натурализма, но также и дышавшихъ всею полнотою молодой силъ и восторженнымъ чувствомъ красоты природы. Какъ нельзя полнѣе типъ истаго голіарда представленъ въ превосходной по силѣ и красотѣ языка «Confessio poetae». Но, съ другой стороны, будучи «клериками» (въ средніе вѣка вся школьная наука находилась въ вѣдѣніи духовенства; оттого это названіе обнимало и учащуюся молодежь, частью которой являлись и ваганты), послѣдніе, при всей распущенности своей бродячей жизни, считали своимъ долгомъ и правомъ ралѣть о чистотѣ церкви и о благонравіи духовенства, что и выразилось въ цѣломъ рядѣ стихотвореній, представляющихъ собой беспощадную сатиру противъ римской курии, монашества и священниковъ. Зато эта же ихъ близость къ церкви привела къ особому виду творчества голіардовъ, принявшаго на этотъ разъ преимущественно прозаическую форму—то были пародіи на церковныя пѣснопѣнія, молитвы и т. п. Сохранились даже пародіи на цѣлую обѣдню (Missa gulonis) и на Евангеліе отъ Марка (Evang. secundum Marcum argentis). Наоборотъ, въ томъ же качествѣ «сученыхъ людей» (viri literati), ваганты съ пренебреженіемъ относились къ мірянамъ, равно какъ и къ слагавшей

ся для послѣднихъ на народныхъ языкахъ поэзіи труверовъ, трубадуровъ и миннезингеровъ, такъ что насколько стихотворенія голлардовъ богаты реминисценциями изъ древне-классическаго міра, настолько же бѣды образами и именами изъ народнаго эпоса. Ихъ поэзія, рѣзко отличаясь отъ феодально-придворной поэзіи трубадуровъ и миннезингеровъ отсутствіемъ присущихъ послѣднимъ условности и сентиментальности, сходится, напротивъ, съ чисто - народной поэзіей, кромѣ непосредственности чувства и способа выраженія, еще и въ томъ, что какъ имена первыхъ авторовъ собственно народныхъ пѣсней обыкновенно не сохраняются для потомства, такъ и авторы огромнаго большинства латинскихъ пѣсней вагантовъ совершенно неизвѣстны. Исключенія незначительны; къ ихъ числу относится, напримѣръ, Готье изъ Лилля (второй половины XII вѣка), въ числѣ прочихъ стихотвореній написавшій считающееся образцомъ голлардовской сатиры «*Contra ecclesiasticos juxta visionem apocalypsis*»; такъ называемый Archipoeta того же времени, жившій въ Павіи, авторъ упомянутой уже «*Confessio poetae*»; Вальтеръ Малъ (Walter Map), XIII-го вѣка, въ Англіи, которому несправедливо приписывается чрезмѣрное количество голлардскихъ стихотвореній. Упоминаемые уже съ XI вѣка, ваганты провѣщаютъ главнымъ образомъ съ половины XII до конца XIII столѣтія, когда они, благодаря все большей распущенности ихъ образа жизни, вооружаютъ, наконецъ, противъ себя и школу, и церковь, причемъ постановленія церковныхъ соборовъ по отношенію къ нимъ становятся все строже и строже. Въ XIV—XV вѣкѣ голларды уже приравняются къ столь презираемымъ ими прежде жонглерамъ, съ которыми теперь имъ, по уtratѣ своей популярности, все чаще и чаще приходится, въ борьбѣ за существованіе, вести конкуренцію, такъ что они оказываются вынужденными даже отказаться отъ завѣтной латыни, сочиняя свои пѣсни уже на народномъ діалектѣ, лишь съ рѣдкими вставками латинскихъ выраженій, какъ послѣднее средство отличить себя отъ плебейскихъ жонглеровъ. Въ эпоху Реформаціи ваганты или голларды окончательно сливаются съ такъ называемыми вакхантами, шарлатанами, наемными стрѣлками и всякимъ сбродомъ (*vagabundi*). Ср. «*Carmina Buvana*», изд. Schmeller'омъ (въ «*Biblioth. d. litter. Vereins in Stuttgart*», т. 16); Du Meril, «*Poésies populaires du M. âge*»; Th. Wright, «*Latin Poems commonly attributed to Walter Mapes*»; O. Hubsch, «*Die lateinischen Vagantennieder*» (1870); Ad. Bartoli, «*L'evoluzione del Risascimento*» (1875, въ «*Publicaz. del R. Istituto*»).

И. Болдаковъ.

Ваганы — жители шенкурскаго и вельскаго уѣзд., входившихъ въ составъ Важской области.

Ваганьково, Старое и Новое—историческія урочища въ Москвѣ, первое въ Бѣломъ городѣ, а второе за Землянымъ городомъ. Извѣстны по историческимъ актамъ и преданіямъ: одно съ XV вѣка, а другое съ XVII. Мѣстоположеніе Стараго В. Новгородская глѣпотпись (I, стр. 53) подъ 1508 г. опредѣляетъ

на «Козьей Бородѣ» или «Козьемъ Болотѣ» (по предположенію Снегирева), что въ Земляномъ городѣ Москвы. Въ XV вѣкѣ оно было великокняжескимъ подлѣтнымъ селомъ, принадлежавшимъ матери вел. кн. Василія Васильевича Темнаго, Софіи Витовтовнѣ, которая передъ смертью завѣщала его внуку своему Юрію Васильевичу Меньшому; отъ него оно перешло къ вел. кн. Іоанну III, и такъ продолжало переходить отъ одного князя къ другому до тѣхъ поръ, пока не вошло окончательно въ составъ владѣній московскаго государя. Еще въ 1503 г. на Ст. В. былъ построенъ храмъ Благочестія Божіей Матери, съ предѣломъ св. Николая, по имени котораго именуется онъ и донынѣ; въ 1514 г. онъ былъ возобновленъ фряжскимъ зодчимъ; въ 1719 г., совершенно обветшавшій, онъ былъ вновь отреставрированъ съ новыми предѣлами преп. Сергія и Сорока Мучениковъ. Въ В. находится еще великокняжескій загородный дворъ, имѣвшій значеніе увеселительнаго, потѣшнаго двора, какихъ на Москвѣ встарину было нѣсколько. Изстари происходили въ В. народныя игрища, отъ которыхъ оно, какъ предполагаютъ, и получило свое наименованіе («ваганить» на вологодскомъ и другихъ областныхъ нарѣчіяхъ значить «играть», «потѣшаться»). Изъ игрищъ, вѣроятно, по преимуществу происходили кулачные бои, которые были запрещены здѣсь патриархомъ Филаретомъ, подъ страхомъ внута. Во второй половинѣ XVII в., вслѣдствіе значительнаго скопленія населенія въ Ст. В., часть населенія его переселилась на новое мѣсто за Землянымъ городомъ, которое съ тѣхъ поръ стало называться «Новымъ Ваганьковымъ». Изъ построекъ на немъ въ актахъ прошлаго вѣка упоминается о церкви святит. Николая, съ предѣломъ св. Дмитрія Ростовскаго.

В. Р.

Вагаршакъ (Ваг'аршак) I или Аршакъ Младшій (по отрывку изъ Псевдо-Агаангела, приведенному у епископа Себѳоса, армянскаго историка VII в.; арм. текстъ Спб., 1879, гл. I; переводъ К. Патканова, Спб., 1862, и Langlois, «*Coll. des histor. anc. et mod. de l'Arménie*», I, стр. 199), родоначальникъ армянской вѣтви Аршакидовъ, былъ, по Моисею Хоренскому (II, 3), писателю V в., братъ, а по Псевдо-Агаангелу—сынъ парянскаго царя Аршака VI (Митридата I). Стремясь, подобно другимъ завоевателямъ, при этомъ, имѣть своихъ ставленниковъ, въ качествѣ правителей, въ новопокоренныхъ странахъ, аршакиды отличались той особенностью, что съ извѣстнымъ расчетомъ выбирали подобныхъ ставленниковъ изъ своего рода. Парянскіе цари, начинавшіе уже тягаться за первенство съ Селевкдами, не могли не обратить вниманія на положеніе Арменіи, изъ которой можно было создать сильный оплотъ противъ западныхъ соперниковъ. Кромѣ того, къ новому, быстро усилившемуся дому обратились сами армяне, по крайней мѣрѣ наиболѣе дальновидные изъ нихъ, съ приглашеніемъ прійти и княжить надъ ними. Около половины III в. до Р. X. и явился Вагаршакъ въ Арменію, гдѣ, прежде всего, награждалъ наиболѣе ревностныхъ приверженцевъ: Шамбѣ Багарату, родоначальнику багратидовъ, и его

потомству было даровано право быть при Аршакидахъ наследственнымъ тагадиромъ, т. е. возлагателемъ вѣнца. В. сплотилъ армянскихъ князей противъ преемниковъ македонскаго завоевателя, очистилъ отъ послѣднихъ Арменію и съ успѣхомъ повелъ борьбу съ соединенными силами сосѣднихъ народцевъ. Лазы, фригійцы и вообще племена Понта, подъ предводительствомъ нѣкогого Морфилика, сразились съ В. у юго-восточнаго берега Чернаго моря; предводитель ихъ былъ убитъ и союзники разбиты. Сѣвернымъ племенамъ, жителямъ ущелій и горъ Кавказа, было приказано оставить обычное свое занятіе, разбой, и заслужить дарованія «правителей и князей съ прекрасными порядками» (Моисей X., II, 6). По умиротвореніи края, В. занялся его устройствомъ. Вагаршаку армянскіе историки приписываютъ рядъ распоряженій, касающихся лично его съ семейю, двора, князей и всѣхъ жителей Арменіи. При немъ были насажены парки, сады и цвѣтники; особые мѣста отведены для охоты. Зной лѣта и суровость зимы умягчались соответствующими времени года мѣстопробываніями; столичнымъ городомъ былъ всегда Мцбинъ, т. е. Низибъ. При царѣ неразлучно оставался наследникъ престола: для прочихъ же многочисленныхъ членовъ царской фамиліи мѣстомъ жительства служила область Хаштаятъ (наштеанк). При дворѣ былъ заведенъ определенный чинъ и порядокъ. Княжескіе роды, получивъ каждый, при дворѣ или въ областяхъ, то или иное назначеніе, тѣмъ самымъ были поставлены въ извѣстныя, зависимыя отношенія къ царю. Было упорядочено военное устройство: четыре полка тѣлохранителей имѣли каждый по вождю изъ князей, потомковъ древняго армянскаго (хайкскаго) царскаго рода, владѣтелей наследственныхъ земель. Войско это, въ противность позднѣйшему дворцовому (востаник) или царскому (аркуні), набравшемуся по приказу персидскихъ царей въ Арменіи изъ всякаго люда, состояло изъ княжичей древнѣйшихъ родовъ. Изъ нихъ же велѣно было брать внуковъ. Вагаршакъ соорудилъ капище въ Армавирѣ, съ идолами Солнца (Арегагян) и Луны (Луси), а также со статуями своихъ предковъ. Древній Шамирамакертъ былъ возобновленъ и во многихъ мѣстахъ основаны новые города, съ многочисленнымъ населеніемъ. Установлены отношенія между горожанами и сельчанами, при чемъ первымъ предоставленъ особый почетъ. Изложенные здѣсь по армянскимъ источникамъ факты трудно связуются съ данными нумизматики и иноземныхъ источниковъ, говорящихъ объ Арменіи этой эпохи иное и совершенно умалчивающихъ о подвигахъ В., чѣмъ и воспользовались въ послѣднее время критики, особенно Гарагашиянъ («Критическая исторія Армянъ», на армянск. яз., Константинополь, 1880, стр. 229 и сл.) для своихъ слишкомъ рѣзкихъ сужденій о Моисей X., наиболее пространномъ повѣствователѣ дѣяній В. Самому В. приписывается починъ въ дѣлѣ собранія историческихъ матеріаловъ относительно прошлаго страны, которую онъ правилъ. Рассказывается, будто онъ обратился съ письмомъ (М. X., I, 9) къ парянскому царю Аршаку, прося дать доступъ

секретарю Маръ-Абасъ-Катину въ царскіе архивы, для историческихъ справокъ объ Арменіи; предполагается, что на основаніи найденныхъ въ этихъ архивахъ документовъ была составлена исторія Арменіи, въ частности и царствованія В., сохранившаяся въ трудахъ Моисея X. и епископа Себзоса (см. Маръ-Абасъ-Катинъ).

Н. М.

Вагаршакъ II—одинъ изъ двухъ сыновей армянскаго царя Папа, бывшихъ заложниками при константинопольскомъ дворѣ и возвращенныхъ (394 г.) на родину императоромъ Феодосіемъ, съ тѣмъ, чтобы они царствовали въ Арменіи вдвоемъ. В., обосновавшійся въ городѣ Ериздъ, въ области Екегеацъ (Екегеац), вскорѣ умеръ, и старшій братъ его—Аршакъ III, имѣвшій мѣстопробываніе въ Двинѣ, остался единственнымъ царемъ всей Арменіи.

Н. М.

Вагаршанатъ—селеніе Эриванской губ. эчмиадзинскаго у., въ $\frac{1}{2}$ вер. отъ Эчмиадзина и въ 18 вер. отъ г. Эривани; населеніе армягег. въ количествѣ около 3000 душъ обоого пола. На мѣстѣ теперешняго сел. В. была нѣкогда столица армянскаго царства; единственнымъ памятникомъ славнаго прошлаго этой мѣстности служатъ найденная здѣсь въ 1863 г. латинская надпись, относящаяся къ 155 г. по Р. Хр. Постройка города приписывается царю Ерванду и относится къ IV вѣку до Р. Хр. Городъ назывался первоначально Артиметь-какакъ, т. е. городъ Артемиды (Аналиты) или Діаны. На рубежѣ II и III в. по Р. Хр. царь Вагаршакъ (или Вагаршъ) окружилъ городъ стѣнами и назвалъ Вагаршанатомъ; резиденціей царей В. былъ до 344 г., когда столица была перенесена въ Ардашатъ.

В. М.

Вагга—жители Угга (см. это сл.).

Ваггабиты или **Вегабиты**—приверженцы магометанской религіозной секты, возникшей во второй половинѣ XVIII ст. въ Аравіи и распространившейся преимущественно по восточнымъ провинціямъ ея. Основатель этой секты, Мохаммедъ-Ибнъ-Абдъ-эль-Ваггаби, род. въ концѣ первой половины XVIII ст. въ Граймелъ, принадлежалъ къ племени Мезаликъ, одному изъ наиболѣе могущественныхъ въ Неджедѣ. Мохаммедъ былъ купцомъ, много путешествовалъ, и въ Дамаскѣ, гдѣ часто бывалъ по своимъ торговымъ дѣламъ, возвращаясь въ кругу фанатическаго магометанскаго духовенства. Подъ влияніемъ послѣдняго въ Мохаммедѣ росло и крѣпло убѣжденіе, что необходимо очистить Исламъ отъ приставшей къ нему съ теченіемъ времени, чуждой духу его, примѣси, отбросить всё новшества и возвратить его сознанию народному въ первобытной чистотѣ. Это убѣжденіе настолько овладѣло Мохаммедомъ, что онъ бросилъ всё дѣла и посвятилъ себя исключительно проповѣди своихъ идей. Впервые Ваггаби выступилъ со своей проповѣдью въ городѣ Эяль и хотя своимъ фанатическимъ энтузіазмомъ успѣлъ увлечь за собой значительную часть населенія, но сильнѣе, все-таки, оказалась партія его противниковъ, вслѣдствіе чего Мохаммедъ и болѣе ретивые его послѣдователи вынуждены были, послѣ кровопролитной схватки, удалиться изъ

Эяны. Тогда сектанты направились (около 1769 г.) въ Дгерайю, шейхъ которой, Саудъ бенъ-абдъ-эль-Азизъ, дружественно пріютилъ бѣглецовъ и вскорѣ сталъ однимъ изъ ревностнѣйшихъ адептовъ Вагаби, провозгласивъ себя апостоломъ и «мечемъ» новаго ученія, которое и принялъ распространять со всѣмъ пыломъ новообращеннаго. Сущность реформы, внесенной въ Исламъ ученіемъ В., заключается въ той строгости, съ которой оно обязываетъ исполнять всѣ велѣнія Корана (отдѣлять извѣстную часть доходовъ въ пользу бѣдныхъ, имѣть строгій и справедливый судъ, вести постоянную войну съ невѣрными, воздерживаться отъ вина и всякихъ горячительныхъ напитковъ, отказываться отъ всякаго рода излишествъ, отъ роскоши и куренія табаку и т. п.). Вагаби ум. 1787 г. въ Дгерайѣ. Изъ многочисленныхъ его сочиненій, отличающихся, по утверждению его биографовъ, богатствомъ мысли и подкупающей непосредственностью, по видимому ничего или очень мало напечатано. Сыновья и внуки Вагаби также довольствовались духовными почестями и не заявили себя самостоятельными носителями ученія основателя секты. Но тѣмъ могущественнѣе было влияние на политическую историю Аравійскаго полуострова имѣло новое ученіе, благодаря шейху Сауду и его потомкамъ (династія эта даже извѣстна подъ названіемъ Вагабитской). Саудъ вскорѣ приобрѣлъ множество приверженцевъ среди храбрыхъ бедуиновъ и съ ихъ помощью успѣлъ распространить новое ученіе по всей Внутренней Аравіи, отъ границъ Геджаса до Персидскаго залива. По смерти Сауда сынъ его Абдъ-эль-Азизъ располагалъ уже стотысячной арміей, съ которой онъ и двинулся къ Месопотаміи и областямъ Баграинъ и Оманъ, отчасти принадлежащимъ Персіи, отчасти находящимся подъ ея покровительствомъ, и овладѣлъ ими. Этимъ онъ навлекъ на себя ненависть персіянъ - шитовъ, и одинъ изъ нихъ, во время торжественнаго богослуженія въ мечети въ Дгерайѣ, закололъ шейха (1805 или 1806). Его дядя Абдаллахъ, наследовавшій ему, вторично вторгся въ Персію и разрушилъ одинъ изъ священнѣйшихъ для персовъ городовъ—Мешедъ Гуссейнъ съ гробницей Гуссейна. Затѣмъ Абдаллахъ обрушился на западные провинціи Аравіи, взялъ Мекку, ограбилъ Каабу и ввелъ повсюду ученіе В. Въ 1810 Абдаллахъ взялъ также Медину, гдѣ, будто бы, не пощадилъ и священныхъ для каждаго мусульманина гробницъ пророка Магомета и двухъ первыхъ халифовъ, Абу-Бекра и Омара. Тогда Порты приказала египетскому пашѣ Мегемету-Али объявить войну Вагабитамъ. Египетское войско вторгнулось въ Геджасъ и безъ особой трудностей овладѣло Меккой и Мединой. Ибрагимъ-паша проникъ съ войскомъ до Неджда, овладѣлъ главнымъ городомъ В., Дгерайей, взялъ въ плѣнъ самого Абдаллаха и послалъ его въ Константинополь, гдѣ онъ былъ казненъ (1818). Вслѣдъ затѣмъ Ибрагимъ-паша постарался примирить религиозныя разногласія В. и суннитовъ, чтобы прекратить междуусобицу. Въ Дгерайѣ онъ оставилъ египетскаго губернатора, Измаила, и возвратился въ Египетъ. Преемникъ Измаила, Халидъ,

былъ изгнанъ возставшимъ народомъ, который провозгласилъ шейхомъ сына казеннаго Абдаллаха, Пурки. Послѣдній назначилъ своей резиденціей городъ Ридедъ, но править недолго: онъ былъ убитъ своимъ двоюроднымъ братомъ Мешари, захватившимъ престолъ. Но и Мешари, въ свою очередь, вскорѣ былъ свергнутъ сыномъ Пурки, Файсулемъ. Въ 1832 г. для усмиренія В. посланъ былъ турецкій генералъ Хуршидъ-паша, и Файсуль долженъ былъ бѣжать. Общее возстаніе, изгнавшее египетскаго губернатора, снова привело Файсуля на престолъ, но спустя короткое время Хуршидъ-паша взялъ его въ плѣнъ и закованнаго отправилъ въ Египетъ, гдѣ онъ содержался въ темницѣ до вступленія на египетскій престолъ Аббасъ-паши. Около этого времени ему удалось бѣжать. Предполагаютъ, что Файсуль ум. въ 1870 г. Ему наследовалъ сынъ его Саудъ. Но его владѣнія, обнимающія всего 11 провинцій съ 316 населенными пунктами и 1½ мил. душъ, значительно сократились въ сравненіи съ прежнимъ обширнымъ государствомъ В. Ср. «Histoire des Wahhabites depuis leur origine jusqu'à l'an 1809» (Пар., 1810), путевые очерки Буркгардта (Лонд., 1830) и въ особенности В. Г. Пальгрэва, «Narrative of a year's journey through Central and Eastern Arabia 1862—63» (2 т., Лонд., 1865, на нѣм. яз. 2 т., Лейпц., 1867—68).

Ваггула—оз. Лифляндской губ., веррскога у., 22 в. въ окружности, 7 в. длины, очень глубокое, богатое рыбой. Принимаетъ р. Вегадо, выпускаетъ р. Во.

Вагсея—жители Угея (см. это сл.).

Вагенааръ (Jанъ Wagenaar)—извѣстный голландскій историкъ, родился въ 1709 г. въ Амстердамѣ; былъ коммерсантомъ, но постоянно сохранялъ влеченіе къ ученымъ занятіямъ и съ особенной любовью занимался историческими изслѣдованіями. Ум. въ 1773 г. Капитальнымъ трудомъ В. слѣдуетъ признать: «De vaderlandsche historie vervattende de geshiedenis der veenigde Nederlanden» (21 т., Амстерд., 1749—50; нѣм. пер. Тоце 8 т. Лейпцигъ, 1756), обнимающій исторію Нидерландовъ до 1751 г. Чтобы связать этотъ трудъ съ продолженіемъ его: «Vervolg van Wagenaar Vaderlandsche historie» (48 т., Амстерд., 1788—1810 гг.), обнимающимъ періодъ голландской исторіи съ 1776 до 1802 г., изданы были впоследствии еще три тома (22—24 т., Амстердамъ, 1789 и слѣд.), гдѣ изложена исторія страны въ 1751—1774 гг. Кромѣ того, В. принадлежитъ описаніе нидерландскихъ соединенныхъ штатовъ (12 т., Амстерд., 1739) и описаніе города Амстердама (3 т., Амстердамъ, 1760). При всѣхъ погрѣшностяхъ содержанія и формы и очевидномъ отсутствіи прагматизма, труды В. донныя сохранили научный интересъ, благодаря достоверности приводимыхъ историческихъ фактовъ.

Вагенбургъ (Wagenburg)—прежде особый стрій военнаго обоза на случай нападенія непріятеля. Теперь этимъ именемъ называютъ всякое расположеніе обоза на мѣстѣ и въ движеніи. На случай обороны повозки обоза обыкновенно группируютъ въ каре, запряжками

внутри, при чемъ стараются прикнудить одну или двѣ стороны его къ естественнымъ преградамъ. Для обороны В. пѣхота помѣщается внутри, за повозками, артиллерія на углахъ, а конница—въѣзъ, за обозомъ. Въ древнія времена галлы, германцы, гунны къ построению вагенбурговъ прибѣгали при каждой остановкѣ отряда и, опираясь на него какъ на укрѣпленіе, дѣлали свои набѣги, укрывались подъ его защиту въ случаѣ неудачи. Въ средніе вѣка крестоносцы, швейцарцы и гуситы очень охотно и искусно пользовались В. для огражденія себя отъ ударовъ рыцарской конницы. При расположеніи лагеремъ В. окружали рвами и брустверами. Въ Россіи употреблялись (до царя Алексѣя Михайловича) соответствующіе вагенбургамъ по назначенію такъ называемые «гуляй-города» (см. это сл.). К. В.

Вагенеръ (Густавъ)—форстратъ, одинъ изъ наиболѣе извѣстныхъ современныхъ лѣсоводственныхъ писателей и практиковъ лѣсоводовъ, авторъ сочиненій: а) «Anleitung zur Regelung des Forstbetriebs nach Massgabe der nachhaltig erreichbaren Rentabilität und in Hinblick auf die Zeitgemässe Fortbildung der forstlichen Praxis» (1875); б) «Gedrängte Darstellung der wichtigsten und bewährtesten Waldbau Regeln nach die heutige Stande das forstlichen Praxis» (1875); в) «Vergleichende-Darstellung und Verrechnung der Material- und Gelderträge und der Gewinnkosten in den Staatswaldungen von Preussen, Bayern, Württemberg, Baden und Hessen» и в) «Supplemente zur Forst-und Jagd-Zeitung» 1890, 12-ый т.) и г) «Der Waldbau und seine Fortbildung» (1884). В. С.

Вагенеръ (Фрид.-Вильг.-Герм. Wagener)—одинъ изъ вожаковъ консервативной партіи въ Пруссіи, род. въ 1815 г. въ Зеленецъ, въ Бранденбургской провинціи; изучалъ право и камеральныя науки въ Берлинѣ и, по окончаніи образованія, поступилъ на государственную службу. Въ 1848 г. В., заявившій себя рѣшительнымъ противникомъ либеральныхъ стремленій министерства Шверина, долженъ былъ оставить службу. Тогда коноводы консервативной партіи поручили ему редактированіе ихъ органа: «Neu e Preussische Zeitung» (нынѣ извѣстная юнкерская газета — «Kreuzzeitung»), во главѣ котораго В. и оставался до 1854 г. Избранный, затѣмъ, въ палату депутатовъ, В. пользовался извѣстнымъ вліяніемъ въ парламентскихъ кружкахъ и расположеніемъ Бисмарка. Въ 1866 г. онъ былъ назначенъ тайнымъ совѣтникомъ и докладчикомъ въ министерствѣ, но, послѣ разоблаченія Ласкеромъ бюрократическихъ злоупотребленій при выдачѣ желѣзнодорожныхъ концессій, В., затруновуя въ этихъ разоблаченіяхъ, долженъ былъ вновь оставить государственную службу. Изъ публицистическихъ сочиненій В. замѣчательны изданный имъ въ тенденціозно-консервативномъ духѣ «Staats- und Gesellschafts-Lexikon» (23 т., Берл., 1858—67; дополнит. т., 1868).

Вагенмейстеръ (Wagenmeister, Вагеместре).—У насъ, со времени изданія, въ 1711 г., штатовъ пѣхотныхъ и драгунскихъ полковъ, названіе это носилъ унтеръ-офицеръ,

исправлявшій должность фельдфебеля нестроевой роты. До этого времени онъ назывался обознымъ. Въ корпусныхъ и дивизионныхъ штабахъ полагались оберъ-вагенмейстеры, командовавшіе бригадами и батальонами фуриштата (см. это слово); начальство же надъ всѣмъ фуриштатомъ арміи соединилось въ лицѣ генералъ-вагенмейстера (штабъ-офицера, подчиненнаго дежурному генералу арміи). Званіе оберъ-В. отмѣнено въ 1861 г., и въ томъ же году В. переименованы въ фельдфебелей нестроевой роты. Званіе генералъ-В. отмѣнено въ 1868 г. Во франц. арміи В. (Вагеместре) называется адъютантъ или фельдфебель, за вѣдующей приемкою и отправкою корреспонденціи казенной и отдѣльныхъ лицъ своей части.

Вагенъ или Ваагенъ (Густавъ-Фридрихъ Waagen)—нѣмец. художеств. критикъ, род. 11 февр. 1794 г. въ Гамбургѣ, отъ отца художника-живописца, работы котораго дали первый толчокъ его эстетическому развитію. Послѣ походовъ во Францію 1813—14 гг., въ которыхъ В. участвовалъ въ качествѣ вольноопредѣляющагося, онъ занялся своимъ образованіемъ, изучая преимущественно филологическія и историческія науки; затѣмъ предпринялъ, съ цѣлью ознакомленія съ фламандской школой, путешествіе въ Нидерланды; нѣсколько лѣтъ прожилъ въ центрѣ германской художественной жизни, въ Мюнхенѣ; посѣтилъ затѣмъ Италію; изучилъ картинныя галереи и музеи Лондона и Берлина, и въ 1844 г. сталъ профессоромъ исторіи искусствъ при берлинскомъ университетѣ. Въ 1861 г. В. былъ приглашенъ императоромъ Александромъ II въ Петербургъ, гдѣ провелъ около двухъ лѣтъ. Результатомъ его знакомства съ сокровищами искусства Императорскаго Эрмитажа была книга: «Die Gemäldesammlung in der Kaiserlichen Eremitage in St.-Petersburg» (Мюнхенъ, 1864). Послѣ посѣщенія Петербурга, В. осмотрѣлъ и описалъ еще картинныя галереи Вѣны и Испаніи; потомъ вторично посѣтилъ Парижъ для отчета о произведеніяхъ искусства на всемирной выставкѣ 1867 г., и † на пути въ Копенгагенъ 15 іюля 1868 г. Изъ сочиненій В., кромѣ названной книги, замѣчательны: «Ueber einige in der Königl. Sammlung zu München befindliche egyptische Mumien» (Мюнхенъ, 1820); «Ueber die Maler Huber und Johann Eyck» (Бресль, 1822); «Kunstwerke und Künstler in England und Paris» (3 т., Берл., 1837—39); «Kunstwerke und Künstler in Deutschland» (2 т., Лейпц., 1843—45); «Abhandlungen über Rubens» (въ «Historisches Taschenbuch» Раумера, 1838); «Ueber Andrea Mantegna und Luca Signorelli» (1850), дополненное книгой на англійскомъ языкѣ «The treasures of art in Great Britain» (3 т., Лонд., 1854, дополнен. 1857); «Die vornehmsten Kunstdenkmäler in Wien» (2 т., Вѣна, 1866—67). Отчетъ о посѣщеніи испанскихъ галерей В. печаталъ въ «Jahrbücher für Kunstwissenschaft», изд. Цаномъ (т. 1, Лейпц., 1868). Его «Kleine Schriften» собраны и изданы Вольтманомъ (Штутг., 1875), съ приложеніемъ біографіи В.

Ваге-юстиреръ.—На основаніи «Устава столичнаго города Санктъ-Петербурга» 1798 г.

В. избирался городскимъ обществомъ изъ гражданъ для каждаго рынка или площади и состоялъ въ вѣдѣннѣ полиціймейстера. На обязанности В. лежало повѣрять доброту и вѣсъ продаваемого хлѣбнаго печенія и сморгѣть за тѣмъ, чтобы всюду вѣсы и мѣры были вѣрныя, исправныя и законныя.

Вагилевичъ (Иванъ Николаевичъ) — русинско-польскій писатель, род. 1811 г., ум. 1866 г., сынъ униатскаго священника, кончилъ курсъ на философско-богословскомъ факультетѣ львовскаго университета. Въ 1837 г. онъ принималъ участіе въ журналѣ «Днѣстровая Русалка», печатанномъ кириллицей. Это, а равнымъ образомъ его сношенія съ Шафарикомъ и однажды высказанное одобрителное мнѣніе о противникѣ уни, львовскомъ епископѣ Гедеонѣ Балабанѣ, были причиной страшнаго преслѣдованія В. униатскимъ духовенствомъ и правительствомъ. В. долго не могъ получить никакого мѣста; но въ 1845, благодаря усиленнымъ стараніямъ друзей, ему позволили сдѣлаться священникомъ и дали ему маленькій приходъ. Въ 1848 г. онъ началъ издавать «Dziennik ruski». Послѣ подавленія венгерскаго возстанія, когда началась баховская система, В. снова подвергся преслѣдованіямъ. Тогда онъ перешелъ въ евангелическое вѣроисповѣданіе и въ 1851 г. получилъ мѣсто въ библиотекѣ Оссолинскихъ, но не пробылъ въ ней и года; потомъ нѣсколько лѣтъ занимался при редакціяхъ польскихъ газетъ и наконецъ въ 1863 г. былъ назначенъ архивариусомъ. Полная страданій жизнь Вагилевича не прошла, однако, безслѣдно. Онъ не мало содѣйствовалъ пробужденію національнаго самосознанія среди русско-галицкаго народа; онъ собиралъ народныя преданія и сказки и писалъ статьи по этнографіи, переводившіяся на чешскій языкъ Шафарикомъ и печатавшіяся въ «Чешскомъ музеѣ» (1838—41 г.); по-польски онъ издалъ: «Gramatyka języka matoruskiego» (1845) и много статей въ «Biblioteka Warszawska» (1841 г.), журналѣ библиотеки Оссолинскихъ (1843—44) и др. Большая часть сочиненій В. осталась въ рукописи, напр.: «Demonologia słowiańska», «Słownik języka ruskiego na Rusi halickiej», «Zbiór dyplomatów w jez. ruskim» и др. Ср. біографію В. въ «Кіевской Старинѣ» (1883).

Вагинатовый или **ортоцератитовый известнякъ** — одинъ изъ нижнихъ горизонтовъ нижняго отдѣла силурійской системы Петербургской губерніи и Эстляндіи, по классификаціи Шмидта, обозначаемый В². Это сѣрый, а также красный или фиолетовый известнякъ, получившій свое названіе отъ характерной ископаемой раковины головоногаго моллюска—ортоцератита — *Endoceras* (*Orthoceras*) *vaginatum*. В. известнякъ употребляется, какъ строительный матеріалъ, преимущественно для мощенія тротуаровъ, для доколей, а также обжигается на известку. Почти всѣ тротуары Петербурга вымощены плитами В. или О. изв., добываемаго преимущественно въ такъ называемыхъ Путиловскихъ ломкахъ, находящихся въ древней правой террасѣ Невы, тамъ, гдѣ рѣка дѣлаетъ поворотъ къ югу, вдоль юго-западнаго берега Ладожскаго озера.

Хорошіе выходы В. известны есть въ ближайшихъ окрестностяхъ Петербурга на рр. Славянкѣ, Половкѣ, Пулковкѣ, еще лучше на р. Тоснѣ; трилобиты, кораллы, плеченогія и ортоцератиты, характеризующіе этотъ известнякъ, находятся мѣстами въ изобиліи и въ хорошихъ экземплярахъ. Иногда и на тротуарной плитѣ можно найти разрѣзъ ортоцератита или другой окаменѣлости; см. Силурійскую систему.

Ф. Л.

Вагинизмъ — тяжелая женская болѣзнь, выражающаяся сильно повышенной чувствительностью и болѣзненностью входа во влагалище и судорогами близлежащихъ мышцъ при попыткахъ гинекологическаго изслѣдованія или всякаго внутренняго прикосновенія. У нервныхъ субъектовъ болѣзнь можетъ принять такіе размѣры, что одна мысль о предстоящемъ изслѣдованіи уже въ состояніи вызвать сильную боль и судороги. Причины страданія — почти всегда травматическія пораженія при неправильной дефлораціи, усиленные дальнѣйшими повторными попытками къ совмѣстной супружеской жизни. Болѣзнь нерѣдко требуетъ для своего излеченія, помимо различныхъ внутреннихъ и наружныхъ средствъ, тѣхъ или другихъ оперативныхъ приемовъ.

Г. Г.

Вагинъ (Меркурій) — сибирскій казакъ, одинъ изъ открывателей новыхъ земель. Жилъ въ концѣ XVII-го и началъ XVIII-го вѣка, убитъ казаками при открытіи острова 1-го Ляховскаго въ 1712 г.

Вагитанъ (*Vagitanus*) — божество древн. римлянъ, присутствовавшее при первыхъ крикахъ новорожденнаго. Его изображали въ видѣ плачущаго дитяти.

Ваглеръ (Иоганнъ) — германскій зоологъ, род. въ 1800 г. въ Нюрнбергѣ, ум. въ 1832 г. въ званіи профессора зоологіи въ Мозакѣ, близъ Мюнхена. В. извѣстенъ своими работами по систематикѣ животныхъ. Важнѣйшія изъ его сочиненій слѣдующія: «Systema avium» («Система птицъ», Штуттгартъ, 1827); «Descriptiones et icones amphibiorum» («Описанія и изображенія амфибій», 3 тетради съ 36 цвѣтными табл. in folio, 1828—32 г.); «Natürliches System der Amphibien» («Естественная система амфибій», Мюнхень, 1830) въ «Monographia psittacorum» («Монографія о попугаяхъ», Мюнхень, 1835).

Н. Кн.

Вагмейстеръ (нѣмец.) — Должность эта введена Петромъ I въ 1722 г. «Регламентомъ о управленіи Адмиралтейства и верфи». В. завѣдывалъ вѣсовою частью при приемѣ продуктовъ, поставленныхъ для адмиралтейства; но онъ же обязанъ былъ удостовѣряться и въ ихъ доброкачественности, для чего ему дана была особая инструкция (гл. XIX Регламента). Инструкция эта повторена въ «Регламентѣ о управленіи адмиралтействъ и флотовъ» 1765 г., гдѣ вагмейстеръ переименованъ въ вагенмейстера. Затѣмъ вагмейстерами названы чиновники, завѣдывающіе вѣсовою частью на таможняхъ, гдѣ названіе это сохранилось до настоящаго времени.

Вагмиллеръ (Михаэль *Wagmüller*) — современный нѣмецкій скульпторъ, ученикъ монхенской академіи художествъ и нынѣ ея почетный членъ, род. въ Регенсбургѣ въ 1839 г.

Онъ сняскалъ себѣ извѣстность преимущественно портретными бюстами, а также красивыми жанровыми фигурами. Произведения его отличаются прекрасной передачей характера и движеній, но иногда грѣшатъ излишнею натуральностью, чрезчуръ усиленнымъ воодушевленіемъ и безпокойною укладкою драпировокъ. Какъ на лучшія его работы, можно указать на памятникъ Либичу, воздвигнутый на Максимилиановской площади, въ Мюнхенѣ; на статуи: «Дѣвушка, испуганная черепахой» и «Дѣвушка, ловящая бабочку» и на скульптурныя украшенія королевскаго Линдгофскаго замка въ Баварскихъ горахъ. А. С.

Вагнеръ—фамилія многихъ нѣмецкихъ художниковъ различныхъ временъ; главнѣйшіе изъ нихъ здѣсь поименованы въ хронологическомъ порядкѣ.

В. (Иоганнъ-Мартинъ фонъ, 1777—1858 г.)—скульпторъ и живописецъ, извѣстный по своимъ стремленіямъ возстановити въ скульптурѣ древне-греческое искусство. Главныя его произведения находятся въ Мюнхенѣ; сюжеты бракъ изъ германской и греческой мифологіи.

В. (Theodor von, 1800—1880 г.)—скульпторъ, учившійся у Данккера и Торвальдсена. Большая часть его скульптурныхъ произведеній находится въ зданіяхъ и садахъ Штутгарта. В. былъ профессоромъ штутгартской художественной школы. Нашъ Эрмитажъ имѣетъ образецъ его работы: мраморную статую нимфы.

В. (Фердинандъ, 1819 — 1881 г.)—ученикъ мюнхенскихъ художниковъ Корнелиуса и Шнора, извѣстенъ фресковою стѣнною церковной живописью, и живописью на плафонахъ и стѣнахъ дворцовъ въ Аугсбургѣ, Констанцѣ, Бреславлѣ, Монако и другихъ мѣстахъ. Его произведения не отличаются оригинальностью, но колоритны и вѣрны исторической эпохѣ, ими изображаемой.

В. (Александръ)—историческій живописецъ, ученикъ Пилоти, нынѣ преподаватель живописной техники въ мюнхенской академіи худож., род. въ 1838 г. Лучшими произведениями его считаются фрески въ баварскомъ національномъ музеѣ, картины: «Изабелла Заполя прощается съ жителями Семидрагской области», «Скачки въ Дебречинѣ», «Пикадоры на боѣ быковъ», «Испанская почта въ Толедо» и др. Композиція у него эффектна, колоритъ блестящъ и гармониченъ, но рисунокъ страдаетъ многими погрѣшностями.

Вагнеръ (Августъ Фёдоровичъ, † 2 ноября 1886 г.)—русскій астрономъ, род. 29 августа 1828 г. въ Курляндскомъ губ., гдѣ отецъ его служилъ пасторомъ. Первоначальное образованіе В. получилъ въ дерптской гимназіи, а въ концѣ 1845 г. поступилъ на математическій курсъ дерптскаго университета. Первая астрономическая работа В. относится къ 1849—1850 г., когда онъ по порученію Медлера наблюдалъ пассажнымъ инструментомъ дерптской обсерваторіи нѣсколько звѣздъ съ цѣлью опредѣленія ихъ собственнаго движенія (см. XIV томъ Дерптскихъ наблюденій). Въ 1860 г. В. поступилъ въ число астрономовъ Пулковской обсерваторіи, гдѣ и оставался до конца своей жизни, сначала въ качествѣ сверхштатнаго астронома, затѣмъ съ 1856 г. штатнаго

старшаго астронома и, наконецъ, съ 1866 г. вице-директора. Самая замѣчательная работа В.—опредѣленіе прямыхъ восхожденій такъ называемыхъ пулковскихъ основныхъ звѣздъ большимъ пассажнымъ инструментомъ Пулковской обсерваторіи; этой работой В. занимался почти непрерывно втеченіе 30 лѣтъ (см. «Observations de Poulsova», т. III и XII). Особенно интересовался В. геодезическими и географическими работами; онъ принималъ дѣятельное участіе въ работахъ Императорскаго русскаго Географическаго общества, гдѣ втеченіе нѣсколькихъ лѣтъ состоялъ председателемъ отдѣленія общества по математической географіи. Не чуждъ былъ В. и занятой теоретической астрономію; посланный въ 1854 г. Академію наукъ за-границу, В. провель два года въ Готѣ, занимаясь подъ руководствомъ знаменитаго астронома-теоретика Гаузена; между прочимъ, В. принималъ участіе въ изслѣдованіяхъ Гаузена о движеніи луны и произвелъ обширныя вычисленія съ цѣлью составленія таблицъ движенія планеты Весты; къ сожалѣнію, послѣдняя работа осталась неоконченной и ненапечатанной,—другія занятія отвлекли В. А. Ждановъ.

Вагнеръ (Адольфъ-Генрихъ-Готтильף Wagner)—нѣмец. экономистъ, сынъ фізіолога Рудольфа Вагнера, родился въ 1835 году въ Эрлангенѣ, образованіе получилъ въ Геттингенѣ и Гейдельбергѣ, былъ преподавателемъ политич. экономіи въ различн. учебн. заведеніяхъ Германіи и Австріи; въ 1865 г. приглашенъ на кафедру статистики въ Дерптъ; въ 1868 г. читалъ лекціи по различнымъ отраслямъ государств. наукъ въ Фрейбургѣ, а съ 1870 г. занимался кафедрой въ берлинскомъ университетѣ. Въ своихъ многочисленныхъ сочиненіяхъ по различнымъ вопросамъ политической экономіи, В. является сторонникомъ такъ наз. государственнаго и христіанскаго социализма, раздѣляя лишь отчасти воззрѣнія новѣйшихъ представителей исторической школы и опредѣляя свое собственное терминомъ: соціально-правовое, капитальнымъ трудомъ В. является учебникъ политической экономіи, изъ котораго пока вышли въ свѣтъ: «Grundlegung» (Лейпц. и Гейдельб., 1876 г.; 2 изд. 1879); т. 5, «Finanzwissenschaft» (Лейпц. и Гейдельб., 1877; 3 изд., 1884); т. 6, «Fortsetzung der Finanzwissenschaft» (Лейпц. и Гейдельб., 1880). Изъ остальныхъ многочисленныхъ брошюръ и трактатовъ В. замѣчательны: «Beiträge zur Lehre von den Banken» (Лейпц., 1857); «Die Geld- und Credittheorie» (Вѣна, 1862); «Die Ordnung des österr. Staatshaushalts» (Вѣна, 1863 года); «Die russische Papierwährung» (Рига, 1866; перев. на русск. яз. Н. Х. Бунге); «Die Abschaffung des privaten Grundeigentums» (Лейпц., 1870); «System der deutschen Zettelbankgesetzgebung» (Фрейбергъ, 1870; 2 изд. подъ загл.: «System der Zettelbankpolitik», Берл., 1873); «Die Zettelbankreform im deutschen Reiche» (Берл., 1875); «Die Gesetzmässigkeit in den scheinbar willkürlichen menschlichen Handlungen» (Гамб., 1864); «Ueber die soziale Frage» (Берлинъ, 1872). Кромѣ того, В. обработалъ и издалъ: «Lehrbuch der politischen Oekonomie» Rau (появился только одинъ томъ, «Finanzwis-

senschaft I» (Лейпц. и Гейдельб., 1871—72); «Briefe Lassalls an Rodbertus» (1878), а вмѣстѣ съ Козакомъ (Kozak): «Aus Rodbertus' litterarischen Nachlass» (Берлинъ, 1884—85). Одно время В. стоялъ довольно близко къ Висмарку, и, будучи съ 1882 по 1885 г. членомъ прусской палаты депутатовъ, поддерживалъ одинъ изъ любимыхъ проектовъ бывшего имперскаго канцлера—введеніе казенной табачной монополіи.

Вагнеръ (Андрей)—германскій зоологъ, род. въ 1797 г. въ Нюренбергѣ, ум. въ 1861 г. профессоромъ зоологии и палеонтологіи въ Мюнхенѣ. Главнѣйшія его сочиненія: 1) Продолженіе «Млекопитающихъ» Шребера и «Conchylien-Cabinet» («Конхиологическій кабинетъ») Мартини; 2) «Die fossilen Ueberreste Gavialartiger Saurier aus der Liasformation in den Königlichen Sammlungen zu München» («Ископаемые остатки гавіалообразныхъ ящерицъ изъ Ліаса въ корол. коллекціяхъ въ Мюнхенѣ»); 3) «Die fossilen Knochenüberreste von Pikermi in Griechenland» («Ископаемые остатки костей въ Пикерми, въ Греціи», 1854); 4) «Geschichte der Urwelt, mit besond. Berücksichtigung der Menschenrassen und des mäsaischen Schöpfungsberichts» (Лейпц.) и 5) «Neue Beiträge zur Kenntniss der Fauna des lithographischen Schiefers» («Новые матеріалы къ познанію фауны литографскаго сланца», 1 часть, 1859).

Н. Кн.

Вагнеръ (Антоній Яковлевичъ)—декораторъ Имп. петербургскихъ театровъ (1810—1885). В. въ 1836 г. былъ приглашенъ въ Петербургъ для занятія должности помощника декоратора при театральномъ дирекціи. Съ 1843 г. работалъ самостоятельно. Въ 1873 г. избранъ почетнымъ членомъ общникомъ Академіи художествъ. Замѣчательны его декорации къ балетамъ: «Камарго», «Дочь Фараона» и др., къ операмъ: «Африканка», «Фрейшютцъ» и др.

А. Уж.

Вагнеръ (Вильгельмъ Wagner)—нѣм. филологъ, род. въ 1843 г.; по окончаніи образованія въ берлинскомъ и боннскомъ университетахъ провелъ нѣсколько лѣтъ въ Лондонѣ, гдѣ работалъ въ Британскомъ музеѣ и др. книгохранилищахъ; въ 1874 г. получилъ каѳедру въ гамбургской высшей школѣ «Логаннеумъ»; † 1880 г. въ Неаполѣ. Многочисленные труды В. имѣютъ предметомъ классическихъ писателей (преимущественно Платва), среднереческую и англійскую литературу. Къ первому роду относятся его изданія: «Aulularia» Платва (Кембр., 1866; 2 изд., 1876); комедіи Теренція (тамъ же 1869); Платоновы «Критонъ», «Апология Сократа» (тамъ же, 1869) и «Федонъ» (тамъ же, 1870), всѣ съ примѣчаніями на англійск. яз.; далѣе, новыя изданія Бенглея «Dissertations upon the letters of Phalaris etc.» (Берл., 1874); «Adversaria critica» Добри (тамъ же, 1874—75, 2 т.) и «Observationes Aristophaneae» (тамъ же, 1875). Среднереческой литературы посвящены сочин.: «Medieval Greek-texts» (Лонд., 1870); «Carmina graeca medii aevi» (Лейпц., 1874); «L'histoire d'Imberios» (Пар., 1874); «Ἀλφάβητος τῆς ἀνάγκης» (Лейпц., 1879); «Trois poèmes grecs du moyen-âge» (Берл., 1881). Наконецъ, по англ. литературѣ В. при-

надлежать: изслѣдованіе «Shakspeare und die neueste Kritik» (Гамб., 1874) и изданія «Макбета» Шекспира (Лейпц., 1872); «Lady of the lake» Скотта (тамъ же, 1876); «Tragedy of Doctor Faustus» Марло (Лондонъ, 1877); «Works of Shakspeare with critical notes» (Гамб., 1879 и слѣд.), изданіе, продолжавшееся Прешольдтомъ и др.—Ср. Metz, «Zur Erinnerung an W. Wagner» (Гамб., 1881).

Вагнеръ (Генрихъ-Леопольдъ Wagner)—нѣм. поэтъ и писатель, род. въ 1747 г. въ Страсбургѣ, гдѣ почти одновременно съ Гете изучалъ право, въ 1776 г. поселился во Франкфуртѣ на Майнѣ и тамъ занимался адвокатскою практикой, но уже въ 1779 г. †. Лучшими своими поэтическими произведеніями: «Prometheus, Deukalion und seine Rezensenten» (Лейпц., 1775) и трагедіей «Die Kindermörderin» (тамъ же, 1776)—В. обязанъ вліянію молодого Гете. Кромѣ того, В. написалъ: «Konfiskable Erzählungen» (1774); «Vermischte Gedichte» (Франкф., 1774); «Die Reue nach der That», драма (тамъ же, 1775); «Die frohe Frau», водев. (Оффенб., 1775); «Briefe über die Seylerische Gesellschaft und ihre Vorstellungen in Frankfurt a. M.» (Франкф., 1775).—Ср. Э. Schmidt, «Heinr. Leop. Wagner, Goethes Jugendgenosse» (2 изд., Лена, 1879); Froitzheim, «Goethe und H. L. Wagner» (Страсб., 1859).

Вагнеръ (Германъ Wagner)—нѣмецкій географъ и статистикъ, род. 1840 г., изучалъ математическія и естественныя науки. Въ 1868—1876 г. редактировалъ статистическій отдѣлъ въ «Almanach de Gotha»; затѣмъ основалъ, вмѣстѣ съ Э. Вемомъ, сборникъ «Bevölkerung der Erde», служившій дополненіемъ къ «Mittheilungen» Петерманна. Въ 1880, послѣ смерти Вапнеуса, В. занялъ каѳедру географіи и статистики въ Геттингенѣ. Съ 1879 В. редактировалъ «Geographisches Jahrbuch» (издающійся въ Готѣ). Онъ издалъ стѣнную карту Германіи, выдержавшую до 1886 г. 4 изд. и вновь обработалъ «Lehrbuch der Geographie» Гуте (4 изд., Ганнов., 1879; 5 изд., 2 т., 1883).

Вагнеръ (Егоръ Егоровичъ)—проф. химіи въ варшавскомъ университетѣ, родился въ Казани въ 1849 г. Первоначальное образованіе получилъ въ частномъ пансіонѣ въ Лвляндіи. Въ 1867 г. поступилъ въ казанскій университетъ, оставался 2 года на юридическомъ факультетѣ, а затѣмъ перешелъ на физико-математическій, который и окончилъ въ 1874 г. со степенью кандидата. Оставленный при университетѣ для приготовленія къ профессорскому званію, В. черезъ годъ былъ командированъ въ Петербургъ, гдѣ работалъ въ лабораторіи проф. А. М. Бутлерова. Съ 1882 г. по 1886 г. занималъ каѳедру химіи въ институтѣ сельскаго хозяйства въ Новой Александріи, а съ 1886 г. ту же каѳедру въ варшавскомъ университетѣ. Научная дѣятельность В. относится къ вопросамъ «органической» химіи. Одинъ изъ наиболѣе выдающихся «химическихъ внуковъ» А. М. Бутлерова, родоначальника цѣлой школы русскихъ химиковъ «структуристовъ», В. въ первый своихъ работахъ являлся разработывающимъ по преимуществу тѣ вопросы, которые намѣтились общимъ направленіемъ Бутлеровской школы. Оставаясь

вѣрнымъ этому направленію, В., однако, въ своихъ позднѣйшихъ изслѣдованіяхъ и, главнымъ образомъ, въ большомъ трудѣ «О реакціи окисленія кетоновъ» и затѣмъ въ работахъ «Объ окисленіи непредѣльныхъ соединеній» и «Объ окисленіи третичныхъ спиртовъ», выдвинулъ на первый планъ вопросъ о зависимости продуктовъ данной химической реакціи отъ условий, въ которыхъ эта реакція происходитъ, и такимъ образомъ перешелъ къ вопросамъ, имѣющимъ важное значеніе въ химической механикѣ. *М. Гольдштейнъ* Д.

Вагнеръ (Иванъ Карловичъ) — профессоръ анатоміи въ харьковскомъ университетѣ, род. въ Ригѣ 26 октября 1833 г. Окончилъ курсъ въ дерптскомъ университетѣ въ 1857 г., со званіемъ доктора медицины. Былъ сперва прозекторомъ, потомъ приватъ-доцентомъ анатоміи въ томъ же университетѣ. Въ 1864 г. избранъ доцентомъ въ харьковскомъ университетѣ, съ 1858 — экстраординарный, съ 1871 — ординарный, съ 1888 — заслуженный профессоръ въ томъ же университетѣ. Напечаталъ: 1) «De partibus mammalium os temporum constituentibus» (Дерпт, 1858); 2) «Ueber den Ursprung des Sehnerven» (Дерпт, 1862); 3) «Ueber einen theilweise doppelten Centralcanal im Rückenmarke des Menschen. Archiv v. Reichert u. Dubois Reymond» (1875); 4) «О шейномъ ребрѣ» («Протоколы медицинск. секціи Общества опытныхъ наукъ», 1872); 5) «Очеркъ анатоміи чловѣка», д-ра Генле, перев. Вагнера и Поцова (Харьковъ, 1881. Текстъ и атласъ).

Вагнеръ (Иоганнъ-Яковъ Wagner) — нѣмецкій философъ, род. въ 1775 въ Ульмѣ; образованіе получилъ въ Ленѣ и Геттингенѣ; былъ профессоромъ философіи въ Вюрцбургѣ, † 1834 г. въ Ульмѣ. Одно время В. былъ послѣдователемъ Шеллинга, но потомъ выступилъ съ собственной математическо-философской теоріей, не намедней, однако, убѣжденныхъ адептовъ. Изъ сочиненій В. болѣе замѣчательны: «System der Idealphilosophie» (Лейпц., 1804); «Mathematische Philosophie» (Эрланг., 1811); «Organen des menschlichen Erkenntniss» (Эрланг., 1830); «Von der Natur der Dinge» (Лейпц., 1803); «Versuch über das Lebensprinzip» (Лейпц., 1803); «Philosophie der Erziehungskunst» (Лейпц., 1802); «Der Staat» (Вюрцб., 1815). Ср. Rabus, «Johann Jacob W-s. Leben, Lehre und Bedeutung» (Нюрнб., 1862).

Вагнеръ (Иоганна Wagner) — племянница знаменитаго композитора Рихарда Вагнера, въ пятидесятихъ годахъ пользовалась репутаціей перворазрядной пѣвицы въ Германіи. Родилась въ 1828 году, въ Ганноверѣ. Здѣсь, шестнадцати лѣтъ, она уже пѣла партію пажы въ «Гугенотахъ» Мейербера, а затѣмъ Эльвиры въ «Донъ-Жуанѣ». Вскорѣ, благодаря своему дядѣ, Рихарду Вагнеру, она была ангажирована въ дрезденскую оперу. Изучая артистическое исполненіе знаменитой Шредеръ-Девриентъ, она сильно развила свой драматическій талантъ. Въ 1846 году В. поѣхала въ Парижъ, гдѣ слушаніе пѣвицы Гривы, Персиани, пѣвцовъ Ровкони, Лаблаша, принесло ей большую пользу. Вернувшись въ Германію, В. съ огромнымъ успѣхомъ пѣла въ

Дрезденѣ, Гамбургѣ и наконецъ въ Берлинѣ. Лучшія роли ея репертуара принадлежали операмъ Глюка, Вагнера, Мейербера. Покинувъ оперную сцену въ 1862 г., она выступила въ большихъ трагическихъ роляхъ въ Берлинѣ. Въ 1873 г. В. оставила окончательно сцену и поселилась въ Мюнхенѣ. *Н. С.*

Вагнеръ (Карль Wagner) — яѣм. педагогъ и писатель, род. въ 1802 г.; изучалъ классическую филологію и богословіе въ Гейдельбергѣ, Геттингенѣ и Гиссенѣ; затѣмъ посвятилъ себя педагогической дѣятельности; умеръ въ 1879 году. В. редактировалъ (совмѣстно съ прелатомъ Циммерманомъ) журналъ «Allgemeine Schulzeitung» и издалъ «Briefe an J. H. Merck von Goethe, Herder, Wieland und andern bedeutenden Zeitgenossen» (Дармштатъ, 1835) и «Briefe aus dem Freundenskreis von Goethe, Herder, Höpfer und Merck» (Лейпцигъ, 1847); кромѣ того, ему принадлежатъ нѣсколько учебниковъ, изъ которыхъ заслуживаетъ вниманія сборникъ «Germania» (5 изд., Дармшт., 1882), представляющей поэтическую исторію нѣмецкаго народа.

Вагнеръ (Карль-Вильгельмъ-Ульрихъ Wagner, 1793—1846), получилъ прекрасное лингвистическое образованіе подъ руководствомъ отца. Въ 1813 году получилъ степень доктора медицины въ Геттингенѣ, и послѣ битвы при Вагерау исправлялъ обязанности главнаго врача брауншвейгской арміи. Въ 1818 году онъ получилъ степень доктора философіи, а въ 1820 сдѣлался профессоромъ въ Берлинѣ. Главное его вниманіе было направлено на организацію врачебнаго строя въ Германіи. Въ 1825 г. онъ издалъ замѣчательный трудъ «Ueber die Medicinal-Anstalten und den jetzigen Zustand der Heilkunde in Grossbritannien und Irland». Изъ другихъ его сочиненій, кромѣ хирургическихъ и по глазнымъ болѣзнямъ, заслуживаетъ особаго вниманія «Ueber die Nutzen und die zweckmässigen Einrichtungen praktisch. Unterrichts-Anstalten für Physiker», которое, спустя 10 лѣтъ по своему выходѣ, получило осуществленіе на практикѣ. Точно такъ же вполне заслуженной извѣстностью пользуются его сочиненія по холерѣ. Какъ организаторъ различныхъ санитарныхъ мѣропріятій и учрежденій В. занимаетъ выдающееся мѣсто среди врачей въ Германіи. *Г. Г.*

Вагнеръ (Карль-Эрнстъ-Альбрехтъ Wagner) — нѣмецкій хирургъ (1827—1871), сынъ Карла-Вильгельма-Ульриха В., изучалъ медицину въ Берлинѣ и Гейдельбергѣ и въ 1848 удостоенъ степени доктора. Въ 1852 году избранъ доцентомъ хирургіи. Съ 1853 г. назначенъ главнымъ врачомъ городской больницы въ Данцигѣ и съ того времени приобрѣлъ извѣстность, какъ одинъ изъ наиболее выдающихся и гуманныхъ хирурговъ Германіи. Въ 1858 г. назначенъ профессоромъ и привлекъ своимъ именемъ и дѣятельностью громадное число учениковъ. В. принималъ участіе въ качествѣ консультанта во всѣхъ почти войнахъ Пруссіи, а затѣмъ, и Германіи, начиная съ 1849 г. Изъ его сочиненій важнѣйшими считаются: «Ueber den Heilungsprocess nach Resectionen und Exstirpationen der Knochen» (вышедшее въ 1853 г. въ Берлинѣ, переведенное на французскій и

англійскій яз.), «Beitrag zur operativen Behandlung d. Neuralgia N. trigemini», «Ueber Amblyopie und Amaurose bei Brigh'scher Nierenkrankheiten», «Ueber die Bildung falscher Gelenke bei Ankylose des Unterkiefers» и множество другихъ.

Вагнеръ (Морицъ Wagner)—извѣстный путешественникъ, географъ и естествоиспытатель (1813—1837). Результаты перваго своего путешествія В. изложилъ въ «Reisen in der Regenschaft Alger in d. J. 1836, 1837 und 1838» (3 т., Лейпцигъ, 1841, съ естествоисп. историческимъ приложеніемъ и рѣзаньями на мѣди атласомъ). По возвращеніи изъ Алжира, В. занимался преимущественно изученіемъ геологіи. Позже втеченіе 3 лѣтъ объѣздилъ прибрежныя страны Чернаго моря, Кавказъ, Армению, Курдистанъ и Персію. Значительныя естественн.-историческія коллекціи, которыя онъ привезъ оттуда, находятся въ музеяхъ Вѣны, Мюнхена и Парижа, а свои путешествія В. описалъ въ слѣдующихъ работахъ: «Der Kaukasus und das Land der Kosaken» (2 т., Лейпцигъ, 1847), «Reise nach Kolchis» (Лейпцигъ, 1850), «Reise nach dem Ararat und dem Hochlande Armeniens» (Штутгартъ, 1850) и «Reise nach Persien und dem Lande der Kurden» (2 т., Лейпцигъ, 1852). Въ 1852—55 гг. В. вмѣстѣ съ Шереромъ объѣхалъ большую часть Америки. Обими изслѣдователями были изданы сообра «Reise in Nordamerika» (3 т., Лейпц., 1854) и «Die Republik Costa-Rica» (Лейпц., 1856). Въ 1857 и 1858 г. В. объѣхалъ горныя страны Панамы, а именно провинцію Хирикви (Chiriqui) и въ 1859 г. восточную область Андъ въ Эквадорѣ. Коллекціи онъ отдалъ въ мюнхенскіе музеи, а научныя результаты этихъ путешествій помѣщены въ рядѣ академическихъ мемуаровъ (Denkschriften), въ «Mittheilungen» Петербурга и въ берлинскомъ «Zeitschrift für allgemeine Erdkunde». Послѣ того В. былъ назначенъ почетнымъ профессоромъ земле- и народовѣдѣнія въ мюнхенскомъ университетѣ и избранъ въ члены академіи наукъ въ томъ же городѣ. Вагнеръ издалъ большую работу подъ названіемъ: «Naturwissenschaftliche Reisen im tropischen Amerika» (Штутгартъ, 1870). Послѣ того В. почти исключительно занимался вопросами, связанными съ теоріей Дарвина. Онъ обнаружилъ «Die Darwin'sche Theorie und das Migrationsgesetz der Organismen», «Ueber den Einfluss der geographischen Isolirung und Kolonienbildung auf die morphologischen Veränderungen der Organismen» и рядъ статей въ журналѣ «Kosmos». В. окончилъ жизнь самоубійствомъ. *Н. Кн.*

Вагнеръ (Николай Петровичъ)—заслуженный ординарный профессоръ, зоологъ, сынъ профессора казанскаго университета, родился въ 1829 году, воспитывался во 2-ой казанской гимназіи, затѣмъ въ казанскомъ университетѣ, который окончилъ съ золотой медалью въ 1849 г. по разряду естественныхъ наукъ. Сначала былъ учителемъ естественной исторіи въ нижегородскомъ дворянскомъ институтѣ, но въ 1851 г. получилъ степень магистра зоологіи по защитѣ диссертации: «О чернотѣлкахъ (Melasomata), водящихся въ Россіи» и въ 1852 г. сталъ читать лекціи въ казанскомъ

университетѣ. Въ 1854 году въ московскомъ университетѣ получилъ степень доктора естественныхъ наукъ по экзамену и за диссертацию: «Общій взглядъ на наукообразныя и частное описаніе одной изъ формъ (Androctonus occitans)» (работа эта была переведена на голландскій языкъ). Въ 1857 г. В. былъ утвержденъ въ званіи адъюнкта. Въ 1858—59 г. былъ съ ученой дѣлюю за-границей, послѣ чего поселился въ Москвѣ и редактировалъ «Журналъ Московскаго Общества сельскаго хозяйства». Въ 1860 г. В. снова поступилъ адъюнктомъ въ Казань, въ томъ же году избранъ экстраординарнымъ профессоромъ, а въ 1862 году и ординарнымъ—по кафедрѣ зоологіи. Съ 1861 до 1864 г. состоялъ редакторомъ «Ученыхъ записокъ казанскаго ун.». Въ 1863 произволилъ зоологическія изслѣдованія въ Крыму, въ 1861 г. за работу «Самостоятельное размноженіе гусеницъ у наѣсковыхъ» (Казань, 1862) былъ награжденъ Демидовскою преміей Академіи наукъ. Въ этой работѣ В. впервые установилъ фактъ педогенезиса (paedogenesis); онъ открылъ, что личинки одного двукрылаго наѣскомаго изъ группы Cecidomyidae, названнаго Мейнергомъ *Miastor metraloae*, размножаются, развивая внутри тѣла новыя такія же личинки. Открытіе это было первоначально встрѣчено съ большимъ недоумѣніемъ, какъ въ Россіи, гдѣ академики Бэръ и Брандтъ рѣшились представить работу В. на соисканіе Демидовскою преміи лишь послѣ того, какъ лично убѣдились въ безошибочности открытія, такъ и за-границей, гдѣ Зибольдъ втеченіе двухъ лѣтъ не рѣшался напечатать работу В. Въ 1869 г. избранъ почетнымъ членомъ петербургскаго университета и президентомъ Общества естествоиспытателей при казанскомъ университетѣ; въ томъ же году за работу «Monographie des espèces d'Alcoées du Golfe de Naples» (не была напечатана) В. получилъ отъ парижской академіи премію Бордена. Въ 1871 г. В. переведенъ сверхштатнымъ ординарнымъ профессоромъ зоологіи и сравнительной анатоміи въ петербургскій университетъ. Въ промежутокъ 1865—1874 г. В. трижды работалъ за-границей; въ 1876 и 77 г. занимался втеченіе лѣта зоологическими изслѣдованіями на Бѣломъ морѣ; въ 1879 г. командированъ опять за-границу, и въ 1880 году снова работалъ на Бѣломъ морѣ. Лѣтомъ 1881 г. была устроена въ Соловковомъ монастырѣ зоологическая станція стараніями В. и отчасти проф. Ценковскаго, благодаря содѣйствію настоятеля монастыря Мелетія и матеріальной поддержкѣ со стороны министерства народнаго просвѣщенія. Съ 1882 г. по 1887 г. В. дважды работалъ на новоустроенной станціи, директоромъ которой и состоитъ въ настоящее время.

Кромѣ вышеозначенныхъ работъ, В. сдѣлалъ еще слѣдующія: «О зоологическихъ изслѣдованіяхъ въ 1863 г. на южн. бер. Крыма» (Ученыя записки казанскаго университета, 1865); «Beitrag zur Lehre von der Fortpflanzung der Insectenlarven» («Zeitschrift f. wissenschaftl. Zoologie», 1863); работа надъ нервн.-электрическими токами въ крыльяхъ бабочекъ («Comptes rendus», 1863 г.); «Muxobrachia Cien-

kowskii n. p.» (1871 г.); «Новая группа Аннелиды» («Труды Спб. Общ. естеств.», 1872 г.); «Строение морских звѣздъ» («Труды Спб. ест.», протоколъ, 1873 г.); «Recherches sur le système circulatoire et les organes de la respiration chez le Porcellion elargi» («Ann. des Sc. naturelles», 5 Serie, t. IV, 1865); въ «Трудахъ съзѣдовъ русс. естествоисп.» помѣщено: «Hyalosoma дух, новая форма изъ группы Daphnida», «Наблюденія надъ тарантуломъ, водящимся въ Россіи», «О развитіи Gastrophya Rarhani», нѣсколько работъ по анатоміи и физиологіи нервной системы насѣкомыхъ (частью вмѣстѣ съ проф. Данилевскимъ) и многія другія; даже «Безпозвоночныя Бѣлаго моря» (Спб., 1885 г.); «Исторія развитія царства животныхъ» (Спб., 1887 г.) и другія. Кроме того, В. издалъ рядъ статей популярно-научнаго содержанія. Кроме научной дѣятельности, В. занимается также литературой. Съ 1876 г. онъ издавалъ и редактировалъ два года научно-художественный журналъ «Свѣтъ». Изъ литературныхъ произведеній В. особенно извѣстностью пользуются вдумчивыя и талантливыя «Сказки Кота-Мурлыки», выдержавшія четыре изданія. Другія произведенія его печатались въ различныхъ периодическихъ изданіяхъ и затѣмъ были изданы въ четырехъ томахъ подъ общимъ заглавіемъ: «Повѣсти, сказки и рассказы Кота-Мурлыки». Кроме того, въ 1890 г. В. издалъ романъ: «Темный путь» (2 т.). Особенный родъ дѣятельности В. составляетъ изученіе безсознательныхъ психическихъ функций человѣка и въ особенности мѣдунеческихъ явленій. Въ 1891 г. Русское Общество экспериментальной психологіи избрало В. своимъ президентомъ.

Н. Клипоишъ.

Вагнеръ (Поль)—выдающійся химикъ-агрономъ, род. 7 марта 1843 г., завѣдывалъ десять лѣтъ (1872 — 1881) дармштадтской сельскохозяйственной опытной станціей, а въ настоящее время состоитъ тамъ же профессоромъ. Занимается преимущественно вопросомъ объ удобреніи, по которому и издано имъ нѣсколько сочиненій: «Lehrbuch der Düngungsfabrication und Anleitung zur chemischen Untersuchung der Handelsdünger» (1877); «Einige praktische wichtige Düngungsfragen» (6-е изд., 1886) и др.

В. С.

Вагнеръ (Рихардъ Wagner).—Въ исторіи музыки этотъ германскій композиторъ занимаетъ весьма крупное мѣсто. Онъ одинъ изъ тѣхъ немногихъ музыкальныхъ дѣятелей XIX столѣтія, которые произвели своими операми сильное музыкальное движеніе во всѣхъ цивилизованныхъ странахъ. Въ настоящее время подражаніе В. стало почти всеобщимъ, при чемъ послѣдователей, т. е. тѣхъ, которые приняли принципы Вагнера, стараясь при этомъ сохранить свой собственный музыкальный обликъ, гораздо менѣе, чѣмъ слѣпыхъ подражателей. Изъ первыхъ слѣдуетъ указать на Верди («Отелло»), Массеня, Строва. Вагнеризмъ въ настоящее время вошелъ въ такую моду, что у профановъ это слово стало синонимомъ всего сложнаго и трудно понимаемаго въ музыкѣ. Въ сущности, оперные принципы В. не представляютъ явленія совершенно новаго. Впродолженіе болѣе трехъ столѣтій

у оперныхъ композиторовъ то музыка брала верхъ надъ драмою, то драма надъ музыкаю. Вагнеръ, впродолженіе своей многолѣтней художественной дѣятельности, постоянно стремился къ созданію идеальной оперы, въ которой цѣлью выраженія должна быть драма, а средствомъ—музыка. Разумѣется, къ такому идеалу стремились композиторы и до Вагнера, но онъ довелъ это стремленіе до крайнихъ предѣловъ. Его оперная форма сильнѣе охватываетъ драму, имѣя съ нею неразрывную органическую связь, представляя изъ себя нѣчто цѣльное, закругленное, не распадающееся на арію, дуеты, хоры, ансамбли. В., считая либретто однимъ изъ главнѣйшихъ факторовъ оперы и обладая стихотворнымъ даромъ, самъ писалъ тексты для своихъ произведеній, которые и давали желаемую форму его музыкальной иллюстраціи. Нѣкоторые изъ его текстовъ, какъ напр., къ оперѣ «Моракъ-скиталецъ», представляютъ законченныя поэтическія произведенія. Давъ своимъ образамъ въ текстѣ характерныя очертанія, онъ всегда стремился къ тому, чтобы эти образы, благодаря музыкѣ, получили еще болѣе типичности и рельефности. Идея возвращаться въ оперѣ къ мелодіи, связанной съ характеристикой лица или драматическаго момента—идея реминесценцій—ни въ какомъ случаѣ не можетъ быть приписана только В. Она примѣнялась многими композиторами ранѣе, примѣнялась и современниками В., еще въ то время, когда этотъ композиторъ не заставлялъ о себѣ говорить. Но у В. пріемъ тематизма получилъ небывалое до него широкое примѣненіе. Каждое дѣйствующее лицо, въ особенности въ послѣднихъ произведеніяхъ В., имѣетъ свой мотивъ, который сопровождаетъ это лицо впродолженіе всей оперы, подвергаясь видоизмѣненіямъ, сообразно характеру драматическихъ ситуаций. Такимъ образомъ музыкальная драма В. покрывалась тематическою сѣтью. Въ первыхъ своихъ операхъ В. прибѣгалъ къ реминесценціямъ, не разрабатывая характеризующихъ мотивовъ. Въ операхъ средняго періода дѣятельности, какъ, напримѣръ, въ «Лоэнгринѣ», даже «Тристанѣ», руководящіе мотивы (Leitmotive) примѣняются уже съ болѣе широкимъ разнообразіемъ. Въ тетралогіи «Кольцо нибелунга» и въ «Парсивалѣ» тематизмъ примѣненъ В. съ чрезвычайной послѣдовательностью. Къ сожалѣнію, благодаря этой послѣдовательности, музыка нерѣдко производитъ впечатлѣніе чего-то механическаго. Обладая широкимъ мелодическимъ даромъ, В. во всѣхъ своихъ произведеніяхъ, несмотря на отсутствіе округленныхъ формъ, производитъ впечатленіе обаятельное. Его мелодія выразительна, разнообразна и своеобразна. Стараясь въ своей музыкѣ приблизиться къ характеру рѣчи, онъ преимущественно придерживается дѣвушатаго речитатива или такъ называемаго аріознаго пѣнія. Его мелодіи, въ особенности въ послѣднихъ произведеніяхъ, находятся въ прямой зависимости отъ вѣрной и осмысленной декламациі рѣчи. В. въ своихъ твореніяхъ является высокоодареннымъ гармонистомъ. Его оркестровый аккомпаниментъ, передающій оцущенія дѣйствующаго лица,

чрезвычайно красивъ, интересенъ и выразителенъ въ гармоническомъ отношеніи и по оркестровымъ краскамъ. Придавая въ оперѣ большое значеніе оркестру, В. выказалъ себя въ этой области замѣчательнымъ симфонистомъ. Его нововведенія въ оркестръ хотя и не практичны въ томъ смыслѣ, что переходятъ установившуюся во всѣхъ театрахъ норму въ составъ оркестра, но въ художественномъ отношеніи совершенно правильны. Духовые инструменты онъ сталъ примѣнять не по два, какъ прежде, а по три, вслѣдствіе чего явилась возможность получать трезвучія одного тембра. В. — натура самобытная, и эта самобытность сказалась во всѣхъ деталяхъ его твореній: въ оперной канцеляціи, мелодіи, гармоніи и симфонической части. Въ чемъ можно упрекнуть В., такъ это въ нѣкоторомъ однообразіи ритма, выкупаемомъ, однако, другими крупными достоинствами.

У Вагнера, не смотря на его громадную славу, и въ настоящее время много противниковъ. Причина этого лежитъ въ непомѣрныхъ длинотахъ его обширныхъ произведеній, которыя, несмотря на чудныя красоты, усваиваются съ трудомъ и слушаются не безъ утомленія. Посвятивъ всю жизнь реформѣ оперы, Вагнеръ словомъ и дѣломъ служилъ своему искусству. Прекрасно владѣя перомъ, онъ въ своихъ литературныхъ сочиненіяхъ ясно и краснорѣчиво изложилъ глубокіе взгляды на искусство. Обладая необычайнымъ капельмейстерскимъ дарованіемъ, онъ былъ мощнымъ пропагандистомъ какъ своихъ произведеній, такъ и тѣхъ, которыя, по его убѣжденію, составляютъ драгоценный вкладъ въ сокровищницу музыкальнаго искусства. Германія считаетъ В. своимъ національнымъ композиторомъ, и она вполне права. Вагнеръ, въ продолженіе многолѣтней своей композиторской дѣятельности, стоялъ на чисто германской почвѣ и неустанно работалъ на пользу процвѣтанія національнаго искусства. Всѣ его оперы, а въ особенности «Гангейзеръ», «Лоэнгринъ», «Нюрнбергскіе мейстерзингеры» охватываютъ своимъ чисто национальнымъ духомъ.

В. родился въ Лейпцигѣ въ 1813 г., умеръ 1-го (13-го) февраля 1883 г. въ Венеціи. Онъ очень рано лишился отца, а семи лѣтъ, со смертію отца—Гейера, актера, писателя и живописца—В. въ музыкальномъ отношеніи былъ представленъ самому себѣ. Въ дѣтствѣ онъ не отличался необычайнымъ музыкальнымъ развитіемъ. Его всегда мало интересовала техническая сторона исполненія; въ самомъ раннемъ возрастѣ онъ чувствовалъ всегда влеченіе ко всему прекрасному и возвышенному. Въ часы досуга онъ любилъ играть Вебера, читать Шекспира. Обладая поэтической способностью, онъ сочинялъ стихи, а затѣмъ, подъ влияніемъ Гамлета и Лира, написалъ трагедію. Первое же знакомство съ произведеніями Бетховена произвело на молодого Вагнера глубокое впечатлѣніе и еще болѣе заставило его пристраститься къ музыкѣ. Надъ научными занятіями все болѣе и болѣе брали верхъ музыка и поэзія. До шестнадцати лѣтъ Вагнеръ былъ совершенно незнакомъ съ музыкальною теоріею, затѣмъ сталъ изу-

чать ее по руководствамъ. Первымъ учителемъ-теоретикомъ В. былъ Теодоръ Вейлигъ, канторъ лейпцигской школы св. Фомы. Еще до теоретическихъ занятій, подъ влияніемъ пасторальной симфоніи Бетховена, В. сочинилъ пастораль, пользуясь собственнымъ текстомъ. Послѣ богте или менѣе серьезныхъ занятій, изъ-подъ пера В. вышла соната, увертюра и симфонія. Увертюра была исполнена въ Лейпцигѣ въ одномъ изъ концертовъ Gewandhaus'a, а затѣмъ, въ 1833 году, тамъ же В. дебютировалъ со своей симфоніей. Это—первое обширное произведеніе В.—и вмѣстѣ съ тѣмъ послѣднее, которымъ онъ дирижировалъ въ Венеціи, на пятидесятилѣтнемъ юбилей своей композиторской дѣятельности, незадолго до своей кончины. Въ 1833 г. написана В. первая опера: «Фей», на сюжетъ изъ романа Гоцци. Текстъ либретто былъ составленъ самимъ композиторомъ. Въ то время она не попала на сцену и только по смерти Вагнера увидѣла Божій свѣтъ. Хотя въ этой оперѣ видны зачатки той музыки, которая послѣдствіемъ такъ широко и роскошно развилась, но, по мнѣнію самого В., въ ней онъ подчинился влиянію Бетховена, Маршнера, Вебера. Съ первыхъ композиторскихъ шаговъ В. тяготѣлъ къ мелодическому направленію и цѣнилъ его у современныхъ итальянскихъ композиторовъ, но сочувствуя при этомъ ихъ несложной, неисконной, полудилетантской фактурѣ. Это направленіе, подъ влияніемъ итальянскихъ оперъ, въ особенности выказалось въ его второй оперѣ: «Палермская послушница». Въ 1834 году В., получивъ мѣсто помощника капельмейстера въ магдебургскомъ театрѣ, имѣлъ возможность поставить свою оперу, которая, впрочемъ, не имѣла успѣха. Этой неудачей начался въ жизни В. періодъ испытаній, которыя становились все тяжелѣе и тяжелѣе вплоть до 1842 года. Первая и страстная натура В. искала дѣятельности обширной и плодотворной. Недовольный своимъ положеніемъ, онъ мѣняетъ мѣсто капельмейстера въ Магдебургѣ на подобное же въ Кенигсбергѣ, затѣмъ переселяется въ 1837 году въ Россію, дирижируетъ оперой въ Ригѣ, гдѣ принимается за новый трудъ, вдохновенный романомъ Бульвера: «Ріэнци». Два акта этой новой, полной блеска оперы уже были готовы, когда В. въ 1839 г. опять рѣшилъ покинуть свое мѣсто и ѣхать въ Парижъ, гдѣ его ждала неудача. Хлопоты о постановкѣ оконченной имъ оперы «Ріэнци» не удалось. Чудная первая часть симфоніи, названная вслѣдствіемъ увертюрою «Фаустъ», тоже не дала желаемыхъ результатовъ. Неудачи, равнодушіе тѣхъ музыкально-вліятельныхъ людей, въ которыхъ онъ рассчитывалъ найти поддержку, при этомъ нужда, могли бы хоть въ комъ поколебать энергію и вѣру въ свои способности. Но В., чувствуя свое высокое призваніе, работалъ упорно и въ творческой дѣятельности черпалъ силы для борьбы. Источникъ всѣхъ неудачъ В., въ сущности, заключался въ томъ, что онъ, какъ натура самобытная, не умѣлъ подлаживаться подъ модные вкусы и въ своихъ произведеніяхъ становился выше уровня современныхъ ему музыкальныхъ требованій. Перебиваясь кое-какъ въ матеріальномъ отношеніи

В. изъ-за хлѣба пасушнаго не гнушался зарабатывать кое-что переложениями модныхъ отрывковъ изъ оперъ, по заказу издателя Шлезингера. Онъ брался и за литературный трудъ, помѣщая рассказы въ «Gazette musicale», посвященные судьбамъ начинающихъ музыкантовъ. Эти статьи, горячо и отъ сердца написанныя, хотя и заинтересовали читателей, но, такъ какъ онъ писаны были по-нѣмецки и требовали перевода, то и этотъ источникъ доходовъ представлялся затруднительнымъ. Еще во время морского путешествія изъ Риги во Францію, В., застигнутому бурей, пришла идея написать оперу на сюжетъ «Морякъ-скиталеца». Онъ привелъ этотъ планъ въ исполненіе въ Парижѣ, написавъ трехактную оперу въ семь недѣль. Либретто оперы выручило В. изъ бѣды: онъ продалъ его нѣкому Дитчу, который былъ восхищенъ совершенствомъ либретто и намѣревался написать къ нему музыку. Продавая свой текстъ, В., однако, выговорилъ себѣ право собственности для Германіи. Въ 1842 г. въ жизни В. происходитъ поворотъ къ лучшему. Онъ покидаетъ Парижъ, и постановка «Риенци» въ Дрезденѣ создаетъ ему блестящій успѣхъ. Получивъ мѣсто второго придворнаго капельмейстера, В. начинаетъ пользоваться болѣе прочнымъ положеніемъ. Но проблемскъ счастья былъ непродолжителенъ. Въ поставленной оперѣ «Морякъ-скиталецъ» публика не нашла того блеска и эффектовъ, которыхъ она ожидала послѣ «Риенци». Неудача была очевидна. Представленіе обѣихъ оперъ въ Гамбургѣ и Берлинѣ тоже не увѣчалось успѣхомъ. Такъ какъ В. съ каждой оперой все болѣе и болѣе выходилъ на самостоятельный путь и далеко опережалъ взгляды современной ему публики, то едва ли онъ могъ рассчитывать на успѣхъ въ данный моментъ. Слѣдовавшая затѣмъ опера «Тангейзеръ» испытала въ Дрезденѣ тоже холодный приемъ публики, которая въ то время не видѣла въ этомъ произведеніи высокохудожественнаго и національнаго значенія. У В. были отдѣльные поклонники, но публика не была за него. Кипучая творческая дѣятельность В. была такъ сильна, что онъ не успѣвалъ окончить одну оперу, какъ въ его головѣ уже возникалъ планъ новой. Послѣ «Тангейзера» появляется «Лоэнгринъ», а между этими двумя В. начинаетъ комическую оперу «Нюрнбергскіе мейстерзингеры». Не скоро суждено было Вагнеру окончить эту оперу, такъ какъ жизнь его не переставала складываться все печальнѣе и печальнѣе. Вслѣдствіе политическихъ событій, въ которыхъ В. былъ замѣшанъ, ему приходится укрываться; о постановкѣ «Лоэнгринъ» не могло быть и рѣчи. Въ тяжелый для В. 1849 годъ онъ находитъ истиннаго друга въ Листѣ, горячемъ поклонникѣ его произведеній. Послѣ пребыванія въ Веймарѣ, у Листа, В. въ 1850 году переѣхалъ въ Швейцарію, гдѣ и поселился въ Люцернѣ. Благодаря пропагандѣ Листа, въ Веймарѣ былъ поставленъ «Тангейзеръ» въ 1849 году и тамъ же (въ первый разъ въ Германіи) «Лоэнгринъ» въ 1850 году. Въ пользу этихъ оперъ Листъ самымъ энергичнымъ образомъ высказался въ брошюрѣ: «Lohengrin et Tannhäuser de Ri-

chard Wagner». Съ этихъ поръ началъ повсюду устанавливаться въ Германіи надлежащій взглядъ на произведенія В. Публика все болѣе и болѣе начала интересоваться В., а затѣмъ полюбила его, не смотря на то, что съ числомъ поборниковъ его направленія росло и число¹ его противниковъ. Создался цѣлый вагнеровскій вопросъ, о В. заговорили Германія, а затѣмъ и весь музыкальный міръ. Во время своего пребыванія въ Цюрихѣ Вагнеръ занялся эстетическими трактатами, которые стали издавать съ 1850 года. Въ нихъ онъ высказалъ глубоко философскіе взгляды на искусство и, какъ въ операхъ, такъ и въ своихъ литературныхъ произведеніяхъ, далеко перешагнувъ уровень современныхъ воззрѣній. Вышедшія изъ-подъ его пера сочиненія: «Искусство и революція», «Художественное произведеніе будущности», «Опера и драма», вызвали самые оживленные толки среди массы, музыкально интересующейся эстетическими вопросами, самыя разнообразныя мнѣнія за и противъ въ печати. Но на ряду съ литературными занятіями, В. не покидалъ и композиторскую дѣятельность. Имъ написаны: текстъ и часть музыки тетралогіи «Перстенъ Нибелунга» («Золото Рейна», «Валкирія», «Зигфридъ», «Паденіе боговъ») и опера «Тристанъ и Изольда»—одно изъ наиболѣе глубокихъ и захватывающихъ произведеній этого композитора. Несмотря на тяжкія испытанія, пережитыя въ Парижѣ, мысль объ успѣхѣ въ этомъ городѣ не покидаетъ В. Благодаря сильнымъ связямъ, ему удается добиться постановки «Тангейзера» на сценѣ Большой Парижской Оперы. Въ 1861 году состоялось первое представленіе, но Парижъ и на этотъ разъ не оказался привѣтливымъ для В. Опера пала. Эта неудача не могла повліять уже на постепенное развитіе успѣха вагнеровскихъ оперъ въ другихъ странахъ, которыя, завоевавъ оперныя сцены въ Германіи перешли въ Россію, Италію, Англію и прочія страны. Въ 1863 году В. посѣтилъ Петербургъ и Москву, гдѣ познакомилъ публику съ отрывками изъ своихъ оперъ. Кроме того, В. дирижировалъ многими симфоніями Бехтенова. Ни до, ни послѣ В. Петербургъ не видѣлъ такого гениальнаго капельмейстера. Это былъ въ лучшемъ смыслѣ виртуозъ въ дѣлѣ руководства оркестромъ. Послѣдней значительной вспышкой протеста противъ вагнеровской музыки—отказъ пѣвцовъ въ Дрезденѣ и Вѣнѣ отъ исполненія «Тристана и Изольды», какъ оперы, недоступной для человѣческихъ голосовъ. Шокровительство короля баварскаго Людвигъ II, энергическая пропаганда Бюлова, наконецъ, развитіе вагнеровскихъ кружковъ въ очень многихъ музыкальныхъ центрахъ Германіи, содѣйствовали осуществленію широкихъ плановъ этого композитора. Мюнхенъ является центромъ сильной пропаганды вагнеровской музыки. Тѣ произведенія В., которымъ очень долго пришлось бы ждать доступа на оперныя сцены, появляются въ мюнхенской оперѣ. Прекрасно исполненныя и великолѣпно поставленныя, они краснорѣчиво доказали всю несправедливость недоброжелателей къ нимъ. Въ 1865 году была постав-

лена опера «Тристанъ и Изольда», затѣмъ, три года спустя, «Нюрнбергскіе мейстерзингеры», «Золото Рейна», «Валкирія». Появленіе этихъ двухъ послѣднихъ оперъ на монхенской сценѣ было первой попыткой исполненія громаднаго цикла: «Кольцо Нибелунговъ», который В. приводилъ къ концу.

Эта тетралогія съ миеологическимъ сюжетомъ, по мысли В., требовала театра со сценой, снабженной всевозможными нововведеніями. Зрительный залъ долженъ былъ быть устроенъ [такъ, чтобы слушатели отовсюду могли одинаково хорошо видѣть и слышать исполняемое, ничѣмъ не развлекаясь. Съ этой цѣлью оркестръ долженъ былъ быть скрытъ отъ взоровъ слушателей, и во время спектакля въ зрительномъ залѣ долженъ былъ царить полумракъ. Масса друзей и поклонниковъ В., съ королемъ Людвигомъ во главѣ, матеріально помогли осуществленію этой идеи, и въ Байрейтѣ воздвигся вагнеровскій театръ. Въ 1876 г. состоялось 1-ое представленіе тетралогіи, для исполненія которой стеклись лучшія музыкальныя силы Германіи. Съ тѣхъ поръ Байрейтѣ сталъ въ лѣтнее время средоточіемъ, куда съѣзжаются не только изъ Германіи, но и со всѣхъ концовъ музыкальнаго міра желающіе познакомиться съ образцовымъ исполненіемъ вагнеровскихъ оперъ. Въ 1882 году на этой сценѣ была дана впервые послѣдняя опера В. «Парсифаль», а затѣмъ поставлены: «Тристанъ и Изольда», «Нюрнбергскіе мейстерзингеры» и «Тангейзеръ». Въ сценѣ Байрейта, главнымъ пропагандистомъ тетралогіи В. является антрепренеръ Нейманъ, развѣзжающій съ своей труппой по всей Европѣ. У насъ въ Петербургѣ и Москвѣ труппа Неймана была въ 1889 году.

Послѣднія 17 лѣтъ жизни Вагнера представляли самый рѣзкій контрастъ со всѣмъ, что ранѣе пережилъ этотъ человѣкъ. Въ 1866 году В. вторично женился, на дочери Листа, бывшей супругѣ Бюлова. Въ ней онъ нашелъ полное счастье. Слава, артистическое удовлетвореніе, наконецъ матеріальное благосостояніе — все вознаградило В. за тяжелое прошлое. Знаменитый композиторъ поселился въ Байрейтѣ въ своемъ домѣ, который онъ называлъ Ванфридъ. Домъ этотъ украсилъ слѣдующими стихами: «Hier, wo mein Wahn Frieden fand, — «Wahnfried» sei dieses Haus genannt». Приблизительный смыслъ этихъ строкъ заключается въ томъ, что Вагнеръ называетъ свое жилище мѣстомъ, въ которомъ его мечты нашли покой. За этимъ домомъ въ паркѣ В. и похороненъ.

Приводимъ списокъ произведеній В. — Оперы: «Фея», въ 3 актахъ (окончена 1833 г.); «Палермская послухница» (1836); «Риэнци», въ пяти актахъ (1840); «Морякъ-скиталецъ», въ трехъ актахъ (1841); «Тангейзеръ», въ трехъ актахъ (1845); «Лоангринъ», въ трехъ актахъ (1848); «Золото Рейна», 1-ая часть тетралогіи «Кольцо Нибелунга» (1854); «Валкирія», 2-ая часть тетралогіи, въ трехъ актахъ (1856); «Тристанъ и Изольда», въ трехъ актахъ (1859); «Зигфридъ», 3-я часть тетралогіи, въ трехъ актахъ (1869); «Нюрнбергскіе мейстерзингеры», въ трехъ актахъ (1867); «Паденіе боговъ» 4-я часть тетралогіи, въ трехъ актахъ

(1874); «Парсифаль», въ трехъ актахъ (1882). Симфоническія и хоровыя произведенія: увертюра b-dur (1830); увертюра d-moll (1831); увертюра «Polonia», c-dur (1832); симфонія (1832); кантата на новый годъ для хора и оркестра (1834); увертюра «Христофоръ Колумбъ» (1835); «Горный духъ», музыка и вокальные нумера къ фееріи Глейха (1836); увертюра «Rule Britannia» (1836); увертюра «Фаустъ» (1840); сцена аностоловъ для мужского хора и оркестра (1843); кантата на открытіе памятника королю Фридриху-Августу (1843); похоронный маршъ въ память Вебера на мотивы изъ Эврипиды (1844); «Huldigungs-marsch» (1864); «Siegfried's Idylle» (1870); «Kaisermarsch» (1871); маршъ для всемірной выставки въ Филладельфіи (1876). Изъ фортепианныхъ вещей написаны: соната b-moll, полонезъ, фантазія «fis-moll, sonate d'album» и два «Feuillet d'album». Для одного голоса написаны: романсы, какъ напримѣръ, «Два гренадера», «Der Tannenbaum» и пр. Для фортепіано аранжированы В. девятая симфонія Бетховена, «Фаворитка», «Любовный напитокъ» Донизетти и пр. Всѣ эти переделанія относятся къ началу карьеры В. Изъ литературныхъ произведеній укажемъ на слѣдующія: «Die Kunst und die Revolution» (Лейпцигъ, 1849); «Das Kunstwerk der Zukunft» (Лейпцигъ, 1850); «Oper und Drama» (Лейпцигъ, 1852); «Deutsche Kunst und Politik» (Лейпцигъ, 1868); «Das Judentum in der Musik» (Лейпцигъ, 1869); «Ueber das Dirigieren» (Лейпц., 1870); «Ueber Schauspieler und Sängere» (Лейпцигъ, 1872); «Beethoven» (Лейпцигъ, 1870); «Gesammelte Schriften und Dichtungen» (въ 10 книгахъ, Лейпц., 1871—73); «Richard Wagner, Entwürfe, Gedanken, Fragmente. Aus nachgelassenen Papieren zusammengestellt» (Лейпцигъ, 1885); «Ein Brief von Richard Wagner» Листа (Лейпц., 1857); «Ueber die Bestimmung der Oper» (Лейпцигъ, 1871). О В. было столько писано, что нѣтъ возможности обо всемъ упомянуть. Назовемъ слѣдующія сочиненія: Ташпертъ, «Richard Wagner» (Эльберфельдъ, 1883); Больцогена, «Вагнеріана» (Лейпц., 1888); Глазенайтъ, «Richard Wagner's Leben und Werken» (въ 6 томахъ, Лейпцигъ, 1882); Рихардъ Поль, «Richard Wagner» (Лейпцигъ, 1883); Гаслякъ, «Die moderne Oper» (въ трехъ томахъ, Берлинъ, 1884—85); Листъ, «Richard Wagner» (Берлинъ, 1881); «Katalog einer Richard Wagner-Bibliothek» (2 тома, Лейпцигъ, 1882—86); Адольфъ Жюльенъ, «Richard Wagner» (Парижъ, 1886); Эдуардъ Шпоръ, «Le drama musical» (Пар., 1886); Гиппо, «Parcival et l'opéra wagnerien» (Парижъ, 1885); Эрнестъ, «Richard Wagner et le drame contemporain» (Пар., 1887); Блазъ де Бюръ, «Une nouvelle philosophie de l'opéra» («Revue de deux Mondes», 1884); Липдау, «Richard Wagner» (Пар., 1885); Бернардини, «Richard Wagner, sa vie, ses poèmes d'opéra, son système dramatique et musical» (Парижъ). Въ Россіи А. Н. Свровъ много писалъ о В. Вотъ самыя выдающіяся его статьи: «Рихардъ Вагнеръ и его реформа въ области оперы» («Журналъ Искусства», 1860, № 1, 2). «Нибелунговъ перстень», музыкально-драмати-

ческая поэма, очеркъ («Якорь», 1863, въ десяти нумерахъ); «О Вагнеръ» («Музыкально-Театральный Вѣстникъ», 1858, № 34); «Рихардъ Вагнеръ въ Петербургѣ» («Спб. Вѣдомости» 1863 года, №№ 40 и 52). Назовемъ еще: Трифоновъ, «Рихардъ Вагнеръ» («Вѣстникъ Европы» 1884 г., мартъ, апрѣль); Эссъ-Лу, «Рихардъ Вагнеръ и его трилогія» (Москва, 1889); Александръ Рейнгольдъ, «Кольцо Нибелунга» (Спб., 1889); А. Фаминцынъ, «Рихардъ Вагнеръ и его опера Лоэнгринъ» («Голосъ», 1868 г., №№ 273, 274, 275)

Н. Соловьевъ.

Вагнеръ (Рудольфъ)—физиологъ и сравнительный анатомъ, родился въ Байрейтѣ 30 іюня 1805 г. Первоначальное образование онъ получилъ въ своемъ родномъ городѣ и въ Аугсбургѣ, куда въ 1820 г. его отецъ былъ переведенъ ректоромъ протестантской гимназіи. Затѣмъ онъ изучалъ медицину съ 1822 г. въ Эрлангенѣ, и съ 1824 г. въ Бюрбургѣ. Окончивъ въ 1826 г. курсъ, В. для дальнѣйшаго усовершенствованія въ наукахъ поѣхалъ въ Парижъ, гдѣ подъ влияніемъ Кювье занялся сравнительною анатоміею. Онъ неоднократно посѣщалъ берега Нормандіи и южной Франціи для занятія низшими животными. Въ 1828 г. В. поѣхалъ въ Кальяри, гдѣ изучалъ геогностическое строеніе страны и изслѣдовалъ одну замѣчательную костяную брекцію. Въ томъ же году онъ поселился въ Аугсбургѣ, какъ практическій врачъ, но вскорѣ получилъ приглашеніе въ эрлангенскій университетъ и былъ назначенъ прозекторомъ, въ 1829 г. доцентомъ, въ 1832 г. экстраординарнымъ, а въ 1833 г.—ординарнымъ профессоромъ зоологіи. Въ 1840 г. онъ былъ приглашенъ въ Геттингенъ на мѣсто Блуменбаха. По разстроенному здоровью, В. провелъ въ Италіи двѣ зимы, 1845 и 1846 г. Въ 1863 г. тяжело заболѣлъ и умеръ 13 мая 1864 г. В. принадлежить къ числу извѣстнѣйшихъ изслѣдователей въ области физиологіи, сравнительной анатоміи и антропологіи. Изъ его сочиненій особенно замѣчательны: «Lehrbuch der vergleichenden Anatomie» (2 части, Лейпцигъ, 1834—35; 2 изд. подъ заглавіемъ «Lehrbuch der Zootomie», 2 части, Лейпцигъ, 1843—47; безпозвоночныя животныя обработаны Фремемъ и Лейкартомъ); «Icones physiologicae» (3 тетради, Лейпцигъ, 1839—40; въ новой обработкѣ Эккера, Лейпцигъ, 1852—54); «Lehrbuch der Physiologie» (Лейпцигъ, 1839; 4 изданіе въ новой обработкѣ Функе, Лейпцигъ, 1855 и слѣд.); «Handatlas der vergleichenden Anatomie» (Лейпц., 1841); «Grundriss der Encyclopadie und Methodologie der medizinischen Wissenschaften nach geschichtlicher Ansicht» (Эрлангенъ, 1838); «Zur vergleichenden Physiologie des Blutes» (Лейпцигъ, 1833); «Beiträge zur vergleichenden Physiologie», а также подъ заглавіемъ «Nachträge zur vergleichenden Physiologie des Blutes» (Лейпцигъ, 1838); «Partium elementarium organorum, quae sunt in homine atque animalibus, mentiones micrometricae» (Лейпцигъ, 1834); «Prodromus historiae generationis hominis atque animalium» (Лейпцигъ, 1836). Кроме того, В. вмѣстѣ съ Виллемъ перевелъ на нѣмецкій языкъ Естественную исторію человѣка. При-

гарда («Naturgeschichte des menschlichen Geschlechts», 4 т., Лейпцигъ, 1840—48).

Къ числу важнѣйшихъ явленій научной литературы слѣдуетъ отнести изданный В. «Handwörterbuch der Physiologie» (4 т., Брауншвейгъ, 1842—55). Во время своего зимняго пребыванія въ Италіи онъ произодилъ изслѣдованія надъ электрическими гніюсами, и эти изслѣдованія привели его къ дальнѣйшимъ изслѣдованіямъ въ области нервной физиологіи и психологіи. Научные результаты этихъ изслѣдованій изложены имъ главнѣйшимъ образомъ въ его «Neurologische Studien» (Геттингенъ, 1854). Эти работы вызвали оживленную литературную борьбу, въ которой В. поддерживалъ спиритуалистическое направленіе въ естествознаніи противъ матеріалистическаго направленія Карла Фогта и Моленшотта. Изъ относящихся сюда мелкихъ сочиненій слѣдуетъ назвать: «Menschenschöpfung und Seelensubstanz» (Геттингенъ, 1854); «Ueber Wissen und Glauben mit besonderer Beziehung zur Zukunft der Seelen» (Геттингенъ, 1854); «Der Kampf um die Seele» (Геттингенъ, 1857) и проч. Въ послѣднее время В. занялся преимущественно антропологическими изслѣдованіями, и въ сентябрѣ 1861 г. устроилъ въ Геттингенѣ съѣздъ антропологовъ, на которомъ былъ разрѣшенъ вопросъ о методѣ измѣреній на человѣческомъ тѣлѣ. Отчетъ о полученныхъ результатахъ былъ опубликованъ В. совмѣстно съ Беромъ (Лейпцигъ, 1861). Свои собственныя изслѣдованія В. опубликовалъ въ «Zoologisch-anthropologische Untersuchungen» (ч. 1, Геттингенъ, 1861), а также въ «Vorstudien zu einer wissenschaftlichen Morphologie und Physiologie des menschlichen Gehirns als Seelenorgans» (2 части, Геттингенъ, 1860—62).

Э. Брандтъ.

Вагнеръ (Эрнстъ Wagner)—нѣм. писатель, род. 1769 г., изучалъ право въ Гейѣ, затѣмъ по рекомендаціи Жанъ Поля получилъ мѣсто личного секретаря у герцога Мейнингенскаго, † въ 1812 г. Лучшимъ произведеніемъ В. считается его первый романъ: «Wilibalds Ansichten des Lebens» (Мейнинг., 1804, 2 т.); за нимъ послѣдовали: «Die reisenden Maler», ром. (Лейпц., 1806, 2 т.); «Reisen aus der Fremde in die Heimat» (тамъ же, 1808—9, 2 т.); сборникъ очерковъ, разсказовъ, афоризмовъ и т. д., продолженіемъ котор. служить «Historisches A. B. C. eines vierzigjährigen hannebergischen Fibelschützen» (Тюбинг., 1810); романы «Ferdinand Miller» (тамъ же, 1809), «Isidora» (тамъ же, 1814) и «Lebenserfahrungen und Weltansichten», сборникъ статей смѣшаннаго характера. Полное собр. сочин. В. издано Мозенгеймемъ (Лейпц., 1824—28; 3 изд., 1854, 5 т., съ біографіей).

Вагнеръ (Янъ)—чешскій современный писатель, род. 1856 г. Окончивъ философскій факультетъ въ Прагѣ, онъ былъ учителемъ въ Пловдивѣ (Филиппополѣ), потомъ жилъ въ Петербургѣ и въ Америкѣ, и наконецъ поселился въ Прагѣ. Въ Америкѣ и Прагѣ онъ былъ редакторомъ нѣсколькихъ чешскихъ газетъ, и кромѣ того издалъ слѣдующія сочиненія: сборникъ «Zpřevy thráckýchъ Bulharů» (1886); «Na evropskémъ vychodě» (1887); «Mluvnici jazyka bulharského» (1879 и II изд., 1883) и

нѣсколько переводовъ съ болгарскаго, французскаго, русскаго (между прочимъ Михайлова и Данилевскаго).

Ваг-нукъ—родъ индусскаго ударнаго оружя, оставляющаго на тѣлѣ слѣды похожіе на тѣ, которые остаются отъ тигровыхъ когтей. Оружіе это введено главою индусскаго тайнаго общества Севайей и употребилось его сообщниками для отвращенія отъ себя подозрѣній въ совершенныхъ убійствахъ.

Вагонетъ.—Для передвиженія строительныхъ матеріаловъ, руды, каменнаго угля и т. п. по рельсовымъ путямъ на небольшое разстояніе употребляются вагонеты, которые по устройству суть не что иное, какъ товарные вагоны малыхъ размѣровъ. Грузъ, поднимаемый вагонетомъ, бываетъ не свыше 100 пудовъ и вѣсъ самого вагона не болѣе 50 пудовъ. Колеса, діаметромъ отъ 1-го до 2-хъ футовъ, утверждаются въ подшипникахъ, прикрѣпленныхъ къ рамѣ, безъ рессоръ, буферами служатъ выступающіе концы продольныхъ брусьевъ рамы, которая дѣлается болѣею частью деревянною. Тормазы помѣщаются только на нѣкоторыхъ вагонахъ, и то когда поѣздъ изъ вагонетовъ приходится двигать по крутымъ уклонамъ, или когда они спускаются дѣйствіемъ собственной тяжести. Весьма важно, въ особенности во время производства строительныхъ работъ, производить возможно быструю разгрузку, или перевозимый матеріалъ вываливать прямо съ В. Это достигается тѣмъ, что кузовъ дѣлается вращающимся на горизонтальной оси, такъ что В. можно давать наклонное положеніе, открывая соответственно нижнюю часть стѣнки,—тогда все содержимое кузова будетъ вываливаться.

Подобные вращающіеся кузова дѣлаются или на оси параллельной пути или перпендикулярной къ нему, смотря по тому, требуется ли вываливать перевезенный матеріалъ въ бокъ, или впередъ по направленію движенія поѣзда. Кузова дѣлаются также часто со створчатыми днищами, причемъ вывалка матеріала производится внизъ подъ В. При употребленіи В. въ дѣло устраиваются обыкновенно специальные рельсовые пути (см. Путь Дековила) изъ рельсовъ малаго типа и шириною около 2 футовъ.

Вагонеты всегда дѣлаются открытыми и часто разборными. Вагонеты, употребляемые на обыкновенныхъ паровозныхъ желѣзныхъ дорогахъ, состоятъ собственно изъ платформы на двухъ парахъ колесъ и служатъ для перевозки ремонтнаго матеріала. Устройство ихъ должно быть таково, чтобы легко можно было снять ихъ съ пути для прохода поѣзда. Это необходимо въ виду того, что ремонтъ пути и употребленіе этихъ вагонетовъ производится всегда безъ прекращенія движенія по дорогѣ.

Передвиженіе В. по рельсамъ производится болѣею частью непосредственно въ ручную, или по уклону собственной тяжестью, или постоянными двигателями при помощи канатныхъ и цѣпныхъ приводовъ, а иногда и болѣешими паровозами. *А. Любергъ.*

Вагонъ.—Для передвиженія пассажировъ и грузовъ по желѣзнымъ дорогамъ служатъ В.

Нижняя, ходовая часть В., или телѣжка, состоитъ изъ рамы и колесъ, а верхняя — кузовъ, изъ платформы, которая можетъ быть открытою или снабжается боками и полнымъ прикрытіемъ (стѣнами и крышей). По назначенію В. раздѣляются на пассажирскіе и товарные, различающіеся размѣрами и устройствомъ кузова.

Пассажирскіе В. раздѣляются на три класса, различающіеся болѣею или меньшею роскошью отдѣлки, степенью совершенства устройства ходовой части (телѣжки) и зависящимъ отъ этого спокойствіемъ движенія, а также и числомъ мѣстъ для пассажировъ. Наименьшая длина кузова пассажирскаго В. составляетъ 25 фут. (7,6 метр.), а наибольшая достигаетъ до 60 фут. (18,3 метр.). Наружная ширина кузова, на нашихъ дорогахъ 11,2 фут. (3,4 метр.), а внутренняя немногимъ болѣе 10 фут. (3 метр.). Число пассажировъ на единицу площади В. для I, II и III классовъ точно не опредѣляется, но оно почти пропорціонально цифрамъ 3, 4, 5 на 1 кв. сажень (4,55 кв. м.). Въ В. III кл. приходится обыкновенно 8 человекъ, а потому во II классѣ будетъ около 6,4, а въ I кл. около 4,8. Въ пассажирскихъ В. длиною въ 30 фут., вычитая по одной квадратной сажени на помѣщеніе для печки, уборной и ретрада, получится въ III, II и I кл. 40, 32 и 24 мѣста. Въ особенно удобныхъ В. перваго класса, каковы такъ называемые пудмановскіе вагоны, длиною до 56 футовъ, имѣющіе всего шесть отдѣленій (купѣ) по четыре мѣста въ каждомъ, приходится на 1 кв. сажень всего 2 пассажира съ небольшимъ. Прежде пассажирскіе вагоны раздѣлялись поперечными перегородками на отдѣльные купѣ съ выходами прямо наружу; при этомъ поѣздная прислуга, обходя вагоны для провѣрки билетовъ во время движенія поѣзда, должна была держаться снаружи вагона за особый поручень. Это, однако, небезопасно и поэтому нынѣ вагоны устраиваются почти вездѣ проходными, или же провѣрка билетовъ производится исключительно на станціяхъ.

На дорогахъ очень длинныхъ, и при болѣеюмъ пассажирскомъ движеніи имѣются пудмановскіе вагоны, такъ называемые салонные, въ которыхъ имѣются общія гостинныя, столовыя, читальни, буфетъ, кухня, ванныя комнаты и прочія удобства, что даетъ возможность пользоваться быстрымъ движеніемъ безъ остановокъ на станціяхъ. Въ такихъ вагонахъ каждый пассажиръ имѣетъ свою постель. Вообще нынѣ при устройствѣ новыхъ вагоновъ I и II классовъ стремятся къ тому, чтобы ночью было по возможности болѣе мѣстъ для сна. Забота объ этомъ простирается и на вагоны III класса, по крайней мѣрѣ на малыхъ дорогахъ.

Особыхъ механическихъ вентиляціонныхъ приборовъ для возобновленія воздуха въ вагонахъ не устраиваютъ, а пользуются движеніемъ самаго поѣзда. Въ лѣтнее и теплое время вентиляція достигается открытіемъ оконъ съ подвѣтренной стороны, или же устраиваютъ надъ окнами отдушины, снабженныя съ наружной стороны щиткомъ, который можетъ быть установленъ такъ, чтобы наружный воз-

духъ направлялся во внутрь вагона во время движенія поезда, или дѣйствовалъ какъ ежкторъ (см. это слово), вытягивая изъ вагона испорченный воздухъ. Въ этомъ послѣднемъ случаѣ притокъ свѣжаго воздуха происходитъ чрезъ щели оконъ и дверей. Для этой же цѣли помѣщаются на потолокъ В. отдушники, закрываемые изнутри винтовыми щиткомъ, и продолжающаяся надъ крышей вагона невысокой трубой съ подвижнымъ верхнимъ колѣномъ, которое устанавливается всегда такъ, чтобы наружный воздухъ, при движеніи поезда, могъ дѣйствовать какъ ежкторъ, вытягивая изнутри вагона испорченный воздухъ.

Освѣщеніе вагоновъ производится свѣчами, масляными лампами, газомъ и наконецъ электричествомъ.

Свѣчи весьма удобны, но дороги; растительныя масла легко даютъ запахъ и копоть и дорожке минеральныхъ маселъ. Керосинъ часто употребляется, но требуется для безопасности отъ огня, чтобъ температура вспышки была около 100° Ц., не ниже.

Газовое освѣщеніе желѣзнодорожныхъ вагоновъ устраивается двояко: или въ каждомъ вагонѣ отдѣльно, или общее во всемъ поездѣ.

Первое употребляется такъ, что въ каждомъ изъ вагоновъ, обыкновенно подъ сидѣніемъ, въ кондукторскомъ отдѣленіи помѣщается склепанный изъ стальныхъ листовъ резервуаръ, въ которомъ содержится сжатый подъ давленіемъ до 3-хъ — 4-хъ атмосферъ свѣтильный газъ. Отъ этого резервуара идутъ желѣзныя трубы по всемъ фонарямъ вагона, въ которыхъ помѣщаются горѣлки.

При выходѣ газа изъ резервуара въ трубы помѣщается самодѣйствующій регуляторъ, при помощи котораго давленіе газа въ трубахъ никогда не превышаетъ того, которое требуется для газовыхъ горѣлокъ вообще (около 4 миллиметровъ). Независимо отъ этого самыя горѣлки также устроены съ регуляторами.

Газовое освѣщеніе, общее для всего поезда, основано на томъ же принципѣ, но резервуаръ значительно большихъ размѣровъ помѣщается отдѣльно и прикрѣпляется сзади тендера. Отъ него идутъ трубы ко всемъ вагонамъ поезда, которыя снаружи соединяются резиновыми, со спиральными пружинами внутри, трубками. Газовое освѣщеніе по дороговизнѣ можетъ быть примѣяемо лишь на такихъ дорогахъ, на которыхъ станціи большихъ остановокъ имѣютъ газовыя заводы, гдѣ резервуары могутъ быть наполняемы газомъ. Это послѣднее производится или особымъ насосомъ, или особымъ передвижнымъ резервуаромъ, содержащимъ свѣтильный газъ подъ значительно большимъ давленіемъ (8—9 атмосферъ). Соединивъ его съ резервуарами отдѣльныхъ вагоновъ, можно наполнить ихъ достаточнымъ, для перегона до слѣдующей станціи, количествомъ газа.

При общемъ освѣщеніи всего поезда, устраивается постоянный резервуаръ на станціяхъ рядомъ съ водоемнымъ зданіемъ, или въ самомъ зданіи, и одновременно съ питаніемъ тендера водою наполняютъ и резервуаръ газомъ. Резервуаръ при водоемномъ зданіи по объему равенъ резервуару при тендерѣ, и

газъ находящійся въ первомъ 'долженъ быть всего подъ двойнымъ давленіемъ, противу газа въ тендерномъ резервуарѣ. Станціонныя газовыя резервуары наполняются насосомъ при газовомъ заводѣ.

Электрическое освѣщеніе, несомнѣнно самое пріятное и удобное, пока еще обходится значительно дороже газового и поэтому примѣняется исключительно въ отдѣльныхъ салонныхъ вагонахъ (Пульмана), въ инспекторскихъ и въ поѣздахъ особой важности, какъ напримѣръ, въ царскихъ. Здѣсь, какъ и при газовомъ освѣщеніи, устраивается или частное, въ каждомъ вагонѣ отдѣльно, или общее для всего поезда. Въ первомъ случаѣ въ вагонахъ помѣщаются аккумуляторы (см. это слово), дѣйствіе которыхъ рассчитано на опредѣленный пробѣгъ поезда. При этомъ для необходимой замѣны аккумуляторовъ вновь заряженными необходимо на станціяхъ остановокъ имѣть постоянную динамо-машину, заряжающую аккумуляторы.

При общемъ освѣщеніи всего поезда, прикрѣпляютъ къ нему особый вагонъ, въ которомъ помѣщается динамо-машина и паровой двигатель съ котломъ, подобно тому, какъ это дѣлаютъ при центральномъ отопленіи поезда паромъ. Вагонъ помѣщаютъ обыкновенно непосредственно за тендеромъ.

Были сдѣланы попытки пользоваться движеніемъ поезда для приведенія въ дѣйствіе динамо-машины или пользоваться паромъ котла паровоза; но онѣ оказались безуспѣшными: ибо въ первомъ случаѣ увеличивается значительно сопротивленіе движенію и освѣщеніе прекращается во время остановокъ поезда на станціяхъ, а во второмъ пришлось бы увеличить паропроизводительность котла паровоза, увеличивъ его размѣры.

Для поддержанія въ В. въ холодное время температуры отъ 10 до 16° Р. усаиваютъ въ каждомъ вагонѣ отдѣльно чугунныя печи или водогрѣбныя котлы съ распредѣленіемъ горячей воды по трубамъ въ вагонѣ, или же отопляютъ паромъ. Нагрѣваніе по первымъ двумъ, наиболѣе простымъ способамъ происходитъ чрезвычайно неравномѣрно и требуетъ большой длительности источника и вагонной прислуги. Нагрѣваніе вагоновъ паромъ производится при помощи особаго парового котла, помѣщающагося въ отдѣльномъ вагонѣ въ серединѣ поезда, отъ котораго идутъ трубы по всемъ В. Способъ этотъ, наиболѣе совершенный, обходится, однако, очень дорого. Въ Зап. Европѣ, въ особенности во Франціи, употребляются часто свиновыя грѣшки, наполненные горячей водою, которыя кладутся подъ сидѣнія и подъ ноги пассажирамъ. На мѣстахъ остановокъ поезда происходитъ перемѣна оставшихъ грѣлокъ на новыя, горячія, при чемъ двери вагона, конечно, открыты, что беспокоитъ пассажировъ. При всѣхъ системахъ почти одинаково неустраивана неравномѣрность распредѣленія тепла въ вагонѣ.

В. со сквознымъ ходомъ снабжаются всегда по обѣимъ концамъ закрытыми или открытыми площадками, отъ которыхъ спускаются по обѣимъ сторонамъ ступени. Ходовая часть, или телѣжка В., на которой утверждается кузовъ,

состоять изъ желѣзной рамы, подъ которой помѣщаются колеса. Колеса связываются парно осью, съ которою они соединены наглухо; концы оси выступаютъ за плоскости колесъ, и обдѣланные спицами (шпанами) удерживаются въ буксахъ. Надъ буксами помѣщаются рессоры, въ которыя и укрѣпляется рама В. Число паръ колесъ въ пасс. В. бываетъ обыкновенно отъ двухъ до четырехъ и разстоянiе между ними зависитъ отъ длины В. и отъ меньшаго радиуса поворота пути. Вообще же это разстоянiе не должно быть менѣе 2,5 метр. и по возможности не болѣе 4 метр. Зависимость числа паръ колесъ отъ длины вагона такова: при двухъ парахъ колесъ и нормальной длинѣ между осями (4 метра) длина вагона должна быть 7 метр. или 22 фута. Лучше при увеличенiи длины вагона увеличивать число паръ колесъ, а не разстоянiе между осями. При трехъ парахъ колесъ и 7 м. разстоянiя между осями длина В. будетъ 11,9 м. (39 ф.); при нормальномъ разстоянiи въ 4 м. между осями, длина вагона будетъ 11 м. (36 фут.), а наибольшая предѣльная длина вагона при трехъ парахъ колесъ будетъ 18,3 метр. (60 фут.). При трехъ парахъ колесъ, въ разстоянiи 4-хъ метр. ось отъ оси, необходимо для плавнаго прохода по кривымъ радиусомъ въ 180 метр., чтобы средняя пара имѣла нѣкоторую игру по направлению длины оси.

При расположенiи 8 колесъ (4 паръ) подъ В. связываютъ по двѣ оси на одной общей тѣлѣжкѣ, которыя и помѣщаются подъ концами вагона. Тѣлѣжки эти удерживаются къ рамѣ при помощи вертикальныхъ шкворней, которые даютъ имъ возможность нѣсколько поворачиваться въ горизонтальной плоскости. Разстоянiе между осями въ каждой тѣлѣжкѣ 2 метра, а разстоянiе между шкворнями, центрами тѣлѣжекъ, берется смотря по длинѣ В., такъ чтобы свѣсы по концамъ В., надъ шкворнями, не превышали 3 метр. Такое устройство тѣлѣжекъ даетъ возможность длиннымъ вагонамъ проходить по закруглениямъ весьма малаго радиуса совершенно плавно, такъ какъ тѣлѣжки будутъ всегда сами устанавливаться осями нормально пути. Однако, можетъ случиться, что тѣлѣжка, повернутая относительно оси вагона, при сходѣ съ кривой части пути на прямую сохранить иногда это кривое положенiе и можетъ причинить сходъ В. съ рельсовъ.

Вѣсъ пасс. В. рассчитывается такъ, чтобы на каждую ось приходилось давленiе не болѣе 300 пудовъ; собственный вѣсъ вагона (III кл.) или такъ называемая тара составляетъ для В. съ двумя, тремя и четырьмя осями послѣдовательно 480, 720 и 1000 пудовъ. Вагоны I и II класса о 3-хъ осяхъ вѣсятъ 800 пуд. В. пудмановскiе о 4 осяхъ—1200 п. Большею вѣсомъ этихъ вагоновъ достигается болѣе спокойное ихъ движенiе. Диаметры колесъ обыкновенно равны 1 метру, что при большой скорости движенiя (50 верстъ въ 1 часъ) даетъ около 17500 оборотовъ колеса въ 1 часъ, почти 5 обор. въ секунду. Ежегодный пробѣгъ пасс. В. на нашихъ дорогахъ составляетъ около 35000 до 40000 вер. Продолжительность службы такихъ вагоновъ, при исправномъ постоянномъ ремонтѣ, составляетъ въ среднемъ 15 лѣтъ.

Кромѣ упомянутыхъ здѣсь пасс. В., имѣются на дорогахъ В. почтовые, для передвиженiя почты и помѣщенiя почтовыхъ чиновниковъ и почталоновъ, В. для лицъ инспектирующихъ дорогу, и служебные и кондукторскiе, въ которыхъ помѣщается служебный персоналъ, находящiйся при поѣздѣ. Для кондукторовъ имѣются, кромѣ того, особыя отдѣленiя при пассажирскихъ вагонахъ.

В., входящiе въ составъ поѣзда, стягиваются плотно другъ съ другомъ при помощи стяжныхъ крюковъ (см. это слово), помѣщаемыхъ по обѣимъ концамъ В., противъ оси его, и прикрѣпляются къ рамѣ пружинною связью. По обѣимъ сторонамъ стяжныхъ крюковъ располагаются буфера. На всѣхъ пасс. В. помѣщаются на колесахъ тормоза, нажимаемые на шины колесъ для болѣе скорой остановки поѣзда. Товарные вагоны устраиваются въ общемъ такъ же какъ и пасс. В., но всегда на двухъ парахъ колесъ, въ разстоянiи 12—15 футовъ (3,6 м.—4,6 м.). Общая длина кузова тов. В. отъ 20 до 22 фут. (6—6,7 м.) и длина между буферами дѣлается въ 25 фут. (7,6 м.). Кузовъ, деревянный, или ограничивающiйся открытой платформой, къ которой прикрѣпляютъ съемные бока, или же состоитъ изъ платформы съ крышей на сплошныхъ деревянныхъ стѣнахъ, причемъ по серединѣ длинныхъ сторонъ стѣнъ помѣщаются раздвижныя входныя двери.

Вѣсъ тов. В. бываетъ обыкновенно около 300 пудовъ, а грузъ, поднимаемый имъ,—отъ 600 до 750 пудовъ, такъ что на каждую ось вагона приходится давленiе отъ 450 до 525 пудовъ. При такомъ же диаметрѣ колесъ, какъ и у пасс. В., и при средней скорости движенiя въ 15 верстъ въ часъ, колесо въ это же время дѣлаетъ 5250 оборотовъ, т. е. 1,5 обор. въ секунду, и при среднемъ его годовомъ пробѣгѣ въ 16000 верстъ и при постоянномъ ремонтѣ служба ихъ продолжается отъ 12 до 20 лѣтъ.

Тов. В. не всѣ снабжаются тормозами, но при составленiи поѣздовъ число тормозовъ считается въ зависимости отъ уклоновъ пути и отъ скорости движенiя. Вообще при скоростяхъ въ 15—20 верстъ для товарныхъ поѣздовъ, въ 30 для обыкновенныхъ пасс. поѣздовъ и въ 35—40 для скорыхъ, почтовыхъ и курьерскихъ поѣздовъ, на 100 осей число тормозовъ опредѣляется.

При уклонѣ въ .	$\frac{1}{500}$	въ 6,	9,	14	и 19.			
—	—	$\frac{1}{200}$	—	8,	12,	16	—	21.
—	—	$\frac{1}{100}$	—	12,	16,	20	—	25.
—	—	$\frac{1}{50}$	—	18,	24,	28	—	40.

Для перевозки по ж. д. специальныхъ товаровъ, какъ то: мяса, молочныхъ продуктовъ, зерна розсыпью, каменнаго угля, керосина и нефтяныхъ продуктовъ, пороха и проч. устраиваются отдѣльные вагоны, въ которыхъ только эти товары перевозятся. Сюда относятся вагоны-ледники, наливные вагоны, вагоны каменноугольные, вагоны хлѣбные и другiе. Такъ какъ перевозка товаровъ въ такихъ В. производится только по одному направлению дороги, то они должны идти обратно порожними, что отзывается неблагоприятно на стоимости перевозки, а потому нынѣ приспособляютъ

обыкновенные товарные В. для этих товаровъ въ особенности на случай перевозки зерна, каменнаго угля и взрывчатыхъ составовъ. Для послѣднихъ требуются, между прочимъ, ясное наружное различіе вагона отъ другихъ вагоновъ поезда, во избѣжаніе несчастья отъ могущихъ быть взрывовъ. Для перевозки войска и рабочихъ, отправляющихся на заработки, приспособляются крытые тов. В. устройствомъ въ нихъ деревянныхъ скамеекъ. Такимъ образомъ приспособленные вагоны для перевозки рабочихъ носятъ на некоторыхъ дорогахъ названіе В. IV класса, въ которыхъ пробѣдная плата значительно понижена.—Равнымъ образомъ устраиваются въ крытыхъ товарныхъ вагонахъ стойла для лошадей и рогатаго скота, и кладется подстилка. Обыкновенные крытые товарные вагоны вмѣщаютъ въ себѣ 40 человекъ или 6 лошадей или 8 до 10 головъ рогатаго скота.

На конножелѣзныхъ дорогахъ употребляются вагоны особаго устройства, приспособленные для конной тяги, болѣе легкой конструкции (см. Конножелѣзные дороги). *А. Нюбергъ.*

Ваграмъ (Wagram)—селеніе въ 16 вер. къ СВ. отъ Вѣны, на лѣв. берегу Дуная. 5 и 6 іюля 1809 г. около него происходило упорное и кровопролитное сраженіе между французскою арміею Наполеона I и австрійскою, предводимую эрцгерцогомъ Карломъ. Наполеонъ, послѣ неудачнаго для него боя подъ Асперномъ (см. это слово), не отказался отъ мысли нанести рѣшительный ударъ главной австр. арміи, оставшаяся на дунайскомъ о-вѣ Лобау, укомплектовать свои войска и ожидать удобнаго момента для переправы на лѣвый берегъ Дуная, для атаки арміи эрцгерцога, расположенной въ весьма сильной позиціи, на плоскогорьѣ, омываемомъ съ юга и запада ручьемъ Русбахъ. У одного изъ исходящихъ угловъ этого плоскогорья лежить селеніе Ваграма, отъ котораго сраженіе получило свое названіе. Силы австрійцевъ доходили до 100 т., французовъ—до 160 т. чел. Переправа французовъ началась съ 9 ч. вечера 4-го іюля, и была исполнена успѣшно; утромъ 5-го числа армія ихъ уже развертывалась на Мархфельдской равнинѣ; но исполненіе ею сложныхъ маневровъ потребовало весьма много времени. Наполеонъ, узнавъ объ отдаленности войскъ эрцгерцога Иоанна, который долженъ былъ соединиться съ э.-г. Карломъ, считалъ возможнымъ еще въ тотъ же день рѣшить дѣло, и уже въ 7 ч. вечера повелъ атаку на разные пункты неприятельской позиціи; но безсвязныя атаки французовъ и ихъ союзниковъ, саксонцевъ, были отбиты, и къ 11 ч. веч. бой прекратился.—Эрцгерцогъ Карлъ, ободренный успѣхомъ, рѣшился на другой день перейти въ наступленіе. 6-го іюля сраженіе возобновилось съ чрезвычайнымъ упорствомъ. Потери съ обѣихъ сторонъ доходили до 25000 чел.; въ числѣ раненыхъ австр. генераловъ былъ самъ главнокомандующій. Поле сраженія осталось за французами, но побѣда Наполеона, несмотря на превосходство его силъ, не была рѣшительною по матеріальнымъ результатамъ, такъ какъ австрійскія войска отступили въ поряд-

кѣ. Сраженіе это хотя и рѣшило участь войны противъ Австріи, тѣмъ не менѣе составляетъ славную страницу въ лѣтописяхъ австр. арміи. Съ другой стороны переправа, совершенная франц. войсками съ о-ва Лобау на лѣвый берегъ, причисляется къ числу самыхъ замѣчательныхъ въ исторіи военнаго искусства.

Вагранки (Der Kurolöfen, le Cubilot, Cupola furnaces).—Вагранка есть горнъ или небольшая шахтная (вертикальная) печь, служащая для переплавки чугуна. Переплавка эта ведется при посредствѣ древеснаго угля, или кокса или антрацита, высокая температура при сжиганіи которыхъ достигается посредствомъ дутья (см. Воздуходувныя машины). Вагранки вошли въ употребленіе со времени постройки паровыхъ машинъ (Уаттомъ и Бользономъ) въ 1774 г.; до того же времени для переплавки употребляли переносные горны, въ родѣ тѣхъ, которые и въ настоящее время служатъ литейщикамъ или вагранщикамъ, странствующимъ по деревнямъ Франціи и Бельгіи (la calebasse). Такой горнъ состоитъ: 1) изъ котла (помѣщеннаго на оси съ двумя колесами), выложеннаго внутри огнепостояннымъ кирпичемъ; 2) обмазаннаго глиною наставыша въ родѣ трубы, и 3) ручныхъ мѣховъ. Въ такомъ горнѣ или малой вагранкѣ можно расплавить до 5 п. чугуна; формовымъ матеріаломъ для этихъ литейщиковъ обыкновенно служатъ шоссейная пыль или смѣсь рѣчного песку съ глиняною мутою.

Нынѣшняя вагранка состоитъ: 1) изъ фундамента d (Fondement, Fundament, Basement)

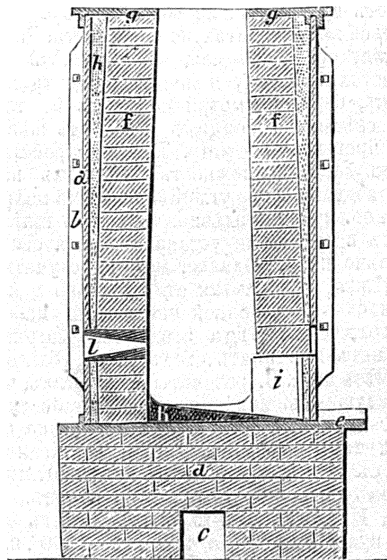

Вагранка, вертикальный разрѣзъ.

(высотой фута 2 $\frac{1}{2}$ надъ поломъ фабрики), покрытаго чугуною плитою e (Taqce, Zasken, plate); 2) установленнаго на ней желѣзнаго цилиндра-кожуха; или чугунныхъ досокъ a, съ ребрами b (арматура); 3) внутри этой оболочки сперва уграрбовываютъ дно-лещадь k, a затѣмъ, или по болвану дѣлаютъ набивныя

стѣны изъ огнепостояннаго матеріала, или по шаблону выводить стѣны изъ огнеупорнаго кирпича f.; очень часто нижнюю часть, горнѣ дѣлаютъ набивкою, а верхнюю (Cuve, Schachtgash, fire-gom)—шахтѣ изъ кирпича; 4) мѣсто между кирпичною кладкою и кожухомъ заполняютъ битымъ кирпичемъ — забутка h; 5) въ передней стѣнѣ вровень съ лещадью дѣлается окно, шириною около 8 д. и высотой около 12 д.; окно это (i) называется грудью (Poitrine, Offenbrust, furnace - breast) или рабочимъ отверстиемъ; 6) кирпичная кладка шахтѣ образуетъ собою почти цилиндрической (очень мало сѣуженный кверху) колодезь; высота его дѣлается отъ 10 до 20 ф., при диаметрѣ отъ 2 до 4 фт.; 7) для вдуванія воздуха на выс. 1 1/2 ф. отъ лещади оставляютъ отверстія, назыв. фурмами (l, Fuyère, Forst, Twerer); чаще всего ихъ бываетъ два; при большихъ вагранкахъ ихъ ставятъ даже до шести; для получения возможности скопить большее количество чугуна фурмы кладутъ въ 2 или 3 ряда; при началѣ плавки верхніе ряды заткнуты глиняными пробками, а по мѣрѣ того, какъ уровень чугуна поднимается, дутье переводятъ изъ нижняго ряда (котор. при этомъ затыкаютъ) во второй и т. д.; 8) надъ верхомъ вагранки, который назыв. колошникомъ (g. Gueulard, Gicht, mouth of the furnace) дѣлаютъ сводъ, изъ-подъ котораго продукты горнія отводятся въ трубу. По просушкѣ лещади и шахты грудь вагранки закрываютъ, оставляя каналъ—выпускное отверстие (Stich, tap-hole), черезъ которое могъ бы вытекать жидкій чугунъ послѣ своего скопленія въ нижней части вагранки, которая наз. горномъ (Creuset, Heerd, hearth). Когда вагранка такъ приготовлена, то черезъ колошникъ засыпаютъ горящаго угля, а на него опредѣленный объемъ горячаго матеріала; засыпъ эта наз. пустою или холостою колошею (fausse charge, Kohlengicht, charge of charcoal) и для окончательнаго прогрѣва вагранки спускаютъ шесть такихъ колошъ, такъ что уголь будетъ выше фурмъ; потомъ начинаютъ класть на опредѣленный объемъ (напр., на 1 кв. фт. угля) нѣкоторое количество чугуна (напр. фунтовъ 25), пуская 10 такихъ слоевъ угля (колошъ—charger, Beschicken, to charge) и чугуна; затѣмъ оставляя количество угля постояннымъ, въ 1 куб. ф.; пускаютъ 5 колошъ съ 30 ф., 12 съ 35 ф.; засыпъ колошъ дѣлается по мѣрѣ осѣданія предыдущихъ. Когда уголь въ горну разгорится ярко и у колошника появится огонь, засыпъ легкыхъ колошъ должно прекратить и какъ только начнется проявленіе первыхъ капель чугуна за фурмами, тотчасъ же слѣдуетъ наставить сопла (Buse, Düse, pose-pipe, наконечникъ, черезъ который воздухъ входитъ въ фурмы) и пустять дутье. Дальнѣйшая сыпъ для взятаго примѣра была бы 10 колошъ по пуду на куб. футъ угля, а затѣмъ полная навѣска по 1 и 5 фунт. Вся предыдущая работа наз. задувкою печи (mettre à feu, anblasen, to blow - in). Какъ только появятся первыя капли у выпускнаго отверстия, его тотчасъ же закрываютъ глиной съ угольнымъ мусоромъ. Число рабочихъ при вагранкѣ всего 3 человѣка: одинъ смотритъ за фурмами и выпускаетъ чугунъ, второй до-

ставляетъ уголь и чугунъ на колошникъ, а третій засыпаетъ колоши. Когда чугуна скопится въ горну въ достаточномъ количествѣ, задѣлку выпускнаго отверстия протыкаютъ и чугунъ по желобу бѣжитъ въ подставленные литейные ковши (poche, Pfanne, casting-ladle). По окончаніи плавки грудь вагранки разламываютъ и длинными кочергами выгребаютъ весь оставшійся въ ней раскаленный уголь, заливая его водою; эта работа наз. выдувкой (mettre hors feu, ausblasen, to blow-down).

Количество воздуха, необходимое для хорошаго хода вагранки, должно быть отъ 600 до 700 куб. фут. на каждый пудъ расплавленнаго чугуна, при чемъ давленіе по ртутному духомѣру (manomètre, Windmesser, gauge) доходить до 1 дюйма. Духомѣромъ служитъ инструментъ, состоящій изъ изогнутой трубки въ видѣ буквы γ , въ нее налито нѣкоторое количество ртути, и такъ какъ трубка открыта, то ртуть стоитъ въ обонихъ колѣнахъ на одномъ уровнѣ; для опредѣленія давленія одно изъ колѣнъ соединяютъ съ воздухопроводною трубою, тогда отъ давленія ртуть въ другомъ поднимется; разность высотъ и служитъ мѣрою густоты дутья; изъ давленія по извѣстнымъ формуламъ можно опредѣлить скорость движенія воздуха, а это, при извѣстной площади сопла, даетъ количество вдуваемаго воздуха. Площадь суммы всѣхъ сопелъ должна относиться къ площади сѣченія вагранки, какъ 1 : 80. Сила машины, погребная для расплавленія 40 пуд. въ часъ, не превосходитъ $\frac{3}{4}$ паровой лошади, для 100 пуд. необходимо 2, а для 300 пуд. 10 паровыхъ лошадей. Въ настоящее время весьма распространенною воздуходувкой служитъ американскій вентиляторъ Рута. Расходъ горячаго матеріала, считая съ задувкой, можно полагать: древеснаго угля на 1 пудъ чугуна 20 ф., кокса—около 9 ф., антрацита—5 ф.; угаръ доходитъ до 7 1/2. Вагранка работаетъ периодически, ее пускаютъ въ ходъ сообразно количеству формовокъ, приготовленныхъ для отливки. Изъ усовершенствованій, предлагаемыхъ въ настоящее время, особаго вниманія заслуживаетъ предложеніе Герберца, который вдуваніе воздуха снизу замѣняетъ высосываніемъ продуктовъ горнія на колошникѣ; воздухъ, необходимый для горнія угля, входитъ въ щель, оставляемую между горномъ и шахтою, а газы на верху увлекаются струею паровъ. По опытамъ Герберца, примѣненіе къ его вагранкѣ воздуха, нагрѣтаго до 600°, даетъ возможность плавить бессемеровскую сталь; ежели опыты эти подтвердятся, то такая вагранка получитъ огромное значеніе, вслѣдствіе все болѣе и болѣе усиливающагося запроса на стальную фасонную отливку, стремящуюся замѣнить собою чугуноное литье.

А. И. Скинбергъ А.

Вагранъ—значительная рѣчка въ верховтурскомъ уѣздѣ Пермской губ., вытекаетъ вблизи верховьевъ Южной Сосвы. Притоки В. справа: Тылайка, Б. и М. Лихъ (Шанаурья) и Коноваловка, а съ лѣвой: Сурья, Лямпа, Оленья и Колонга. Берега В. очень живописны; особенно красивы поросшіе на теменахъ деревьями известковые утесы, тутъ и тамъ подходящіе къ рѣкѣ; въ известнякахъ по берегамъ много пещеръ (напр., большія пещеры въ

2 километр, отъ Петропавловскаго завода и въ 22 км. ниже его по рѣкѣ). Около устья р. Б. Диха прежде розыскивали серебряную руду, а ниже устья р. Оленей разработывался рудникъ такъ называвшейся желѣзной сметаны (видоизмѣненіе желѣзнаго блеска, тонко-чешуйчатого сложенія и весьма мягкое). Но, по указанію Карпинскаго, въ этой возвышенности проходитъ жила сѣрнистаго молибдена или молибденоваго блеска. Добываемый минералъ употреблялся для приготовленія машинной мази.

Вагрань, также Крылышское — озеро, въ верхотурскомъ уѣздѣ Пермской губ., въ бывшемъ округѣ Богословскихъ заводовъ, около котораго въ 1663 г. стрѣльцами Ив. Блиновымъ съ товарищами была отыскана серебряная руда, но найдена мѣдная. Въ 1722 — 24 гг. совѣтникамъ бергъ-коллегій Михаэлисъ снова производилъ тутъ поиски на серебрянную руду, но дѣло заглохло. Мѣстность вообще мало изслѣдована и заслуживаетъ вниманія.

Вагрия — такъ называлась нѣкогда восточная часть герцогства Голштинскаго, между Сѣвернымъ моремъ и рр. Траве и Свентине. Первоначально къ В. причислялся также островъ Фемернъ. Въ глубокой древности В. служила, вѣроятно, сборнымъ пунктомъ различныхъ германскихъ племенъ для служенія богинѣ Нертѣ. Во время войнъ съ саксами Карлъ Великій предоставилъ область В. славянскому племени оботритовъ, которые втеченіе трехъ вѣковъ сохраняли свою независимость и языческую религію. Главный городъ ихъ Ольденбургъ (по славянски — Старгардъ), былъ важнымъ торговымъ пунктомъ на Сѣверномъ морѣ; но начиная съ XV в. гавань стала мелѣть и городъ постепенно потерялъ свое торговое значеніе. Другой вендской резиденціей былъ городъ Пленъ. Усилія мѣстныхъ князей Готшалка (убитъ 1066 годъ) и Генриха (ум. 1124 г.) обратить жителей въ христіанство не увѣнчались успѣхомъ; но при Генрихѣ уже началъ свою дѣятельность апостолъ В. — Вицелинъ († 1155). Въ 1139 г. голштинцы овладѣли В., которая быстро оtmечилась. Въ настоящее время В. образуетъ округъ Ольденбургъ, Пленъ, большую часть Зегеберга, части округовъ Киль и Штромарнъ прусской провинціи Шлезвигъ-Голштиніи, ольденбургское княжество Любекъ и, наконецъ, большую часть области волнаго города Любека. Гербъ В. представляетъ серебряную воловь голову съ голштинскими крапивными листьями между рогами, въ красномъ полѣ.

Вагры или **Вагры** — славянское племя, населявшее нѣкогда восточную часть Голштиніи — Вагрю (см. это сл.).

Вагская волость занимаетъ рѣчную область р. Вага, Тобольской губ. Населеніе этой волости состоитъ изъ остяковъ, и только по Куль-Югану (притоку Вага) живутъ самодѣды. Вагскіе остяки имѣютъ много общаго съ сургутскими, живутъ въ деревянныхъ и торфяныхъ юртахъ и занимаются почти исключительно охотою и рыболовствомъ; только немногіе изъ нихъ держатъ оленей. Обитая дѣтомъ по берегамъ Вага, остяки на зиму передвигаются болѣе къ югу. Всѣхъ остяковъ въ В. волости полагаютъ до 2000 душъ об. пола.

Вагульничъ — см. Вагульничъ.

Вагштемпелмейстеръ — см. Штем-пелмейстеръ.

Вада (по-чувашски — старый, престарѣлый) — часто встрѣчающееся слово въ чувашскихъ географическихъ названіяхъ, напр. въ названіяхъ чувашскихъ селеній, находящихся въ Казанской и Симбирской губ. Вообще болѣе древній выселокъ, по отношенію къ недавно основанному, называется вада-касъ.

Вадаи (Wadai, также Даръ-Сала) — одно изъ наиболее могущественныхъ государствъ въ Суданѣ, граничитъ на зап. съ Канемомъ и Багирми, на сѣв. со странюю Тебу, на вост. съ Дарфуромъ; границу съ южной негритянскою страной Даръ-Рунга (шатающей дань В.) составляетъ рѣка Вагаръ-эсъ-Саламатъ. Государство В., занимающее пространство въ 319000 кв. км., представляетъ въ большей своей части окаймленную рѣдкими горными группами низменность и, за исключеніемъ южной окраины, носитъ степной характеръ. Постоянныя рѣки встрѣчаются только въ южной части В., гдѣ протекаетъ важнѣйшій прит. р. Шари — Аукадеббе. Флора и фауна В. тождественны съ суданскими. Главными культурными растениями страны являются такъ наз. духа (Pennisetum typhoides), пшеница и рисъ. Важнѣйшими предметами торговли служатъ страусовыя перья, слоновая кость и невольники. Число жителей опредѣляется, впрочемъ, довольно гадательно, отъ 3 до 6 милліоновъ. Населеніе преимущественно негритянское, среди котораго попадаются фульбы и арабы; въ сѣверной части В. обитаетъ племя Тиббу. Господствующей религіей слѣдуетъ считать мусульманскую; но много также язычниковъ, въ особенности на югѣ. Престольный городъ Вара нынѣ совершенно покинутъ; теперешняя резиденція Абешръ насчитываетъ 9—10000 жителей.

В. — государство сравнительно недавно сложившееся. Сала, предокъ нынѣшнихъ правителей В., былъ родомъ изъ области Шенди, въ Нильской долинѣ. Семья его переселилась въ Форъ и заняла гористую мѣстность Вада (отсюда названіе В.). Одинъ изъ членовъ этой семьи, Абдъ-эль-Керимъ, человекъ предприимчивый и энергичный, задумалъ обратить въ мусульманство значительное негритянское языческое племя тундзуръ и съ этой цѣлью поселился въ окрестностяхъ поздняго города Вара. Рядомъ съ проповѣдью мусульманства, Абдъ-эль-Керимъ намѣтилъ также образованіе новаго государства, и въ 1635 г., когда послѣдній изъ тундзурскихъ королей, Даудъ, былъ убитъ на войнѣ, Абдъ-эль-Керимъ достигъ своей цѣли; онъ основалъ государство В., построилъ главный городъ Вару и въ немъ первую мечеть. Торговые пути изъ В. идутъ на Куфру къ Бенгази, на берегу Средиземнаго моря, и на Барку къ Триполису. Древній путь на Дарфуръ въ Египетъ потерялъ свое прежнее значеніе. Первый европеецъ, проникшій въ В., былъ Эдуардъ Фогель (см. это сл.). Изслѣдована страна В. впервые лишь въ 1873 г. Густавомъ Нахтигалемъ (см. это сл.), и то далеко не во всѣхъ отношеніяхъ.

Вадбольскіе — князья, Рюриковичи. Родъ князей В. происходитъ отъ князей Вѣдозеръ-

скихъ (см. Бѣлозерское княжество). У праправнука кн. Глѣба Васильевича, кн. Юрья Васильевича, былъ внукъ, кн. Иванъ Андреевичъ Вадбольскій, принявшій прозваніе отъ владѣнія Вадбольскою волостью, въ нынѣшнемъ бѣлозерскомъ уѣздѣ Новгородской губерніи. Кн. Константинъ Ивановичъ В. служилъ воеводою въ походахъ Казанскомъ 1544 г. и Полоцкомъ 1551 г. Въ этихъ походахъ служилъ также кн. Михаилъ Большой В., а въ Казанскомъ—и Михаилъ Меньшой В. Кн. Михаилъ Ивановичъ В. былъ воеводою въ Шведскомъ походѣ 1549 г. Кн. Иванъ Константиновичъ убитъ при взятіи Казани 2 окт. 1552 г. Гербъ кн. В. находится въ IV ч. Общ. Герб.

Вадбольскій (кн. Никита Матвѣевичъ)—строитель оружейнаго двора въ Тулѣ, родился въ 1666. году. Въ 1715 г. главнымъ начальникомъ всего оружейнаго производства въ Россіи назначенъ былъ, на мѣсто сенатора кн. Гр. Ив. Волконскаго, извѣстный Я. В. Брюсъ, а князю В. предписано быть у него подъ командою (комиссаромъ) и вѣдать оружейное дѣло въ Тулѣ непосредственно. На кн. В., по данной ему инструкціи, возложено особое попеченіе объ окончаніи постройки вододѣйствующихъ заводовъ и оружейнаго двора. Тогда же заводъ поступилъ въ вѣдѣніе артиллерійскаго приказа. В. окончилъ оружейный дворъ въ 1718 г. посредствомъ даровыхъ рабочихъ, шведскихъ плѣнныхъ, испрошенныхъ для этихъ работъ у Петра предмѣстникомъ Брюса. Въ 1721 г. Вадбольскаго замѣнилъ кн. Вас. Гр. Волконскій. Въ 1731 г. В. † въ чинѣ бригадира. Ср. Гамеля, «Описаніе Тульского оружейнаго завода» (М. 1826) и Афремова, «Историческое обозрѣніе Тульской губ.» (М. 1850). А. Э.

Ваддеръ-ванъ (Лодевейкъ van Vadder),—фламандскій живописецъ, занимавшійся также гравированіемъ, род. въ 1605 г., ум. въ 1655 г. Онъ писалъ пейзажи, въ особенности искусно изображая облачное или туманное небо и деревья, отражающіяся въ водѣ.

Ваддингтонъ (Вильямъ Генри Waddington)—франц. государств. дѣятель и археологъ, род. въ 1826 г. въ Санъ-Реми (департ. Эрн и Луары), отъ родителей англичанъ; воспитывался въ кембриджскомъ университетѣ и, по возвращеніи во Францію, принявъ французское подданство. Благодаря независимому состоянию, В. могъ вполне посвятить себя своимъ излюбленнымъ занятіямъ—изученію греческаго языка, нумизматикѣ, археологін и путешествіямъ, преимущественно на Востокъ. Его ученые труды доставили ему въ 1869 г. званіе академика, а сочиненія: «Voyage en Asie mineure au point de vue numismatique» (Пар., 1852) и «Voyage archéologique en Grèce et en Asie Mineure» (1862)—еще раньше были премированы парижскою академіею надписей и изящныхъ искусствъ. Въ 1871 г. В. былъ избранъ (отъ деп. Эны) въ члены національнаго собранія. Здѣсь онъ принадлежалъ вначалѣ къ правому центру, вотировалъ за амнистію, потомъ занялъ мѣсто въ лѣвомъ центрѣ и поддерживался консервативно-республиканскою политикой Тьера, вручившаго ему 18 мая 1873 г. портфель министра народнаго просвѣщенія. Этотъ постъ В., однако, занималъ

всего шесть дней, такъ какъ уже 24 мая Тьеръ сложилъ съ себя званіе президента республики. Въ 1876 г. В. былъ избранъ въ сенаторы (отъ того же департамента Эны); 14 декабря 1877 г. онъ получилъ портфель министра иностранныхъ дѣлъ въ кабинетѣ Дюфора, вслѣдствіе чего и явился уполномоченнымъ Франціи на Берлинскомъ конгрессѣ 1878 г., а съ выходомъ Дюфора въ отставку, 4 февраля 1879 г., назначенъ президентомъ совѣта министровъ. 21 дек. 1879 г. В. подалъ въ отставку, вслѣдствіе разногласія съ гамбеттискіею партией въ вопросахъ объ увольненіи чиновниковъ и амнистіи. Предложеніе о введеніи системы выборовъ по спискамъ подверглось въ сенатѣ (въ 1881 г.) рѣзкой критикѣ В., усматривавшаго въ этой мѣрѣ переходъ къ «цезарской» республикѣ. Въ 1883 г. В. назначенъ французскимъ посломъ при англійскомъ дворѣ и въ лондонской конференціи того же года съ большою настойчивостью защищалъ французскіе интересы въ Египтѣ. Мѣсто посла въ Лондонѣ онъ сохраняетъ по настоящее время.

Ваддингтонъ (Шарль Waddington) — франц. философъ, род. въ 1819 г. окончилъ курсъ въ Ecole normale supérieure, былъ профес. въ Муленѣ, Парижѣ и Срасбургѣ. Изъ сочиненій В. замѣчательны: «Essais de logique», «De l'âme humaine» (1862), «Dieu et la conscience» (1870), «De la philosophie de la renaissance» (1872), «De l'autorité d'Aristote au moyen âge» (1877) и др.

Ваддингъ (Лука Wadding)—историкъ и биографъ, членъ Францисканскаго ордена, род. въ 1588 г. въ Ватерфордѣ, † въ Римѣ въ 1657 г. Юношейю вмѣстѣ съ семействомъ переправился изъ Ирландіи въ Испанію, потомъ въ Португалію; учился въ ирландской семинаріи въ Лиссабонѣ; 16-и лѣтъ перешелъ въ монашество, изучалъ богословіе въ Саламанкѣ, получилъ въ Римѣ кафедру богословія, исполняя важныя порученія въ интересахъ своего ордена. Ему мы обязаны изданіемъ Дунса Скотта, съ его жизнеописаніемъ (Лионъ, 1644), и цѣлымъ рядомъ другихъ сочиненій, изъ которыхъ самыя важныя: «Annales ordinis Minorum» (Лионъ и Римъ, 1626—1654, 8 т. in fol.), очень дѣльная исторія Францисканскаго ордена; «Vita Petri Thomaе, carmelitae patriarchae Constantinopolitani» (Лионъ, 1637, in 8°) и «Scriptores ordinis Minorum» (Римъ, 1650, in fol.).

Ваддокъ или **Водокста**—рѣка, протекающая по границѣ Курляндской и Ковенской губ., впадающая въ р. Видаву; 30 в. длины.

Вадѣ (Жанъ-Жозефъ Vadé) — французскій народный поэтъ, родился въ 1719 году въ Пикардіи, въ простой крестьянской семьѣ; первый ввелъ въ поэзію грубыя, но сильныя и энергическія выраженія простонародья. Полное собраніе его произведеній появилось въ Парижѣ, въ 1756 г.

Ваделанъ—страна въ Центральной Африкѣ. См. Африка.

Вадемекумъ (Vademecum, по-латыни, «сиди со мной») — названіе, присвоенное книгамъ небольшого формата, карманнымъ, которыя можно постоянно имѣть при себѣ, какъ необходимое на каждомъ шагѣ руководство. Первоначально этимъ названіемъ обозначался

известный молитвенникъ: «Vademusum piogum christianogum» (Кельнъ, 1709).

Ваджасаней - Самгита (Vājasaneyi-Samhitā)—то же, что «бѣлая» Яджурведа (см. Веды).

Ваджиджи, жители Уджиджа (см. это сл.).

Вади или **Уади** (также Вадь, Ведъ или Уэдъ) — арабское названіе рѣки, но также и рѣчной долины и вообще всякого удлиненнаго углубленія почвы, въ дождливое время года превращающагося въ ручей. Арабское названіе рѣки—Вади или Вадь—перешло въ испанскій языкъ какъ Гвади или Гвадь; откуда и произошли названія многихъ испанскихъ рѣкъ, напр. Гвадалквивиръ—отъ мавританскаго названія рѣки Вадь-аль-Кебиръ (Большая рѣка); Гвадиана — отъ Вади-Ана (Ана древнихъ). Вообще В. является составной частью названій многихъ рѣкъ, долинъ, странъ и мѣстностей, напр. Вади-Муза (Моисеева долина) въ Каменистой Аравіи.

Вадимъ Храбрый.—Нѣкоторые позднѣйшіе лѣтописные сборники расказываютъ, что, вскорѣ по призваніи князей, между новгородцами оказалось много недовольныхъ, которые, подъ предводительствомъ храбраго В., возстали противъ Рюрика, принесшаго съ собой, вмѣсто прежней свободы, самовластіе. Въ примѣчаніяхъ на Иоакимовскую лѣтопись Татищевъ высказываетъ догадку, что этотъ В., какъ и Рюрикъ, былъ внукъ Гостомысла (см. это сл.), но, происходя отъ старшей изъ дочерей послѣдняго, имѣлъ болѣе правъ на власть, въ спорѣ за которую и былъ убитъ Рюрикомъ, со многими своими приверженцами. Наши историки, приводя это сказаніе, за неимѣніемъ другихъ извѣстій для объясненія взаимныхъ отношеній между призванными князьями и призвавшими ихъ племенами, считаютъ его вымысломъ, съ чѣмъ, конечно, нельзя не согласиться, хотя С. М. Соловьевъ, повидимому, не прочь былъ бы объяснить Вадима словомъ водимъ, которое въ областныхъ нарѣчіяхъ означаетъ коновода, передового, проводника. Но, не говоря уже о томъ, что наши грамотеніи, составители подобныхъ сказаній, всегда представляютъ послѣдніа дѣйствующими лицами съ собственными именами, выдумываютъ эти имена для объясненія, напримѣръ, географическихъ терминовъ (таковъ кн. Изборъ, княжачій въ Изборскѣ), здѣсь, въ сказаніи о В., выставляютъ другія собственные имена, Рюрикъ, Умяла и пр., какъ родственники его. Можно признать, что осталось преданіе о недовольствѣ Рюрикомъ новгородцевъ, такъ еще не давно пользовавшихся полною свободою, — но не болѣе. Досужіе грамотенъ могли воспользоваться преданіемъ и представить его, такъ сказавъ, въ болѣе конкретной формѣ. Въ свое время сказаніе о В. привлекало къ себѣ вниманіе нашихъ извѣстныхъ писателей. Екатерина выводитъ Вадима въ своемъ драматическомъ произведеніи: «Историч. представленіе изъ жизни Рюрика»; юноша Пушкинъ два раза принимался за обработку сюжета «Вадимъ», но не окончилъ его; раньше Пушкина Я. Княжнинъ написалъ трагедію «Вадимъ», но ее постигла печальная судьба: генераль-прокуроръ А. Н. Самойловъ въ 1793 г. донесъ

Московскому сенату, что въ книгѣ Княжнина, котораго уже не было въ живыхъ, «есть выраженія противу цѣлости законной власти царей», и сенатъ приказалъ: «оную книгу, яко наполненную дерзкими и зловредными противъ законной самодержавной власти выраженіями», сжечь публично. Приказъ, однако, не былъ приведенъ въ исполненіе (см. Княжнинъ). Ср. «Никонова лѣтопись» т. I, 16 (въ П. С. Р. Л., томъ IX); «Лѣтопись Львова», т. I; «Степенная книга» т. I, 16; Татищева т. I: Соловьева, «Исторія Россіи» (т. I, пр. 165); Карамзина, «Исторія государ. Россійскаго» (т. I, 69, по изд. Эйнерлинга). А. Э.

Вадіанусъ (Иоакимъ Vadianus), собственно фонъ-Ваттъ—швейцарскій гуманистъ, род. въ 1484 году въ Ст.-Галленѣ, учился въ вѣнскомъ университетѣ, потомъ много путешествовалъ, одно время былъ профессоромъ въ Вѣнѣ и въ 1518 г. поселился въ качествѣ врача въ своемъ родномъ городѣ. В. былъ близкимъ другомъ Цвингли, переписывался съ Лютеромъ и Эразмомъ, принималъ участіе въ релігіозныхъ диспутахъ и вообще не мало содѣйствовалъ успѣху Реформаціи, въ особенности съ тѣхъ поръ, какъ былъ избранъ въ бургомистры Ст.-Галлена. † въ 1551 г. Вадіанусъ написалъ множество стиховъ и научныхъ изслѣдованій по вопросамъ богословскимъ. Капитальнымъ трудомъ его слѣдуетъ признать: «Chronik der Aebte von St.-Gallen», изд. Геттингеромъ въ «V's deutsche historische Schriften» (Ст.-Галленъ, 1875, 1877). Кроме того, В. принадлежатъ сочиненія: «Commentarii in Pomponium Melam» (Вѣна, 1518) и «Aphorismorum libri VI de consideratione eucharistiae». Ср. Pressel, «Joachim V» (Эльберф., 1861); Stähelin, «Die reformatorische Wirksamkeit V. 's.» (Базель, 1882).

Вадковскіе—русскій дворянскій родъ. Въ выпискѣ изъ польскаго Гербовника сказано, что они происходятъ изъ города Магдебурга, въ Пруссіи, откуда Михаилъ В. перешелъ въ Польшу и въ 1622 г. утверждёнъ на сеймѣ въ дворянскомъ достоинствѣ. Внукъ Михаила, Иванъ, въ 1695 г. выѣхалъ изъ Польши въ Россію, былъ принятъ въ воинскую службу и во время царствованія императора Петра Великаго участвовалъ въ военныхъ дѣйствіяхъ противъ шведовъ. Гербъ В. находится въ Общ. Герб. т. V, 125.

Вадманъ (Иоаннъ-Андерсъ Wadman)—шведскій поэтъ, род. въ 1777 г., провель жизнь полную лишений и † въ бѣдности (въ 1837 г., въ Готенбургѣ). Тѣмъ не менѣе поэзія В. въ общемъ носитъ жизнерадостный характеръ и полна неподдѣльнаго юмора. Очень удачны также его описанія природы; много подкупающаго непосредственнаго чувства въ его любовныхъ стихотвореніяхъ. Новѣйшее изданіе стихотвореній В. появилось въ 1869 г. въ Стокгольмѣ, подъ заглавіемъ «Samladeskrifter».

Вадовита (Мартинъ), по-латыни называющійся Camprius Vadovius, потому что онъ былъ сыномъ крестьянина изъ Вадовицъ (1567 † 1641 г.). Получивъ въ 1590 степень магистра искусствъ, а затѣмъ всѣ другіе научныя званія краковской академіи, онъ сдѣлался сперва ея профессоромъ, а потомъ и канцле-

ромъ. Когда студенты въ 1598 г. напали на Социна, основателя секты социнианъ въ Польшѣ, сожгли его сочиненія и хотѣли его самого бросить въ Вислу, его спасъ Вадовита. Папа Сикстъ V такимъ образомъ выразился о В.: «Eruditione angelica, vox diabolica et mores rusticales». Его сочиненія: «Quaestio de Christi meritis» (1604); «Quaestio de divina voluntate» (1608); «Poemata» (1609); «De hypostasi aeternae felicitatis» (1616); «Disputatio theologica» (1620); «De evidentiâ misterii» (1622); «De auctoritate ecclesiae» (1634); «De... ecclesia» (1636); «De visione beata» (1638). И. Л.

Вадовскіе — русскій дворянскій родъ. Генеалогическія извѣстія объ этомъ родѣ начинаются съ Ивана В., который въ 1624 г. (7132) за службу былъ верстанъ помѣстнымъ окладомъ. Гербъ В. внесенъ въ IX ч. Общ. Герб., 52.

Вадстена (Wadstena)—древній шведскій городокъ въ Эстергетландскомъ лѣнѣ, на Веттерскомъ озерѣ, близъ горы Омъ, имѣетъ извѣстную лѣчебницу для душевнобольныхъ, древній замокъ и насчитываетъ около 3000 жит.

Вадсѣ-Э (Вадсѣ, Wadsö, Vadsö)—небольшой норвежскій торговый городокъ на сѣверномъ берегу Варангеръ-фіорда подъ шпротою 70°8' и долгою 0°34. Благодаря прикрытію съ сѣвера гористымъ Варяжскимъ полуостровомъ, съ юга—маленькимъ скалистымъ островкомъ, который даетъ спокойнѣй рейдъ, благодаря также вѣчному незамерзанію Варангера, т. е. возможности постоянного судоходства, и, конечно, благодаря энергіи и предприимчивости мѣстныхъ жителей, мы видимъ процвѣтаніе и постоянное развитіе этого городка Вадсѣ и его сѣвер. собрата Вардѣ. Средняя температура лѣта здѣсь 8° Р., а зимы около — 10° Р.; морозы болѣе 10° Р. рѣдки. Точныя цифровыя данныя см. въ статьѣ Вардѣ. Весь Финмаркенъ играетъ значительную роль въ торговой жизни нашихъ поморевъ, которые съ Мурманъ въ шнявахъ и юлахъ огибаютъ Рыбачій п. о. и постоянно сносятся съ Вардѣ и Вадсѣ. Поэтому небезинтересны слѣдующія цифровыя данныя за 1889 годъ по нашей мѣновой торговлѣ. Привезено въ В.-Э: муки ржаной 79 тыс. пудовъ, крупы овсяной 6 т. п., солонины 1 т. п. и лѣсного матерьяла на 6 т. рубл. Вывезено рыбы соленой и сушеной 124 тыс. пуд., муки ржаной 27 тыс. пуд., соли 6 тыс. гектар., всего около 125 поморскихъ судовъ.

Вадуцъ (Vaduz)—главный городъ княж. Лихтенштейнскаго (см. это сл.), 465 м. надъ ур. моря, на правомъ берегу Рейнской долины, у подножья Гипсовой горы (Gipsberg); насчитываетъ до 1000 жит.

Вадъ—рѣка Пензенской и Тамбовской губ., прав. прит. Мокши. Беретъ начало нѣсколькими истоками въ керенскомъ у., пересекаетъ спасскій уѣздъ и впадаетъ въ Мокшу верстъ 7 выше Кадома. Длина теченія 151 вер. Ширина рѣки 20—25 с. Течетъ на ССЗ. въ отлогихъ болотистыхъ и лѣсистыхъ берегахъ. Глубина р. В. незначительна; на ней много отмелей. В. несудоходенъ, но въ полоу, воду служить, съ притокомъ своимъ Парцею, для сплава лѣса. На В. 8 моста; прав. притоки: Парца, Явась и Швара; лѣв. Кита и Юза.

Вадъ—минераль, состоящій изъ перекиси марганца, закиси марганца и воды; закисъ марганца обыкновенно отчасти замѣщается баритомъ, извѣстны или кали п химическій составъ вообще непостояненъ. Встрѣчается въ сплошномъ видѣ, въ видѣ примазокъ и въ гроздевидныхъ, почковидныхъ и вообще натечныхъ формахъ, состоящихъ изъ тонкочешуйчатыхъ или мельчайшихъ земляныхъ частицъ, настолько рыхлыхъ, пористыхъ и нѣжныхъ, что онѣ плаваютъ на водѣ, несмотря на то, что уд. в. минерала=2,3—3,7. Изломъ раковистый, въ маломъ видѣ нѣжочешуйчатый или тонкоземлистый; блескъ полуметаллическій, слабый; мерцаетъ, обыкновенно матовый, мараеетъ руки, непрозраченъ. Встрѣчается на Гардѣ (Фихтельгебирге), въ Девонширѣ, Нассау, Гроруа во Франціи. Вадъ, повидимому, является продуктомъ разрушенія псильомелана, который онъ сопровождаетъ, или жезънаго шпата, содержащаго марганецъ. Ф. Л.

Вадъ-Ранково—село (царанское) Бессарабской губ., сорокаского у., при р. Днѣстрѣ. Жителей 1077 д. об. п., 193 двора, 2 православныя церкви, школа, синагога.

Вадсѣ (Маркъ-Гильмомъ-Алексисъ Vadier)—членъ французскаго учредительнаго собранія и національнаго конвента, родился въ графствѣ Фуа въ 1736 г. и скончался въ Брюсселѣ въ 1828 г. Онъ былъ членомъ судейскаго сословія въ Паміэ, когда третье сословіе Фуасскаго сенешальства избрало его депутатомъ въ генеральныя штаты, гдѣ онъ засѣдалъ на скамьяхъ конституціонной партіи. Послѣ ареста короля въ Вареннѣ въ іюнѣ 1791 г., В. требовалъ, чтобы Людовикъ XVI былъ лишенъ своей неприкосновенности и преданъ верховному суду; вскорѣ, однако, онъ отказался отъ своего требованія, за что былъ обвиненъ въ отступничествѣ газетой Марата. Избранный въ національный конвентъ депутатомъ отъ департ. Ариѣжъ, В. занялъ мѣсто на скамьяхъ партіи Горы, воигоровалъ въ пользу смерти Людовика безъ апелляціи и отсрочки, содѣйствовалъ паденію жирондистовъ, сталъ членомъ комитета безопасности въ сентябрѣ 1793 года и отличился здѣсь ревностнымъ преслѣдованіемъ враговъ революціи. Самый знаменитый изъ докладовъ, читанныхъ имъ отъ имени комитета, относится къ дѣлу Екатерины Тео. 9 термидора В. былъ однимъ изъ обвинителей Робеспьера; подвергшись въ свою очередь, подозрѣнію господствующей партіи, онъ былъ присужденъ къ ссылке (2 марта 1795 г.) вмѣстѣ съ Бильо-Варренномъ, Коллод'Эрбуа и Вареромъ. Спрятавшись въ Парижѣ, онъ нѣсколько времени спасался отъ преслѣдователей, но въслѣдствіи, будучи замѣшанъ въ дѣло Бабефа, былъ арестованъ. Суду онъ не былъ преданъ, но не былъ также и освобожденъ: его отправили въ Шербургъ, чтобы оттуда переправить въ Кайенну. 18-ое брюмера освобождено его, и до января 1816 года онъ прожилъ, въ удаленіи отъ дѣлъ, во Франціи. Послѣ второй реставраціи ему, какъ подавшему голосъ за казнь короля, пришлось удалиться въ изгнаніе, гдѣ онъ и умеръ.

Важенька—р. Олонекской губ. и у., прав. прит. р. Свири. Дл. 80 в. Сплава въ половодье.

Важенка — мѣстное названіе самки сѣвернаго оленя (*Rangifer tarandus s. Cervus tarandus*).

Важенская пристань, Олоонецкой г. и уѣзда, въ 50 в. къ СВ. отъ Лодейнаго поля, на судоходной р. Свири. Сплавается преимущественно дѣсь строевой и дровяной.

Важескій — бывший титулъ архангелогородскихъ іерарховъ; втеченіе первыхъ 50 лѣтъ по основаніи архіепископіи (1682—1731) они именовались: «архіепископъ холмогорскій и важескій».

Важка — р. Вологодской и Архангельской губерній, лѣвый притокъ р. Мезени. Источкомъ ея служатъ болота, лежація на границѣ яренскаго и солычегодскаго уѣздовъ; изъ тѣхъ же болотъ вытекаетъ и р. Яренга, текущая къ югу. Общее направленіе теченія рѣки В. съ С. на Ю.; длина р., по измѣренію А. Тилло, 385 в., изъ этого числа на Вологодскую губ. приходится около 300 в., а остальное на Архангельскую губернію. В., протекая по у. яренскому и мезенскому, впадаетъ въ р. Мезень у погоста Усть-Важскъ. Ширина р. въ верховьяхъ незначительная, доходитъ мѣстами до 150 и болѣе саж.; глубина въ мезень отъ 2 четвертей до 2 саж. Берега имѣютъ одинаковую высоту и до впаденія рѣки Сормы они высоки, а далѣе становятся низменными и заняты широкими лугами, обрабатываемыми долина рѣки. Ложе В. въ верховьяхъ ея состоитъ изъ дресвы, а на переборахъ встрѣчаются и каменья; нижняя часть рѣки имѣетъ песчаное и глинистое дно. Въ общемъ В. является многоводною и значительною рѣкою, пригодною не только для сплава, но и для судоходства, но такая ея естественныя достоинства уничтожаются тѣмъ, что рѣка протекаетъ по пустынному краю, съ рѣдкимъ и незначительнымъ населеніемъ. Въ В. впадаетъ до 90 притоковъ, изъ которыхъ нѣкоторые довольно значительны.

Ю. III.

Важный танецъ. — Подъ этимъ названіемъ извѣстенъ испанскій танецъ *Ravala*, въ которомъ подражали важнымъ, напыщеннымъ движеніямъ павлина (*ravo*). Этотъ важный или «большой» танецъ отличался торжественною, серьезною музыкаю, въ трехдольномъ размѣрѣ. Его танцовали въ старину на большихъ празднествахъ принцы, рыцари, вельможи. Изъ Испаніи онъ перешелъ и въ другія страны Европы. Другой танецъ, отличающійся тоже важнымъ характеромъ, есть сарабанда. Онъ испанскаго происхожденія и въ концѣ XVI столѣтія не носилъ на себѣ того благороднаго характера (*grandezza*), который приобрѣлъ, впоследствии, во Франціи. Музыка его медленная, торжественная, въ трехдольномъ размѣрѣ.

Н. С.

Важня — городскіе торговые вѣсы, названіе принятое въ законѣ.

Важская грамота дана 21 марта 1552 г. царемъ Иваномъ Васильевичемъ Грознымъ населенію Важскаго уѣзда и представляетъ древнѣйшую изъ дошедшихъ до насъ земскихъ уставныхъ грамотъ, путемъ которыхъ отмѣнялось въ Московскомъ государствѣ намѣстниче управленіе и вводилось для крестьянъ и посадскихъ людей земское самоуправ-

леніе. Помимо своей древности, она важна указаніемъ на просьбы населенія о пожалованіи самоуправления, предварявшія самый фактъ пожалованія и указывающія, что инициатива измѣненія мѣстнаго управленія шла отъ населенія областей, а также — подробнымъ опредѣленіемъ района власти земскихъ выборныхъ людей въ дѣлѣ суда и управленія. Напечатана въ «Актахъ Арх. Экспедиціи» т. I, № 234 и у Владимірскаго-Буданова: «Христоматія по исторіи русскаго права», вып. 2.

В. Мн.

Важская область занимала южную часть нынѣшней Архангельской губ., сѣв. — Вологодской и вост. — Олоонецкой, простираясь по обоимъ берегамъ рѣки Ваги на 400 вер. длины и до 200 вер. ширины. Область была населена племенемъ, извѣстнымъ подъ именемъ Заволоцкой чуди. Новгородцы проникли сюда въ XI или XII в., привлеченные звѣринными промыслами. Съ тѣхъ поръ В. была приписана къ Заонежской половинѣ Оболенской пятины, подъ названіемъ «Важской десятины». Послѣ паденія Новгорода В. о. присоединена къ Московскому княжеству и была раздѣлена на 7 становъ, а станы на волости. Царь Ѳеодоръ Иоановичъ пожаловалъ В. область Борису Годунову. При Михаилѣ Ѳеодоровичѣ Важская обл. поступила въ вѣдѣніе приказа Большаго дворца и раздѣлялась на 4 четверти. Въ 1678 г. въ г. Вагѣ было дворовъ-посадскихъ 288, а во всемъ Важскомъ уѣздѣ 9080 дворовъ. Въ 1770 г. она вошла въ составъ Архангелогородской губ., подъ именемъ Важской доли; главный городъ ея былъ Вага (Шенкурскъ). Въ 1780 г. изъ Важской области образованы уѣзды шенкурскій и вельскій, изъ коихъ первый вошелъ впоследствии въ Архангельскую губернію, а второй въ Вологодскую. Ср. Н. Н. Оглобинъ, «Обозрѣніе историко-географическаго матеріала въ XVII и начала XVIII в.» (М., 1884, стр. 329); «Отечественныя Записки» (1829 г., т. XXXVIII, стр. 22, 229 и 377 — описаніе Ваги и Шенкурска).

Ваза — сосудъ изящной формы, съ живописными или лѣпными украшеніями, сдѣланный изъ глины, фарфора, камня или металла. Среди сосудовъ этого рода особаго вниманія, по своей важности для исторіи искусства и археологіи, заслуживаютъ античныя расписныя вазы изъ обожженной глины, находимыя преимущественно въ древнихъ могильникахъ вездѣ, гдѣ процвѣтала или куда успѣла проникнуть эллинская цивилизація. Независимо отъ красоты своей общей внѣшности, свидѣтельствующей о томъ, какъ сильно проявлялся художественный вкусъ древнихъ грековъ даже въ подобныхъ полуремесленныхъ произведеніяхъ, вазы эти интересны, во-первыхъ, въ томъ отношеніи, что украшающія ихъ изображенія даютъ намъ, до нѣкоторой степени, понятіе о рисовальномъ искусствѣ у этого народа, о характерѣ и направленіи его живописи, настоящихъ памятниковъ которой не дошло до насъ почти ни одного; во-вторыхъ, роспись этихъ сосудовъ, благодаря разнообразію трактуемыхъ ею сюжетовъ, служить, такъ сказать, иллюстрированнымъ комментариемъ всея

эллинической древности: мнелогическія сцены, въ которыхъ дѣйствующими лицами являются всѣ божества Олимпа, сцены изъ сказаній о герояхъ, религиозныя и погребальныя обряды, гимнастическія игры, различныя эпизоды публичной и частной жизни—всѣ такіе сюжеты, воспроизведенныя на вазахъ, ставятъ зрителя лицомъ къ лицу съ вѣрованіями и бытомъ давно-исчезнушаго, высоко-культурнаго племени и помогаютъ археологу уяснить себѣ многое, что оставалось бы для него темнымъ, если бы онъ пользовался одними только показаніями древнихъ писателей. Поэтому не удивительно, что во всѣхъ образованныхъ странахъ ученые занимаются изслѣдованіемъ древне-греческихъ вазъ, и во всѣхъ современныхъ музеяхъ Европы составляются и постепенно пополняются коллекціи этихъ памятниковъ древности. Особенно богаты ими Луврскій музей, въ Парижѣ, Британскій музей, въ Лондонѣ, Мюнхенская пинакотекка, Берлинскій и Неаполитанскій музеи, Афинскій Варвакейонъ и Императорскій Эрмитажъ въ С.-Петербургѣ. Глиняныя расписныя вазы, какъ сказано выше, встрѣчаются преимущественно въ гробницахъ; однако, онѣ лишь въ рѣдкихъ случаяхъ оказываются содержащими въ себѣ пепель покойниковъ. Обыкновенно ихъ ставили или клали около трупа, или вѣшали на стѣнахъ гробового склепа. Большинство ихъ относится къ предметамъ домашней утвари: однѣ изъ нихъ употреблялись для храненія сыпучихъ и жидкихъ хозяйственныхъ припасовъ, другія — для смѣшиванія напитковъ, третья для черпанія, четвертая для питья, пятая для туалетныхъ снадобій и т. п. Были также вазы, не имѣвшія, очевидно, никакого практическаго назначенія, но составившія только комнатное украшеніе, а также и такія, которыя, при пригодности своей въ домашнемъ обиходѣ, изготовлялись, главнымъ образомъ, для того, чтобы быть приносимыми въ даръ богамъ и людямъ, или для раздачи, въ видѣ награды, на гимнастическихъ и другихъ состязаніяхъ (каковы, напр., панаэинейскія вазы). Помѣщеніе ихъ въ гробницы обуславливалось двоякою цѣлью: съ одной стороны, родные покойника желали украсить какъ можно лучше его послѣднее убѣжище; а съ другой окружить его предметами, которые были ему полезны и пріятны на землѣ, повидимому, въ томъ убѣжденіи, что они могутъ служить ему и въ загробной жизни. Первые расписныя вазы, обратившія на себя вниманіе ученыхъ въ XVІІ стол., были найдены въ Тосканѣ, а потому ихъ сочили за произведенія Этрурии; но въ настоящее время наименованіе ихъ этрусскими совершенно оставлено, и каждый, сколько нибудь знакомый съ археологіей, уже не сомнѣвается, что наибольшія ихъ часть—греческаго происхожденія, и только нѣкоторыя, ясно отличающіяся отъ остальныхъ формою (канопы), цвѣтомъ глины (черная глина - буккеро), характеромъ и содержаніемъ росписи и другими особенностями—суть этрусскія издѣлія. Изготовленіемъ вазъ занимались почти во всѣхъ городахъ Греціи и ея колоній, но главнымъ центромъ этого производства была Атика, въ особенности Афины и Коринѣ. От-

сюда, путемъ торговли, онѣ распространялись по берегамъ Средиземнаго и Чернаго морей и проникали внутрь континента, причемъ греческіе мастера, разсчитывая на сбытъ своихъ продуктовъ у варваровъ, порою поддѣлывались подъ ихъ вкусъ, какъ это доказываются находками, сдѣланными въ разныхъ отдаленныхъ отъ Греціи пунктахъ, напр., на югѣ нѣвѣннѣйшей Россіи. Разумѣется, во многихъ изъ тѣхъ мѣстъ, куда заносились эти произведенія, возникала туземная ихъ фабрикація, подражавшая греческимъ образцамъ, но лишь рѣдко достигавшая до ихъ совершенства. Однако, техническіе приемы при изготовленіи росписныхъ вазъ были вездѣ одинаковы. Они состояли въ слѣдующемъ: гончаръ бралъ тонкую, хорошо просѣянную и перематую глину и, вытѣпивъ изъ этого матеріала руками обшую, еще грубую форму сосуда, обтачивалъ его и отдѣлывалъ на гончарномъ станкѣ; при этомъ ручки и шейка вазы изготовлялись отдѣльно и уже потомъ приставлялись къ вазѣ. Глина употреблялась иногда (особенно въ древнѣйшую пору) въ естественномъ своемъ видѣ, безъ всякой примѣси окрашивающихъ веществъ, а иногда къ ней прибавлялась какая-либо краска, для приданія матеріалу тона, болѣе пріятнаго для глаза. Послѣ того, какъ сосудъ уже окончательно получилъ надлежащую форму, его сушили на солнцѣ или слегка обжигали въ печи, такъ, чтобы глина не утратила вполне своей мягкости. Такая высушенная или слабо обожженная ваза поступала въ руки живописца, если самъ дѣлщикъ не брался за ея роспись. Тотъ или другой изъ этихъ мастеровъ чертилъ на еще довольно мягкой поверхности, острымъ или притупленнымъ инструментомъ, желаемый сюжетъ, обозначая лишь главныя его контуры. Приемъ же самой росписи былъ различенъ, смотря по тому, орнаментировался ли сосудъ черными фигурами на красномъ фонѣ или, наоборотъ, красными фигурами на черномъ фонѣ. Въ первомъ случаѣ, художникъ покрывалъ сплошь чернымъ лакомъ пространство внутри контуровъ; оставляя остальную поверхность сосуда нетронутую, онъ затѣмъ, выцарапывалъ на засохшемъ лакѣ, также рѣзцомъ, необходимыя детали, каковы мускулатура, черты лица, складки одежды и пр., такимъ образомъ, чтобы естественная краска сосуда проглядывала въ этихъ штрихахъ. Во второмъ случаѣ онъ начиналъ съ того, что проходилъ по начерченнымъ контурамъ тонкою кистью съ чернымъ лакомъ, послѣ чего, толстою кистью окружалъ ихъ снаружи широкою полосою того же лака, имъ же покрывалъ сплошь весь фонъ и, въ заключеніе, обозначалъ тонкими чертами ихъ детали, пользуясь при этомъ снова маленькою кистью. По окончаніи этой работы, ваза ставилась на долгое время въ печь, гдѣ медленно и постепенно отвердѣвала и дѣлалась годною къ употребленію. Черный лакъ, которымъ производилась роспись, отличается большимъ блескомъ и удивительною прочностью: составъ его неизвѣстенъ съ точностью, но несомнѣнно, что основаніемъ ему служила окись желѣза. Необходимо, однако, замѣтить, что въ рассматриваемомъ родѣ жи-

вописи употреблялся не исключительно один черный колеръ: для оживленія черныхъ фигуръ художникъ прибѣгалъ иногда къ бѣлой и лиловой-красной краскамъ и регулировалъ ими нѣкоторыя детали. Съ теченіемъ времени полихромная орнаментация вазъ вошла въ большой почетъ: въ росписи особенно нарядныхъ и дорогихъ сосудовъ стали являться въ изобиліи голубой, зеленой, свѣтло-желтый и темно-красный цвѣта, даже позолота. Наконецъ, нѣкоторые сосуды, какъ напр., лекибы аеинской фабрикаціи, покрывались слоемъ бѣлой краски, по которому было удобно работать кистью. Надписи, сопровождающія весьма часто фигуры или гласяція объ именахъ художниковъ - исполнителей, начертывались на вазахъ чернымъ лакомъ при помощи кисти, или же выцарапывались въ глину иглою. Въ какой степени проявлялось въ живописной орнаментации вазъ личное творчество ея исполнителей—опредѣлить весьма трудно. Копировали ли они известные оригиналы, или сами изобрѣтали и обрабатывали свои композиціи? Вопросъ этотъ остается недостаточно разъясненнымъ, но можно сказать положительно, что эти художники не прибѣгали ни къ калькированію, ни къ припорошкѣ чужихъ или даже своихъ рисунковъ, и по многимъ экземплярамъ вазъ видно, что художникъ проводитъ черты не сразу, но видоизмѣняетъ и улучшалъ первоначальный эскизъ. Допускаютъ, впрочемъ, что вазовая живопись порою производила тѣ или другія картины знаменитыхъ мастеровъ; весьма вѣроятно также, что для нѣкоторыхъ, часто повторяющихся сюжетовъ, имѣлись образцовые рисунки, которыхъ орнаментысты держались болѣе или менѣе, выпуская, однако, или прибавляя фигуры къ данной композиціи сообразно пространству, имѣвшемуся въ ихъ распоряженіи; но это подражаніе было далеко не рабское, всегда оставлявшее нѣкоторый просторъ собственной фантазіи орнаментыста, позволявшее ему сочинять и импровизировать. Расписыватели вазъ, конечно, были артисты незнаменитые, но, несмотря на то, они достигали въ своихъ произведеніяхъ рѣдкаго изящества. У народа, самаго художественнаго изъ всѣхъ когда-либо существовавшихъ, высокое состояніе искусства выражалось даже въ ничтожныхъ продуктахъ промышленности; между художествомъ и ремесломъ не было строгого разграниченія, и орнаментаторъ посуды былъ способенъ проявлять въ своей скромной области и самостоятельность и истинный талантъ. Въ отношеніи формы, расписанные сосуды представляютъ большое разнообразіе. Она соответствовала употребленію, для какого предназначался сосудъ, и измѣнялась, можно сказать, до безконечности, смотря по мѣсту и времени производства и личному вкусу производителя. Тѣмъ не менѣе нѣкоторыя формы были особенно излюбленными, и имѣя одинъ общій типъ, составляли особые разряды, имѣвшіе каждый свое особое наименованіе. Античные писатели (особенно позднѣйшей эпохи) сохранили для насъ обширную номенклатуру греческихъ вазъ; однако, показанія этихъ авторовъ столь неопредѣленны и сбивчивы, что,

основываясь на нихъ и провѣряя ихъ по личности сохранившихся вазъ, мы все-таки не можемъ уяснить себѣ многое въ этомъ предметѣ и, во многихъ случаяхъ, получить положительныя данныя для того, чтобы называть тѣ или другія вазы настоящимъ ихъ именемъ. При всемъ томъ, благодаря замѣчательному труду Панюки и работамъ другихъ изслѣдователей (Летрона, Узинга, Ленормана и Витте, Лау), названія нѣкоторыхъ формъ опредѣлены, повидимому, окончательно.

Прилагаемая при семъ хромолитиграфическая таблица и рисунки, помѣщенные въ текстъ, могутъ дать читателю понятіе о главныхъ, наичаще встрѣчающихся типахъ вазъ. Среди сосудовъ, служившихъ для хранения хозяйственныхъ припасовъ, первое мѣсто по своей величинѣ занимаетъ пиеосъ, имѣющій общую форму огромнаго яйца, обращеннаго острымъ концомъ внизъ и снабженнаго вверху довольно широкимъ отверстіемъ съ крышкой; такой сосудъ не могъ стоять, а втыкался нижнимъ концомъ своимъ въ землю, или же помѣщался на особой подставкѣ; впрочемъ, нижній конецъ пиеоса дѣлался иногда усѣченнымъ, и тогда его можно было ставить прямо на полъ. Вверху, на высотѣ наибольшаго расширенія яйца, къ сосуду придѣлывались четыре или даже шесть ручекъ. Стамосъ (табл., фиг. 7) и амфора или амфора (табл., фиг. 4) относятся также къ разряду хозяйственныхъ сосудовъ и употреблялись преимущественно для вина и масла. Стамосомъ, впрочемъ, пользовались чаще въ храмахъ, особенно при обрядахъ вакхическаго культа, и нерѣдко сосуды этого рода, наполненные виномъ и оливковымъ масломъ, приносились въ святилища боговъ, какъ обѣтные дары. По формѣ, стамосъ, подобно пиеосу, походитъ на яйцо со срѣзанными тупымъ и острымъ концами, изъ которыхъ послѣдній прихотливо кривиз. Верхнее, довольно широкое отверстіе увѣнчивается шейкой съ выгнутымъ наружу краемъ, а книзу придѣлана невысокая ножка, на которой сосудъ держится вполне устойчиво. Двѣ небольшія ручки, въ видѣ загнутыхъ кверху роговъ, выступаютъ на нѣкоторой высотѣ изъ корпуса сосуда. Что касается до амфоры, то она отличается отъ стамоса лишь болѣе легкой и граціозною формою, болѣе узкою и высокою шейкой и парюю ручекъ, выходящихъ однимъ концомъ изъ корпуса сосуда и примыкающихъ другимъ къ шейкѣ. Амфора, мало-по-малу, сдѣлалась у грековъ любимую формою сосудовъ и, съ теченіемъ времени, подвергалась различнымъ видоизмѣненіямъ. Встрѣчаются амфоры весьма крупнаго величина, и амфоры очень небольшія; амфоры безъ всякихъ украшеній, служившія для будничнаго домашняго обихода, и великолѣпныя амфоры обильно разукрашенныя живописью и лѣпною работою, не имѣвшія никакого практическаго назначенія, а составлявшія предметъ любительской роскоши, какъ о томъ можно заключать по тому, что у нихъ не было даже дна. Названіе кратеръ было присвоено вазамъ значительнаго размѣра, въ которыхъ вино разбавлялось водою и вообще смѣшивались жидкости (рис. 1). Существуетъ нѣсколько разновидностей этихъ сосудовъ: но общими отличитель-

ДРЕВНЕ-ГРЕЧЕСКИЯ ВАЗЫ.



3 Кратеръ. Парижъ. 16



7 Стамносъ. 14



4 Панаѳнейская амфора. 17
Аѳины



1. Бутылка 15



10. Небольшой сосудъ въ натур. величину.



6. Сосудъ для масла (лекиѳосъ). 12.
Аѳины.



2. Додѳанская ваза (Коринѳъ). 13



8. Сосудъ для масла (Аѳины). 12



5. Черпалка (киѳосъ). 13.



9. Сосудъ для вина. 13.

ными их признаками являются больше или меньше возвышенная, красиво профилированная ножка с широким основанием; корпус в



Рис. 1.

виде опрокинутого колокола, раздвояющийся на два пояса — нижний, выгнутый, и верхний, вогнутый, и пара ручек, приставленных к средине корпуса и иногда примыкающих верхним концом своим к шейке широкого жерла.

Келева (табл., ф. 3)—сосуд, составляющий видоизменение кратера и родственный также с амфорой, отличается от них только тем, что корпус его больше одутловат, края жерла резко загнуты извне, а ножка не столь

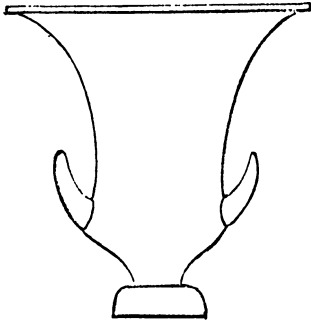

Рис. 2.

высока. Для носки воды греки пользовались гидрией (рис. 2)—кувшинь с трех ручках, из которых две меньшие приставленные горизонтально по обе стороны корпуса, служили для того, чтобы поддерживать сосуд, когда несешь его на голову, а третья, длинная ручка, прикрепленная вертикально и примыкающая к шейке, помогала наклонять сосуд при выливаньи из него воды. Большое сходство с современными нам кувшинами имеют также прохусы — сосуды для черпания и наливания жидкостью (табл., ф. 1, 9 и 10), носившие, кроме того, название: эндохе в том случае, когда употреблялись для вина. Главная их особенность — грациозно-изогнутая ручка и горлышко, снабженное рыльцем. Иногда сосуды имеют не одно, а несколько рылец. Сосуды для питья можно распределить на две



Рис. 3.

категории: на чаши и кубки. Самая употребительная из чаш называлась киликсом (рис. 3). Это была ваза с очень легкой ножкой или совсем без оной, с больше или меньше плоским корпусом и парю ручек. Большой киликс, в котором ножка заменена низким основанием, была известна под названием лепасты. Разновидность того же сосуда составлял киае, киаос (табл., ф. 5), чаша с одной ручкой. Если же у киликса отнять и ручки и всякую подставку, то получится фиаль — наипростейшая из чаш, употреблявшихся в древне-эллинском быту. К киликсам можно причислить также особый род чаш, заимствованный греками еще в глубокой древности от скифов и потому называвшийся скифосом. Он считался сосудом Иракла и нередко изображался в его руках. Отличие его от прочих видов чаш состояло в больше широком и глубоком вмещении для вина, низком борте вместо ножки, ручках, прижнутых горизонтально к верхнему краю сосуда, а иногда и в отсутствии ручек. Из кубков особенного внимания заслуживает кавеарь (рис. 4)—сосуд, особенно любимый Дионисом и употреблявшийся в обрядах его культа. Он представляется собою широкий кубок на ножке, снабженный парю

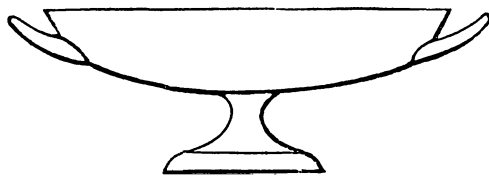

Рис. 4.

очень высоких ручек и украшенный изображениями, относящимися к циклу сказаний о боге виноделия. Деликатность форм и отделка некоторых из них, равно как и незначительность их объема, свидетельствуют о том, что эти сосуды назначались для веществ больше ценных, чем вода, вино и обыкновенное масло. При одном взгляде на них можно догадаться, что это — предметы туалетной утвари, содержавшие в себе духи, благовонные мази и т. п. Таков лекие, лекигос (табл., фиг. 6)—ваза с продолговатым стройным корпусом, с тонкою шейкой, оканчивающейся сверху опрокинутым отрезком конуса и с красивою ручкой. Встречаются лекифы, у которых туловище, вместо того, чтобы быть тонким, раздуто шарообразно; такие сосуды называются аривалическими и лекиеами (табл. ф. 8), как родственные аривалу в собственном смысле слова (рис. 5)—сферовидному кувшину, характеризующему отсутствием ножки и широким ободком на верхнем узкой шейки, соединяющейся с корпусом посредством небольшой ручки. Лекифы, наполненные дорогим благовонным маслом, нередко ставились в гробницах, но их можно

было встрѣтвть весьма часто и въ домахъ. Леканъ съ масломъ иногда раздавались, въ видѣ награды, юношамъ, посѣщавшимъ палестру. Алавастръ (рис. 6), маленький продолговатый флакончикъ съ ножкою или безъ ножки, съ парюю небольшихъ ручекъ или безъ нихъ, составлялъ необходимую принадлежность дамскихъ уборныхъ и ваннъ, какъ вмѣстѣлице того или другого косметическаго сред-



Рис. 5.



Рис. 6.



Рис. 7.

ства. Въ томъ же значеніи были распространены пиксиды (табл., фиг. 2)—разнообразныя баночки и коробочки съ крышками, назначенныя специально для бѣлизы, румянъ, сурьмыла и разныхъ притираний. Въ заключеніе вышеприведеннаго перечня слѣдуетъ указать на цѣлый рядъ сосудовъ, не подходящихъ ни подъ одну изъ упомянутыхъ категорій и замѣчательныхъ по находчивости, съ какою лѣшники примѣняли къ нимъ формы одушевленной природы. Мы разумѣемъ такъ называемые ритоны (рис. 7)—родъ роговъ для питья, представляющіе нижнею своей частью подобіе головы какого-либо животнаго—быка, овцы, лошади, кабана, серны и т. д., а иногда цѣлую фигуру. Пить изъ подобныхъ сосудовъ можно было, или приложивъ губы къ верхнему широкому отверстию, или направляя себѣ въ ротъ струю напитка изъ дырочки, просверленной на концѣ морды изображеннаго животнаго.—Изученіе всего количества разнообразныхъ греческихъ вазъ, доставленныхъ по настоящее время раскопками, даетъ возможность прослѣдить постепенное развитіе производства этихъ сосудовъ съ глубокой древности до перваго столѣтія предъ Р. X.—поры, въ которую фабрикація ихъ, повидимому, прекратилась. Однако выводы, къ которымъ пришли въ этомъ отношеніи археологи, недостаточны для того, чтобы возможно было соединить ихъ въ последовательную связную исторію. Все, чего удалось достигнуть, это—установленіе нѣсколькихъ стилей, слѣдовавшихъ одинъ за другимъ или существовавшихъ почти одновременно и опредѣляющихъ признаки болѣе или менѣе древняго происхожденія вазъ, а также мѣста ихъ фабрикаціи. Подобная классификація основывается на особенностяхъ, представляемыхъ матеріаломъ и формою вазъ, а еще больше—на характерѣ ихъ росписи—ея композиціи и рисунка. Главныхъ группъ установлено три: 1) вазы древняго стиля, 2) вазы съ черными фигурами и 3) вазы съ красными фигурами и живописью позднѣйшаго стиля. Каждая изъ этихъ группъ, въ свою очередь, распадается на нѣсколько подраздѣленій. Не вдаваясь въ

подробности и обстоятельную характеристику стилей и ихъ подраздѣленій, укажемъ, въ общихъ чертахъ, на существеннѣйшія отличія вазъ, относящихся къ различнымъ эпохамъ. Желаящихъ ближе ознакомиться съ затронутымъ нами предметомъ отсылаемъ къ прекрасному популярному сочиненію М. Колинъона («Manuel d'Archéologie grecque») и къ другимъ, упоминаемымъ ниже, литературнымъ пособіямъ. Древнѣйшія вазы отличаются отъ прочихъ желтоватымъ или буроватымъ цвѣтомъ глины и сравнительно грубыми формами; описаны онѣ черноватою или коричневою краскою, не имѣющею лоску, а мѣстами также лиловатою и бѣлою. Орнаментація вначалѣ груба и состоитъ изъ зигзаговъ, розетокъ и вообще геометрическаго узора; потомъ въ ней являются изображенія львовъ, барсовъ, козъ, барановъ, свиней, лебедей, пѣтуховъ, сфинксовъ, грифоновъ. Встрѣчаются иногда и человѣческія фигуры, а именно крылатые мужчины и женщины или фантастическія существа съ рыбьимъ хвостомъ. Изображенія эти, исполненные еще неумѣло темною краскою на свѣтломъ фонѣ глины, размѣщены безъ всякой взаимной связи, а слѣдуютъ одно за другимъ, и образуютъ полосы, обвивающія сосудъ въ одинъ, два и нѣсколько рядовъ. Многія изъ относящихся сюда вазъ имѣютъ сходство съ произведеніями азіатскаго искусства, особенно съ халдейскими, изъ чего можно заключить, что Востокъ имѣлъ нѣкоторое вліяніе на первоначальную фабрикацію вазъ у грековъ. Время, къ которому относятся сосуды этого разряда, продолжительно, но они отнюдь не моложе шестого столѣтія до Р. Xр. Слѣдя далѣе за развитіемъ древнѣйшаго стиля, мы видимъ, что во второй половинѣ шестого и первой половинѣ пятаго вѣка роспись вазъ трактуется чело-вѣческой фигурою съ болѣею охотою и, выводя ее въ болѣею количество на поверхность сосуда, старается соединить отдѣльныя фигуры въ какое-либо общее дѣйствіе; являются изображенія сценъ охоты на кабановъ, воиновъ на коняхъ и на колесницахъ, мѣологическихъ сюжетовъ, относящихся чаще всего къ циклу легендъ о Троя, Ираклѣ и Мелеагрѣ. При всей неудовлетворительности рисунка, особенно въ отношеніи ракурсовъ, въ немъ, однакожъ, замѣтны увѣренность руки художника и тщательность отдѣлки. Надписи на этихъ сосудахъ слѣланы на дорическомъ или аттическомъ діалектѣ, изъ чего можно заключить, что это — издѣлія преимущественно Коринѣа и Аѣны. Дальнѣйшую стадію развитія вазоваго производства представляютъ сосуды съ черными, попрежнему, фигурами, выступающими на свѣтломъ фонѣ, но по формамъ своимъ гораздо болѣе разнообразныя и изящныя, чѣмъ вазы предшествовавшихъ категорій. Изображенія расположены уже не полосами, но группами, занимающими каждая особый планъ. Отдѣлка, почти безъ исключеній, весьма тщательная и отчетливая; поверхность сосуда—блестящая; красная и черная краски чисты и ярки. Мѣстами пушены въ ходъ бѣлый и темно-бурый цвѣта. Рисунки, несмотря на нѣкоторую погрѣшности, обнаруживаетъ существенный успѣхъ сравнительно съ древнѣйшими ва-

вами. На вазахъ этой эпохи являются изображенія различныхъ божествъ, не связанныхъ между собою определеннымъ дѣйствіемъ. Впрочемъ, нерѣдко воспроизводятся и определенные сцены изъ героическихъ мифовъ, причемъ мотивы берутся болѣею частью изъ сказаннаго объ Ираклѣ и Фезеѣ; кромѣ того, встрѣчается много сюжетовъ изъ всенедней жизни, каковы, напр., религиозные и свадебные обряды, гимнастическія упражненія, военные и охотничьи сцены, музыкальныя занятія, женщины, пришедшія къ источнику за водой или для купанья и т. д. Большинство этихъ сосудовъ принадлежитъ первой половинѣ пятаго столѣтія. Около того же времени возникаетъ новый типъ вазъ, съ красными фигурами по черному фону, получившій вскорѣ господство и затѣмъ прошедшій по всемъ ступенямъ улучшения и упадка греческаго искусства до поры, когда производство росписныхъ вазъ совсѣмъ прекратилось. Вазы конца V и всего IV столѣтія носятъ на себѣ, во всехъ отношеніяхъ, печать высшаго совершенства. Сверхъ безконечно разнообразныхъ мотивовъ изъ интимной жизни, ихъ живопись представляетъ сцены, заимствованныя изъ мифовъ о богахъ и герояхъ и воспроизведенныя, съ одной стороны, въ духѣ и характерѣ древне-классическаго эпоса, а съ другой—согласно съ формами, выработанными трагедіей. Композиція этой живописи отличается благородствомъ, рисункомъ строгостью стиля и правильностью, орнаментация—изяществомъ и, въ то же время, разумною умѣренностью. Не довольствуясь живописью, художники прибѣгаютъ порою къ лѣшкѣ; но рельефныя фигуры и орнаменты, украшающіе вазы, не обременяютъ ихъ, а являются весьма умѣстными и гармонирующими съ росписью. Очевидно, фабрикаціе подобныхъ сосудовъ занимались въ то время весьма многие города, но болѣе чѣмъ вѣроятно, лучшія произведенія этого рода выходили изъ Афинъ. Въ III столѣтіи особенную дѣятельность по части фабрикаціи вазъ стали выказывать города Великой Греціи; но издѣлія этого періода существенно отличаются отъ сосудовъ непосредственно предшествовавшаго времени: ихъ роспись носитъ на себѣ все болѣе и болѣе замѣтные признаки небрежности, ремесленнаго отношенія къ дѣлу и недостатка изобрѣтательности. При всемъ томъ, въ рисункѣ и манерѣ исполненія еще проглядываетъ нѣкоторое мастерство, унаслѣдованное отъ прежней эпохи. Зато росписные сосуды II в. до Р. Хр., когда фабрикація вазъ сдѣлалась, повидимому, исключительно достояніемъ Луканіи и Апуліи, исполнители ихъ выказываютъ уже окончательное отсутствіе познаній, необходимыхъ для созданія дѣйствительно высоко-художественныхъ вещей. Вскорѣ послѣ того, въ I в. до нашей эры, постепенно прекращается и самая фабрикація росписныхъ сосудовъ, такъ какъ въ нихъ представляется все меньшая и меньшая надобность, вслѣдствіе измѣнившихся условій античнаго быта и упадка греческаго искусства.—Все сказанное нами о древне-греческихъ росписныхъ вазахъ можно прекрасно провѣрить по ихъ собранію, хранящемуся въ Императорскомъ Эрмитажѣ и не уступающему, въ

отношеніи размѣра, значенія и цѣнности, ни одной изъ лучшихъ коллекцій этого рода въ Европѣ. Дабы ориентироваться въ этомъ обширномъ собраніи при его обзорѣ, не мѣшаетъ предварительно заглянуть его каталогъ, изданный академикомъ Л. Э. Стефани («Императорскій Эрмитажъ. Росписныя вазы» Спб., 1864). Отдѣленіе вазъ въ нашемъ музеѣ образовалось почти исключительно изъ коллекцій Пизцати и Кампаны; кромѣ того, нѣкоторое количество вазъ поступило изъ собранія Лаваль. Число выставленныхъ въ Отдѣленіи сосудовъ простирается до 1800. Все это, за исключеніемъ экземпляровъ, доставленныхъ раскопками на югѣ Россіи, суть находки, сдѣланныя въ Италіи, и едва ли отыщется въ той странѣ замѣчательный пунктъ раскопокъ, который не доставилъ Эрмитажу доли своихъ богатствъ. Всѣ главныя формы и стили вазъ представлены у насъ въ достаточной полнотѣ, а нѣкоторые даже великолѣпно. Изъ наиболѣе любопытныхъ экземпляровъ достяны особаго вниманія: три прохуса древнѣйшаго стиля, украшенные поясами изображеній дикихъ звѣрей (катал. Стефани №№ 144, 145 и 147); святошь того же стиля съ фигурами неопределенныхъ птицъ (№ 146); большой алавастръ того же стиля съ изображеніемъ тритона (№ 148); кратеръ, отличающійся необыкновенною техникою рисунка, который изображаетъ Ореста, укрывающагося въ Дельфійскомъ святилищѣ отъ преслѣдованія Эриній (№ 349); великолѣпная, извѣстная каждому специалисту, амфора Пизцателіевской коллекціи (№ 350); еще три не менѣе цѣнныя амфоры, происходящія, подобно ей, изъ Нижней Италіи (№№ 422, 424, 523); большой прекрасный кратеръ, украшенный позолоченной лозой винограда (№ 827); киликс работы живописца Герона (№ 830), и т. д. Но въ особенности можетъ гордиться Эрмитажное Отдѣленіе росписныхъ сосудовъ знаменитою Кумскою вазою—драгоценнѣйшимъ и совершеннѣйшимъ изъ всехъ древнихъ памятниковъ этого рода, когда-либо найденныхъ въ Италіи. Ваза эта, по справедливости пользующаяся въ ученомъ мѣрѣ репутаціей «Царицы вазъ», получила свое названіе отъ мѣста ея находки, разваливъ древняго города Кумъ, и перешла въ Эрмитажъ изъ коллекціи Кампаны. Она имѣетъ форму гидри, вышиною въ 14³/₄ вершковъ. Большая часть ея корпуса покрыта блестящимъ чернымъ лакомъ. Главное ея достоинство состоитъ въ рельефныхъ, окружающихъ ея шейку и часть корпуса, изображеніяхъ, мѣстами позолоченныхъ, мѣстами иллюминированныхъ красками. По высокой стилистичности фигуръ и совершенству исполненія, должно полагать, что это безподобное художественное произведеніе создано въ IV вѣкѣ до Р. Хр., вѣроятно, въ Афинахъ. Археологическое и эстетическое его значеніе возвышается рѣдкой сохранностью, съ какою дошло оно до нашихъ дней.—Въ богатой литературѣ по предмету росписныхъ вазъ можно указать на слѣдующія сочиненія: Panofka, «Recherches sur les veritables noms des vases grecques» (1829); Letronne, «Observations sur les noms des vases grecques» (1833); Kramer, «Ueber den Styl und die Herkunft der bemalten griechischen Thon-

gefässe» (1837); C. Ussing, «De nominibus vasorum» (1844); O. John, «Einleitung der Beschreibung der Vasensammlung der Kgl. Pinakothek in München» (1854); Ch. Lenormant et de Witte, «Élite de monuments céramographiques» (1844—1861); De Witte, «Études sur les vases peints» (1865); Gerhard, «Griechische Vasenbilder» (1839—1858, 4 тома); Heydemann, «Griechische Vasenbilder» (1870); Lau, «Die Griechischen Vasen in ihrem Formen- und Dekorationssystem» (1877); Stockbauer und Otto, «Die antiken Thongefässe» (1877). О фарфоровых и фаянсовых В.—см. Керамика. А. Сомовъ.

Ваза—одинъ изъ кустовыхъ сортовъ озимой ржи—кустовки или кустарки, давно уже довольно распространенный въ русскомъ сельскомъ хозяйствѣ. Будучи очень выносливымъ относительно климата, онъ успѣшно произрастаетъ какъ въ среднихъ губерніяхъ (Курской, Тульской) и приморскихъ (Лифляндской), такъ и на Сѣв. (каропольскій у. Олонецкой губ.) и Сѣв.-вост. (глазовскій у. Вятской, верхогурскій у. Пермской, Вологодская губ.), причѣмъ, вслѣдствіе своей кустистости, представляетъ значительное сбереженіе сѣмянъ при посѣвѣ, такъ какъ, по отзывамъ опытныхъ сельскихъ хозяевъ, его высѣвается на 25—40%, меньше, чѣмъ обыкновенной озимой ржи. Но при возвращеніи В. необходимо обращать особенное вниманіе на своевременность ея уборки, такъ какъ она подвержена высыпанію сѣмянъ. Последнее обстоятельство, а также сравнительно меньшая урожайность и мелкость зерна, служатъ причиной, что В. постепенно вытѣсняется у насъ изъ культуры ивановскою, пробштейскою и другими сортами ржи. Высѣвается на десятину отъ 5—6 мѣръ (Курская, Тульская) до 8—10 (Московская, Ярославская, Вологодская, Вятская). Почти ничѣмъ не отличается отъ В. ниладская рожь. В. С.

Ваза—журналъ, посвященный модамъ и издававшийся въ Спб. съ 1832 г.; до 1848 г. онъ, повидимому, представляетъ величайшую библиографическую рѣдкость, ибо за этотъ періодъ его нѣтъ даже въ Иммер. Публичной библиотекѣ, да и нашимъ библиографамъ не приходилось его видѣть. Съ 1848 года журналъ носилъ названіе «В., периодическое изданіе»; въ 1851—54 гг. «В., журналъ шитья, вышиванья, домашней экономіи, сельскаго и городского хозяйства». Все это время онъ выходилъ ежемѣсячно. Съ 1858 г. назывался: «В., литературно-художественный журналъ свѣтскихъ новостей, модъ, домашняго хозяйства и рукодѣлья» и выходилъ еженедѣльно, а съ 1860 г. 2 раза въ мѣсяцъ. Въ 1867—68 гг. изданіе принадлежало Е. Ф. Сафоновой и выходило 3 раза въ мѣсяцъ, а въ 1869 г. перешло къ Ж. К. Геденовой, при которой носило названіе: «В., дамскій журналъ модъ, рукодѣлій, хозяйства, новостей и литературы» и появлялось 2 раза въ мѣсяцъ, съ ежемѣсячными литературными приложеніями отдѣльной книжкой. Въ 1873 г. журналъ перешелъ къ С. С. Окрейцу, а съ мая того же года—къ Б. Сестреницичу-Богущу; ред. осталась Ж. Геденова, при чемъ журналъ именовался: «В., женскій литературный и рукодѣльно-модный иллюстрированный журналъ». Прекратился въ 1884 г. М. М.

Ваза (Vasa)—имя династіи, царствовавшей въ Швеціи (1560—1654) и Польшѣ (1537—1672). Домъ В. происходитъ изъ Упланды; имя «Ваза» объясняли фигурою Вазы, помѣщенной въ родовомъ гербѣ фамилии; но, вѣроятнѣе, оно происходитъ отъ названія родового имѣнія «Ваза», расположеннаго въ погостѣ «Skerptuna», на полупути между Упсалой и Ваксгольмомъ. Въ XV ст. этимъ имѣніемъ владѣлъ дротскъ Кристіернъ Нильссонъ, его сынъ и внуки. Имя В. представители этого дома стали носить съ начала XVI ст. Всѣ В. по характеру своему были воинственны, мужественны, честолюбивы и властолюбивы; вспыльчивость и мнительность отмѣчаютъ уже въ первыхъ представителяхъ этого дома. Фамилія В. играетъ значительную роль уже въ XIV ст. Кристіернъ Нильссонъ, сынъ Нильса Кеттильссона († 1442), извѣстенъ какъ противникъ Карла Кнутссона (см. это сл.). Три сына Кристіерна—Карль († 1440), Нильсъ († 1464) и Иоаннъ († 1477) также были сторонниками унги съ Даніей. Только послѣдній за пять лѣтъ до своей смерти сблизился съ народной партіей, женившись на Биргиттѣ Стуре. Старшій сынъ ихъ, Эрикъ Юганссонъ († 1520), женился на Сициліи, дочери Магнуса Карссона, изъ рода Эка, и былъ отцомъ знаменитаго Густава I Ваза. Родъ Эка (Ekas lägten) также былъ извѣстенъ своею приверженностью уніонистскимъ королямъ. Только мать Сициліи—Сигрида Эскильдоттеръ,—вступивъ во второй бракъ съ Нильсомъ Эрикономъ Гюленшерна, племянникомъ Карла Кнутссона, примкнула къ народной партіи. Дочь ея Христина вышла замужъ за Смея Стуре младшаго и извѣстна въ исторіи своею героическою защитою Стокгольма въ 1520 г. Отецъ Густава I былъ непримиримымъ врагомъ Даніи; онъ участвовалъ въ возстаніи противъ Иоанна II въ 1497 году и въ движеніи 1501 года. Въ послѣдовавшихъ политическихъ движеніяхъ онъ не принималъ участія; только въ 1517 г. онъ съ другими гражданами Стокгольма способствовалъ низложенію Густава Тролле, за что и пошла жизнь въ рѣзвѣ 1520 года. Годъ рожденія Густава съ точностью не опредѣленъ; вѣроятнѣе всего, что онъ родился въ 1496 г. Въ 1521 году Густавъ былъ избранъ королемъ Швеціи (см. это сл.). Густавъ I былъ трижды женатъ. Отъ первой жены онъ имѣлъ сына Эрика XIV (1533—1577), царствовавшего съ 1560 по 1568 г. (см. Эрикъ XIV) и имѣвшего сына Густава (см. это сл.) и дочь Сигриду. Отъ второй жены Густавъ I имѣлъ трехъ сыновей: Иоанна III (1537—1592), Магнуса (1542—1595) и Карла IX (1550—1611), и пять дочерей. Иоаннъ III Ваза (см. это сл.) былъ женатъ два раза. Отъ перваго брака у Иоанна былъ сынъ Сигизмундъ (1566—1632), родоначальникъ династіи Ваза въ Польшѣ, отъ втораго брака—сынъ Иоаннъ (1589—1618). У Сигизмунда III (см. это сл.) отъ Анны Габсбургской былъ сынъ Владиславъ (1595—1648), а отъ Констанціи Габсбургской—Иоаннъ-Казиміръ (1609—1672). Со смертю послѣдняго прекращается династія В. въ Польшѣ. Карль IX, король шведскій, былъ женатъ два раза. Отъ перваго брака онъ имѣлъ дочь

Екатерину и сына Густава-Адольфа, отъ второго—сына Карла-Филиппа (1601—1622) и дочь Марю-Елисавету (1596—1618). Екатерина (1584—1638) была замужемъ за Иоанномъ-Казимиромъ Пфальцъ-Цвейбрюккенскимъ († 1652); старшій сынъ ихъ, Карлъ X Густавъ (1622—1690), былъ родоначальникомъ Пфальцкой династїи въ Швеціи. У Густава II Адольфа (род. 1594 † 1632) была дочь Христина (род. 1626 † 1689), не имѣвшая дѣтей и передавшая престолъ своему двоюродному брату, Карлу X Густаву, въ 1654 г. Въ этомъ году прекращается правленіе династїи В. въ Швеціи. Съ 1829 г. сынъ послѣдняго шведскаго короля изъ Пфальцкой династїи, Густава IV Адольфа, носилъ титулъ принца Вазы. Онъ умеръ въ 1879 г., не оставивъ наслѣдниковъ мужского пола. Его единственная дочь Каролина (Карола, родилась въ 1833 г.), находится съ 1853 г. въ супружествѣ съ саксонскимъ королемъ Альбертомъ.

Ваза—орденъ, учрежденный 29 мая 1772 шведскимъ королемъ Густавомъ III за заслуги на поприщѣ земледѣлія, торговли, горнаго дѣла, фабричныхъ производствъ, ремеслъ и искусствъ, получившій свой уставъ при королѣ Густавѣ IV Адольфѣ 1798 г. и раздѣленный на три степени. Четырехконечный крестъ имѣетъ золотой ободокъ, снабженъ на своихъ восьми угловыхъ оконечностяхъ золотыми шариками и между четырьмя его концами помѣщены четыре золотыя короны. Къ кавалерскому кресту прибавлена недостававшая ему прежде королевская корона.

Ваза, или Николайстадъ—главный городъ Вазаской губ. великаго княжества Финляндскаго. Основанный въ 1606 г. шведскимъ королемъ Карломъ IX при бухтѣ Вотническаго залива, этотъ городъ, благодаря поднятію береговъ, находился въ XIX столѣтіи уже въ значительномъ разстояніи отъ берега и потому послѣ пожара 1852 г., который совершенно истребилъ его, городъ былъ перенесенъ на 3, къ морскому берегу, и получилъ официальное названіе Николайстадтъ, хотя старое названіе, происходящее отъ рода шведскихъ королевъ Ваза, остается до настоящаго времени въ употребленіи (въ отличіе отъ старой В.—Gamla Wasa, его называютъ Новая В.—Nya Wasa). Населеніе г. В. въ 1887 г. достигло 8689 человекъ (въ настоящее время около 9 тысячъ). Въ В. находится резиденція губернатора и судебной палаты (Hofrätt), юрисдикція которой простирается на губерніи Вазаскую и Улеборгскую. Въ Вазѣ имѣется классическій лицей съ шведскимъ языкомъ, частный классическій лицей съ финскимъ, 4-хъ классная элементарная школа съ финскимъ языкомъ, шведская реальная школа и шведская женская гимназія (Gruntimmerskola). Въ В. находится главная контора вазаскаго банка, учрежденнаго въ 1879 году, и отдѣленіе финляндскаго государственнаго банка. Ваза - Таммерфорсская желѣзная дорога соединяетъ Вазу съ остальной сѣтью желѣзныхъ дорогъ Финляндіи. По даннымъ 1886 года въ В. насчитывается фабрикъ и мастерскихъ 361, съ 1171 рабочими и съ цѣнностью производства въ 3709330

финскихъ марокъ; особенно значительна хлопчатобумажная мануфактура, съ цѣнностью производства около 2-хъ милліоновъ марокъ. Ваза имѣетъ большое торговое значеніе для Вазаской губерніи; торговая гавань ея называется Брендѣ (Brändö). Предметы вывоза: зерновой хлѣбъ (овесъ—300000 гектолитровъ и рожь для посылковъ), живой скотъ (вывозится главнымъ образомъ въ Швецію), коровье масло (милліонъ килограммовъ), смола и т. д. Сумма таможенныхъ сборовъ достигаетъ 1½ милліона марокъ въ годъ. Во время войны 1808—9 г. городъ В. нѣсколько разъ былъ взятъ съ бою русскими войсками.

Н. Книповичъ.

Вазарио—жители Узарало (см. это сл.).
Вазари (Giorgio Vasari)—живописецъ, архитекторъ и писатель, прозванный Аретино, родился въ Арецо (1512—1574). Самая большая заслуга его передъ потомствомъ заключается въ его книгѣ подъ загл.: «Le Vite de' più eccellenti Pittori, Scultori e Architetti», которая была окончена въ 1550 г., а вторымъ дополненнымъ изданіемъ съ приложеніемъ портретовъ знаменитыхъ художниковъ вышла въ 1568 г. Въ этомъ сочиненіи, хотя и нѣтъ строгой критики, тѣмъ не менѣе заключается столько драгоценныхъ для нашего времени свѣдѣній, что, еслибы она не существовала, то въ исторіи итальянскаго искусства былъ бы большой пробѣлъ. В. въ своей книгѣ говоритъ весьма подробно и о своей художественной дѣятельности и не стѣсняется отдавать себѣ, что онъ считалъ справедливостью. Позднѣйшія изданія, снабженныя комментаріями разныхъ авторовъ, выходили много разъ въ прошедшихъ столѣтіяхъ и въ намѣвъ; въ 1878 г. сочиненіе В. вышло во Флоренціи подъ редакціей Миланези. Сочиненіе Вазари переведено на французскій и нѣмецкій языки. Первымъ учителемъ В. былъ французскій художникъ, Гильомъ де Марсилль, росписывавшій стекла церкви въ Арецо, когда В. не было еще 12 лѣтъ. Вскорѣ послѣ того онъ былъ замѣченъ кардиналомъ Кортоне и отвезенъ въ Флоренцію, гдѣ учился подъ руководствомъ Андреа дель Сарто и знаменитаго Микель-Анджело. Кортоне доставилъ молодому В. покровительство Александра и Ипполита Медичи, которые, впрочемъ, вскорѣ были принуждены покинуть Флоренцію. В. возвратился въ Арецо, гдѣ онъ получилъ нѣкоторые заказы и даже сталъ исполнять трудныя работы стѣнной живописи фрескою. Художникъ Россо, одновременно скульпторъ, живописецъ и архитекторъ, уже достигшій тогда большой извѣстности, прибывши для работъ въ Арецо, далъ нѣсколько совѣтовъ молодому В., который впоследствии подробно описалъ жизнь и труды своего новаго наставника. В. получилъ отъ Россо даже порученіе исполнить одну картину по его рисункамъ. Въ это время В. долженъ былъ, за смертью своего отца, принять на свое поведеніе трехъ сестеръ и двухъ братьевъ; это обстоятельство побудило его поскорѣе искать выгодной работы. Нѣсколько времени онъ обучался золотому и серебряному мастерству, которое въ то время граничило съ искусствомъ. Флоренція, гдѣ онъ уже нѣсколько мѣсяцевъ за-

нимался этимъ дѣломъ, подверглась осадѣ въ 1529 г., что заставило В. переехать въ Пизу, и тамъ ему снова предался живописи; въ это время ему было только 17 лѣтъ. Тогда начался рядъ его путешествій по Италіи и поисковъ за работою; при этомъ онъ счастливо встрѣтился съ однимъ изъ первыхъ своихъ покровителей, Ипполитомъ Медичи, который взялъ его съ собою въ Римъ, гдѣ В. сталъ неутомимо и настойчиво трудиться, и вскорѣ получилъ отъ своего покровителя заказъ написать картину «Венера и Гранія». Когда Карлъ V (1531) возстановилъ власть Медичисовъ во Флоренціи, В. отправился туда къ герцогу Александру, большому почитателю живописи, и былъ принятъ и помѣщенъ наилучшимъ образомъ. Во дворцѣ герцога В. написалъ нѣсколько картинъ и портретъ Александра, а вскорѣ затѣмъ получилъ занятія архитектурно-декоративныя, къ которымъ онъ обнаружилъ большую способность. Одинъ изъ первыхъ случаевъ выказать свой талантъ представился ему при торжественномъ вѣздѣ Карла V въ Римъ (1536), когда нужно было сочинить разныя декоративныя постройки. Въ эту эпоху своей жизни В. написалъ для монастыря св. Клары въ Арещо картину «Благовѣщеніе»; въ Луврѣ находится картина В. такого же содержания (*La salutation angélique*) и даже, вѣроятно, та самая, которая была въ Арещо. Въ 1537 г. Александръ Медичи былъ злодѣйски умерщвленъ и В. снова остался безъ покровителя; но такъ какъ онъ, несмотря на свой только двадцатипятилѣтній возрастъ, уже приобрѣлъ большую известность, то сталъ получать различныя приглашенія. Послѣ многихъ поѣздокъ онъ въ 1540 г. работаетъ въ Болоньѣ надъ картиной «Трапеза св. Григорія», которая по сочиненію, и отчасти по исполненію, считается одной изъ лучшихъ. Эта картина и теперь находится въ Болоньѣ и представляется для потомства еще тотъ интересъ, что всѣ лица этой картины суть портреты современниковъ В. и всѣ они поименованы въ его книгѣ. В. работалъ чрезвычайно быстро, но, кромѣ того, онъ пользовался помощью многихъ молодыхъ художниковъ, имена которыхъ онъ сохранялъ для потомства. Къ сожалѣнію, достоинство такихъ произведеній, изъ которыхъ нынѣ только прочерчены и едва протерты краской, не позволяютъ хвалить послѣдність художника. В. не сознавалъ своихъ недостатковъ и, напротивъ, съ особеннымъ удовольствіемъ описываетъ всѣ свои работы въ самыхъ мелкихъ подробностяхъ. Несмотря на то, что В. былъ хорошей рисовальщикъ, въ его фигурахъ встрѣчаются неправоподобности. Колоритъ же его вообще холодный и части картины не гармонируютъ между собою. Сочиненіе картинъ въ рѣдкихъ случаяхъ идетъ даѣе внѣшности, а глубины чувства нигдѣ не видно.

Успѣхъ архитектурной дѣятельности В. былъ не всегда одинаковъ. Будучи весьма изобрѣтателемъ по части декоративныхъ построекъ, онъ не всегда былъ счастливъ въ монументальной архитектурѣ. Ему приписываютъ такія ошибки, что при передѣлкѣ многихъ зданій онъ не умѣлъ понять характера старинныхъ

архитектурныхъ формъ, и дѣлалъ добавленія, которыя шли съ ними въ разрѣзъ. Что касается до вновь построенныхъ имъ зданій, то за нѣкоторыми изъ нихъ признаютъ своеобразную красоту и оригинальность. Постройка для папы Юлія III въ Римѣ и зданіе *Uffizi* во Флоренціи, начатое Вазари, много говорятъ въ пользу его архитектурнаго таланта. Ему же принадлежитъ совокупность зданій, составляющихъ дворецъ рыцарей св. Стефана въ Пизѣ и многое другое.

Что касается сочиненія В., задуманнаго имъ случайно по совѣту другихъ, то онъ его исполнилъ насколько могъ добросовѣстно. Когда часть рукописи была готова, онъ передалъ ее Аннибалу Каро, который помогъ ему своими замѣчаніями и совѣтовалъ довести работу до конца. Позже монахъ Маттео Фазтани, обладавшій литературнымъ образованіемъ, по порученію В. сдѣлалъ существенныя, по собственному признанію автора, поправки въ ней. По этимъ причинамъ книга была окончена только въ 1550 г., но и тогда В. не былъ доволенъ ею, а продолжалъ собирать дополнительные свидѣнія о дѣятельности художниковъ, которыхъ жизнь онъ описывалъ. Только чрезъ 18 лѣтъ послѣ перваго изданія, его сочиненіе приняло тотъ окончательный видъ, въ которомъ дошло до нашего времени; это второе изданіе украшено портретами художниковъ.

Ө. Петрушевскій.

Вазаская губернія (*Wasa län*, *Wasaland län*) великаго княжества Финляндскаго, занимаетъ часть западнаго склона Финляндіи, обращеннаго къ южной части Ботническаго залива, или къ такъ называемому Ботническому морю (*Bottenhaf*), къ сѣверу отъ 61°57' сѣв. шир., часть сѣверозападнаго склона, обращеннаго къ сѣверной части Ботническаго залива, или собственно Ботническому заливу (*Bottenvik*) приблизительно до 65°9' сѣв. шир. и часть средняго финляндскаго склона, обращеннаго на югъ къ Финскому заливу; такимъ образомъ въ составъ ея входятъ южный Эстерботенъ (*Osterbotten*), сѣверовосточная часть области Сатакунда (или по-фински Сатакунта) и сѣверозападная часть Тавастланда (см. эти слова). Восточная оконечность В. г. лежитъ приблизительно на 3°5' зап. долг. отъ Пулкова—западная приблизительно на 9°15'. На сѣверовостокъ В. губ. граничитъ съ Улеборгской, на В. съ Куопской и отчасти С. Михельской, на Ю. съ Тавастгусской и Або-Бьернеборгской. Южная часть берега Ботническаго залива, принадлежащая В. губ., тянется въ направленіи съ Ю. на С. и представляется мало изрѣзанной; бухты имѣютъ здѣсь незначительную величину, направленіе ихъ и мысовъ преимущественно съ сѣверовостока на югозападъ. Берега по сравненію съ югозападною Финляндіей болѣе отлоги, по лоса шхеръ (*Skärgården*) уже и бѣднѣе островами; самые острова не такъ высоки и съ менѣе крутыми берегами. Изъ мѣстъ удобныхъ для стоянки судовъ слѣдуетъ отмѣтить заливъ Сидебу (*Sidebu*) и заливы, при которыхъ лежатъ города Кристинestadъ и Каскô (*Kaskô*). Нѣсколько сѣвернѣе, у мыса Германсеръ (*Hermandsör*), финляндскій берегъ достигаетъ самой

западной точки и затѣмъ начинаетъ уклоняться къ востоку, принимая сѣверовосточное направление; вдоль берега тянется, все расширяясь, полоса шхеръ; изъ острововъ здѣсь болѣе замѣчательны (по направленію съ юга на сѣверъ) группа Хальсё (Halsö), Бредшеръ (Bredskäret) и Варгё или Бергё (Vargö); къ западу въ открытомъ морѣ лежитъ опасная группа Варгеаддаръ (Vargö gaddarne). Передъ Вазаскимъ заливомъ находится самая широкая полоса шхеръ во всемъ Ботническомъ заливѣ; между островами этой группы особенно отличаются величиною: Вальгрудъ (Wallgrund), Реплотъ (Replot) и Бьеркё (Björkö). Пролитъ Кваркенъ имѣетъ здѣсь наименьшую ширину; разстояніе между городами Ваза и Умео лишь около 70 верстъ, а между островами Вальсераръ (Valsörarne) съ финляндской стороны и маякомъ Гадденъ (Gadden) со шведской—лишь около 20. Сѣверозападный берегъ въ общемъ похожъ на западный, хотя болѣе изрѣзанъ, бухты и мысы вытянуты на сѣверозападъ, значительныя шхеры встрѣчаются лишь мѣстами. Большая группа острововъ лежитъ недалеко отъ Вазы или Николайстада; изъ нихъ болѣе значительны: Уксангаръ (Oxkangar), Эстерё (Österö) и др.; далѣе между городами Якобстадъ и Гамла-Карлебу находится большая группа съ главными островами Ларсмо (Lagsmo) и Эугмо (Eugmo). На всемъ берегу наблюдается рѣзко выраженное поднятіе берега (около 1 арш. въ столѣтіе).

По устройству поверхности Эстерботтенъ представляетъ низменную прибрежную полосу, состоящую изъ ряда параллельныхъ рѣчныхъ долинъ, раздѣленныхъ невысокими, часто мало замѣтными возвышенностями, озами, вытянутыми преимущественно въ сѣверозападномъ направленіи; глинистая почва рѣчныхъ долинъ, мѣстами богатая перегноемъ, довольно плодородна и вдоль этихъ-то долинъ и шло, начиная отъ устьевъ рѣкъ, заселеніе края и обработка земли. Вблизи устьевъ строились церкви, кот. и служили центрами для вытянутыхъ вдоль рѣкъ приходоувъ (Socken); лишь позже, съ постройкой новыхъ церквей выше по теченію рѣкъ, образовались и новые приходы на тѣхъ же рѣкахъ. Въ настоящее время вдоль всѣхъ рѣкъ тянутся по обоимъ берегамъ полосы воздѣланной земли, шириною версты въ 2; пространство между ними наполнено лѣсами, горами, моховыми болотами и отчасти песками. Вдоль береговъ значительныхъ возвышеній почти не встрѣчается; заслуживаютъ упоминанія лишь горы Бѣгомъ (Böjobergen) въ мѣстности Лалльфёрдъ. Въ восточныхъ частяхъ Эстерботтена тянется, отдѣляя его отъ юговосточной части губ., хребетъ Суоменселькэ (Suomenselkä) около 175 метр. средней высоты; отроги его и отдѣляютъ другъ отъ друга рѣчныя долины. Большая часть значительныхъ рѣкъ губерніи принадлежатъ сѣверо-западному склону и общее направленіе ихъ течения съ юго-востока на сѣверозападъ. Главнѣйшія изъ нихъ, начиная съ юга, слѣдующія: Кюро или Чуро (Kuroa, Kurojoki), наибольшая изъ рѣкъ В. г., Лаппо (Lappo, Lappaajoki), Эссе или Эхтевениоки (Esseä Antävänjoki), Перхо (Perhojoki) и Лестииоки (Lestijoki). Остальная часть В. г.,

относящаяся къ Таватланду и Сатакундѣ, открыта высокими озами горныхъ хребтовъ Суоменселькэ и Хэмеенселькэ (Hämeenselkä) и множествомъ озеръ, изъ которыхъ наиболѣе значительны системы Кейтеле, Саариярви и Руовеси. Для земледѣлія эта часть губерніи менѣе удобна, зато богаче лѣсомъ. На всемъ протяженіи губерніи горы представляютъ многочисленные слѣды ледниковаго періода въ видѣ царпинъ (съ сѣверозапада на юговостокъ), обточенныхъ скалъ и т. п. Все пространство В. г., по вычисленію Стрѣльбицкаго, составляетъ 36652,0 кв. версты = 41711,5 кв. километровъ; изъ нихъ материкъ вмѣстѣ съ внутренними водами занимаетъ 36129,9 кв. в.; острова на морѣ—522,1 кв. версты; озера на материкѣ 3131,1 кв. в.; подъ островами на озерахъ материка 141,8 кв. в. По даннымъ, приводимымъ Игнаціусомъ, болота и торфяники занимаютъ пространство въ 14715,95 кв. килом., что составляетъ 35,3% всего пространства губерніи; рѣки и озера—8,2%; такимъ образомъ рѣки, озера, болота и торфяники вмѣстѣ занимаютъ 43,5% всей поверхности губерніи; по относительному пространству, занятому ими, В. г. стоитъ на второмъ мѣстѣ среди губерній Финляндіи. Обработанная земля въ 1885 г. составляла 5,03% всего пространства В. г.

Число жителей въ 1887 г. равнялось 399750 человекъ; изъ нихъ 196697 мужч. и 203053 женщ., 19964 чел. городскаго населенія и 379786 чел. деревенскаго. Плотность населенія 10,4 ч. на кв. километр (что составляетъ 11,8 на квадратную версту). Финскій яз. значительно преобладаетъ надъ шведскимъ (по даннымъ 1880 г. число лицъ, считающихъ роднымъ языкомъ финскій, составляло 67,1% всего населенія). Большинство финскаго населенія В. г., именно финское населеніе большей части Эстерботтена, говоритъ на западнофинскомъ или тавастландскомъ діалектѣ; населеніе восточной части—на восточно-финскомъ саволакскъ-корельскомъ діалектѣ, наконецъ финское населеніе сѣверной части—на эстерботтнискъ-діалектѣ (который въ сущности можно разсматривать какъ смѣсь обоихъ первыхъ, основныхъ финскихъ нарѣчій). Шведское населеніе сосредоточено главнымъ образомъ вдоль береговъ, на шхерахъ и въ городахъ; въ 1880 изъ городскихъ жителей В. г. на финскомъ язъ говорили 3400 ч., на шведскомъ 13904 ч. и на русскомъ 46 ч. Изъ Вазаской и изъ Улеоборской губ. сильно эмигрируютъ, преимущественно въ Сѣверную Америку; такъ, въ 1888 году изъ этихъ губерній эмигрировало, по официальнымъ даннымъ, 4205 ч., въ дѣйствительности же число эмигрировавшихъ было больше.

Главное занятіе жителей земледѣіе; особенно славятся въ этомъ отношеніи приходы, расположенныя по теченію рѣки Кюро; наилучше обработанныя и обрѣтыя канавами поля во всей Финляндіи встрѣчаются именно въ Эстерботтнискій части В. г. Надо замѣтить, однако что урожай въ В. г. (подобно Кюпиоской и Улеоборской) довольно неустойчивъ; здѣсь бывають и наилучшіе урожаи во всей Финляндіи и наихудшіе. Кромѣ того, явкотеые приходы страдаютъ отъ крайняго раздробленія

участковъ и черезполосицы. Больше всего въ В. г. собирается картофеля, овса, ржи и ячменя. Изъ растений, разводимыхъ въ большомъ количествѣ, наилучшіе урожаи дава въ 1888 г. рожь (самъ 6,5) и овесъ (самъ 6,22). Крупнозернистая вазаская рожь славится въ Финляндіи своими хорошими качествами и охотно покупается для посѣвовъ, особенно рожь изъ прихода Стуркюро, къ юго-западу отъ города Вазы. Весьма дѣятельно осушаются болота. Количество домашняго скота В. губерніи въ 1887 году было слѣдующее (приводимыя числа означаютъ число животныхъ оставленныхъ на зиму): лошадей (вмѣстѣ съ жеребятами) 50420, крупнаго рогатаго скота 220895, овецъ 243719, свиней 19171, козъ 6035, домашней птицы 25235 шт. По числу овецъ и коровъ В. г. стоитъ на 1-мъ мѣстѣ въ Финляндіи, по числу лошадей и козъ—на 2-мъ. Лѣсной промыселъ губерніи незначителенъ, въ Эстерботнѣи чувствуется недостатокъ лѣса; восточная часть губерніи болѣе богата лѣсомъ и отсюда доставляется въ прибрежныя мѣстности матеріалъ для постройки судовъ. По статистическимъ свѣдѣніямъ о дѣятельности лѣсопильныхъ заводовъ Финляндіи въ 1887 г. въ В. г. было 45 лѣсопильныхъ заводовъ (9 паровыхъ, 36 водяныхъ), на которыхъ работало 544 ч.; распилено было 456816 бревенъ. Общая поверхность лѣсовъ В. г. равняется 2098681 гектару, т. е. приблизительно 19673 кв. верстамъ. Въ шхерахъ производится значительный ловъ рыбы, особенно салаки (Strömning), играющей важную роль въ пищу финляндцевъ.*) По числу заводовъ и мастерскихъ (въ 1886 г.—990; изъ нихъ 361 въ г. Вазѣ, остальные въ городовъ) В. г. занимаетъ 4-ое мѣсто въ Финляндіи, по числу рабочихъ на нихъ (3386 ч.) и по валовой стоимости производства (9994673 финскихъ марки)—5-ое. Изъ нихъ 79 литейныхъ и механическихъ, 4 винокуренныхъ завода, одинъ пороховой, въ Эстермюра. Въ В. губ. сильно развито кустарное производство; славятся выдѣлываемые здѣсь финские ножи. Жители приходовъ Педерсёре и Крунубу извѣстны искусствомъ въ судостроеніи.

Торговля В. г. довольно значительна; торговый флотъ ея состоялъ въ 1888 г. изъ 114 судовъ (77 паровыхъ и 37 парусныхъ), въ 23264 регистровыхъ тонны. Важнѣйшіе торговые пункты: Николайстадъ или Ваза, черезъ которую вывозятся произведения южной Эстерботнѣи, далѣе Кристинстадъ, Якобстадъ, Гамла Карлебу и Ювекюла (находящейся на водномъ пути системы озера Пейяне).—Послѣдніе пункты важны болѣе всего по лѣсной торговлѣ. Весьма большое значеніе для губерніи имѣетъ пересѣкающая югозападную часть ея желѣзная дорога отъ Таммерфорса до Вазы (построенная въ 1883 г.); вѣтвь отъ станціи Эстермюра (Östergårda) соединяетъ эту желѣзную дорогу съ Гамла-Карлебу. Общее протяженіе дорогъ (почтовыхъ и между селами) въ 1880 г. было 6967 километровъ.

*) Кроме того, въ Кейтеле производится большой ловъ рыбы мукка (Mükka—*Coregonus albina*); въ 1879 году здѣсь было поймано около 8000 п. этой рыбы и 1000 другой. Мѣстами производится добыча озерной желѣзной руды (въ 1886 г.—850000 килограммъ).

Въ административномъ отношеніи В. г. раздѣляется на 6 уѣздовъ: 1) Корсгольмъ, 2) Курортане, 3) Ильмола, 4) Лаппи, 5) Лауккасъ и 6) Педерсёре. Число городовъ В. г.—7, деревенскихъ общинъ—83, деревень—507; самыя большія деревни Финляндіи находятся въ этой губерніи. Число народныхъ школъ — 149. Въ церковномъ отношеніи Вазаская губернія подчинена епископу абоскому. Мѣстами находятъ остатки каменнаго вѣка, а также немного бронзовыхъ орудій (которые, впрочемъ, считаются завозными; подробности см. Финляндіа). Колонизація В. г. съ моря началась приблизительно въ XIII в. (послѣ принятія христіанства шведами); но еще во времена Реформаціи во всей восточной половинѣ губерніи не было ни одной церкви.

Н. Книповичъ.

Вазелинъ (Vaselin). — Въ 70-хъ годахъ этого столѣтія изъ Америки стали высылать особое, желтоватое по цвѣту, безуксное и совершенно не пахучее салоподобное вещество, легко размазывающееся, подобно помадѣ, плавящееся въ прозрачную жидкость при температурѣ около 32° до 45° Ц., неспособное горькнуть (что свойственно всякому виду жира или сала) и весьма пригодное для множества тѣхъ цѣлей, для которыхъ примѣняютъ различные роды растительныхъ и животныхъ жировъ. Вещество это, обыкновенно имѣющее удѣльный вѣсъ отъ 0,83 до 0,88, и названное вазелиномъ (у фармацевтовъ Petrolatum, Adeps mineralis, Paraffinum unguinosum), нашло тотчасъ большое примѣненіе въ аптекахъ для всякаго рода мазей, у массажистовъ при растираніи тѣла, въ парфюмеріи для приготовленія помадъ и въ техникѣ для смазыванія металловъ, особенно мѣдныхъ частей, когда требовалось, чтобы не образовалось зеленыхъ солей мѣди, всегда происходящихъ при употребленіи всякихъ обыкновенныхъ жирныхъ веществъ. В. имѣетъ или слабожелтоватый цвѣтъ, или почти безцвѣтенъ, какъ сало; нерѣдко въ немъ содержится остатокъ флуоресцирующаго, зелено-желтаго начала, которое сходно съ тѣмъ, какое содержится въ природной нефти, петроцеитѣ и т. п. тяжелыхъ нефтяныхъ продуктахъ. Отъ него они освобождаются при помощи обработки крѣпкою сѣрною кислотою (лучше брать сразу достаточное, по предварительной пробѣ, количество и для быстро выдѣленія послѣ взбалтыванія всыпать толченый кирпичъ). Вазелинъ, хорошо очищенный, не долженъ имѣть ни малѣйшаго запаха и вкуса и не долженъ оставлять, при втираніи, на тѣлѣ слѣдовъ красныхъ пятенъ, показывающихъ присутствіе кислотныхъ, щелочныхъ или мылоподобныхъ подмѣсей. Нерастворимый въ водѣ, и мало растворимый въ холодномъ спиртѣ (легко въ кипящемъ), В. легко растворяется въ эфирѣ, сѣроуглеродѣ, бензинѣ и т. п. жидкостяхъ, чѣмъ походитъ на виды сала. Химическій анализъ показалъ, что В. содержитъ только углеродъ (около 86½ процентомъ) и водородъ (около 13½%) и что чрезъ отжатіе при помощи пористыхъ тѣлъ (неклееной бумаги, кирпича и т. п.) В. распадается на жидкую и твердую части, подобно тому, какъ и всякіе виды твердыхъ и полутвердыхъ жировъ, напр., баранье или свиное сало. Щелочи же, обмыливающія эти жиры,

вовсе не дѣйствуютъ на В.; даже и крѣпкая сѣрная кислота при взбалтываніи не дѣйствуетъ на В. Эти два признака даютъ легкую возможность не только сразу отличить вазелинъ отъ всякаго настоящаго жирнаго вещества, но даже позволяютъ открытъ въ вазелинѣ (нынѣ гораздо болѣе дорогоемъ, чѣмъ всякіе виды сала) малѣйшую ихъ подмѣсь. Жидкое вещество, получаемое изъ В., оказалось сходнымъ съ тяжелыми (соляровыми и смазочными) маслами нефти, а твердое—съ парафиномъ и тѣмъ его видоизмѣненіемъ, которое извлекается изъ горнаго воска (озокерита) и называется церезиномъ (см. Воскъ горный). А такъ какъ нефть даетъ и парафины, различной температуры плавленія, совершенно сходные съ веществами, входящими въ составъ церезина, то стало очевиднымъ, что американцы, сперва ничего не писавшіе о способахъ получения В., добываютъ его изъ своей нефти, что потомъ и оказалось въ дѣйствительности. Изъ предшествующаго уже очевидно, что В., или нефтяное сало, можно получить искусственно, взявъ хорошо очищенное соляровое нефтяное масло, или легкое смазочное, или такъ называемый «жидкій парафинъ», и растворяя при слабомъ нагреваніи въ немъ расплавленный очищенный же церезинъ въ такой пропорціи (около 10%), чтобы получилась смесь, плавящаяся отъ теплоты тѣла, при обыкновенной же температурѣ представляющей свойства мягкой помады. Такъ и готовятъ въ Германіи, Австріи и др. часть В., и такой В. нынѣ наиболѣе распространенъ. Для цѣлей гигиеническихъ при этомъ очень важно, чтобы составныя начала, очищаемыя сѣрною кислотою и ѣдкимъ натромъ, были взяты въ самомъ чистомъ состояніи и не содержали остатковъ кислотъ или щелочей. Если это не будетъ соблюдено, то В. оставляетъ на тѣлѣ пятна и раздражаетъ кожу. Но какъ жидкіе, такъ и твердые углеводороды, входящіе въ искусственный В., могутъ быть вполне очищены и притомъ совершенно безцвѣтны, а въ такомъ случаѣ они даютъ искусственный В., вполне удовлетворяющій цѣлямъ, для которыхъ онъ примѣняется. Однако, все же такой В. не есть настоящій В., который можетъ быть прямо получаемъ изъ нефти, и очевидно, судя по сказанному, что опредѣленныхъ однообразныхъ свойствъ у вазелина быть не можетъ. Удѣльный вѣсъ, напр., смѣняется отъ 0,81 до 0,89. Я опишу тотъ способъ (который нигдѣ до сихъ поръ пока не излагаютъ), которымъ самъ получалъ изъ русской (кавказской, бакинской) нефти В.; такому В. свойственны всѣ признаки настоящаго вазелина, предпочитаемаго искусственно составленному. Истинное различіе одного отъ другого—донныя хорошо не изслѣдовано, хотя Энглеръ (1887 г.) старался изучить это дѣло. Личныя мои сравненія, встречающагося въ Россіи искусственнаго (смѣшаннаго) вазелина, идущаго изъ Германіи и приготовляемаго въ Россіи, съ тѣмъ, какой я самъ получалъ изъ русской нефти, показываютъ, что разность зависитъ не отъ твердой, а отъ жидкой составной части вазелина; твердые же, парафиновые углеводороды, вообще говоря, настолько же между собою одинаковы, на-

сколько одинаковыми можно считать два парафина, полученные разными способами. Известно, что парафинъ, какъ керосинъ и какъ сама нефть, есть смѣсь многихъ сходныхъ между собою и способныхъ кристаллизоваться углеродистыхъ водородовъ. Парафинъ, извлекаемый изъ нефти, не тождественъ по свойствамъ и составу съ церезиномъ, получаемымъ изъ горнаго воска, но представляеть многие къ нему переходы. Таковъ же характеръ и парафиновъ, которые извлекаются изъ различныхъ изслѣдованныхъ мною вазелиновъ, какъ обращающихся въ торговлѣ, такъ и приготовленныхъ мною самимъ изъ русской нефти. Сверхъ того, я знаю, что В. полученный прямо изъ нефти, послѣ надлежащаго очищенія, оставляетъ на кожѣ гораздо болѣе пріятное ощущеніе, чѣмъ искусственно составленный изъ лучшихъ сортовъ церезина, и что при охлажденіи ниже 0° (напр., въ смѣси съ солью) вазелинъ, извлекаемый изъ русской нефти застываетъ въ очень твердую массу, что зависитъ отъ того, что жидкая часть такого В. сама на холоду замерзаетъ при такихъ температурахъ, при которыхъ обыкновенныя нефтяныя масла (соляровое и смазочное) только густѣютъ, но не застываютъ. Это показываетъ, по крайней мѣрѣ для В., который можно извлекать изъ русской нефти, что жидкая составная часть такого В. не тождественна со смазочными или соляровыми маслами, что очевидно даже изъ самаго источника для полученія В., потому что имъ служатъ тѣ тяжелыя части нефти, которые остаются послѣ отгонки соляровыхъ и смазочныхъ маселъ. Изъ сказаннаго должно быть очевиднымъ, что вазелинъ, какъ керосинъ, есть смѣсь многихъ веществъ.

Когда природную нефть (горное масло), какъ подробно будетъ описано въ статьѣ о нефти, нагревать подъ обыкновеннымъ атмосфернымъ давленіемъ, то, по мѣрѣ возвышенія температуры, сперва выдѣляются газы (бывшіе въ растворѣ), а затѣмъ пары все выше и выше кипящихъ жидкостей, многообразная смѣсь которыхъ, смотря по степени легучести (и плотности), носитъ названіе лигроина (нефтяного эфира), бензина, легкаго и тяжелаго керосина, затѣмъ соляроваго масла и смазочныхъ маселъ. Но эти два послѣдніе продукта, извлекаемые изъ нефти перегонкою, выдѣляются уже при столь возвышенной температурѣ, т. е. жидкій остатокъ нефти при этомъ столь разогрѣвается (до температуры жидкости выше 250°, даже 300°, хотя въ паряхъ температура ниже), что перегонные кубы портятся и часть нефтяного матеріала разлагается, образуя газы и претерпѣвая такое измѣненіе, при которомъ разрушаются самыя цѣнныя составныя начала нефти, т. е. самыя тяжелыя и густыя смазочныя нефтяныя масла и парафины. По этой причинѣ для облегченія отгонки и для пониженія ея температуры, когда начинаютъ отгонять соляровыя масла, имѣющія въ бакинской нефти удѣльный вѣсъ выше 0,85, тогда совершенно необходимо впускать въ нефть (внутрь жидкаго остатка, въ перегонномъ кубѣ содержащагося) водяной паръ или другой паръ, не дѣйствующій на нефть, что въ сущности служитъ для пониженія (парціальнаго) давленія

паровъ перегоняемыхъ жидкостей. Обыкновенно примѣняютъ перегрѣтый паръ, имѣющий упругость, немногимъ больше атмосферной, и температуру выше 100°, примѣрно до 200° Ц. Тогда, если количество выпускаемаго водяного пара и его температура постепенно возрастаютъ, изъ нефти отгоняются опять все выше и выше кипящія масла, сгущающіяся, вмѣстѣ съ водою (происходящею изъ выпускаемыхъ водяныхъ паровъ) въ холодильники въ тѣ жидкіе, не замерзающіе на холоду продукты нефти, которые извѣстны подъ именемъ соляроваго масла (промежуточное масло, для бакинской нефти съ уд. вѣсомъ отъ 0,85 до 0,875) и разныхъ, все болѣе и болѣе тяжелыхъ, труднѣе и труднѣе очищаемыхъ, смазочныхъ маселъ (олеафты, для бакинской нефти имѣющіе уд. вѣсъ до 0,92). Но и ихъ количество постепенно уменьшается, т. е. приходится выпускать очень много водяного пара, чтобы получить лишь малое количество перегоняемаго масла. Очевидно, что практически становится уже невыгоднымъ продолжать перегонку далѣе, если получается очень мало масла. Когда прекращаютъ отгонку, ведущую къ добычѣ смазочныхъ маселъ, тогда, смотря по сорту взятой нефти, получается около 25—30% (для обыкновенной бакинской нефти) «тяжелыхъ нефтяныхъ остатковъ», которые должно ясно отличать отъ обыкновенныхъ «нефтяныхъ остатковъ», получающихся послѣ отгонки бензина и керосина и составляющихъ около 60% по вѣсу обыкновенной бакинской нефти. Обыкновенные «остатки» содержатъ и даютъ соляровое и смазочныя масла, а «тяжелые остатки» ихъ уже выдѣлили. Если ихъ подвергать еще дальнѣйшей перегонкѣ съ перегрѣтымъ водянымъ паромъ, въ обычныхъ кубахъ, служащихъ для получения смазочныхъ маселъ, то температуру куба приходится поднимать очень высоко, что пиритъ кубъ, и все же не только получается мало масла на большую массу выпускаемаго водяного пара, но и начинается разложение, ведущее къ тому, что образуется много газовъ и жидкій маслообразный продуктъ перегонки приобретаетъ новыя свойства, а именно становится болѣе подвижнымъ, приобретаетъ характерный запахъ, содержитъ особыя летучія вещества и на холоду застываетъ. Если этимъ способомъ вести гонку до конца, то въ перегонномъ кубѣ остается коксообразный уголь и въ дистиллатѣ получается смѣсь отчасти разложившагося вазелина, смазочныхъ маселъ и парафина, имѣющаго невысокую температуру плавленія, а потому и мало цѣннаго. Притомъ и количество получающагося парафина очень мало и измѣнчиво, смотря по тому, какъ ведется гонка. Изучая явленія, при этомъ происходящія, на Константиновскомъ нефтяномъ заводѣ, гдѣ я работалъ лѣтомъ 1881 г., о чемъ въ томъ же году вкратцѣ сообщилъ Русскому Химическому обществу, я пришелъ въ практическомъ отношеніи къ тому выводу, что для получения наибольшаго выхода застывающаго на холоду В. или «себонафта», т. е. смѣси, содержащей твердыя парафинообразныя вещества, необходимо: или, 1) отгонять изъ «тяжелыхъ остатковъ» часть смазочныхъ маселъ

и др. сперва выдѣляющихся веществъ, подвергать остатокъ, растворенный въ бензинѣ, полному очищенію (сѣрною кислотою и щелочью), а потомъ удалять бензинъ при помощи водяного пара, причѣмъ изъ 100 ч. сырой бакинской нефти получается около 10 ч. очищеннаго В.; или 2) подвергать «остатки» полной перегонкѣ, которая даетъ, однако, меньшій выходъ (около 4% отъ нефти) очищеннаго В., но требуетъ меньшей массы кислотъ и не требуетъ дымящейся кислоты для очищенія, такъ что въ концѣ концовъ приѣтомъ В. обходится дешевле, чѣмъ при непосредственномъ очищеніи. Поэтому, оставляя въ сторонѣ первый способъ, тѣмъ болѣе, что онъ и не требуетъ дальнѣйшаго объясненія (лично я считаю 1-й способъ самымъ вѣрнымъ и лучшимъ для полученія хорошаго вазелина), я остановился здѣсь только на второмъ. Онъ требуетъ соблюденія трехъ условий: какъ можно ниже держать температуру нагрѣтаго въ кубѣ «тяжелаго» нефтяного остатка (а именно около 300°); какъ можно выше (а именно до 400°) перегрѣвать водяной паръ, выпускаемый въ перегонный кубъ, и какъ можно быстрѣе вести всю гонку, т. е. выпускать много перегрѣтыхъ водяныхъ паровъ или въ паропроизводительѣ держать высокое давленіе. Если эти три условія соблюдены, то послѣ отгонки не остается нисколько угольнаго (коксаго) остатка, т. е. вся масса нефти превращается въ летучія или газообразныя вещества. Приѣтомъ изъ 100 частей обыкновенной балаханской нефти (или изъ 25—30 частей тяжелыхъ остатковъ) получается въ дистиллатѣ отъ 5 до 6 частей нечистаго вазелина, или «себонафта», или «минеральнаго сала». Но для того, чтобы его спустить отдѣльно отъ прочихъ, не застывающихъ при обыкновенной температурѣ, продуктъ перегонки, необходимо принять иной способъ, чѣмъ обыкновенный, для охлажденія выходящихъ изъ куба паровъ. Обыкновенно, ту смѣсь водного пара и маслообразныхъ продуктъ нефти, которая выдѣляется изъ перегоннаго куба, прямо выпускаютъ въ холодильникъ и въ немъ сжижаются какъ водяныя пары, такъ и пары ими унесенные изъ куба. Это до тѣхъ поръ хорошо, пока уносимый паръ однороденъ, т. е. представляетъ паръ или соляровыхъ или смазочныхъ маселъ. Но вазелиновые пары и сами далеко не однородны и образуются вмѣстѣ съ газами и парами другихъ, гораздо болѣе летучихъ и легкихъ жидкостей. А потому, если происходящія при вышеописанномъ способѣ гонки пары прямо выпускать въ холодильникъ, то въ немъ образуется, кромѣ сжиженной воды, смѣсь многихъ разнородныхъ жидкостей, изъ которыхъ нельзя иначе добыть В. (себонафтъ), какъ чрезъ новую отгонку, сопряженную съ утратою части вещества и съ его новымъ перегрѣваніемъ, которое, какъ я убѣдился прямымъ опытомъ, измѣняетъ В. Чтобы избѣжать этой новой перегонки, я прибѣгнулъ къ дробному охлажденію, т. е. къ послѣдовательному охлажденію выдѣляющихся изъ куба паровъ. Первое, что сгущается, состоитъ изъ В., за нимъ сгущается такой продуктъ, который ниже 0° застываетъ, а при обыкновенной температурѣ жидокъ. Вмѣстѣ съ нимъ сгущается уже и часть воды,

но главная ея часть переходитъ изъ состоянія перегрѣтаго пара въ жидкость только въ холодильникъ вмѣстѣ съ жидкими углеводородами, которые назовемъ себонафтными. Но и послѣ ихъ сгущенія, т. е. при дальнѣйшемъ охлажденіи, остаются еще пары горючихъ, легко летучихъ жидкостей, кипящихъ ниже 100°, и, сверхъ того, образуется много газовъ, содержащихъ углеводороды этиленоваго и ацетиленоваго рядовъ, которые отлично горятъ, но которые подробнѣе изслѣдовать мнѣ не было возможности по недостатку надлежащихъ приспособленій. Всѣ эти продукты происходятъ одновременно и, очевидно, большинство ихъ, а именно, все легко летучее, суть продукты разложения «тяжелыхъ» остатковъ, а не продукты ихъ простой перегонки. Но я имѣю основанія думать, что В. самъ по себѣ составляетъ продуктъ перегонки, т. е. содержитъ готовый въ тяжелыхъ остаткахъ нефти или въ самой нефти, какъ видно изъ 1-го способа упомянутаго выше, и вмѣстѣ съ сильно нагрѣтымъ водянымъ паромъ и съ другими газо- и паробразными продуктами, происходящими отъ разложения части нефти, гонятся и, какъ вещество высоко-кипящее (т. е. имѣющее малую упругость пара даже при высокихъ температурахъ гонки), сгущается первымъ при дробномъ охлажденіи.

Чтобы достичь такого дробнаго охлажденія и раздѣленія продуктовъ гонки, я употребилъ тотъ способъ, который уже ранѣе того испытать въ приложеніи къ нефти и къ ея непрерывной гонкѣ, а именно: пропускать пары, выдѣляющіяся изъ куба по широкимъ желѣзнымъ трубамъ, омываемымъ воздухомъ. Опытъ показалъ, гдѣ, т. е. въ какихъ частяхъ длинной нисходящей желѣзной трубы, конденсируется В., а потому въ этихъ частяхъ трубы устраивался изгибъ, обращенный точкою перегиба внизъ. На нижней точкѣ такого перегиба продѣлывалось отверстие, въ него вставлялась трубка съ жидкостнымъ затворомъ (т. е. родъ перевернутаго сифона) и собирающаяся (сильно нагрѣтая) здѣсь жидкость, пройдя чрезъ небольшой змѣевикъ (для пониженія температуры), представляла сильно дихроической расплавленной, нечистой себонафты, или В. Въ дальнѣйшихъ частяхъ трубы, опять нисходящихъ (чтобы конденсируемая тамъ часть не попадала въ сборники для вазелина), устраивалось подобное же приспособленіе и въ немъ собиралась жидкость, застывающая при температурахъ ниже 0° и послѣ очищенія до полной безвѣтностія представляющая «жидкій парафинъ» бакинской нефти. Затѣмъ остальную часть паровъ воды и продуктовъ разложения нефтяныхъ остатковъ впускали въ водяной холодильникъ, гдѣ и сгущались вода и жидкость, которую я выше назвалъ «себонафтными углеводородами». О ней я скажу далѣе. Изъ водяного холодильника выдѣлялись пары и газы, почти нацѣло поглощаемые бромомъ, но болѣе мною не изслѣдованные. Сто въсвыхъ частей «тяжелыхъ» нефтяныхъ остатковъ, судя по нѣсколькимъ сдѣланнымъ мною перегонкамъ, даютъ, примѣрно, около 25 ч. сырого В., или себонафта, около 15 ч. «жидкаго парафина» и около 35 ч. «себонафт-

ныхъ углеводородовъ», а потому при перегонкѣ происходитъ кипящихъ выше 100° около 25 ч. газовъ и легко летучихъ жидкостей. Послѣ надлежащаго очищенія по обычнымъ въ нефтяномъ производствѣ способамъ (т. е. крѣпкою сѣрною-кислотою и растворомъ ѣдкаго натра), всѣ получаемыя вещества могутъ поступить въ непосредственное примѣненіе, а именно: 1) застывающая часть даетъ или минеральное сало (себонафтъ), примѣняемое для паровыхъ цилиндровъ, или, при полномъ очищеніи, образуется В.; 2) «жидкій парафинъ» можетъ входить въ соляровыя и въ смазочныя масла или, по раствореніи парафина (резина), давать искусственный В., примѣняемый, какъ и настоящій; 3) «себонафтные углеводороды» въ смѣси съ обычнымъ керосиномъ могутъ прямо сжигаться въ лампахъ; 4) пары, сгущаемыя изъ выдѣляющихся газовъ, найдутъ отличное и цѣнное примѣненіе для растворовъ каучука, какъ я убѣдился въ этомъ прямымъ опытомъ, и 5) газы, выдѣляющіяся при перегонкѣ, собранные въ газгольдеръ, прямо могутъ служить отличнымъ освѣтительнымъ газомъ, потому что очень богаты углеродомъ (судя по запаху, въ нихъ много ацетилена) и ихъ освѣтительная способность не ниже, чѣмъ у лучшаго нефтянаго газа.

Такимъ образомъ «нефтяные остатки», или тотъ матеріалъ, который нынѣ сжигается въ Россіи подъ паровыми котлами въ количествѣ не менѣе 60 милліоновъ пудовъ, ежегодно вывозимыхъ изъ Баку чрезъ Каспійское море и Волгу, могутъ имѣть очень важныя примѣненія, могущія дать основаніе новой обширной области заводской промышленности. Обычные нефтяные остатки нынѣ стоютъ въ Нижнемъ Новгородѣ не болѣе 22 коп. за пудъ (въ Баку ниже 6—7 коп.). Сто пудовъ такихъ остатковъ при перегонкѣ до конца дадутъ около 20 пуд. очищеннаго солароваго масла, около 30 пудовъ смазочныхъ маселъ, около 8 пуд. очищеннаго себонафта или В. (при очисткѣ переходитъ много вещества въ сѣрную кислоту и щелочь и происходятъ другія утраты), около 10 пуд. отличнаго газа и около 10 пудовъ «себонафтныхъ углеводородовъ», могущихъ пойти или въ керосинъ, или для какихъ-либо другихъ примѣненій. Всѣхъ потерь или малочѣстныхъ продуктовъ при этомъ будетъ около 20 пудовъ; считая же, что $\frac{1}{4}$ этого количества можетъ быть собрано и сожжено въ паровыхъ котлахъ, перегрѣвателяхъ водянаго пара и подъ перегоннымъ кубомъ, получимъ, что особаго топлива для всего этого производства вовсе не потребуется, а оно получится изъ отбросовъ производства, выдѣляемыхъ при очищеніи получаемаго продукта. Такимъ образомъ валовой расходъ пойдетъ на приобрѣтеніе «остатковъ», на кислоты и щелочи, необходимыя для очищенія (на 100 пуд. остатковъ пойдетъ ихъ не болѣе какъ на 5—10 р.), на ремонтъ приборовъ и на содержаніе техникумъ и рабочихъ. Всѣ эти расходы на 100 пуд., при цѣнѣ остатковъ въ 20 к. за пудъ, составятъ вмѣстѣ съ погашеніемъ капитала, навѣрное, не болѣе 40—50 рублей. Стоимость одного вазелина погаситъ всѣ эти расходы, потому что лучшіе его сорта дороже 20 к. за

фунтъ (8 р. за пудъ) въ большой продажѣ, а въ Спб. по преискуранту Штоля и Шмита 5 1/2 фунтовъ желтаго американскаго В. стоятъ 2 р. 60 к., т. е. фунтъ — 47 1/4 коп. У Тромсдорфа въ Эрфуртѣ высшая цѣна килограмма вазелина назначена 2,2 марки, или, при курсѣ 1 р. 50 к. кр. за 1 р. зол., за русс. фунтъ около 48 коп. кред. Даже В. неполовъ очищенный, то есть обладающій особымъ вкусомъ и запахомъ и примѣняемый подъ названіемъ минеральнаго сала или цилиндровой смазки или себонафта, для смазки паровыхъ цилиндровъ, стоитъ не менѣе 3 р. за пудъ.

Если счесть, что 300 милл. пудовъ нефти, добываемой въ Баку, дадутъ только 3 процентовъ вазелина, то получится 9 миллионъ пуд. При подобномъ большомъ предложеніи, конечно, цѣна его должна сильно опуститься; но не должно забывать, что нынѣ (лѣтомъ 1891 г.) цѣна пуда нефти была въ Баку не болѣе 2 коп. и она за послѣдніе годы не поднималась выше 6—7 коп., а потому въ цѣнѣ вазелина можно сдѣлать огромныя сбаки, примѣръ которыхъ видѣны изъ того, что очищенный керосинъ, стоившій въ Баку въ концѣ 70-хъ годовъ болѣе 30 к. за пудъ (а въ 60-хъ годахъ неменѣе 1 р. за пудъ), дошелъ въ 1891 г. до цѣны 7 к. за пудъ (конечно безъ акциза). Если же вазелинъ спустится въ цѣнѣ до того, что будетъ стоить, не выше чѣмъ сало, то есть 2—4 р. пудъ, то его потребленіе можетъ быть громаднымъ и считаться миллионами пудовъ, потому что, по сравненію съ саломъ, вазелинъ представляетъ множество драгоцѣннѣйшихъ преимуществъ. Техническое же усовершенствованіе въ приготовленіи вазелина (неперывная гонка, уменьшеніе количества кислоты потребляемой при очисткѣ и т. п.) представляется впередъ столь же громаднымъ, какъ и усовершенствованіе въ добычѣ керосина, который въ первые годы (то есть около конца 50-хъ годовъ) его полученія, самимъ заводчикамъ обходился очень часто болѣе 2 руб. Первые же начинатели добычи вазелина въ Россіи изъ русской нефти могутъ воспользоваться современными высокими цѣнами и усовершенствовать приемы его полученія. Установка же добычи вазелина изъ «остатковъ» русской нефти можетъ имѣть, кромѣ личныхъ выгодъ предпринимателей, весьма важное косвенное значеніе для многихъ отраслей русской промышленности, не говоря уже о томъ, что такая добыча даетъ болѣе дорогое, чѣмъ нынѣ, примѣненіе нефтянымъ остаткамъ и новый предметъ русскаго заграничнаго отпуска. Дѣло въ томъ, что нынѣ только одна третья доля добываемой въ Россіи нефти идетъ въ видѣ бензина, керосина и смазочныхъ маселъ, остальные же двѣ трети просто сжигаются какъ топливо, какъ въ самомъ Баку, такъ и внѣ его, особенно въ Закавказьи, въ Закаспійскомъ край, на Каспійскомъ морѣ, по Волгѣ, на нѣкоторыхъ желѣзныхъ дорогахъ Россіи, на многихъ заводахъ, даже до Москвы. Какъ топливо, нефтяные остатки представляютъ отличнѣйшій матеріалъ. Отъ 60 до 80 пудовъ ихъ замѣняютъ 100 пудовъ лучшаго угля и 200—300 пудовъ дерева или нисняхъ сортовъ каменнаго угля и притомъ уходъ за топ-

кою, питаемую нефтью, очень легокъ, такъ какъ жидкость сама собою равномерно течетъ въ топку. Россія извлекаетъ не мало выгодъ отъ этого топлива. Но не должно забывать, во-первыхъ, что потребленіе такого топлива сильно мѣшаетъ развитію добычи русскихъ каменныхъ углей (см. это слово), а только при помощи примѣненія каменныхъ углей промышленность страны (какъ видимъ всюду, начиная съ Англіи) можетъ устанавливаться вполне прочно, чего не можетъ быть на нефтяномъ топливѣ, такъ какъ масса его во всемъ мірѣ мала и оно должно быть разсматриваемо, какъ временное пользованіе неразвитыми промышленными условіями страны. Во-вторыхъ, нефтяное топливо настолько зависитъ въ своей цѣнности отъ непостоянныхъ условій добычи нефти и цѣнъ керосина и смазочныхъ маселъ, что представляетъ на самыхъ мѣстахъ добычи сильнѣйшія колебанія въ цѣнѣ, а это ведетъ къ тому, что промышленное дѣло страны, основывавшееся на нефтяномъ топливѣ, не можетъ съ увѣренностью расчитывать стоимость такого основнаго матеріала, какъ топливо. Еще недавно, лѣтъ шесть тому назадъ, въ Баку были времена, когда нефтяные остатки не имѣли цѣны, даже платили деньги за то, чтобы очистить отъ нихъ заводскіе склады, куда они стекаютъ послѣ извлеченія керосина; а затѣмъ, когда явился усиленный спросъ на «остатки», цѣна ихъ за пудъ стала колеблющеюся и постоянно измѣняется отъ долей копѣйки до 6 и 7 коп. При сколько-либо значительной добычѣ, какое другое топливо (дрова, каменный уголь, торфъ и т. п.) на мѣстахъ добычи не подвергается столь грубымъ колебаніямъ въ цѣнности. Нынѣ (1891 г.) остатки стоятъ въ Баку не только дороже самой нефти, но и въ той же почти цѣнѣ, какъ очищенный керосинъ. Еслибы всю нефть, добываемую въ Баку въ колич. 300 милл. пуд. въ годъ, просто жгли, какъ топливо, всякому бы стало яснымъ, что дѣлается не то, что слѣдуетъ, всякій бы понималъ, что нерасчетливое истребленіе рѣдкаго продукта и промышленное неблагоустройство достигло до высшей мѣры и, вѣроятно, всѣ голоса и правительственныя мѣропріятія были бы противъ такого способа дѣйствія. Но сожигая остатки десятками милл. пудовъ, въ сущности поступаютъ такъ же, потому что природа даритъ немногія страны изобиліемъ нефти, а «остатки» составляютъ двѣ трети этого рѣдкаго дара природы. Это истребленіе подъ паровыми котлами можетъ прекратиться только тогда, когда, сверхъ мѣстныхъ бакинскихъ заводовъ для передѣлки нефти, образуются новые заводы, получающіе сырую нефть. Вслѣдствіе доставки до отдаленныхъ заводовъ нефть придется имѣть по сравнительно дорогой цѣнѣ, и они должны будутъ изыскивать средства превращать, по возможности, всю нефть въ болѣе дорогіе продукты, между которыми вазелинъ, парафинъ и свѣтильный нефтяной газъ должны занять самое видное мѣсто. Въ самомъ Баку этого сдѣлать не можетъ, при естественномъ теченіи дѣлъ, въ близкое къ намъ время, когда добыча нефти легка (съ малыхъ глубинъ),—потому что изъ Баку для торговли нефтяными продуктами есть только три пути: Волга, Закавказская дорогъ

и Закаспійскій край. Но этотъ послѣдній, по неразвитости тамъ всѣхъ условій культуры, спрашивается еще очень немного нефтяныхъ продуктовъ. Закавказская дорога, какъ и всякая другая желѣзная дорога, можетъ вывозить въ одну сторону даннаго товара въ годъ только 30, 40, много что 50 милліоновъ пудовъ, а нефтяныхъ продуктовъ можетъ явиться на рынокъ, если нефть подвергать полной переработкѣ и если ограничиваться добычею 300 милл. пуд., по крайней мѣрѣ 200 милл. пуд. Путь же черезъ Волгу, входя въ Россію, можетъ доставлять товары ею спрашиваемыя, а передѣланныхъ нефтяныхъ товаровъ, то есть керосина и смазочныхъ маселъ, Россія нынѣ спрашиваетъ не болѣе 30—40 милл. пуд. въ годъ, тѣмъ болѣе, что керосинъ въ своей цѣнѣ удорожается въ значительной мѣрѣ акцизомъ въ 40 к. съ пуда, наложеннымъ на него съ 1887 года. И выходитъ такъ, что въ Баку можно добывать только около 100 милл. пуд. готовыхъ нефтяныхъ товаровъ, то есть керосина и смазочныхъ маселъ—остальные же некуда вывозить, нельзя довести до потребителей, которые въ цѣломъ свѣтѣ нуждаются въ нефтяныхъ товарахъ и могутъ получать ихъ только изъ Америки и Россіи. А потому, добывая около 300 милл. пуд. нефти, Баку можетъ сбыть только до 100 милл. пуд. ея продуктовъ для тѣхъ цѣлей освѣщенія и смазки, для которыхъ нефть наиболее цѣнна и пригодна, а остальные 200 милл. пуд. сбываетъ какъ топливо; а это показываетъ, что въ современной организаціи нашего нефтяного дѣла есть коренные недостатки. Ихъ хотѣли устранить, предлагая акцизный налогъ на добываемую нефть, чтобы ее саму сдѣлать дорогою и заставить тогда обращаться съ нею бережно и извлекать изъ нея все возможное. Но такой способъ устраненія существующаго зла подорвалъ бы самый корень дѣла, то-есть уменьшилъ бы самую добычу нефти и удорожилъ бы всѣ ея продукты, а въ добычѣ изъ нѣдръ земли природныхъ полезностей должно видѣть самую основную черту промышленнаго прогресса, дешевизна же нефтяныхъ товаровъ есть единственная причина широкаго ихъ распространенія. Поэтому предложенъ другой способъ устранить вышеуказанный недостатокъ современнаго положенія бакинскихъ нефтяныхъ дѣлъ, состоящій въ проведеніи отъ Баку до Чернаго моря трубопровода или нефтепровода, подобно многимъ нефтепроводамъ, устроеннымъ для подобной же цѣли въ Сѣверо-Американскихъ Соединенныхъ Штатахъ и назначеннымъ для проведенія сырой нефти отъ мѣста ея добычи до береговъ океана, гдѣ располагаются заводы, передѣлывающіе всю нефть до конца для сбыта ея продуктовъ какъ внутри страны, такъ и въ мировую внѣшнюю торговлю. При этомъ, для той цѣли, чтобы сырая нефть и непередѣланные остатки не могли уйти за-границу безъ внутренней переработки, предлагалось назначить вывозную пошлину за вывозъ этихъ непередѣланныхъ товаровъ, дабы заставить этимъ косвеннымъ путемъ достигнуть внутри страны полнѣйшей переработки столь рѣдкаго въ мѣрѣ и на Кавказѣ столь дешеваго продукта, какова тамошняя нефть. Предложеніе это, много разбивавшееся въ концѣ 80-хъ годовъ, нынѣ

осталось не осуществленнымъ. Въ статьѣ «Нефтепроводъ» я изложу главныя основанія всего этого дѣла, могущаго исправить то ненормальное положеніе, въ которомъ нынѣ находятся нефтяныя дѣла въ Баку, и тѣ условія, которыми должно обставиться прекращеніе нынѣ существующаго, въ сущности очень невыгоднаго, истребленія нефти въ видѣ простаго топлива. Но и здѣсь я считаю необходимымъ обратить вниманіе какъ на то, что съ прекращеніемъ сжиганія большей части нефти Россія не останется безъ топлива, такъ и на то, что на берегахъ Чернаго моря, пройдя по нефтепроводу, нефть не будетъ служить топливомъ.

Россія обладаетъ неисчерпаемыми и едва початыми залежами каменныхъ углей, о которыхъ я подробно скажу въ статьѣ объ этомъ веществѣ. Такъ, напр., донецкіе угли по дешевизнѣ добычи, по отличнымъ качествамъ всякихъ сортовъ и по массѣ не уступаютъ, а во многомъ и превосходятъ пресловутыя англійскія и шотландскія каменноугольныя мѣсторожденія. Вотъ это топливо можетъ сдѣлаться фундаментомъ для развитія промышленности и если нынѣ оно, будучи дешевымъ (отъ 3 до 5 ж. за п.) на мѣстахъ добычи, дорого въ удаленіи отъ колей, напримѣръ, въ центръ Россіи, то это зависить главнымъ образомъ отъ того, что его доставляютъ понынѣ внутри Россіи исключительно по желѣзнымъ дорогамъ, а этотъ способъ перевозки много дороже водяного, наиболѣе пригоднаго для доставки такого сырого матеріала, каковъ каменный уголь. Въ статьѣ о донецкомъ к. углѣ, я рассмотрю условія для пользования р. Донцомъ, около которой и расположены донецкія мѣсторожденія нашихъ каменныхъ углей,—для того, чтобы расширить область потребленія тамошнихъ углей и уменьшить стоимость ихъ перевозки. Но и нынѣ, идя по желѣзнымъ дорогамъ, донецкій каменный уголь можетъ обходиться въ Москвѣ около 18—20 к. за пудъ, что для лучшихъ углей соотвѣтствуетъ (по нагревательной способности) цѣнѣ нефтяныхъ остатковъ около 25 к. за пудъ. Нынѣ примѣрно такова и есть цѣна нефтяныхъ остатковъ въ Москвѣ, такъ что и нынѣ соперничество этихъ двухъ видовъ топлива уже вполне возможно. Однако, побѣда на сторонѣ «остатковъ» опредѣляется тѣмъ, что нефтяное дѣло, давно пользующееся вниманіемъ капитала и правительства, обставлено несравненно лучше каменноугольнаго. Такъ, напримѣръ, нефтяные склады давно дѣйствуютъ повсюду въ Россіи, а каменноугольныя — для русскихъ углей—еще нѣтъ. Очевидно, что слѣдуетъ нынѣ обратить на каменноугольныя наши дѣла столь же много вниманія, какъ было обращено въ 70-хъ годахъ на нефтяныя, что и заставляетъ меня сопоставлять эти два дѣла. А такъ какъ подмосковныя губерніи (Тульская, Рязанская и др.), Уралъ, Кавказъ и польскія губерніи имѣютъ свои богатыя каменноугольныя копи, то недостатка въ дешевомъ русскомъ каменноугольномъ топливѣ быть не можетъ, если на него будетъ обращено достаточное вниманіе и если будутъ приняты всѣ мѣры для пользованія ими, даже при полномъ прекращеніи доставки нефтяныхъ остатковъ,

как топлива. Что же касается до Каспійскаго моря и низовьевъ Волги, то тамъ достанетъ и тѣхъ маселъ нефтяныхъ остатковъ (особенно же природной тяжелой нефти, которую нынѣ не извлекаютъ вовсе), которые доставятъ Баку, сохраняя свои нынѣ дѣйствующіе заводы.

Когда проведется нефтепроводъ отъ Баку до береговъ Чернаго моря, тогда спросъ на нефть въ Баку увеличится (увеличится и добыча), а поэтому и цѣна ея станетъ болѣе равномерною и выгодною для добывателей. Вѣроятно, въ среднемъ она не будетъ ниже 5 к. за пудъ. Перекачиваніе же нефти по трубамъ въ 800 верстъ длиною, судя по сдѣланнымъ расчетамъ (по примѣру Америки), не можетъ быть, съ погашеніемъ капитала, болѣе дешевымъ чѣмъ по 10—12 к. за пудъ. Если же нефть обойдется на берегахъ Чернаго моря въ 15—20 к. за пудъ, то очевидно, что ея нельзя будетъ технически пользоваться для одной добычи керосина, составляющаго лишь $\frac{1}{3}$ по вѣсу нашей нефти и нельзя будетъ не добывать всякихъ иныхъ, болѣе дорогихъ продуктовъ нефти (бензиновъ, смазочныхъ маселъ, газа, вазелина и т. п.), а потому нельзя будетъ на берегахъ Чернаго моря истреблять ни ея самой, ни «нефтяныхъ остатковъ» какъ топливо. При томъ около береговъ Чернаго моря есть залежи тквибудскаго каменнаго угля и, съ устройствомъ судоходства по Донцу, донецкій каменный уголь придетъ очень дешево на Черное море, гдѣ онъ и нынѣ, съ устройствомъ Мариупольскаго порта, долженъ ежегодно дешеветъ, отъ соревнованія добывателей.

Такимъ образомъ въ устройствѣ нефтепровода должно видѣть не только средство двинуть впередъ многія отрасли промышленности Россіи, въ особенности каменноугольную и нефтяную, но и способъ прекращенія обиднаго и невыгоднаго истребленія русской нефти подъ паровиками, равно какъ и возможность приступить къ новой переработкѣ нефти до извлеченія изъ нея вазелина, могущаго найдти безпредѣльные области своего примѣненія. До тѣхъ же поръ, вѣроятно, болшинство этого драгоценнаго продукта будетъ только сжигаться, какъ топливо—въ видѣ остатковъ.

Въ заключеніе этой статьи о В., я коснусь въ немногихъ словахъ тѣхъ «себонафтныхъ углеводородовъ», которые, какъ мы выше видѣли, образуются одновременно съ В. при употребленіи мною способъ его полученія. Углеводороды эти по своимъ свойствамъ сильно отличаются отъ тѣхъ, которые прямо извлекаются изъ сырой нефти и содержатся въ бензинѣ и керосинѣ. При данномъ удѣльномъ вѣсѣ они имѣютъ высшую температуру кипѣнія и вспышки, а именно при удѣльномъ вѣсѣ отъ 0,76 до 0,86 кипятъ отъ 110° до 320°. Запахъ ихъ болѣе пріятенъ, чѣмъ у самой нефти. Они легко нитрируются и окисляются растворомъ марганцовокалиевой соли, реагируютъ съ бромомъ очень легко. За множествомъ другихъ дѣлъ, ближайшее ихъ изученіе, которое я хотѣлъ произвести («Журналъ Русск. Ф.-Хим. Общ.», 1881 г.), мною не сдѣлано и нынѣ этотъ предметъ принялъ на себя мой другъ В. Е. Тищенко. Десятилѣтняя давность, протекшая съ

тѣхъ поръ, какъ я занимался этими предметами, не лишила ихъ того научнаго и промышленнаго интереса, какой еще надолго сохранится въ отношеніи къ В. и вообще къ продуктамъ нашей бакинскій нефти, представляющей много своеобразнаго и столь достойнаго общаго вниманія, что я считаю полезнымъ помѣстить здѣсь въ Словарѣ рядъ статей, относящихся къ различнымъ вопросамъ, соприскающимся съ непримѣримымъ въ мірѣ богатствомъ—кавказской нефти (см. это слово).

Д. Менделѣевъ.

Вазелинъ (употребленіе въ медицинѣ). Вазелинъ впервые былъ введенъ въ медицину въ 1875 г. Прежде ему приписывали всевозможныя цѣлебныя свойства, какъ при наружномъ, такъ и внутреннемъ употребленіи. Но въ настоящее время вазелинъ внутри совершенно не употребляется, такъ какъ, содержа парафинъ, онъ отличается значительно ядовитыми свойствами и можетъ обусловить обмороки, упадокъ силъ и даже смерть. По той же причинѣ онъ не долженъ быть назначаемъ для цѣлебныхъ свѣчекъ (суппозиторіевъ). Порусской фармакопей В. для медицинскихъ цѣлей долженъ представлять бѣлую или желтоватую просвѣчивающую массу, не имѣющую ни запаха, ни вкуса. Онъ долженъ плавиться при 30—40°, образуя при этомъ прозрачную маслообразную жидкость, кипѣть при 190—200° и перегоняться при 250—300°. Уд. в. 0,855—0,875.

Кромѣ обычныхъ сортовъ вазелина, въ практикѣ встрѣчаются и самыя разнообразныя препараты и патентованныя средства, приготовленные при его посредствѣ. Особеннаго вниманія заслуживаетъ *Vaselinum naturale viscosum*, введенный въ употребленіе фирмой G. Hell и С^o въ Тропшау, австрійскій вазелинъ, который имѣетъ то преимущество, что по своей особо-сильной вязкости долго удерживаетъ примѣшанныя къ нему даже тяжелыя вещества, не осѣдающія въ немъ. Г. Г.

Ваземъ (Екатерина Отговна)—прима-балерина русскаго балета въ Петербургѣ; дебютировала въ 1866 году; отличалась въ танцахъ классическаго репертуара и пользовалась большою симпатіей публики; оставила сцену въ 1884 г. А. Ум.

Вазиге—жители Узиге (см. это сл.).

Вазиницъ—дѣйствующее начало въ листьяхъ остъ-индскаго растенія *Adhatoda vasica*, которому приписываютъ, при употребленіи внутрь, отхаркивающее дѣйствіе. Кромѣ того, листья этого растенія служатъ для истребленія насѣкомыхъ, съ каковою цѣлью они употребляются въ видѣ порошка. Г. Г.

Вазіо (*Vasio*)—римское названіе франц. города Везона (см. это сл.).

Вазмеръ или **Васмеръ** (Давидъ)—архиптеръ царя Бориса; сдѣлался извѣстенъ послѣднему, какъ искуснѣйшій врачъ, по общеніямъ своего земляка, любекскаго купца Захарія Мейера, бывавшаго въ Москвѣ по торговымъ дѣламъ въ качествѣ повѣреннаго отъ бургомистровъ и сенаторовъ г. Любека. Этотъ Мейеръ въ 1600 г. представилъ даже въ Посольскій приказъ полученныя имъ отъ В. условія, на какихъ послѣдній могъ бы поступить на службу его царскаго величества.

Однако, рекомендаціи Мейера для московскаго правительства было недостаточно, и только при посредствѣ Рейнгольда Бекмана В. прибылъ въ Москву въ 1608 г., вопреки извѣстіямъ Бера, считающаго В. прѣхавшимъ въ Москву въ 1600 г. вмѣстѣ съ другими докторами, вызванными Борисомъ изъ Германіи. Въ 1606 г., въ іюль мѣсяцѣ, царь В. И. Шуйскій выгналъ изъ Москвы четырехъ медиковъ, налекшихъ на себя его подозрѣніе короткимъ знакомствомъ съ поляками; но Давида В., какъ не водившаго дружбы съ этими врагами Москвы, принялъ ко двору и сдѣлалъ своимъ лейб-медикомъ. У Бера довольно подробно говорится о матеріальномъ положеніи этихъ медиковъ въ Москвѣ и объ отношеніяхъ ихъ къ царю и боярамъ. Дальнѣйшая судьба В. неизвѣстна. Ср. Лѣтопись Мартина Бера въ «Сказаніяхъ современниковъ о Дмитріи самозванцѣ», ч. 1; Рихтера, «Исторія медицины въ Россіи», гдѣ авторъ ссылается на Петрея, Матія (Mathias), Вуссова и Іохера. А. Э.

Вазовъ Минчовъ (Иванъ)—одинъ изъ самыхъ извѣстныхъ современныхъ болгарскихъ писателей, род. 1851 г. Онъ посѣдаль филиппопольскую гимназію, послѣ чего занялся самъ своимъ образованіемъ, читая лучшихъ европейскихъ, а въ особенности русскихъ писателей. Въ 1876 г. В. принялъ участіе въ неудавшемся возстаніи и долженъ былъ спастись бѣгствомъ въ Турцію и Румынію. Въ 1878 г. онъ, возвратившись на родину, сдѣлался чиновникомъ при рушумскомъ губернаторѣ; въ 1880 г. его избрали депутатомъ въ румелійское «собраніе». Послѣ 1886 г. В. снова долженъ былъ бѣжать изъ отечества и отправился въ Россію, гдѣ написалъ лучшія свои произведенія; когда въ Болгаріи было водворено спокойствіе, В. возвратился изъ Россіи и живетъ теперь постоянно въ Софіи. Сочиненія В. раздѣляются на поэтическія и прозаическія; къ первымъ принадлежатъ «Препорецъ и Гусли» (1876), «Жалоба Болгаріи» (1877), «Освобожденіе» (1878)—сборники политическихъ стихотвореній; послѣдній исключительно посвященъ восхваленію великодушна Александра II и богатства русскаго войска. Въ 1879 году появилась народная поэма В. «Грамада» и затѣмъ лирическіе сборники: «Гусла», «Поля и горы» и «Италія». Въ 1885 году В. издалъ сборникъ: «Сливница», гдѣ горько сожалѣетъ о напрасно проливтой крови двухъ братскихъ народовъ. Прозаическія сочиненія В. начали появляться позже, а именно послѣ 1880 г.; къ нимъ принадлежатъ новеллы: «Хаджи Ахиль», «Митрофанъ», «Отецъ Нисторъ», «Золотая гора», «Эпоха—кормилица великихъ людей» и др.; воспоминанія: «Недавню», «Уголокъ Старой Планины», «Немилые-нелюбимые» и «Путешествіе по Россіи». Лучшее прозаическое произведеніе В.—романъ «Подъ игомъ», напечатанный 1890 г. Кроме того В. въ 1886 г. издавалъ журналъ «Зора», а теперь издаетъ «Денницу». И. Л.

Вазорогма (Ollulanus)—родъ круглыхъ глистъ сем. свайникковыхъ (Strongylidae), имѣющей ротовую капсулу въ видѣ вазы. В. бошачья (O. tricuspis). Самка имѣетъ не болѣе 1 мм. длины; самецъ немного менѣе. Хво-

стовой конецъ самки съ тремя заостренными отросточками. В. живетъ въ слизистой оболочкѣ желудка кошки. Она рождаетъ живыхъ дѣтеншей. Зародыши ея имѣютъ сравнительно огромные размѣры (до 0,32 мм. длины); они могутъ переселиться въ легкія, печень и грудобрюшную преграду кошки, гдѣ и энцистируются. В. причиняетъ своему хозяину довольно тяжелыя поврежденія. Кошки заражаются В., поѣдая крысъ и мышей, содержащихъ этихъ глиствъ, а крысы и мыши получаютъ В., проглатывая зародышей, выходящихъ изъ желудка больныхъ кошекъ вмѣстѣ съ испраженіями.

Э. Брандт.

Вазуза—рѣка Смоленской и Тверской губ., прав. прит. Волги. Беретъ начало въ болотахъ вяземскаго уѣзда, при д. Матроховой; протекаетъ черезъ уѣзды сычевскій и зубовскій и впадаетъ въ В. въ Зубцовѣ. Общее направленіе къ ССВ., длина течения 134 вер. Ширина В. лѣтомъ отъ 20 до 40 саж., весною она разливается до 150 саж. Глубина лѣтомъ отъ 2 до 6 фут., весною отъ 16 до 24 футовъ. Берега В. высоки и круты; мѣстами состоятъ изъ песчаныхъ наносовъ, мѣстами изъ известняковъ; въ зубцовскомъ уѣздѣ берега оглаживаются, и В. течетъ по мѣстности открытой и ровной, мѣстами поросшей березовыми рощами. Славъ по В. производится на 37 вер. отъ устья Гжати и то не въ срединѣ лѣта, потому что въ это время на ней открывается много острововъ и каменныхъ грядъ. По В., выше устья Гжати, изъ сычевскаго у. сплавляется небольшое количество лѣса. Съ начала 70-хъ годовъ судоходство по В. постоянно уменьшается, и Сычевская пристань потеряла значеніе. Это зависитъ отъ постройки желѣзныхъ дорогъ Московско-Врестской и Ржево-Вяземской, притянувшихъ къ себѣ торговлю окружающей мѣстности. Славъ лѣса продолжается, но и онъ уменьшается вслѣдствіе вырубки цѣнныхъ строевыхъ лѣсовъ. А. В.

Вайнь-ула (или Вайнь-ула)—монг. названіе многихъ или одиноко поднимающихся горъ или круглыхъ вершинъ, выдѣляющихся изъ общей массы горъ; такъ, напр., Вайнь-ула извѣстна въ Бей-Шанѣ; др. Вайнь-ула представляетъ громадную вершину въ Тетунскихъ горахъ, видимую даже съ южныхъ береговъ Куку-Нора; наконецъ, слѣдуетъ назвать Вайнь-ула (у Потанина Вайнь-Ола) на зап. берегу оз. Косогола и другую къ Ю. отъ р. Теса.

Г. Грумъ-Гржимайло.

Вайъ (недѣля)—см. Вербная недѣля.

Вайрочаны—второе имя Архана Булучена, перелеснаго учена Будды изъ Каміра въ Восточный Туркестанъ. Гр. Гр.

Вайъ (Николай баронъ, Freiherr v. Vay)—венгерскій государственный дѣятель, потомокъ одного изъ древнѣйшихъ родовъ Венгріи, ведущаго свою родословную съ конца XIV вѣка. Родился въ 1802 г. въ Борсодскомъ комитатѣ; учился въ песткомъ и въскомъ университетахъ; въ 1825 г. поступилъ на государственную службу; въ 1840 г. былъ избранъ депутатомъ въ венгерскій сеймъ и вскорѣ потомъ назначенъ администраторомъ Борсодскаго комитата. Въ 1844 г. перешелъ въ верховный судъ, въ качествѣ члена, а затѣмъ сдѣлался

первымъ совѣтникомъ намѣстничества и въ этой должности въ 1846 оказалъ большія услуги правительству успѣшнымъ охраненіемъ порядка въ Верхней Венгріи. Когда Венгрія, въ 1849 г., отложила отъ Австрійской монархіи, В. сложилъ съ себя всѣ свои должности и возвратился къ общественной дѣятельности лишь по обнаруженіи императорскаго диплома отъ 20 октября 1860 г., составлявшего первый шагъ къ примиренію между Австріей и Венгріей. Онъ былъ назначенъ венгерскимъ гоф-канцлеромъ, но уже въ 1861 г. отказался отъ этой должности. Въ февралѣ 1884 г. избранъ въ вице-президенты венгерской палаты господъ (магнатовъ). Сверхъ того баронъ В. игралъ выдающую роль въ дѣлахъ церковныхъ и въ настоящее время занимаетъ должность генералъ-инспектора реформатской церкви въ Венгріи и Трансильваніи.

Сынъ его Николай, родившійся въ 1830 г. и умершій въ 1885 г., составилъ себѣ имя, какъ искусный ваятель; онъ былъ ученикомъ знаменитаго вѣнскаго ваятеля Ферикорна; особенно хвалятъ его бюсты-портреты.

Вайблингенъ (Waiblingen)—городъ въ вюртембергскомъ Некарскомъ округѣ, на рѣкѣ Ремсѣ, въ изобилующей хлѣбомъ, виномъ и фруктами мѣстности. Уже во времена римлянъ В. былъ населеннымъ мѣстомъ, въ кот. перекрещивались многія римскія дороги. Позже, при послѣднихъ Каролингахъ, въ немъ находился королевскій дворецъ (Шфальцъ), въ которомъ Карлъ Толстый 887 г. держалъ сеймъ. Отъ Каролинговъ В. перешелъ къ Салийцамъ, принявшимъ названіе «Вайблинговъ» и въ 1080 г. уступившимъ его въ даръ епископу шпейерскому; но послѣ смерти Генриха V онъ перешелъ къ Гогенштауфенамъ. Въ срединѣ XIII столѣтія В. приобрѣтенъ градами Вюртембергскими. Отъ него Гогенштауфены получили названіе «Вайблингеновъ», передѣланное итальянцами въ «Гибелины».

Вайблингеръ (Вильгельмъ - Фридрихъ Waiblinger)—нѣмецкій поэтъ и писатель, род. въ 1804 г. въ Гейльброннѣ и, будучи еще гимназистомъ, написалъ философскій романъ «Фатонъ», напечатанный, впрочемъ, позднѣе (Штутт., 1823, 2 т.). По окончаніи университетскаго образованія въ Тюбингенѣ, онъ предпринялъ путешествіе по Италіи и уже 17 янв. 1830 умеръ въ Римѣ. Изъ его произведеній наиболее извѣстны: «Vier Erzählungen aus Griechenland» (1823); «Lieder der Griechen» (1823); «Drei Tage in der Unterwelt» (1826); «Blüthen der Muse aus Rom» (1829); «Taschenbuch aus Italien und Griechenland» (1829—30). Всѣ они свидѣтельствуютъ о большой фантазій и поэтическомъ дарованіи, но вмѣстѣ съ тѣмъ о необузданной страстности и внутреннемъ разладѣ, приведшемъ поэта къ недовольству собой и своей жизнью. Полное собраніе его сочиненій издано Каницемъ (3 изд. 1859), его стихотворенія Мерике (1844).

Вай-вай-анамъ каа—оригинальная скала въ ущельѣ рѣки Качи (Качикаленъ), верстахъ въ 6-ти отъ Бахчисарая. За мельницей Кошъ-дермѣнъ, отдѣльно отъ краевыхъ утесовъ ущелья стоитъ столбообразная скала, саженъ пять вышиною, съ раз-

мытымъ основаніемъ, повидимому, угрожающая скорымъ паденіемъ—Вай-вай-анамъ-каа. Нѣсколько дальше по дорогѣ находится другая отдѣльная скала Хорхма-баламъ-каа, похожая на сидящую въ креслѣ колоссальную женщину. Татары называютъ первую скалу дочерью, а вторую—матерью, и рассказы-ваютъ о нихъ, особенно о первой, разныя легенды. Названія «Вай-вай-анамъ» и «Хорхма-баламъ» имѣютъ диалогическій характеръ: дочь говоритъ: «Ай-ай, мама!» Мать ободряетъ: «Не бойся, дитя!» Слово каа значить скала. Вотъ одна изъ легендъ, осмысливающихъ названія. Грозный владѣтель окрестной страны, Топаль-бей, похитилъ у сосѣда Кемаль-мурзы красивую жену и красавицу-падчерпу. Онъ долго держалъ ихъ въ своемъ сералѣ, но плѣнницы оставались непреклонны. Разгнѣванный Топаль-бей велѣлъ замуровать ихъ въ скалѣ. Прошелъ годъ. Въ Качикаленѣ явились двѣ каменные фигуры; изъ одной показывалась иногда необыкновенная красавица. Топаль-бей узналъ гордую падчерпу, пришелъ въ ярость и приказалъ повалить каменную фигуру. Собрали лошадей и воловъ со всѣхъ его владѣній и припрягли къ скалѣ, таившей въ себѣ красавицу. Тогда изъ скалы раздася испуганный голосъ: «Ай-ай, мама!» Но изъ другой скалы послышался успокоительный отвѣтъ: «Не бойся, дитя!» Въ тотъ же мигъ окаменѣли лошади, волы и потопщики, обратившіеся въ сплошную массу краевыхъ утесовъ ущелья. *Н. Головкинскій.*

Вайгамскій (Wajgatsch)—островъ на СЗ. отъ Новой Гвинеи, отдѣленный отъ послѣдней и отъ Сальвати Дампировымъ проливомъ, почти какъ разъ подъ экваторомъ; занимаетъ 2632 кв. км. съ 6000 жит. В. о-въ гористъ (въ среднемъ 600 м., но въ Гунонъ-Вайгенѣ 1250 м.), покрытъ лѣсами и изрѣзанъ многими глубокими бухтами. Онъ находится подъ властью тидорскаго султана, подчиненнаго Голландіи.

Вайгачъ (по-самоѣдски Хаудей-я)—островъ Сѣверн. океана; принадлежитъ къ Архангельской губерніи, отъ материка отдѣляется узкимъ проливомъ Югорскимъ Шаромъ (см. это сл.), а отъ Новой Земли проливомъ Карскими Воротами. Сѣверная оконечность В., Волванскій носъ, находится подъ 70° 29' сѣв. ш. и 76° 55' в. д.; Карповское становище въ Карповской губѣ, подъ 69° 43' с. ш. и 77° 27' в. д. Длина В. отъ СЗ. къ ЮВ. 102 в., ширина до 40 в. В. занимаетъ площадь въ 59,8 кв. г. м. или 2892 кв. в. Горный кряжъ, образующій островъ В., есть продолженіе хребта Пай-Хоя. Впрочемъ, островъ не очень высокъ, но внутренность его скалиста; самыя высокія изъ горъ, Осмихинскія, проходятъ вдоль средины острова. Близъ входа въ Югорскій Шаръ есть еще нѣсколько довольно высокихъ горныхъ гребней, извѣстныхъ подъ именемъ Пѣтушки; въ 25 в. отъ Югорскаго Шара идетъ Карповскій камень, а противъ Лямчинской губы возвышается Лямчинскій камень. Горы преимущественно песчаноглинистыя. Южные и восточные берега острова утесисты, обрывисты и возвышаются до 200 ф.; они состоятъ изъ глинистыхъ сланцевъ, проникнутыхъ кристаллами колчедана и окружены подвижными рифами и лудами. Островъ очень бѣденъ растя-

тельностью. Вершины горь обнажены. Изъ растений на островѣ встрѣчается щавель, зоря, допухъ и т. п. На островѣ много пушныхъ звѣрей: песцы, красная лисица, олени и т. п., зимою падаютъ сюда бѣлые медвѣди и волки. Изъ птицъ—чайки, совы, гаары, орлы и т. п., а лѣтомъ, кромѣ того, прилетаютъ куропатки, утки, лебеди, гуси, галары. Изъ рыбъ въ водахъ, окружающихъ островъ, водятся: бѣлуга, моржи, морскіе зайцы, нерпа и тюлени. Самоѣды имѣли въ м. Болванскомъ своего идола. До принятія самоѣдами христіанства сѣверная оконечность В., Болванскій мысъ, служила имъ однимъ изъ двухъ главныхъ мѣстъ общественнаго богослуженія. Бури, завывающія въ пещерахъ Болванскаго мыса, наводили суевѣрный страхъ на самоѣдовъ и внушали особое благоговѣніе къ стоящему на мысѣ главному идолу Весаку (старикъ). Онъ былъ деревянный, трехгранный, высокой, тонкій, о семи лицахъ, которыя были вырѣзаны на двухъ отлогихъ, узкихъ граняхъ. Съ южной стороны этого идола были поставлены въ полукружій, въ нѣсколько рядовъ, 20 средней величины идоловъ и 400 маленькихъ деревянныхъ, а затѣмъ саженей 50 отъ главнаго идола стояло 20 разнообразныхъ каменныхъ идоловъ. Всѣ они составляли какъ бы свиту главнаго идола. Англійскій капитанъ Барро, приставши къ Вайгачу въ 1556 году, нашелъ на Болванскомъ мысу множество идоловъ съ окровавленными глазами и ртами; это происходило отъ того, что самѣды во время жертвоприношеній намазывали оленьей кровью глаза и рты идоловъ. По закону самоѣды приносили жертвы Весаку не только по прибытіи, но и передъ отъѣздомъ съ острова. Противъ Болванскаго мыса находилось 4 каменныхъ идола и 356 деревянныхъ, большею частью маленькихъ идоловъ. На сѣверномъ концѣ В. былъ главный идолъ женскаго пола — называемый Ходако (бабушка); этотъ идолъ представлялъ изъ себя каменную глыбу, которая имѣла человѣкоподобный образъ, но только съ заостренною головою. Не рука художника, а капризъ природы сдѣлалъ его. Ходако есть мать земли и покровительница промысловъ. Ей приносятъ въ жертву оленей. У Весака и Ходака 4 сына, которые разошлись въ разные мѣста по тундрамъ: Нюхегъ, сынъ идола—небольшой утесъ на В.; Манасій—возвышеніе у Уральскаго хребта; Ялмалъ, полуостровъ на западной сторонѣ Обской губы и Козминъ перелѣсокъ въ Канинской тундрѣ. Остатки идоловъ находятся и теперь. Въ настоящее время на островѣ есть часовня во имя св. Николая. А на мѣстѣ, гдѣ стоялъ главный идолъ, поставленъ крестъ. Самоѣды приняли христіанство въ 1826—1828 г., и тогда миссіонеры сожгли идола Весака. Обиліе промысловъ привлекаетъ на островъ самоѣдовъ, зырянъ и русскихъ, и тутъ построено нѣсколько промышленныхъ избъ.

Литература. Пушкаревъ, «Архангельская губернія»; Лажкинъ, «Зап. Геогр. Общ.» (т. VII, ч. 1); еп. Макарій, «Христіанство въ предѣлахъ Архангельской губ.», см. Архангельская губернія.

А. Сел.

Вайгу—островъ въ Океаніи—см. островъ Пасхи

Вайда (*Isatis tinctoria* L.; см. табл. Красильная растенія, рис. 7)—растеніе изъ семейства крестоцвѣтныхъ (*Cruciferae*). Встрѣчается дико почти во всей Европѣ, на Кавказѣ, въ Малой Азии и на Алагау. Въ Россіи растетъ въ южныхъ губерніяхъ, на С. доходитъ до Калужской и Прибалтійскихъ губерній. Двухлѣтнее растеніе съ желтыми цвѣтками и плоскими, крылатыми, односѣмянными, повислыми стручечками. Кромѣ этого вида, къ роду *Isatis* принадлежитъ около 50 видовъ, распространенныхъ главнымъ образомъ, въ восточной части средиземноморской области. В. Т.-лѣ.

Культура вайды, мѣсто называемой также: пастель, нѣмецкое индиго, синило, синиль (Тулъская г.), синячникъ (украинское), фарбовникъ (Привислянскія губ.), вмѣстѣ съ красильной гречихой и индигоносной принадлежить къ красильнымъ листовымъ паровымъ растеніямъ и разводится, главнѣйшимъ образомъ, для полученія изъ листьевъ красильнаго вещества индиго (содержитъ 0,18—0,20%), а также, отчасти, какъ кормовое и медоносное (Харьк. губ.) растеніе. Дико растущая В. рѣзко различается отъ культивируемой по содержанию индиго и даже по виду: у ней свѣтлозеленые, покрытые волосками, листья и желтые плоды; между тѣмъ какъ у воздѣлываемой листья гладкіе, очень широкіе, темнозеленаго цвѣта и плоды фиолетово-черные. Будучи вынослива относительно климата и легко перенося лѣтнія засухи и зимніе холода, она можетъ быть разводима во всей умѣренной полосѣ Европы, даже въ окрестностяхъ Москвы; но такъ какъ сила и продолжительность дѣйствія свѣта существенно вліяютъ на содержаніе въ листьяхъ большаго или меньшаго количества красящаго вещества, то поэтому высшими техническими качествами отличается В., воздѣлываемая во Франціи и, отчасти, въ Германіи (Тюрингіи).

Рыхлость, глубина и свѣжесть почвы и достаточное содержаніе въ послѣдней извести и перегноя—непремѣнные условія для успѣшнаго ея произрастанія, а потому, при разведеніи В. на суглинистыхъ и песчаныхъ почвахъ, необходимо сильное удобреніе послѣднихъ извѣстью или мергелемъ. Мѣстности, обращенныя къ югу, она предпочитаетъ всѣмъ прочимъ. Въ полѣ В. слѣдуетъ за многолѣтними травами и хлѣбами; въ трехпольномъ хозяйствѣ занимаютъ ея поле послѣ пара, въ многопольныхъ же съѣеборотахъ послѣ ярового хлѣба; но успѣшно произрастаетъ она и на новяхъ. За нею могутъ слѣдовать всѣ другія сельско-хозяйственныя растенія, такъ какъ она оставляетъ хорошо разрыхленную почву, свободную отъ сорныхъ травъ, а время уборки дозволяетъ производство посѣва даже озимой пшеницы.

В. размножается сѣменами, высѣваемыми осенью или весною, одновременно съ посѣвомъ пшеницы, прямо на культивируемую площадь, или же весною въ разсадники, при чемъ уже распада высаживается въ поле, которое, въ томъ и другомъ случаѣ, должно быть хорошо разрыхлено двойною вспашкой на глубину 6—9 вершковъ. Паханіе нерѣдко замѣняется осеннею ручною перекошкою. Посѣвъ В. въ

полѣ весною производится рано, какъ только обсохнетъ земля, а иногда—въ Германіи—даже по снѣгу, при чемъ сѣмена покрываются тогда уже послѣ исчезанія снѣга. Въ Западной Европѣ предпочитаютъ осенній посѣвъ, какъ дающій лучший урожай листьевъ и меньше страдающій отъ насѣкомыхъ (блохъ). Сѣмена высѣваются отъ руки или въ неглубокія бороздки, проведенныя маркеромъ въ разстояніи 7—10 вершк. одна отъ другой, съ закрытіемъ бороздокъ на $\frac{1}{4}$ — $\frac{1}{2}$ вершка граблями и прикатываніемъ посѣва въ сухую погоду, или въ разбросъ по всей площади съ заборонованіемъ. Хорошія сѣмена (плоды—стручки) В. должны быть фіолетово-чернаго цвѣта и совершенно полныя; четверки ихъ вѣсятъ $7\frac{1}{2}$ —9 фунт., въ фунтѣ же насчитываютъ отъ 64000 до 72000 шт.; онѣ сохраняются всхожими 2—3 года. На одну десятину высѣваютъ: при посѣвѣ въ разбросъ—6 мѣръ, при рядовомъ же—4—5 мѣръ. Всходы появляются чрезъ 15—20 дней.

Если желательно возвращать В. на полѣ изъ-подъ озимыхъ хлѣбовъ, вслѣдъ за жатвой послѣднихъ, то посѣвъ замѣняется высадкой расады изъ расадника, для полученія которой производится посѣвъ, въ августѣ или сентябрѣ, на обыкновенныя гряды, или же въ январѣ (Германія) на теплыя гряды, причемъ сѣмена высѣваются въ бороздки, проведенныя въ разстояніи двухъ вершковъ одна отъ другой, при разстояніи около $\frac{1}{2}$ вершка между сѣменами въ бороздкѣ. Всходы появляются чрезъ 4—6 недѣль. Изъ 2—3 фунтовъ сѣмянъ, высѣянныхъ на 16—24 кв. саженьяхъ, получается достаточное количество расады для засадки одной десятины, на что потребуются около 185000 растений. Расада отъ августовскаго посѣва высаживается на полѣ въ сентябрѣ, сентябрьскаго же или январскаго—въ мартѣ и позже, смотря по мѣстности, и на холодныхъ грядахъ прикрывается на зиму навозомъ. Поле, предназначенное полѣ посадку расады, должно быть хорошо бороновано; на немъ проводятъ маркеромъ бороздки, въ разстояніи 7—8 вершковъ одну отъ другой, и въ нихъ размѣщаютъ растеньица на такомъ же разстояніи.

Дальнѣйшій уходъ въ полѣ, за появившимся всходами В., или высаженной расадой, по достиженіи ими высоты около одного вершка, или образованіи у нихъ 4—5 листьевъ, заключается въ мотыженіи небольшою сапкой (полюльнымъ желѣзкомъ), конной мотыкой или бороздной бороной, съ уничтоженіемъ сорныхъ травъ, прорѣживаніи густыхъ мѣстъ до разстоянія между растеніями 5—7 вершк., посадкѣ на пустыя мѣста расады и удаленіи экземпляровъ съ волосистыми листьями, или дикорастущей В. Въ случаѣ обильнаго появленія сорныхъ травъ, эта работа повторяется чрезъ нѣсколько недѣль. Осенью поле снова мотыжится, чтобы защитить растенія отъ морозовъ привалкой къ нимъ немного земли, избѣгая засыпанія ихъ, и пожелтѣвшія листья срѣзаются; весною же, когда прекратятся утренники, поле бороновается, и послѣ выгонки листьевъ, протыкивается, что повторяется послѣ каждаго сбора листьевъ и сопровождается слѣдующимъ за нимъ боронованіемъ.

Сборъ листьевъ при весеннемъ посѣвѣ наступаетъ въ томъ же году, при осеннемъ же—въ слѣдующемъ. Онъ обыкновенно начинается во второй половинѣ іюля и, благодаря послѣдовательной выгонкѣ новыхъ листьевъ, повторяется нѣсколько разъ (отъ 2-хъ въ Нормандіи до 6-ти въ Итали) послѣ достиженія листьями длины одного фута, при чемъ озимая В. всегда даетъ однимъ сборомъ больше яровой. Въ маѣ второго года у яровой В., или третьяго года, если она озимая, листья собираются въ послѣдній разъ, послѣ чего поле перепахивается и засѣвается зерновымъ хлѣбомъ. Исслѣдованія Жюбера показали, что а) молодая лѣстья В., хотя и богаче зрѣлыхъ содержаніемъ индиго, но качества послѣдняго ниже, и б) что содержаніе индиго увеличивается въ листьяхъ съ 11 до 16 дня ихъ развитія, потомъ останавливается на 5—6 дней и затѣмъ начинаетъ падать. Лѣстья послѣдняго сбора считаются хуже, чѣмъ предъидущихъ сборовъ, такъ какъ они срѣзаются съ частями корня, и называются компостной В. Уборка производится обыкновенно въ сухое время; листья срѣзаются ножницами или косой, такъ какъ при обрываніи ихъ рабочей легко можетъ, по неосторожности, вырвать изъ почвы растеніе съ корнемъ, и складываются въ корзины для переноски въ мѣсто сушки, причемъ, чтобы сохранить въ нихъ красящее вещество, не слѣдуетъ оставлять на солнцѣ, или подъ дождемъ. Лучше всего просушивать листья въ тѣнѣ, защищенномъ отъ дождя и хорошо провѣтреномъ мѣстѣ, разстлала ихъ тонкимъ слоемъ на холстахъ и перемѣшивая 2—3 раза въ день. Когда они совершенно просохнутъ, то вжуются въ пучки и укладываются въ мѣшки, которые должны быть сохраняемы въ сухомъ и хорошо провѣтриваемомъ складѣ-амбарѣ. Урожайность В., зависитъ отъ климата, почвы и культуры, колеблется между 60 и 300 пудами, или, въ среднемъ, составляетъ 200 пудовъ сухихъ листьевъ съ одной десятины, что соотвѣтствуетъ 800—1600 пудамъ свѣжихъ листьевъ.

Сѣмена В. собираются съ растеній, у которыхъ или вовсе не срѣзались листья, или же дѣлалось это только одинъ разъ—въ маѣ, послѣ чего удалялись уже одни боковые побѣги. Цвѣты появляются въ іюнѣ, и въ этомъ же мѣсяцѣ созрѣваютъ и собираются сѣмена-стручки, которыхъ съ одной десятины можно получить 20—40 пудовъ.

Изъ враговъ и болѣзней культурной В. слѣдуетъ упомянуть: грибку болѣзнь—появленіе широкихъ желтыхъ пятенъ на листьяхъ, для прекращенія распространенія которой необходимо немедленное удаленіе такихъ листьевъ, земляныя блохи, слизни, гусеницы капустной ночницы и саранча.

Лѣстья В. содержатъ хромогенъ синяго индиго—индиканъ, вещество легко растворимое въ спиртѣ и при обработкѣ разбавленными минеральными кислотами, а при броженіи выпадающее на синее индиго и индиголинъ.

Красильный матеріалъ, существующій въ продажѣ подъ именемъ В., представляетъ спрессованныя, шарообразныя массы, приготовленныя изъ измельченныхъ и перебродив-

пихъ съ водою листьевъ и стеблей растенія. Эти массы большею частью темно-синезеленаго или желтовато-зеленаго цвѣта и при растираніи съ водою на бумагѣ окрашиваютъ ее въ темно-синій или темно-зеленый цвѣтъ. При храненіи качество В. улучшается. Лучшій сортъ готовится въ Южной Франціи и извѣстенъ подъ названіемъ «пастель».

Индиго въ В. содержится очень немного. 100 килограммовъ ея имѣютъ ту же красящую способность, какъ 2 килограмма бенгальскаго индиго. Въ настоящее время В. употребляется только для заправки такъ называемаго «вайдоваго» куба (см. Кубовое крашеніе), служащаго для окрашиванія въ синій цвѣтъ шерстяныхъ тканей и притомъ скорѣе не какъ красящее, а какъ вещество легко возбуждающее и поддерживающее броженіе. Но въ прежнее время, до ввоза значительныхъ количествъ тропическаго индиго (см. это сл.), В. применялась часто во всей Европѣ для окрашиванія тканей въ темносиній цвѣтъ.

А. П. Лидовъ А.

Вайда (Йоганнъ Vajda)—выдающийся венгерскій поэтъ, род. въ 1827 г. въ Пештѣ; воспитывался въ глуши, въ совершенномъ уединеніи; по окончаніи образованія долгое время велъ жизнь полную приключеній и былъ попеременно актеромъ, педагогомъ, писалъ статьи по политической экономіи и сельскому хозяйству, наконецъ посвятилъ себя поэзіи. Въ событіяхъ 1848—49 гг. В. принималъ дѣятельное участіе и служилъ въ гонведахъ, за что, послѣ подавленія возстанія, долженъ былъ вступить простымъ рядовымъ въ императорскую армію. Съ 1853 г. В. снова вернулся къ своимъ литературнымъ занятіямъ. Поэзія его отличается силой и глубиной; въ последнее время въ стихотвореніяхъ В. преобладаетъ ультра-реалистическое направленіе, наряду съ которыми все рельефнѣе выступаетъ безотрадный пессимизмъ. В. напечаталъ сборники стихотвореній: «Költetmények» («Стихотворенія», 1856); «Ujadalok» («Новыя пѣсни», 1858), «Viharhangok» («Отзвуки бури», 1860) и «Kisebb Költetmények» («Мелкія стихотворенія», 1872); рассказы: «Béla királyfi» («Королевичъ Бела», 1854), «Alfred regénye» («Романъ Альфреда», 1875), трагедія «Ildiko», поэтическая сказка «Jávorta» («Клѣнъ»), очерки пещтской жизни «Találkozások» («Встрѣчи») и др.

Вайда-Губа—подъ 70' сѣв. широты, на СЗ. оконечности Рыбачьяго полуострова. Она открыта прямо къ сѣверу; вдается въ материкъ на 12 версты. Пологіе берега ея образуютъ главный овалъ, по краямъ котораго высятся покрытые зеленою холмы. Вліяніе гольфстрема сказывается въ сильномъ развитіи сочныхъ травъ, дѣющихъ возможность заниматься скотоводствомъ. Высокое нагорье отодвинуто далеко вглубь.

Крди.

Вайдау, или **Вайда**—рѣка Лифляндской губ., притокъ р. Шварцбахъ, 50 в. длины; въ ней водятся ласхъ-форели и попадаются жемчугъ. Она беретъ начало на высотѣ 700 ф. на Гаангофскомъ плоскогоріи, образуетъ водонадъ и, впадая въ оз. Мюрратъ подь именемъ Станске, вытекаетъ изъ него подь именемъ Вайда.

К. Вр.

Вайдау—оз. Лифляндской губ. (бл. Папендорфа), 4 в. длины. Славится красотой высокихъ береговъ.

Вайделотки, вейдалотки или **вейдалотени**—литовскіе жрецы вѣчнаго огня, нѣчто въ родѣ весталокъ. Какъ вайделоты обязаны были беречь и поддерживать вѣчно неугасаемый священный огонь Перкунаса, такъ и В. исполняли эту обязанность при храмѣ богини Прауримы. Разница заключалась только въ томъ, что вайделоты были женаты, между тѣмъ какъ В. было воспрещено до вѣстнаго возраста выходить замужъ и имѣть какія бы то ни было сношенія съ мужчинами. За утрату цѣломудрія и въ тѣхъ случаяхъ, когда огонь погасалъ, вайделотки сожигались на кострѣ; и вайделоты подвергались той же участи, за небрежную охрану священнаго огня и за прелюбодѣяніе. Впрочемъ, запрещеніе выходитъ замужъ не было исполнено очень строго: такъ, извѣстно, что Кейстутъ силою увелъ изъ Полонги, изъ храма Прауримы, вайделотку Вируту, женился на ней и прижилъ съ ней знаменитаго Витовта. Ср. Вайделоты.

И. Л.

Вайделоты—у пруссовъ, **Вейдалоты**—у литовцевъ, такъ назывались жрецы прорицатели, стерегшіе священный огонь, «швентъ угнисъ» или «швента угнеде» (šventa ugnė), неправильно называемый зничемъ. Первой обязанностью В. было приношеніе жертвъ разнымъ богамъ, особенно же Перкунасу. Они назывались также жинисами (žinys), т. е. знающими, такъ какъ предсказывали будущее; мѣсто, въ которомъ они это дѣлали, называлось жиниче (žinysze), а такъ какъ оно обыкновенно находилось при священномъ огнѣ, то польскіе хронисты, не разобравъ сути дѣла, назвали самый огонь «зничемъ» и происхожденіе этого будто-бы литовскаго слова объясняли съ помощью славянскаго выраженія: «изъ ничего», т. е. «изъ ничего происшедшій огонь», или «зничъ». Кромѣ предсказыванія, обязанностью В. было еще назначать время для мѣстныхъ праздниковъ, во время войны принимать участіе въ походахъ и возбуждать мужество литовцевъ, лечить людей и т. п. В. занимали среднее мѣсто въ литовской языческой іерархіи; выше ихъ стояли: краве, кравейто, эварто-краве, краве и кравули; ниже—вуршайты (жрецы непосвященные, сиголоты (родъ дервишей), потиник и (жрецы Раугтиса), лингусоны и тулусоны (погребальныя жрецы), швальгоны (свадебныя жрецы), буртиники (народныя пѣвцы), милдунвики (жрецы Мильды), путтоны (гадальщики по водѣ), пуστοны (лечилы дуновеніемъ), вейоны (прорицатели по вѣтру), жваконы (по пламени и дыму), сейтоны (по амулетамъ), канну-раугисъ (по соли и пивной пѣнѣ), зильнеки (по полету птицъ), лабдарисы (фокусники), звайджиники (астрологи), юудукнигиникасы (чернокнижники), вилкатасы (оборотни, волколаки). В. имѣли право жениться, но источники не говорятъ намъ ничего о томъ, чтобы ихъ обязанности были наследственны. Ихъ одежда состояла изъ длинной туники, обшитой бѣлою тесьмою, застѣгнутой обѣими шнурами и украшенной внизу кистями изъ бычачьихъ хво-

ство; кромѣ того, они опоясывались широкимъ бѣлымъ поясомъ и при жертвоприношеніяхъ носили зеленые вѣнки на головѣ. Ср. Теобальдъ, «Литовско-азычскіе очерки», 1890 г. См. Вайделотки.

И. Л.

Вайджанъ или **Виджанъ** (Abo, Sahl, Mohammed)—багдадскій астрономъ X вѣка. Авторъ сочиненій: «Комментаріи къ Элементарамъ геометріи Эвклида», «Объ устройствѣ и употребленіи астролябіи», «Добавленія ко второй книгѣ Архимеда о центрахъ тяжести».

Д. Б.

Вайе, вайе, віе, вія (южн. губ.)—часть березоваго ствола, длиною 4—4½ арш. и толщиною 4 вершка въ верхнемъ отрубѣ, у которой комлевой конецъ на 8—10 вершковъ остается въ корѣ, а остальная часть обтесывается; В. служатъ дышломъ при воловѣй запряжкѣ. Если впрягается болѣе одной пары воловъ, какъ, напр., въ плугъ, то выгодно устраивать двойное В. (второе, вдвое длиннѣе перваго), чтобы задняя пара воловъ не надавливала имъ къ землѣ, какъ бываетъ при одиночномъ В., если эта пара не ниже ростомъ передней пары.

В. С.

Вайгангасосъ—литовское божество, покровительствующее льну, поэтому оно было въ особенномъ почетѣ у женщинъ и молодыхъ дѣвушекъ. Каждый годъ во всѣхъ литовскихъ деревняхъ происходило празднество въ честь В.: одна дѣвушка молилась ему и приносила ему дары, стоя на одной ногѣ, и сообразно тому, устояла ли она такъ во время всей молитвы, или нѣтъ, присутствующіе дѣлали выводы, будетъ ли хорошій урожай льна, или же дурной.

И. Л.

Вайомингъ (Wyoming)—штатъ Сѣверн. Америки, образованъ въ 1890 г. изъ территоріи, основанной въ 1868 г. Лежатъ между 41° и 45° сѣв. шир. 104° и 111° зап. долг. (отъ Гринича), занимаетъ пространство въ 253525 квадрат. км. Граничитъ со штатами: на сѣв. Монтаной; на вост.—Дакотой и Небраской; на югъ—Колорадо и Утахъ; на зап.—Утахъ, Айдахо и Монтаной. На сѣверо-востокѣ тянется главная цѣпь Скалистыхъ горъ, назыв. здѣсь Уиндъ-Риверъ. Юго-западная часть штата орошается, главнымъ образомъ, рѣками Гринъ и Снэкъ съ ихъ притоками; сѣверо-восточная — Иелло-стоуномъ, Бигъ-Хорномъ, Бигъ-Шенной и Сѣв. Плато, прямыми или побочными притоками Миссури. На сѣв.-зап. находится верхняя долина Иеллостоуна, среди которой площадь въ 8400 кв. км., отчужденная для національнаго парка (см. Иеллостоунъ). Здѣсь встрѣчаются: величайшіе и многочисленнѣйшіе во всемъ свѣтѣ гейзеры (перемежающіеся горячіе ключи), глубокія рѣчныя ущелья (каніоны), стремительные водопады; все это, а также и горы, поднимающіяся до области постоянныхъ снѣговъ, представляютъ для путешественника много интереснаго. Между вершиной Скалистыхъ горъ «Medecine Bow» на юго-зап. и горами Ларами на сѣв.-вост. лежитъ знаменитое нагорье Ларами—холодное и окруженное горами, вершины которыхъ покрыты вѣчнымъ снѣгомъ. На сѣверѣ и сѣв.-вост. отъ него тянутся преріи, перерѣзаемыя низкими антиклинальными складками. Характеристичную чер-

ту Южнаго Вайоминга составляютъ плосковерхіе холмы (buttes) съ причудливыми формами крѣпостей, развалинъ замковъ и т. п. Главная горная система состоитъ изъ зерна красного сіенита, кварцита, окруженнаго пластами силурійской, девонской, каменноугольной, юрской, третичной и др. формаций; большая же часть равнинъ или прерій—мѣловой или третичной формации. Въ національномъ паркѣ попадаются слѣды недавнихъ вулканическихъ образований. Въ штатѣ находятъ золото и серебро, большія залежи желѣза и неисчерпаемое количество отличнаго качества угля; кромѣ того гипсъ, соль, сода, глауберова соль, графитъ, мѣдь, сѣра, нефть и др.; много минеральныхъ ключей. Равнины и долины лежатъ на высотѣ отъ 1500 до 2100 метр. надъ ур. моря; не смотря на это, снѣга выпадаетъ мало. Здѣсь рождаются всѣ бл. зерновые хлѣба, кромѣ кукурузы; но почва болѣе годна для воздѣлыванія огородныхъ растений, а главнымъ образомъ для скотоводства. Почва часто требуетъ, какъ для посѣвовъ, такъ и для скотоводства орошенія, которое и производится здѣсь въ обширныхъ размѣрахъ. Къ 1890 г. орошена была для посѣвовъ площадь около 92000 гектаровъ и 96000 гектар. для скотоводства. Главные предметы торговли: кам. уголь, скоть и шерсть. Вайомингъ пересѣкается Союзной желѣз. дор. Тихаго океана (и небольшими участками Денверской желѣзной дороги Тихаго океана и Центральной Колорадской. Особенность соціальнаго и политическаго строя та, что женщины этого штата имѣютъ право голоса и избираются на всевозможныя общественныя и политическія должности. Дѣло народнаго образованія поставлено на широкую ногу, посѣщеніе народныхъ школъ обязательно; высшія школы открываются по мѣрѣ возрастающаго на нихъ требованія. Составъ учителей смѣшанный, но учительницъ въ три съ половиною раза больше, нежели учителей; число учениковъ относится къ ученицамъ какъ 10 къ 10,2. Главнй городъ штата Шейенъ или Чейеннъ (Cheyenne). Въ Вайомингѣ есть резерваціи для индѣйскихъ племенъ: Дакотовъ, Шейенновъ, Арапаха, Шошонъ и др., предоставленныя въ исключительное пользованіе этихъ племенъ, и гдѣ остальные жители штатовъ не имѣютъ права селиться (см. Индѣйцы Сѣв. Америки). Названіе Вайомингъ носятъ до двадцати графствъ, городовъ и сель въ Соед. Штатахъ. *И. Гарднера.*

Вайсешика (Vaiçeshikam — отдѣльный, обособленный)—шестая система индѣйской философіи, приписываемая мудрецу Kapāda. Она принадлежитъ къ болѣе позднимъ (см. Lassen, «Indische Alterthumskunde» II т., стр. 1178). Въ ближайшей связи съ ней находится пятая система, Ньѣя (Nyāya), принадлежащая мудрецу Готама (Gotama); объ системы довольно долго разсматривались вмѣстѣ, нераздѣльно. Обѣ, между прочимъ, особенно много занимающіяся вопросомъ о познаніи, что давало поводъ довольно долгое время считать ихъ логическими системами, хотя главное ихъ значеніе—философское. Вайсешика представляетъ изъ себя атомистическую теорію: міръ, по ея ученію, происходитъ изъ атомовъ, соединившихся другъ съ другомъ по волѣ высшаго существа. Познаніе же дости-

гается при помощи шести положительных (bhāva отъ корня bhū—быть) общихъ категорій мышленія: субстанція, качество, дѣйствіе, общность, различіе (vācēṣha, отсюда vācēṣhikam) и согласіе. Седьмая категорія — отрицаніе (abhāva). Въ настоящее время, вмѣстѣ съ Nyāya, это самая распространенная въ Индіи философская система. Самое изложеніе ея носитъ названіе Вайшешикасутра (Vācēṣhikasūtra). Текстъ, съ туземнымъ комментариемъ, изданъ въ «Bibl. Ind.» (1860—61), полный переводъ того и другого, Гута (Gough)—въ индійск. журналѣ «Paddit» (№ 32—69), другой переводъ, Рёра (Roer)—въ «Zeitschr. d. deutsch. Morgenl. Gesellsch.» (1867—68, т. XXI—XXII). Тамъ же (т. VI—VII, 1852—53) статья М. Мюллера.

С. Буличъ.

Вайтбойсь (Whiteboys), «бѣлые ребята» — такъ назывались въ Ирландіи члены возникшихъ около 1760 г. многочисленныхъ союзовъ, мстившихъ безчеловѣчнымъ землевладѣльцамъ, священникамъ, чиновникамъ и ихъ пособникамъ и состоявшихъ преимущественно изъ лишенныхъ крова поденщиковъ, выворенныхъ фермеровъ и т. д. Одѣтые въ черныя маски и бѣлая одежда, они нападали по ночамъ на свои жертвы, мучили или убивали ихъ и такъ же таинственно и быстро исчезали, какъ появились. Два года спустя, рядомъ съ В., за то же дѣло принялись такъ назыв. «стальные сердца» (Hearts of Steel) или «дубовыя сердца» (Hearts of Oak), которые нападали преимущественно на надсмотрщиковъ за тяжелой дорожной повинностью и калѣчили принадлежавшій англичанамъ скотъ. Суровость, съ которой многие высокоцерковные священники взимали десятинный сборъ, вызвала въ 1786 образование союза «славныхъ ребятъ» (Rightboys), см. Ирландія.

Вайтбрѣдъ (Самуэль Whitebread)—англійскій государственный человѣкъ, род. въ Лондонѣ въ 1758 г., кончилъ жизнь самоубійствомъ въ 1815 г. Онъ попалъ въ палату депутатовъ въ 1790 году и былъ однимъ изъ наиболее опасныхъ противниковъ Питта; энергично сопротивлялся объявленію войны противъ Французской республики и игралъ большую роль въ уничтоженіи торговли неграми. Менѣе счастливъ В. былъ въ своемъ стремленіи добиться парламентской реформы. Послѣ смерти Фокса сталъ во главѣ оппозиціи; въ 1814—1815 г. безуспѣшно возставалъ противъ ожесточенія, съ которымъ союзники относились къ Франціи и въ отчаяніи перерѣзалъ себѣ горло, когда увидѣлъ побѣду коалиціи.

Вайтвортъ (Джозефъ)—см. Витвортъ.

Вайтвортъ (Чарльзъ Whitworth)—англійскій дипломатъ, род. во второй половинѣ XVII в., умеръ въ 1725 году. Въ 1702 году онъ былъ назначенъ резидентомъ при Регенбургскомъ сеймѣ, а два года спустя былъ посланъ въ Россію, куда впоследствии, въ 1710 году съѣздилъ еще разъ, чтобы успокоить Петра Великаго, который былъ разгнѣванъ арестомъ своего посла въ Лондонѣ, вызваннымъ требованіями нѣсколькихъ англійскихъ купцовъ. Впоследствии В. былъ представителемъ Англіи при дворахъ прусскомъ и нидерландскомъ, въ 1716 и 1717 гг., а въ 1722 году былъ назна-

ченъ чрезвычайнымъ посломъ Англіи на Камбрейскомъ конгрессѣ. Въ 1721 г. онъ получилъ званіе барона В. де Гальвей. Его «Реляція о Россіи, какова она была въ 1710 г.» попала въ руки Гораса Вальпола, кот. ее и напечаталъ.

Вайтвортъ (Чарльзъ Whitworth)—англійскій дипломатъ, внукъ предъидущаго, род. въ 1754 г., † 1825 г. Поступивъ сначала въ военную службу, онъ скоро отказался отъ военной карьеры и въ 1776 г. былъ назначенъ полномочнымъ министромъ Англіи при польскомъ дворѣ. Два года спустя, онъ въ томъ же званіи переѣхалъ въ Петербургъ, гдѣ пробылъ до 1800 г. Здѣсь онъ приобрѣлъ большое вліяніе на императрицу Екатерину, но послѣ ея смерти оказался въ затруднительномъ положеніи. Павелъ I отказался утвердить договоръ, заключенный съ Англіей незадолго до смерти Екатерины. Ловкостью и терпѣніемъ В. удалось убѣдить императора возвратиться къ рѣшенію матери: въ 1797 г. Павелъ ратификовалъ торговый договоръ съ Англіей. При участіи В. состоялся договоръ, по которому императору обѣщали свое участіе въ коалиціи противъ Франціи. В. около этого времени былъ въ такой мистикѣ у Павла I, что послѣдній ходоатайствовалъ у Георга III о пожалованіи ему пѣрства. Желаніе императора было уважено, но когда извѣщеніе о томъ прибыло въ Петербургъ, государь уже гнѣвался на В. и велѣлъ ему выѣхать изъ предѣловъ Россіи. Въ 1802 г. В. былъ назначенъ посломъ при первомъ консулѣ и прожилъ въ Парижѣ до мая 1803 г. Но эта миссія не имѣла никакого успѣха: примиреніе Наполеона съ Англіей было невозможно. Большое впечатлѣніе произвелъ, въ свое время, грубый пріемъ, оказанный В. въ мартѣ 1803 г. въ Тюльери, въ присутствіи всѣхъ пословъ Европы. Возвратившась въ Англію, В. нѣсколько лѣтъ почти не принималъ участія въ государственныхъ дѣлахъ, а съ 1815 по 1817 годъ былъ вице-королемъ ирландскимъ. Наполеонъ на островѣ Св. Елены и Вальтеръ Скоттъ отзываются о немъ съ большими похвалами.

Вайтгавенъ (Whitehaven)—мѣстечко и гавань въ англійскомъ графствѣ Кумберлендѣ, у одной изъ бухтъ Ирландскаго моря, главная станція береговой стражи, съ гостинимъ дворомъ, исправительнымъ заведеніемъ, больницей, театромъ, библиотекой, морской школой, ремесленнымъ училищемъ, верфью и болѣе 20 т. ж., занимающихся цинковареніемъ, выдѣлкой парусины, глиняныхъ и бумажныхъ издѣлій. Въ В. добывается также морская соль, а въ лежащихъ близъ рудникахъ графа Лонсдаля—каменный уголь. Значительная ловля сельдей и торговля съ западными берегами Англіи и Вестъ-Индіей. Въ интересахъ именно этой торговли устроены искусственная гавань, прикрытая фортами, и 6 доковъ. Въ 1887 г. къ его гавани принадлежали 84 морскихъ корабля въ 14160 тоннъ.

Вайтгидъ (Вильямъ Whitehead)—англійскій поэтъ, род. въ 1715 г. въ Кембриджѣ, умеръ 1785 года. Отецъ его былъ будочникомъ, но В. получилъ хорошее воспитаніе. Еще будучи студентомъ, онъ обращалъ на себя вниманіе стихами и комедіями. Одна изъ пер-

выхъ его вещей, напечатанныхъ въ это время—«*Essay on writing verses*». Кончивъ камбриджскій университетъ, В. сдѣлался домашнимъ учителемъ въ домъ графа Джерси и путешествовалъ съ своимъ ученикомъ по Европѣ. Въ 1750 г. была представлена на сценѣ его первая трагедія «Отецъ-Римлянинъ» («*The Roman Father*»), подражаніе Корнелевому Горасу. Неуспѣхъ пьесы биографъ В.—Пасонъ, приписываетъ измѣненіямъ, введеннымъ въ нее актеромъ Гаррикомъ для того, чтобы придать больше блеска роли отца Горация; на самомъ дѣлѣ главный недостатокъ пьесы въ роли сестры Горация, которая не умираетъ, какъ у Корнеля, отъ меча брата, а возвращается, раненная, на сцену и ведетъ безконечные разговоры съ отцомъ. Вторая трагедія В. — «*Креуза*» (1754 г.) гораздо выше первой и имѣетъ несомнѣнныя литературныя достоинства. Взвѣсивъ сюжетъ трагедіи Эврипида («*Ионъ*»), В. обработалъ его въ духѣ своего времени, замѣнивъ элементъ чудеснаго психологическими мотивами. Въ 1757 году, когда умеръ поэтъ-лауреатъ Сибберъ, В. назначенъ былъ на его мѣсто, и написалъ въ этомъ качествѣ большое количество одъ и элегій, изъ которыхъ многія очень поэтичны («*Epistle of Anna Boleyn to Henry VIII, Verses to the people of England, Elegies with an ode to the Tiber etc.*). Но бездарность Сиббера сдѣлала имя поэта-лауреата мισηю для насмѣшекъ, которыхъ не избѣгъ и его преемникъ. Особенно рѣзко нападалъ на него извѣстный сатирикъ Черчилль. В. считалъ лишнимъ отвѣчать на злыя и остроумныя выходы своего противника. Благодаря этому, Черчилль успѣлъ настолько очернить В. въ глазахъ современниковъ, что Гарриксъ согласился играть въ новой пьесѣ поэта лауреата («*Trip to Scotland*») лишь съ тѣмъ, чтобы имя автора осталось скрытымъ. Въ томъ же году (1776) появился анонимно разсказъ В. «*Variety, a tale for married people*», и обѣ вещи очень понравились публикѣ, не знавшей, что она апплодируетъ жертвѣ своего любимаго сатирика. Сочиненія В. собраны и изданы, вмѣстѣ съ его биографіей, въ 1788 г. («*Poems and memoirs of the life and Writings of W. W.*», 3 т., Лонд., 1788).

Вайтгидъ (Поль Whitehead)—англійскій поэтъ-сатирикъ, современникъ и подражатель Попа, род. въ Гольборнѣ въ 1709 г., † 1744 г. Выступилъ въ 1735 году съ сатирой противъ министерства Вальпола — «*Государственные ослы*» («*State dunces*). Это — подражаніе Дунсиадъ Попа. Въ 1739 г. появилась его вторая сатира, «*Обычай*» («*The manners*»), гдѣ осмѣяны разные политическіе дѣятели; сатира навлекла на него судебное преслѣдованіе, главною цѣлью котораго было, кажется, желаніе наругать Попа. Другія извѣстныя сатиры В. — «*Джимвазиадъ*» («*Gymnasiad*»), гдѣ осмѣяна модная страсть единоборства, «*Честь*» («*Honour*»), «*Письмо къ д-ру Томсону*» и др. Последніе годы В. провелъ вдали отъ политической жизни, въ Твикенгемѣ, состоя на государственной службѣ; этого не могъ ему простить Черчилль, ядовитый сатирикъ того времени, мечтавшій пердѣлать міръ, осмѣивая его вмѣстѣ съ В. Вайтгидъ не занимаетъ значительнаго мѣста среди англійскихъ поэтовъ; его сатиры

имѣли временный интересъ, исчезнувшій вмѣстѣ съ осмѣиваемыми лицами. Стихъ его правильный, гладкій, но не сильный; слѣпо подражалъ Попу, В. не имѣетъ страстности и силы Черчилля.—Его сочиненія собраны Томсономъ: «*Poems and Miscellaneous compositions of P. Whitehead, with his life, by Edw. Thomson*» (Лонд., 1777, 4 т.). З. В.

Вайтлоузъ (сэръ Бельстродъ Whitelocke), англійскій государственный человѣкъ, род. въ 1605 г. въ Лондонѣ и занимался тамъ адвокатурой. Когда начался разладъ между Карломъ I и націей, В. принялъ на себя защиту Гампдена въ его процессѣ за отказъ въ уплатѣ произвольно наложенной короной корабельной подати, и этимъ сразу завоевалъ себѣ громкую пзвѣстность. Избранный въ 1640 году въ Долгій парламентъ, В. хотя былъ членомъ комиссіи, приговорившей къ смерти графа Страффорта, но въ общемъ принадлежалъ къ умѣренной партіи. Во время войны съ королемъ, онъ вступилъ въ парламентскую армію и былъ назначенъ губернаторомъ Виндзорскаго замка. Въ 1644—45 г. В. былъ однимъ изъ комиссаровъ, избранныхъ парламентомъ для мирныхъ переговоровъ съ королемъ въ Оксфордѣ. Отъ участія въ верховномъ судилищѣ надъ королемъ В. сумѣлъ, подъ разными предлогами, уклониться, но послѣ казни Карла перешелъ на сторону Кромвеля, который сдѣлалъ его хранителемъ большой печати, а затѣмъ—вѣроятно, съ цѣлью избавиться отъ неудобнаго союзника — отправилъ его посланикомъ къ королеви Христинѣ, гдѣ Вайтлоузъ заключилъ богатый послѣдствіями союзъ между Англійей и Швеціей, къ которому примкнула и Голландія. По возвращеніи на родину, онъ высказался за предожженіе королевской короны Кромвелю. Послѣ смерти послѣдняго и паденія его сына, Вайтлоузъ, въ 1659 году, вступилъ въ республиканскій государственный совѣтъ. Послѣ реставраціи В. былъ помилованъ Карломъ II за значительную сумму денегъ, но долженъ былъ удалиться въ свои имѣнья, гдѣ умеръ въ 1676 году. Къ лучшимъ сочиненіямъ В. принадлежатъ: «*Memoirs of the English affairs from the reign of Charles I to the restauration*» (Лондонъ, 1682; нов. изд. 1853, 4 т.); «*Journal of the Swedish embassy in 1653 and 1654 from the Commonwealth of England*» (2 т., Лондонъ, 1772; нов. изд. 1855). Ср. П. Г. Вайтлоузъ, «*Memoirs of W. W.*» (Лонд., 1860).

Вайтфилдъ (Джорджъ Whitefield) — одинъ изъ основателей и глава секты методистовъ (см. это слово), родился въ 1714 году въ Глочестерѣ. Сынъ трактирщика, онъ сначала служилъ въ заведеніи своего отца, но на 18-мъ году жизни былъ принятъ на безплатную вакансію въ оксфордскій университетъ, изучалъ тамъ богословіе и вступилъ въ религіозный союзъ братьевъ вѣселенцевъ (см. это сл.), изъ котораго развился методизмъ. Въ 1738 г. Веслей переманилъ его въ Америку, но на слѣдующій же годъ В. вернулся обратно въ Англійю, чтобы устроить сборъ денегъ для учрежденія сиротскаго дома, затѣмъ въ августѣ снова уѣхалъ въ Америку и тамъ основалъ пріютъ для сиротъ, Ветезда, близъ

Саванны. Повозвращеніи въ Англію, въ 1741 г., онъ вступилъ съ Веслеемъ въ догматическій споръ, отдѣлился отъ него и основалъ собственную партію (вайтфильдіанцы, партикуляристы). Онъ построилъ въ Лондонѣ, рядомъ съ церковью Веслея, свой собственный молитвенный домъ, названный имъ «Tabernaculum» и склонилъ на свою сторону многихъ методистовъ. Шотландская государственная церковь тоже открыла ему свои каѳедры; его проповѣди привлекали массы народа. Въ Шотландіи Вайтфильдъ оказалъ странѣ большія услуги учрежденіемъ школъ и сиротскихъ домовъ. Съ 1744 г. онъ часто ѣздилъ въ Сѣверную Америку, гдѣ методисты его толка приобрѣтали все больше и больше послѣдователей. Умеръ 1770 г. въ Ньюбюри, близъ Бостона. Онъ ввелъ въ употребленіе стихомантію (вопросеніе Библіи при важныхъ предпріятіяхъ по случаю открывшимся странницамъ) и пользовался ею даже при рѣшеніи догматическихъ вопросовъ. Его проповѣди, письма и политическія сочиненія появились въ свѣтъ въ 1771 въ 6 т.; избранныя рѣчи съ біографіей издалъ Дрю (нов. изд., Лондонъ, 1867). Ср. «Life of W.» (Эднб., 1826, нѣм. пер. Толука, Лейпц., 1834); Gladston, «Life and travels of G. W.» (Лонд., 1871); Тайерменъ, «The life of the Rev. G. W.» (1877, 2 т.).

Вайтчепль (Whitechapel)—кварталь въ восточной части Лондона, на лѣвомъ берегу Темзы; принадлежитъ къ Миддлсекскому графству; населенъ бѣднѣйшимъ классомъ столичныхъ жителей.

Вайтъ (Андрю Диксонъ White)—сѣвероамериканскій историкъ и дипломатъ, род. 1832 въ Нью-Йоркскомъ штатѣ, былъ прикомандированъ къ американскому посольству въ Петербургъ, потомъ слушалъ лекціи въ Берлинѣ, и, по возвращеніи въ отечество, получилъ каѳедру исторіи и англійской литературы въ мичиганскомъ университетѣ. Въ 1862 г. онъ отказался отъ профессуры и былъ избранъ въ нью-йоркскій сенатъ. Здѣсь онъ сошелся съ сенаторомъ Ээри Корниллеемъ, склонилъ его основать корнильскій университетъ, президентомъ котораго сдѣлался В. Онъ много способствовалъ процвѣтанію этого университета, на собственные средства расширилъ его зданія и принесъ ему въ даръ дорогія коллекціи. Въ то же время онъ преподавалъ въ немъ новую и новѣйшую исторію. Въ политической жизни страны В. принималъ живѣйшее участіе, какъ членъ республиканской партіи. Въ 1878 г. онъ былъ однимъ изъ официальныхъ представителей Союза на Парижской всемірной выставкѣ, а въ 1879—81 гг. посланникомъ въ Берлинѣ. Имъ написаны: «Lectures on mediaeval and modern history» (1861); «A syllabus of modern history» (1876); «Warfare of science» (2 т., 1877); «Studies in general history and the history of civilisation» (1884) и др.

Вайтъ (Isle of Wight)—островъ въ Бригтанскомъ каналѣ (древній Vectis) къ Ю. отъ береговъ Англіи, отдѣляющійся проливами Соленто и Спитхедъ отъ материка Гэмпшира, къ графству котораго принадлежитъ. Длина его 35 км., а наибольшая ширина 20 км. Пространство—146 кв. м. Къ центру повер-

ность его повышается и пересѣкается отъ В. къ З. цѣпью мѣловыхъ холмовъ; высочайшій пунктъ ихъ—холмъ Св. Екатерины (880 фут. н. у. м.). Островъ этотъ—одинъ изъ живописнѣйшихъ въ Соединенномъ королевствѣ. Южный берегъ его отличается отвѣсными мѣловыми скалами, обрывами и утесами; между ними извѣстны: Culver Cliff, Dunnrose Point, Shanklin, Lusscombe и др., да еще къ западу—живописныя скалы «Needle Rocks». Рѣка Медина раздѣляетъ островъ почти на двѣ равныя части. На западѣ встрѣчаются прекрасныя дюны, служащія мѣстомъ пастбища тонкорунныхъ овецъ. Предметы вывозной торговли: шерсть, солодъ, соль и песокъ для стекланныхъ заводовъ. Главный городъ острова Ньюпортъ. Другіе значительные города: Армутъ, Каустъ, Райдъ и Вентноръ; три послѣднихъ посѣщаются для морскихъ купаній. Близъ Кауса находится Осборнъ (Osborne-House), любимая резиденція нынѣ царствующей королевы. Островъ имѣетъ постоянное пароходное сообщеніе съ Портсмутомъ и Саутгемптономъ. Со времени парламентской реформы онъ, независимо отъ округа Ньюпорта, посылаетъ одного члена въ палату общинъ.

Вайтъ (Генри-Киркъ White)—англійскій поэтъ, родился въ Нотингемѣ въ 1785 г., † 1806. Жизнь его представляетъ собою изумительный примѣръ любви къ знанію и искусству, которымъ онъ оставался вѣренъ среди безпрестанной, тяжелой борьбы за существованіе; непосильный трудъ былъ причиною его ранней смерти. Первый сборникъ стиховъ В. появился въ 1803 г.; самое замѣчательное стихотвореніе въ немъ «Clifton Grove», написанное въ духѣ Гольдсмита. Несмотря на 17-лѣтній возрастъ автора, критика сурово отнеслась къ нему, и только Соути обратилъ вниманіе на молодого поэта, сблизился съ нимъ и до самой смерти В. помогалъ ему словомъ и дѣломъ, выхлопоталъ для него право поступить въ университетъ, доставлялъ ему работу. Послѣ смерти В. Соути издалъ сборникъ оставшихся послѣ него стихотвореній подъ заглавіемъ: «The Remains of H. K. White published with a life by R. Southey», 2 vol.: въ критическомъ очеркѣ, предпосланномъ изданію, Соути ставитъ В. наряду съ Чаттертономъ. В., несмотря на раннюю смерть и небольшое количество написанныхъ имъ стихотвореній, очень популяренъ на своей родинѣ. Сборники его выдержали много изданій; Байронъ говорилъ о немъ съ умиленіемъ (въ «English bards and Scotch reviewers»); всѣ критики признаютъ большія поэтическія достоинства за молодымъ поэтомъ. Причина его популярности среди читающей публики объясняется тѣмъ, что онъ пѣваетъ чувства повѣстныхъ всякому, что его поэзія нѣжна, чиста и красива. Лучшія изъ его стихотвореній: «To an early Primrose», «Star of Bethlehem», «The Churchyard», «Ode to Disappointment», «I am pleased and yet I'm sad».

3. В.

Вайтъ Маунтенсъ (White Mountains)—«Бѣлыя горы», горная цѣпь въ штатахъ Новой Англіи въ Сѣверной Америкѣ. Онѣ принадлежатъ—къ аппалачской, а по новѣйшимъ изслѣдованіямъ—къ древне-атлантической си-

стемъ, тянущейся отъ Ньюфаундленда къ Алабамѣ. Самыя высокія горы ея: Вашингтонъ 1918 метр., Джеферсонъ 1767 метр., Адамсъ 1743 м., Мадисонъ 1636 м., Клей 1694 м., Монро 1642 м. Въ Нью-Гэмпширѣ, къ В. отъ Сиера Невады, В. отличаются величественными видами (Американ. Швейцарія) и служатъ любимымъ лѣтнимъ мѣстопребываніемъ американцевъ. Съ 1869 г. къ вершинѣ горы Вашингтонъ проведена желѣзная дорога.

Вайтъ Риверъ (White River), «Бѣлая рѣка»—название нѣсколькихъ рѣкъ въ Соединенныхъ Штатахъ: 1) Въ Арканзасѣ—вытекаетъ изъ Озарскихъ горъ, направляется на С.В. въ штатъ Миссури, затѣмъ на Ю.В. въ штатъ Арканзасъ и впадаетъ въ Миссиссиппи приблизительно въ 2 км. выше впаденія Арканзаса. Она имѣетъ длину въ 1280 км. и судноходна на протяженіи 480 км. до Джексона-порта. 2) Притокъ Миссури, беретъ свое начало на крайнемъ зап. Небраски, направляется на С.В. въ Дакоту, затѣмъ на В. и впадаетъ въ Миссури. Длина 530 км. 3) Въ Вермонтѣ, течетъ на Ю.В. и впадаетъ въ рѣку Конектикутъ, въ 16 км. восточнѣ Вуттока. Кроме поименованныхъ рѣкъ, названіе В. носятъ еще 15 другихъ маленькихъ рѣчекъ.

Вайтъ Сульфуръ Спрингъ (White Sulphur Springs)—любимое лѣтнее мѣстопребываніе американцевъ, съ минеральными источниками, въ Гринбьерскомъ графствѣ, въ Западной Виргиніи, съ 2 т. жит. Источники В. извѣстны еще съ 1778 г. На разстояніи 30—60 км. отъ него находятся красныя соляныя и синіе сѣрнистыя источники (Red Salt and Blue Sulphur Springs).

Вайценъ (вен. Vasz)—городъ въ Сѣв. Венгріи, на лѣвомъ берегу Дуная; памятенъ по боевымъ схваткамъ, происходившимъ около него, 3 (15) и 5 (17) іюля 1849 г., между венгерскою инсurreкціонною арміею, подъ начальствомъ Гёргея, и частью русскихъ войскъ, которыя, подъ предводительствомъ вк. Паскевича, посланы были императоромъ Николаемъ для поддержки австр. правительства. Гёргей, послѣ неудавшейся попытки 29 іюня разбить подъ Коморному австр. войска, двинулся лѣвымъ берегомъ Дуная къ Пешту; но приближавшаяся въ это время съ восточной стороны русская армія помѣшала ему выполнить это движеніе. Передовой отрядъ ея, 3 (15) іюля, подойдя къ В., атаковалъ расположенныя впереди города венг. войска, но, попавъ на мѣстность весьма неудобную и къ тому же занятую несравненно превосходными силами непріятеля, самъ очутился въ опасномъ положеніи. Тѣмъ не менѣе Гёргей, свѣдавъ о приближеніи большихъ русскихъ силъ, не отказался продолжать движенія на югъ, а рѣшился отступить горами, къ востоку, и этимъ кружнымъ путемъ искалъ соединенія съ прочими силами мадьяръ, собиравшимися въ Тисской равнинѣ. Въ ночь на 5-е іюля венгерцы оставили В., преслѣдуемые, съ самаго разсвѣта, русскими войсками.

Вайцъ (Георгъ Waitz)—нѣмецкій историкъ, родился въ 1813 г. въ Фленсбургѣ. Съ 1836 г. былъ сотрудникомъ Пертца по изда-

нію «Monumenta Germaniae historica». Въ 1842 онъ былъ назначенъ профессоромъ въ Киль, въ 1846 г. избранъ этимъ университетомъ въ гофштинскій провинціальный сеймъ, въ 1848 г. засѣдалъ во Франкфуртскомъ національномъ собраніи, гдѣ принадлежалъ къ умѣренно-либеральнымъ приверженцамъ германск. единства. Въ 1849 г. В. принялъ профессору въ Геттингенѣ и основалъ тамъ школу молодыхъ историковъ, поставившихъ себѣ главною задачею критическое изслѣдованіе германскаго средневѣковья. Имя В. уже скоро заняло высокое мѣсто въ германской наукѣ. Это обнаружилось въ 1860 г., когда историческая коммиссія при мюнхенской академіи наукъ довѣрила ему редакцію одного изъ своихъ изданій: «Forschungen zur deutschen Geschichte», которое предназначалось для работъ по специальнѣйшимъ вопросамъ германской исторіи и въ которомъ самъ В. помѣстилъ цѣлый рядъ частныхъ монографій. Но всего ярче уваженіе къ В. сказалося въ 1875 г., при реорганизациіи редакціи «Monumenta Germaniae historica». Изданіе это нѣмцы давно уже разсматривали какъ предпріятіе общенациональное, которое, однако, встрѣчало препятствія въ отсутствіи единушія между отдѣльными правительствами, помогавшими ему своими средствами. Установленіе политическаго единства Германіи повело къ поднятію вопроса о преобразованіи изданія, которое Пертцъ въ 1860-хъ годахъ велъ весьма вяло. Въ рѣшеніи вопроса принимали участіе академіи наукъ въ Берлинѣ, Мюнхенѣ и Вѣнѣ. На этотъ разъ для каждаго изъ пяти отдѣловъ собранія (scriptores, leges, diplomata, epistolae, antiquitates) были назначены особые редакторы, причѣмъ на В. возложена была обязанность редактировать томы scriptores; ему же порученъ былъ и общій надзоръ за изданіемъ по всемъ отдѣламъ. Назначеніе въ главные редакторы заставило В. переселиться въ Берлинъ, гдѣ онъ читалъ лекціи въ университетѣ, избранъ былъ членомъ академіи наукъ и † 1886 г. Самымъ капитальнымъ трудомъ В. является его «Deutsche Verfassungsgeschichte» (т. 1—8, Киль, 1843—79; 3 изд. т. 1—3, 1879—83; 2 изд. т. 4, 1884), основанная на убѣжденіи въ необходимости изучать исторію народа въ связи съ исторіею его государственныхъ учреждений. Обширный трудъ этотъ, доведенный до половины XII ст. когда, по мнѣнію В., впервые прочно утвердился феодализмъ, открываетъ собою новую эпоху въ изученіи Среднихъ вѣковъ, хотя нѣкоторыя положенія В. сильно оспаривались. В. цѣнитъ только выводы, сами собою вытекающіе изъ даннаго матеріала; онъ систематически избѣгаетъ всякой искусственной группировки фактовъ, всякаго толкованія, стремящагося извлечь изъ источниковъ лишь свѣдѣтельства въ защиту предвзятаго мнѣнія. Колоссальная ученость В. охватила весь разбросанный матеріалъ источниковъ, услѣдила за всюю литературою предмета. Въ обращеніи съ отдѣльными данными матеріала сказывается критическая сарказка историка, вышедшаго изъ школы Ранке, много работавшаго надъ изданіемъ источниковъ, надъ опредѣленіемъ зависимости ихъ другъ отъ друга, надъ оцѣн-

кою достовѣрности того или другого извѣстія. Строгая фактичность изложенія, въ связи со своего рода историческимъ чутьемъ, оберегла В. отъ многихъ увлеченій, въ которыя впадаютъ его противники-юристы; но въ ней же лежатъ источникъ главныхъ и очень крупныхъ недостатковъ его «Исторіи германскихъ учреждений». Масса мелкихъ подробностей развлекаетъ вниманіе читателя; за отгнѣнками и исключеніями исчезаетъ иногда всякое определенное очертаніе; авторъ проводитъ передъ глазами читателя множество фактовъ, не давая ему при этомъ никакой руководящей нити (особенно въ послѣднихъ 4-хъ томахъ). Выдающіяся достоинства разсматриваемаго сочиненія сразу поставили В. во главѣ нѣмецкой исторіографіи, но успѣху его отчасти содѣйствовала и національная тенденція, которая, въ умѣренной формѣ, проникаетъ всю «Исторію германскихъ учреждений». В. горячо ратуетъ за «германское» содержаніе королевской власти, какъ представительницы государственнаго начала, которое было ей присуще независимо отъ вліянія римскаго понятія имперіи. Главный выводъ, къ которому онъ приходитъ въ послѣднихъ томахъ своего сочиненія, сводится къ слѣдующему: несмотря на всѣ уступки ленному началу и самостоятельности частей, живучесть и сила германскаго государственнаго начала, олицетворяемаго королемъ, была такъ велика, что до самой половины XII вѣка центральное значеніе въ жизни Германіи принадлежало государственному началу, а не феодализму. Весьма поздно начиная феодальную эпоху въ Германіи, В. придаетъ феодализму болѣе формальное, чѣмъ дѣйствительное значеніе. Это объясняется тѣмъ, что главное вниманіе онъ обращалъ на внѣшнюю сторону феодализма, на вліяніе его на администрацію. Все это гармонируетъ съ общимъ направленіемъ современной германской исторіографіи, которая видитъ въ феодализмѣ главную причину политическаго распада Германіи; а вѣдь чѣмъ случайнѣе, поверхностнѣе причина распада, тѣмъ меньше его историческое значеніе, тѣмъ легче устранить его послѣдствія. Въ свое время первый томъ «Исторіи» В. открылъ походъ противъ французовъ, въ защиту политическаго строя древней Германіи. Большая часть воинствующей школы пошла далѣе В., двигаясь, однако, за нимъ и по его слѣдамъ. В. принадлежатъ еще слѣдующія сочиненія: «Schleswig-Holsteins Geschichte» (2 т., Геттингенъ, 1851—54); «Lübeck unter Jurgen Wulpenweber und die europ. Politik» (3 т., Берлинъ, 1825—66); «Grundzüge der Politik» (Киль, 1862—изложеніе общихъ взглядовъ В. на государство); «Jahrbücher des deutschen Reichs unter Heinrich I» (3 изд., Лейпцигъ, 1855), «Deutsche Kaiser von Karl d. Gr. bis Maximilian» (Берлинъ, 1872); «Das alte Recht der salischen Franken» (Киль, 1846) и много другихъ. Кромѣ того онъ издалъ въ новой переработкѣ (3—5 изд.) «Quellenkunde zur deutschen Geschichte» Дальманна и обнародовалъ письма Каролины Шеллингъ, урожденной Михаэлисъ: «Karoline» (2 т., Лейпцигъ, 1871) и «Karoline und ihre Freunde» (Лейпцигъ, 1882).

Заслуги В. оценены были и въ Россіи. Въ 1884 г. при празднованіи 50-лѣтняго юбилея университета св. Владимира, В. избранъ былъ почетнымъ его членомъ. Ср. Steindorf, «Bibliografische Uebersicht über G. W. Werke» (Геттингенъ, 1886); Klukhohn, «Zur Erinnerung an G. W.» (Гамбургъ, 1887); Ф. Фортинскій, «Научно-историческая дѣятельность Г. Вайца» (въ «Кіевск. университетскихъ извѣст.», 1879 № 3 и 4); его же, «Научно-издательская дѣятельность Г. В.» (тамъ же, 1886 г., № 6). Отчетъ о послѣднихъ 4-хъ томахъ «Verfassungsgeschichte» помѣщенъ П. Виноградовымъ въ «Критическомъ Обзорнѣи» 1879 г., № 6.

Вайцъ (Теодоръ Waitz)—психологъ и антропологъ (1821—1864); съ 1844 года состоялъ профессоромъ въ Марбургѣ. Въ своихъ сочиненіяхъ: «Grundlegung der Psychologie» (Гамбургъ, 1846) и «Lehrbuch der Psychologie als Naturwissenschaft» (Брауншвейгъ, 1849) онъ дѣлаетъ попытку основать психологию на естественно-научныхъ и антропологическихъ началахъ, указывая на несостоятельность идеалистическихъ системъ Фихте, Шеллинга и Гегеля и на необходимость вернуться къ Канту. Плодомъ его этнографическихъ и антропологическихъ изслѣдованій было его главное сочиненіе: «Anthropologie der Naturvölker» (Лейпц., 4 т. 1859—64; т. 5 и 6 изданы Герландомъ 1867—71; началъ былъ русскій переводъ, въ семидесятыхъ годахъ). Кромѣ того, онъ написалъ монографію «Объ индѣйцахъ Сѣверной Америки» (Лейпцигъ, 1864), «Общую педагогику» (3 изд. Вильмана, 1882) и выпустилъ критическое изданіе «Органона» Аристотеля (Лейпц., 1844, 2 т.).

Вайшля, вайшля—третья каста среди исповѣдующихъ браминскую религію индусовъ. Обязанность ея членовъ составляютъ занятія земледѣліемъ, скотоводствомъ и производствомъ разныхъ товаровъ (см. Браминизмъ).

Вака или вакка—поземельная мѣра въ Финляндіи, составляетъ $\frac{1}{4}$ геометрической тонны (бочки), и содержитъ 1750 кв. локтей=135,56 кв. саж.—594,32 кв. м. Въ нѣкоторыхъ мѣстахъ Выборгской губерніи В. имѣетъ различную величину, смотря по качеству земли. В. — старинная шведская мѣра и скоро будетъ уничтожена въ Финляндіи, гдѣ предполагается ввести метрическую французскую систему. См. Финляндія.

Вакъа. — Литовскій писатель конца XVI или начала XVII вѣка, Михаилъ, называетъ этимъ именемъ рѣчку, на которой стоитъ городъ Вахчисарай (Кеппенъ, «Крымскій Сборникъ», стр. 316). Теперь ее зовутъ «Чурю-вѣсу», что значитъ «грязная вода»; въ нее спускаются городскія нечистоты.
Н. Г.

Ваканатцъ (Wakamatz)—гл. городъ кена (губ.) Айдуу въ сѣв. части о. Ниппона, въ Японіи, въ широкой, плодородной долинѣ, вблизи отъ Инава-сиро и сопки Бандайсанъ, извѣстной своимъ ужаснымъ изверженіемъ въ 1887 г. В. былъ до 1868 г. резиденціей даймю (удѣльнаго князя), сторонника сіагуна, всего долѣе противившагося восстановленію власти микадо.

Вакани—жители Уками (см. это слово).
Вакано (Эмиль-Маріо Vacano)—плодотворный нѣмецкій романистъ (род. въ 1840 г.);

съ 60-хъ годовъ печатаетъ романы, повѣсти и рассказы, преимущественно въ различныхъ второстепенныхъ журналахъ.

Вакансія (лат.)—незамѣщенная должность. Первоначально этимъ словомъ обозначалась исключительно вакантная епископская кафедра. Такъ какъ лица, отъ которыхъ зависло замѣщеніе кафедръ, часто съ умысломъ медлили, дабы пользоваться, пока, епископскими доходами, то церковь уже очень рано постановила, чтобы духовныя должности, замѣщеніе которыхъ составляетъ привилегію свѣтскихъ лицъ, не оставались вакантными болѣе шести мѣсяцевъ, а зависіяція отъ духовныхъ лицъ—болѣе четырехъ мѣсяцевъ; нарушившій это постановленіе лишался на этотъ разъ своей привилегіи и вакантная должность замѣщалась помимо него. Въ настоящее время за своевременнымъ замѣщеніемъ вакантныхъ духовныхъ должностей, когда оно зависитъ отъ частныхъ лицъ, наблюдаетъ и государственная власть (см. Патронатъ). Въ новѣйшее время слово В. употребляется для обозначенія всякой вакантной должности, какъ духовной, такъ и свѣтской. Порядокъ замѣщенія вакантныхъ должностей опредѣляется уставами о службѣ и учреждениями соответствующихъ установлений. Особое значеніе имѣетъ порядокъ замѣщенія вакантныхъ должностей судебного вѣдомства, о чемъ см. Судостройство.

А. Я.

Вакантный списокъ — такъ называется въ нашихъ войскахъ представленіе о производствѣ офицеровъ на вакансіи въ слѣдующіе чины, составляемое ежегодно, въ установленные сроки, въ каждой отдѣльной части, подъ отвѣтственностью ея начальника. Только въ артиллеріи и въ инженерныхъ войскахъ, гдѣ существуетъ общая линия производства по цѣлому роду оружія или отдѣлу его, В. с. составляются въ соответствующихъ управленіяхъ, а начальники отдѣльныхъ частей представляютъ лишь списки офицеровъ, не удостоиваемыхъ къ производству. Въ В. с. отмѣчается: а) старшинство въ чинѣ; б) достоинств ли офицеръ производства (если нѣтъ, то почему), и в) состоитъ ли въ части на лицо, или въ отлучкѣ, и гдѣ именно. Худою поведенія офицеры не аттестуются къ производству, а самыя аттестаціи должны быть сколь возможно опредѣлительнѣе, съ изложеніемъ причинъ, почему старшій по службѣ обходитъ младшимъ. За несоблюденіе этого правила полковые командиры и равные имъ по власти начальники подвергаются строгой отвѣтственности и даже исключенію изъ службы.

Вакарине — литовская богиня сумерокъ; собственно прилагательное, при которомъ подразумевается слово в а я г д е, что значитъ: вечерняя звѣзда, Венера. Это первоначальное и основное значеніе съ теченіемъ времени перемѣнилось, именно было перенесено на богиню-кровопролитницу вечера, символомъ которой служила эта звѣзда. Такъ какъ теперь слово Вакарине употребляется самостоятельно и литовецъ въ нѣкоторой степени забылъ его значеніе какъ звѣзды, то этотъ случай можетъ служить доказательствомъ вѣрности теоріи Макса Мюллера, которая объясняетъ проис-

хождение мнелогіи забываніемъ первоначальнаго матеріальнаго значенія словъ; такимъ образомъ, напр., появилось понятіе о богѣ Зевсѣ, между тѣмъ какъ первоначально слово Зевсъ означало просто небо.

И. Л.

Вакарій (Vasarius)—юристъ изъ числа глоссаторовъ, ломбардецъ, въ сороковыхъ годахъ XII столѣтія переселившійся въ Оксфордъ, гдѣ положилъ начало преподаванію римскаго права въ Англіи, основавъ тамъ юридическую школу.

Вакаръ—русскій двор. родъ.—Въ 1586 г. Николай Вакаръ отъ польскаго короля за военные заслуги былъ пожалованъ привилегіею на маестности. Нѣкоторые его потомки переселились въ Россію. Родъ Вакаровъ внесенъ въ 6 ч. дворянской Родословной книги, по Могилевской губерніи. Гербъ В. помѣщенъ въ VII ч. Герб., 166.

Ваканціи, вакантное время—время, на которое должностныя лица ежегодно освобождаются отъ служебныхъ занятій для отдохновенія. В. приурочены къ извѣстному времени года (лѣтнему) и предоставлены только слѣдующимъ установленіямъ: Правительствующему Сенату, судебнымъ мѣстамъ прежнему и новаго устройства (ст. 36, т. II, ч. 1 Св. Зак. по изд. 1876 г. и ст. 184—185 Учрежденія Судеб. Установленій), московскому комитету для разбора и призывнія просящихъ милостины и, наконецъ, учебнымъ заведеніямъ (какъ для учащихся, такъ и для учащихся). Особенно подробныя правила установлены для В. сенаторовъ, которымъ для отдохновенія предоставляются два съ половиною мѣсяца, а именно съ 16 іюня по 1 сентября; правила эти приложены къ ст. 46 Учрежденія Правит. Сената, изд. 1886 г.

А. Я.

Вакалма (Wakajama)—городъ кена (губ.) Кіи, въ Японіи, въ средней части о. Нишона, 55000 жителей.

Вакеди (Абу-Абдъ-Аллахъ-Мохаммедъ ибнъ Омаръ ибнъ В.) — мусульманскій историкъ (747—822). Въ европейскихъ бібліотекахъ хранится много рукописныхъ сочиненій, повѣствующихъ о завоеваніяхъ арабовъ въ Сири и Египтѣ и приписываемыхъ Вакеди; но принадлежность ихъ перу Вакеди оспаривается нѣкоторыми учеными. Изданы только 2 соч. В.: «Футухатъ Эль Мысръ» (завоеваніе Египта), издано Гамакеромъ (араб. тек. съ примѣчаніями п. з.: «Incerti auctoris liber de expugnatioe Memphidii et Alexandrii vulgo adscr. Abu Abdalla Wakidoeo Medinensi»), Лейденъ, 1825) и «Libri Wakedii de Mesopotamiae expugnatae historia» (Геттингенъ, 1827, съ комментаріемъ Эвальда). Изъ рукописей заслуживаетъ вниманія «Футухатъ Эль Шамъ» (завоеваніе Сири;—списки ея хранятся въ бібл. Имп. акад. наукъ, Румянц. музеѣ и Имп. Публичной бібліотекѣ въ Спб.), слѣвавшаяся извѣстной, благодаря «Исторіи Сарадиновъ» Samuel'a Oskley'a, который при составленіи своей книги пользовался преимущественно этимъ соч. Вакеди.

Вакенбухъ — описи арендныхъ имѣній въ Прибалтійскихъ губерніяхъ. Названіе этихъ описей вакенбухами сохранено въ новѣйшемъ русскомъ законодательствѣ. Заведены В. въ

Лифляндской и Эстляндской губерніяхъ еще во время шведскаго владычества. В. «состоятъ изъ показанія стоимости земель по оцѣнкѣ, равно какъ изъ положенія объ общественныхъ повинностяхъ», и существуютъ и понынѣ для ограниченія злоупотребленій помѣщиковъ и для точнаго опредѣленія правъ и обязанностей крестьянъ. Въ Эстляндіи такія описи называются лагербухами. Слово В. образовалось или отъ шведскаго слова Waske—смыта и нѣмецкаго Buch — книга, или, что вѣроятнѣе, отъ староливонскаго Waske (см. сл. Вака), — названія дня внесенія крестьянами Лифляндіи натуральныхъ повинностей. Впрочемъ, и названіе финской земельной мѣры вака (см. это слово) могло послужить основаніемъ для образованія слова Вакенбухъ.

К. Вранель.

Вакеръ (Климентъ Wacker)—англійскій историкъ, ум. въ 1651 г. Въ первые годыцарствованія Карла I онъ принадлежалъ къ епископальной церкви, впоследствии же присоединился къ пуританамъ и въ 1640 г. сталъ членомъ парламента, гдѣ столь же ревностно нападалъ на короля, какъ прежде защищалъ его. Но рѣшительная оппозиція его индепендентамъ, когда послѣдніе взяли верхъ, и особенно его «Исторія индепендентства» вызвали ненависть Кромвелля, который въ 1649 г. заключилъ его въ Тоуэръ, гдѣ онъ и умеръ два года спустя, прибавивъ къ своему сочиненію еще одну, третью часть. Четвертая часть была написана неизвѣстнымъ лицомъ около 1660 года.

Вакири—большое сел. въ сигнахскомъ у. Тифлисской губ., въ окрестностяхъ г. Сигнаха; населеніе—грузины и армяне, около 4000 душъ обоего пола.

Вака (Waske, Wackenfest)—день внесенія повинностей. Въ Лифляндіи, въ XVI ст., по окончаніи жатвы назначался день (не позже Рождества и не ранѣе 8 ноября), когда сельское населеніе вносило орденскимъ властямъ всѣ причитающіяся натуральныя повинности (зерномъ, курами, яйцами, овощами и пр.). День этотъ считался праздникомъ и сопровождался плясками и попойками. Названіе В. и обычай праздновать этотъ день сохранились до XIX ст., съ тою разницею, что угощаль уже не крестьянинъ—владѣльца, а владѣлецъ—крестьянина.

К. Вранель.

Вака—устарѣвшее названіе для полуразрушенныхъ основныхъ изверженныхъ породъ и вѣк. друг. Теперь употребляется только въ немногихъ случаяхъ, напр.: сѣрая вака—порода изъ группы песчаниковъ или конгломератовъ; базальтовая вака—продуктъ разрушенія базальтовъ, получающій названіе ваковой глины, если разложеніе доходитъ до превращенія базальта въ глину; «раух вака» (отъ слова «rauh»)—пористый доломитъ.

Ф. Л.

Вака - Берлингеріи (Andrea Vassa Berlingieri) — итальянскій хирургъ (1772 — 1826). Изучалъ медицину, а также химию, физику и математику въ Парижѣ и Лондонѣ, посвящая свои силы главнымъ образомъ хирургіи. Въ 1800 г. издалъ свой первый трудъ «Курсъ венерическихъ болѣзней». Въ томъ

же году былъ избранъ профессоромъ хирургіи въ Пизѣ, для медицинскаго факультета которой его вступленіе составило новую эпоху. Онъ пользовался славой выдающагося практика и имя его привлекало больныхъ въ Пизу со всѣхъ странъ свѣта. Онъ обнаружилъ цѣлый рядъ выдающихся работъ и написалъ нѣсколько руководствъ, усовершенствовалъ способы различныхъ хирургическихъ операцій.

Г. Г.

Ваккаи (Николай Vassai)—итальянскій композиторъ и весьма извѣстный въ свое время профессоръ пѣнія, род. въ 1791 г. Главнымъ его наставникомъ въ теоріи композиціи былъ Паиззіоло. Послѣ нѣсколькихъ кантатъ и церковныхъ сочиненій, онъ выступилъ съ первой оперой «I Solitari di Scozia». Впродолженіе многолѣтней композиторской дѣятельности имъ написано до 20 оперъ, какъ серьезныхъ, такъ и комическихъ. Лучшее изъ его оперъ считается «Джульетта и Ромео». Послѣднее дѣйствіе этой оперы до того удачно, что имъ всегда замѣняютъ послѣднее дѣйствіе оперы Беллини: «Монтеки и Капулетти», написанной на тотъ же сюжетъ. В. ум. въ 1848 г. Кромѣ оперъ, извѣстныхъ духовныхъ произведеній, которыхъ В. писалъ въ послѣдніе годы своей жизни. В. написалъ еще учебникъ пѣнія: «Metodo di canto italiano per camera», изданный на итальянскомъ и французскомъ языкахъ у Риккорди. Тамъ же изданы двѣнадцать «Ariette per camera, per l'insegnamento del Bel-Canto italiano». Эти ариетты отличаются большою свѣжестью и оригинальностью мелодій. Полная біографія В. написана его сыномъ, Джуліо Ваккаи.

Н. С.

Ваккаро (Андреа Vassago)—живописецъ Неаполитанской школы, ученикъ Дж. Императо и подражатель Микель-Анджело да-Караваджо (1598 — 1670). Лучшее его произведеніе — «Моющаяся Сусанна», въ Вѣнской галлерей. Въ Императорскомъ Эрмитажѣ есть образецъ его работы: «Кающаяся Магдалина».

А. С-овъ.

Ваккенродеръ (Вильгельмъ - Генрихъ Wackenroder)—нѣмецкій писатель, род. 1773 г. въ Берлинѣ, умеръ 1798. Онъ написалъ книгу: «Herzensergießungen eines kunstliebenden Klosterbruders» (1797), въ которой нѣкоторое участіе принималъ также извѣстный Людвигъ Тикъ. Въ изданіяхъ послѣднago: «Franz Sternbalds Wanderungen» (1798) и «Phantasien über die Kunst» (1798) помѣщены также нѣкоторые произведенія В.

Ваккери (Огюсть Vacquerie) — современный французскій поэтъ и журналистъ. Родился въ Виллене въ 1819 году. Выступилъ въ печати около 1840 года критическими статьями въ «Globe» и въ «Ероque»; въ 1848 г. принималъ участіе въ политической газетѣ «Еvénement». Послѣ изгнанія В. Гюго В. жалъ частью во Франціи, частью въ Джерси, ревностно преданный своему другу и учителю. Въ 1869 г. онъ основалъ съ Мерисомъ, Шарлемъ и Франсуа Гюго «Rappel», гдѣ дѣятельно велъ оппозицію противъ имперіи, подвергаясь многочисленнымъ преслѣдованіямъ. Съ основанія республики онъ сдѣлался главнымъ редакторомъ «Rappel». Какъ поэтъ, В. извѣстенъ

сборниками «L'Enfer de l'esprit», «Demi-Teintes», въ которыхъ онъ вовсе не является рабочимъ подражателемъ Гюго, какъ это принято считать; въ противоположность цвѣтисту, ораторскому слогу Гюго, манера В. сжатая, точная. Онъ избѣгаетъ излишнихъ украшеній; въ немъ постоянно сквозитъ мыслитель и скептикъ. Съ 1845 г. В. оставилъ поэзію для критики и театра. Его полемическія статьи собраны въ «Profils et Grimaces» (1856), гдѣ онъ является теоретикомъ романтической школы, отвергая въ то же время всякія названія школъ. Другія книги В. носятъ историческій характеръ: «Les miettes de l'histoire, impressions sur Jersey» (1863); «Mes premières années de Paris» (1872); «Aujourd'hui et demain» (1875). Но литературное имя В. основано главнымъ образомъ на его драмахъ, изъ которыхъ три пользуются неоспоримымъ успѣхомъ на французскихъ сценахъ («Jean Baudry», 1853; «Le Fils», 1866 и «Souvent homme varie» 1859); три другія — мелодрама «Tragaldabas», трагедія въ 7 актахъ «Funérailles de l'honneur» и «Fomosa» — возбудили при своемъ появленіи восторги поклонниковъ романтизма и негодование его противниковъ. 3. В.

Вакернагель (Карль-Генрихъ-Вильг. Wackernagel) — извѣстный германистъ, род. въ 1806 г. въ Берлинѣ, рано пристрастился къ древне-нѣмецкой литературѣ и въ университетѣ занимался преимущественно ею, подъ руководствомъ Лахмана. Въ 1833 г. В. приглашенъ на кафедру нѣмецкаго яз. и литературы въ Базель, гдѣ занималъ должности члена Большого и городского совѣта. В. † въ 1869 г. Литературная дѣятельность В. чрезвычайно разнообразна. Онъ много писалъ въ «Schweiz. Museum für histor. Wissenschaft», въ «Alt-deutsche Blätter» (изд. Гаупта и Гоффмана), въ «Zeitschrift» Гаупта. Ему принадлежатъ также: «Geschichte der deutschen Litteratur» (3 т., Баз., 1848—56; 2 изд., Мартина, 1877 и слѣд.); «Altdeutsches Handwörterbuch» (Базель, 1861; 5 изд., 1878); монографія «Johann Fischart von Strassburg» (Баз., 1870) и нѣсколько сборниковъ стихотвореній.

Вакса или саложная вакса (Cirage, Wische, blacking) — есть черная блестящая краска, наносимая на кожаную обувь. В. стали употреблять во Франціи, въ царствованіе Карла II. Но въ то время не умѣли готовить В., которая придаетъ постоянный и красивый блескъ кожаной обуви. Въ старину В. готовили такимъ образомъ: сбивали яйцо съ небольшимъ количествомъ печной сажки и полученную смѣсь разводили въ нѣсколькихъ ложкахъ уксуса или пива. Получалась жидкая В., которую смазывали сапоги и башмаки, обмачивувъ въ нее кисточку. Хотя этотъ способъ приготовления В. былъ въ высшей степени дешевъ и простъ, но самая В. не удовлетворяла цѣли: блескъ, который она придавала обуви, пропадалъ по высыханіи и кожа пріобрѣтала непріятный бѣлесовато-матовый цвѣтъ. Да и всѣ старые способы приготовления В., въ основаніи которыхъ лежало употребленіе сажки, воды, уксуса или пива съ прибавленіемъ сахара, либо обыкновеннаго клея, страдали упомянутымъ недостаткомъ.

Хотя, повидимому, первое примѣненіе В. было сдѣлано французамъ, но усовершенствованные способы приготовленія этого продукта принадлежатъ англичанамъ, и у нихъ производство В. составляетъ нынѣ значительную отрасль мелкой промышленности*).

Вотъ составъ наиболее распространенныхъ сортовъ «английской» В.:

1) В. Николая. 150 ч. воска и 15 ч. сала растворяютъ въ кипящей смѣси изъ 200 ч. льняного масла, 20 ч. глета и 100 ч. патоки. Смѣсь эту нагреваютъ до 120° и къ ней прибавляютъ 103 ч. сажки; а когда смѣсь охладится, ее разбавляютъ 280 ч. терпентиннаго масла. Затѣмъ вся масса смѣшивается съ растворомъ 5 ч. гуммилака (шеллака) и 2 ч. анилиновой фіолетовой краски въ 35 ч. рѣпчатого спирта.

2) Такъ называемый «лакъ Гунтера» готовится изъ 3 ч. воска и 2 ч. касторового масла съ необходимымъ количествомъ краски и къ полученной смѣси прибавляютъ растворъ шеллака въ рѣпчатомъ спиртѣ. Смѣсь выпариваютъ до густоты сиропа въ вакуумъ-аппаратѣ подъ уменьшеннымъ давленіемъ.

3) В. Кильнера (для дамскихъ ботинокъ) состоитъ изъ 2 ч. шеллака, 1 ч. амміака и 8 ч. воды съ прибавленіемъ анилиноваго пигмента. Смѣсь уваривается, для удаленія амміака.

4) В. Бруннера готовится слѣдующимъ образомъ: растираютъ 10 ч. костяной сажки съ 7 ч. патоки, прибавляя понемногу 5 ч. сѣрной кислоты**, 2 ч. соды и 4 ч. воды. Смѣсь нагреваютъ, постоянно перемѣшивая ее съ 20 ч. ворвани и увариваютъ до желаемой степени.

5) В. готовятъ также изъ 90 ч. воска или церезина, 30 ч. спермацета, 350 ч. тер-

* Въ Россіи прежде ввозили много заграничной ваксы. Еще въ 1878—1880 гг. чернила и ваксы (они въ таможенномъ тарифѣ проходили по одной статьѣ), ввозилось 40 тысячъ пудовъ, болѣе чѣмъ на 1/2 милл. рублей. Когда ввозили на этотъ, легко приготовляемый родъ товаровъ пошлину въ 2 р. 40 к. зол. съ пуда, тогда ввозъ сталъ уменьшаться, потому что стали готовить и чернила и ваксу въ Россіи, а отъ взаимной конкуренціи и цѣны на чернила и ваксу внутренняго приготовленія быстро упали. Въ послѣдніе годы (1888—1890) товаровъ этихъ ввозятъ не болѣе 8 тыс. пудовъ. Составляя легко производимые продукты, чернила и вакса могутъ доставлять заработокъ для многихъ мелкихъ производителей. Хорошая вакса, не портящая кожи, а предохраняющая ее отъ дѣйствія влаги и получаемая съ помощью хорошо очищенныхъ жирныхъ маселъ и вазелина (см. это слово), можетъ понизить стоимость предмета незначительнаго объема, такъ какъ хорошая вакса, продаваемая въ раздробъ малыми количествами, ценится за пудъ (безъ укупорки) до 15—20 р. кр. По таможенному тарифу 1891 г. вакса (какъ и чернила) нынѣ оплачивается 3 р. золот. съ пуда. Д.

** Костяная сажа (голландская сажа, см. Сажа) содержитъ фосфорновозвестковую соль костей, пропущенную углемъ, полученнымъ изъ клевого вещества костей при накаливаніи (ее легко готовить въ маломъ вѣдѣ). Сѣрная кислота, дѣйствуя на минеральныя составныя части костяной сажки, во первыхъ, освобождаетъ желѣзистыя части угля и, во-вторыхъ, даетъ кислоту фосфорновозвестковую соль (см. Суперфосфатъ, Животный уголь), которая не портитъ кожи, то есть ее не раздѣдаетъ. По упомянутому рецепту часто готовятъ ваксу; ее можно считать неудрною, если не взять въ изыскъ сѣрной кислоты, но тѣмъ не менѣе лучше вовсе избѣгать подѣсокъ сѣрной кислоты. Нѣмецкая вакса, которую къ намъ прежде много ввозили, часто содержала избытокъ сѣрной кислоты и тѣмъ сильно портила кожу; нынѣ этотъ недостатокъ встрѣчается рѣже. Д.

пентиннаго масла, 10 ч. буры, 20 ч. сажи, 10 ч. прусской сини и 5 ч. (для запаха) нитробензола.

6) Такъ называемая «ваксовая паста» готовится изъ 2 ф. костяной сажи, 1 ч. патоки, 4 унц. спермацетоваго масла, 5 ч. укуса и 5 ч. сѣрной кислоты; къ смѣси прибавляютъ $\frac{1}{2}$ унц. желѣзнаго купороса и $3\frac{1}{4}$ унц. гуммиарабика, раствореннаго въ 5 унц. воды. Если нѣсколько увеличить количество укуса и уменьшить количество сажи, то получится жидкая В.

Прежде, чѣмъ употреблять В., ее выдерживаютъ впродолженіе нѣкотораго времени въ сухихъ прохладныхъ погребахъ, иногда около года. Тогда она теряетъ излишнюю влагу и, при смазываніи, придаетъ кожѣ прочный и блестящій лоскъ.

Всякій разъ, когда къ массѣ, содержащей голл. сажу, прибавляютъ сѣрную кислоту, происходитъ шипѣніе, обусловливаемое выдѣленіемъ углекислоты изъ известковыхъ солей, заключающихся въ костяной сажѣ, причѣмъ часть известковаго фосфата переходитъ въ кислую фосфорноизвестковую соль, очень гигроскопическую, которая способствуетъ сохраненію гибкости кожи. Избытокъ сѣрной кислоты портитъ кожу. При употребленіи соляной кислоты образуется хлористый кальцій еще болѣе гигроскопичный. Костяная сажа должна быть растерта въ тончайшую пыль. Прибавленіе къ В. индиго придаетъ ей красивый синеватый отбѣнокъ. Индиго съ успѣхомъ замѣняютъ желѣзнымъ купоросомъ и чернильными орѣшками *).

С. О. Гулшамбаровъ. Д.

Ваксгольмъ (Waxholm)—портовый городъ въ Швеціи, на островѣ Ваксѣ, въ 19 км. отъ Стокгольма. Крѣпость Ваксгольмъ расположена на утесѣ между островами Ваксѣ и Риндѣ; но и на послѣднихъ также есть укрѣпленія. Основаніе форта въ этомъ пунктѣ, весьма важномъ въ стратегическомъ отношеніи для защиты Стокгольма, относятся еще къ 1549 году. На проливѣ Окдунетъ, въ 4 км. къ востоку отъ В., на островѣ Вермдѣ, расположена крѣпость Фредериксборгъ, построенная въ 1724 г., съ замѣчательной башней, долго считавшейся самою большою въ Европѣ. Новыя, болѣе соответствующія современнымъ

требованіямъ крѣпостныя сооруженія возведены на островѣ Риндѣ въ 1870 г. и названы, въ честь нынѣ царствующаго короля, Оскаръ-Фредериксборгъ.

Вакселли—русскій двор. родъ. Прэдокъ В., Свенъ В., вступилъ на службу въ русскій флотъ, былъ въ Камчатской экспедиціи и открылъ много острововъ. Дѣти его были въ 1778 году пожалованы въ дворянское достоинство. Гербъ ихъ находится въ 1-й части Герб., 111.

Ваксмутъ (Куртъ Wachsmuth)—нѣмецкій археологъ, род. 1837 г. въ Наумбургѣ; путешествовалъ по Итали; служилъ при прусскомъ посольствѣ въ Римѣ, былъ профессоромъ классической филологіи и древней исторіи въ разныхъ университетахъ, а съ 1886 г. занимаетъ кафедру въ Лейпцигѣ. В. принадлежатъ, между прочимъ, слѣдующіе ученые труды и изданія классическихъ писателей: «De Timone Phlasiaco caeterisque sillographis Graecis» (Лейпцигъ, 1859; 2 изд. 1885); «Die Ansichten der Stoiker über Mantik und Dämonen» (Берл., 1860); изданіе «Laur. Lydi liber. de ostentis et calendaria Graeca omnia» (Лейпц., 1863), «Das alte Griechenland im neuen» (Боннъ, 1864); «Die Stadt Athen im Alterthum» (т. I, Лейпц., 1874); «Studien zu den griechischen Florilegien» (Берл., 1883).

Ваксмутъ (Эрнстъ-Вильгельмъ-Готтлибъ Wachsmuth)—нѣмецкій историкъ, род. 1784 г. въ Гильдесгеймѣ; былъ профессоромъ исторіи въ Килѣ и Лейпцигѣ. Изъ сочиненій его болѣе замѣчательны: «Aeltere Geschichte des Römischen Reichs» (Галле, 1819); «Entwurf einer Theorie der Geschichte» (Галле, 1820); «Hellenische Alterthumskunde» (4 т., Галле, 1826—30; 2 изд. 1843—46); «Historische Darstellungen aus der Geschichte der neuern Zeit» (3 т., Лейпцигъ, 1831—33); «Die europäische Sittengeschichte» (5 т., Лейпц., 1831—39); «Die Geschichte Frankreich's im Revolutionszeitalter» (4 т., Гамб.) 1840—1844); «Die Geschichte des Zeitalters der Revolution» (т. 1—4, Лейпц., 1846—48); «Allgemeine Kulturgeschichte» (3 т., Лейпц., 1850—52); «Geschichte der politischen Parteien» (3 т., Брауншвейгъ, 1853—57); «Geschichte deutscher Nationalität» (8 т., Брауншвейгъ, 1860—62); «Niedersächsische Geschichten» (Берл., 1863); «Geschichte von Hochstift und Stadt Hildesheim» (Гильдесг., 1863), и историко-литературная монографія: «Weimars Museum in den J. 1772—1807» (Берл., 1844). В. † 1866 г. въ Лейпцигѣ. Онъ былъ однимъ изъ учредителей историческаго журнала «Archiv für die sächs. Geschichte» (Лейпц., 1862 и слѣд.)

Вакульскіе.—Изъ двухъ фамилій этого имени одна происходитъ отъ Петра В., пожалованнаго въ 1836 г. въ дворянское достоинство. Гербъ этого рода неизвѣстенъ.—Другіе В. происходятъ отъ Ивана В., который пожалованъ потомственнымъ дворянствомъ въ 1837 году. Гербъ вторыхъ помѣщенъ въ XI ч. Гербовника, 117.

Вакуна—богиня земли у сабинявъ, которой приносили жертвы ежегодно, но окопчаніи жатвы, въ особо установленныя, ей посвященные праздничныя дни—вакуналіи.

* Достоинство ваксы много зависитъ отъ мелкости и качества сажи. Прокалавая отобранныя кости въ тагѣ безъ доступа воздуха, измѣльная полученный костяной уголь (сподій) съ подбѣсью воды и отмучивая полученный продуктъ (см. Отмучиваніе), легко приготовить сажу, вполне пригодную для ваксы. Виды ваксы, содержащей наивыше патюны или замѣняющихъ ее веществъ (напр. мила, раствора поташа, глицерина, масляной фосфорноизвестковой соли, декстрина и т. п.), сильно различаются, хотя легко вытираются до блеска, а потому пропорціи ихъ сдѣдуетъ подбирать къ данному сорту сажи. Жирныя и воскообразныя вещества, входящія въ ваксу, затрудняютъ доведеніе ея до блестящаго состоянія, но придаютъ ваксѣ способность дѣлать кожу гибкою. Въ этомъ отношеніи вазелинъ, несопосный горюнуть и окисляясь твердѣть, составляетъ лучшую подбѣсь въ ваксѣ. Многократно рекомендовали прибавлять къ ваксѣ для сохранности ножи раствора кубильныхъ веществъ, напр. настои черныяныхъ орѣшковъ. Измѣняя пропорціи и свойства упомянутыхъ составныхъ частей (и воды) можно до безконечности измѣнять свойства ваксы. Ее отчасти замѣняютъ лакомъ, вазоснымъ нистью или трапкою. Съ ваксой отчасти сходна коптыная мазь (см. это сл.). Д.

Вакуоля (ботаника)—полость въ клеткахъ растений, наполненная клеточнымъ сокомъ. Подробнѣе см. Клетка.

Вакуоля (зоология).—Такъ называются наполненныя по большей части водянистымъ содержимымъ пустоты въ протоплазмѣ клеточекъ или одноклеточныхъ организмовъ. В. могутъ быть непостоянны по числу и положенію; таковы В. въ плазмѣ клеточекъ; сюда же могутъ быть отнесены и тѣ весьма многочисленныя В., которыя придаютъ пузрычатый видъ протоплазмѣ солнечниковъ (Heliozoa), а также и крупныя шаровидныя многія радиоларіи (Radiolaria). Въ другихъ случаяхъ В. совершенно опредѣленны по числу и положенію и обладаютъ способностью производить ритмическія сокращенія и расширенія. Это сократимыя В.; онѣ встрѣчаются у нѣкоторыхъ корненожекъ (Rhizopoda) и именно у прѣсноводныхъ, у солнечниковъ (Heliozoa); а особенно свойственны онѣ и достигаютъ до наиболѣе сложнаго строенія у инфузорій и въ частности инфузорій рѣсничныхъ (Ciliata). Здѣсь мы встрѣчаемъ одну, двѣ или нѣсколько сокращающихся В. въ опредѣленныхъ точкахъ тѣла; нерѣдко онѣ находятся въ связи съ системой особыхъ правильно расположенныхъ каналовъ, которые становятся видными, когда наполняются жидкостью; такъ, напр., у тубельки (Paratomesium auctelia), одной изъ обыкновеннѣйшихъ инфузорій, имѣются двѣ сокращающихся вакуоли, одна въ передней части тѣла, другая въ задней, и вокругъ каждой изъ нихъ расположенъ вѣнецъ изъ 8—10 радиальныхъ каналовъ; когда В. сокращается, окружающіе ее каналы наполняются жидкостью и становятся хорошо видными. Въ настоящее время принимаютъ, что сократимыя В. открываются наружу и служатъ органами выдѣленія *).

Н. Квитовичъ.

Вакуумъ-аппаратъ — есть заводскій и лабораторный приборъ для выпариванія или перегонки растворовъ (вытяжекъ, соковъ) подъ уменьшеннымъ давленіемъ паровъ, т-е. есть при пониженной температурѣ (вода въ пустотѣ закипаетъ даже при 0°; см. Пары и Упругость паровъ). Различныя В. А. будутъ упомянуты въ статьяхъ: Выпариваніе, Лабораторія, Сахаръ, Экстракты.

А.

Вакуфъ (по-арабски вакфъ, множ. вакуфъ; дословно—установленіе надзора)—терминъ мусульманскаго права, означающій имущество неотчуждаемое, взятое изъ гражданскаго оборота, не могущее быть предметомъ частной собственности. Такими В. являются прежде всего земли, завоеванныя мусульманами въ священной войнѣ противъ невѣрныхъ. Онѣ составляютъ неотчуждаемую собственность мусульманскаго государства, но прежнимъ обладателямъ ихъ предоставляется наследственное право владѣнія и пользованія, съ тѣмъ, чтобы они платили за это извѣстную повинность (хараджъ). Если подобная земля перейдетъ, вносилъ дѣтви, по наследству или инымъ способомъ въ руки мусульманина, то

этотъ переходъ не освобождаетъ ее отъ обязательной повинности; не отбѣяется повинность и въ томъ случаѣ, если первоначальные обладатели земли, примутъ Исламъ. Хараджъ лежитъ на землѣ, а не на лицахъ. Изъятъ свое имущество изъ гражданскаго оборота и обратитъ его въ В. частный собственникъ можетъ только подъ условіемъ отдачи его навсегда какому-нибудь богоугодному или благотворительному учрежденію, незыблемому, неспособному къ уничтоженію. Такимъ предполагается существованіе мечети, школы, общественного колодца, гробницы святого и другихъ учреждений, которыя могутъ быть поддерживаемы доходами съ Вакуфа. Такой же характеръ присваивается и бѣднымъ данной мѣстности: составъ этого класса можетъ мѣняться, но самое его существованіе предполагается неизбѣжнымъ. Назначеніе учрежденія, въ пользу котораго устанавливается В., должно быть не только дозволеннымъ, но и богоугоднымъ. Поэтому можно учредить В. въ пользу мечети, напр., но никакъ не въ пользу молитвеннаго дома евреевъ или христіанъ. Поддержаніе этихъ послѣднихъ учреждений не можетъ служить конечнымъ назначеніемъ В., въ основаніи котораго лежитъ почитаніе Аллаха; но они могутъ быть временными получателями дара, лишь бы конечною цѣлью, въ пользу которой созданъ В., явилось учрежденіе богоугодное съ точки зрѣнія мусульманской религіи. Такъ, христіанинъ можетъ установить В. въ пользу церкви или другого чисто христіанскаго богоугоднаго учрежденія (у болгаръ это называется задужбина — жертва на поминъ души), но не иначе, какъ съ послѣдующимъ переходомъ В. въ пользу мечети или мусульманскаго благотворительнаго учрежденія, или же, наконецъ, въ пользу бѣдныхъ—и въ послѣднемъ случаѣ безъ различія вѣроисповѣданія, такъ какъ Исламъ признаетъ заслугу за всякимъ добрымъ дѣломъ въ пользу бѣдныхъ, къ какой бы религіи они ни принадлежали. Самое имущество, которое обращается въ В., въ свою очередь должно отличаться тѣмъ же характеромъ негнѣности и вѣчности. Въ В. можетъ быть обращено все то, что вслѣдствіе употребленія не уничтожается и не уменьшается значительно въ цѣности. Одни мусульманскіе юристы допускаютъ, поэтому, обращеніе въ В. только недвижимыхъ имуществъ; другіе не устанавливаютъ такого различія. Обращая свое имущество въ В., собственникъ теряетъ надъ нимъ всякое право; оно считается собственностью Аллаха, освобождается отъ всякихъ налоговъ, не подлежитъ ни конфискаціи, ни наложенію запрещенія, секвестра или ареста. Самое установленіе В., по мнѣнію однихъ, осуществляется путемъ простаго заявленія лица, учреждающаго В. (вакифа); по мнѣнію другихъ, для этого требуется фактическая передача вещи лицу или учрежденію, въ пользу котораго учреждается В. Въ практическомъ отношеніи вопросъ этотъ получаетъ значеніе, главнымъ образомъ, при обращеніи въ В. части недвижимаго имущества, что возможно въ первомъ случаѣ и невозможно во второмъ. Позднѣйшіе законовѣды предоставляютъ мѣстному кадию

* В. нѣкоторыхъ изъ такихъ В. происходитъ перевариваніе пищи, поступившей внутрь тѣла одноклеточнаго животнаго.

(судьбѣ) во всякомъ частномъ случаѣ рѣшить, можетъ ли быть обращена часть нераздѣльнаго имущества въ В. или нѣтъ. Учрежденіе В. можетъ быть обставлено различными условіями; вакифъ можетъ, напр., удержать за собою пользованіе вещь втеченіе своей жизни, но не дозволяется ставить учрежденіе В. въ зависимость отъ возможнаго рожденія кого-либо въ будущемъ. В. можетъ быть установленъ въ пользу нѣсколькихъ учрежденій, слѣдующихъ преемственно другъ за другомъ; но если послѣднее изъ нихъ прекратило свое существованіе, то имущество возвращается къ дарителю, а за отсутствіемъ его—къ его наследникамъ (понятіе давности неизвѣстно мусульманскому праву). Порядокъ управленія В. обыкновенно регулируется при самомъ учрежденіи его; но если это не было сдѣлано, кадіи, въ кругѣ дѣйствій котораго находится посвященное имущество, назначаютъ управителя, или же самъ управляютъ имъ на свой страхъ. Во всякомъ случаѣ кадіи обязанъ наблюдать за управленіемъ В., хотя бы для этого были назначены особые управляющіе (назиры), которые за труды свои получаютъ опредѣленное вознагражденіе. Ученіе о В. развилось у мусульманскихъ законовѣдовъ въ сложную казуистическую систему, первоначальнымъ источникомъ которой является преданіе о дѣйствіяхъ и словахъ Магомета. Наряду съ этой основной формой В., называемой В. законнымъ, имѣется еще такъ называемый В. обычный (вакф-адеть). Сущность его заключается въ томъ, что собственникъ объявляетъ свое имущество В., но пользование имъ и доходы съ него удерживаетъ за собою и своимъ потомствомъ, при чемъ различается: Ваkf-эвлдо—посвященіе въ пользу потомства, и Ваkf-ибнъ—посвященіе въ пользу однихъ сыновей. Къ этому обычному В. примѣнимы всѣ указанныя выше положенія, установленныя для В. законнаго. Завѣдываніе и управленіе имъ переходятъ къ духовенству, которое получаетъ за это вознагражденіе и потому всегда поощряло учрежденіе подобныхъ В. Вызвана была эта форма обычнаго В. необезпеченностью личности и имущества въ мусульманскихъ странахъ: обращая свое имущество въ подобный В., собственникъ ограждалъ его отъ произвола мусульманскихъ властителей. Въ Турціи свыше $\frac{2}{3}$ всѣхъ недвижимыхъ имѣній принадлежатъ къ разряду В. Общее наблюденіе за В. сосредоточено въ особомъ управленіи, а главнымъ назиромъ считается султанъ. Высшимъ духовнымъ или свѣтскимъ сановникамъ султанъ жалуетъ званіе назировъ тѣхъ или другихъ В., что доставляетъ имъ большія выгоды, такъ какъ они отчисляютъ въ свою пользу до $\frac{1}{3}$ всѣхъ доходовъ съ посвященныхъ имъ имуществовъ.

Русское законодательство впервые встрѣтилось съ В. въ Крыму, гдѣ существуютъ В. обоихъ родовъ: законныя и обычныя. Положеніе о повинностяхъ татаръ-поселянъ 1827 г. впервые упоминаетъ о вакуфахъ, и то только законныхъ. Болѣе тщательно вакуфное право было разработано въ Высочайше утвержденномъ мѣтѣй Государственнаго совѣта 22 марта 1829 г., кот. вошло въ Сводъ Законовъ 1857 г. (т. XI, ч. 1 ст. 1203 и пражокъ къ ней) и должно

быть признано дѣйствующимъ правомъ. Вакуфы были подраздѣлены на духовныя (законныя) и частныя (обычныя). Частныя В. опредѣлены какъ имущества, состоящія въ вѣдѣніи магометанскаго духовенства, но въ пользованіи тѣхъ частныхъ родовъ, которымъ они завѣщаны, впродъ до совершеннаго этихъ родовъ пресѣченія, послѣ чего они обращаются въ казну. Въ сущности вся прикосновенность магометанскаго духовенства къ частнымъ В. исчерпывалась обязанностью имѣть свѣдѣнія о переходѣ ихъ отъ одного наследника къ другому и увѣдомлять своевременно гражданское начальство о томъ, что роль, владѣвшій В., пресѣлся и имущество его подлежитъ обращенію въ казну. Въ лицѣ таврич. магометанскаго духовнаго правленія духовенство являлось не учрежденіемъ, заинтересованнымъ въ управленіи частными В., а лишь органомъ правительственнаго контроля. Представлялось, поэтому, болѣе естественнымъ сосредоточить этотъ контроль въ вѣдомствѣ, призванномъ охранять казенныя интересы, что и было сдѣлано высочайше утвержденнымъ 5 іюля 1874 г. положеніемъ комитета министровъ, передавшимъ наблюденіе за частными В. въ мѣстное управленіе государственныхъ имуществовъ. Учрежденіе новыхъ частныхъ В. было воспрещено; признаны были только тѣ частныя В., которыми владѣльцы пользовались до изданія закона 22 марта 1829 г. Этимъ закономъ предписано было произвести точную опись всѣмъ частнымъ В. для представленія въ министерство финансовъ; всѣ прежнія завѣщательныя акты, устанавливавшіе существованіе частныхъ В., подлежали обновленію и объявленію втеченіе 3 лѣтъ, подъ страхомъ признанія недействительными. Но когда оказалось, что многіе владѣльцы, по неимѣнію завѣщательныхъ актовъ, не могли исполнить этого требованія, то законъ 11 янв. 1837 г. разрѣшилъ оставлять В. во владѣніи тѣхъ лицъ, которыя безспорно ими владѣютъ, съ тѣмъ, чтобы они «сдѣляли отъ себя завѣщательные акты, которые при переходѣ В. отъ одного наследника къ другому должны быть объявляемы въ установленный срокъ» (шестимѣсячный). Положенія нашего законодательства о духовныхъ (законныхъ) В. также во многомъ отступаютъ отъ общихъ началъ мусульманскаго права. По Своду Законовъ духовныя В. составляютъ неприкосновенную собственность магометанскаго духовенства; они состоятъ изъ недвижимыхъ имуществовъ (сады, луга, лѣса, пахатныя поля) и денежныя капиталовъ; недвижимыя имущества В., которыя оказываются ненужными, могутъ быть проданы. Завѣдываніе духовными В. ввѣрено попеченію таврическаго муфты и состоящаго подъ его предсѣдательствомъ магометанскаго духовнаго правленія, съ отвѣтственностью передъ министерствомъ внутреннихъ дѣлъ. Духовное правленіе ведетъ особую книгу, въ которую записываетъ каждый В., обозначая при этомъ, какой мечети или училищу онъ принадлежитъ, какіе приноситъ доходы и на что эти доходы употребляются. Мечети и училища имѣютъ право только на доходы съ принадлежащихъ имъ В. Новые духовныя В. въ Крыму могутъ быть учреждаемы

путемъ завѣщательныхъ актовъ, которые должны быть явлены втеченіе 6 мѣсяцевъ, подъ опасеніемъ недействительности. Вакуфныя владѣнія занимаютъ обширное пространство на Крымскомъ полуостровѣ; по официальному даннымъ въ настоящее время ихъ имѣется свыше 87000 десятинъ. По закону 1829 г. магометанское духовенство обязано было втеченіе 3 лѣтъ представить всѣ завѣщательные акты, которыми были учреждены В.; но по отсутствію такихъ актовъ трехлѣтній срокъ на явку былъ закономъ 31 мая 1836 г. замѣненъ обязанностью составить точную опись духовнымъ В. Но и съ составленіемъ особой описи приведеніе въ извѣстность вакуфныхъ владѣній не было вполне достигнуто. Въ 1867 г. уѣздными кадіями составлены были вѣдомости В., состоящимъ во владѣніи духовенства. Тотъ же трудъ былъ выполненъ въ 1871 г. особою правительственною комиссіей. Въ 1875—77 г. вновь были составлены вѣдомости уѣздными кадіями. Наконецъ, земство старалось помочь муфтію своими свѣдѣніями. Тѣмъ не менѣе изъ всей этой массы матеріала духовенство не могло составить вѣрнаго списка и счета В. Во время эмиграціи татаръ въ Турцію въ 1860 г. много В. было оставлено эмигрантами-муллами и, по распоряженію духовнаго правленія, сдано первоначально въ пользованіе низшаго духовенства. Но затѣмъ муфтіи намѣлъ болѣе удобныхъ передать В. въ завѣдываніе уѣздныхъ кадіевъ; послѣдніе обязаны были, сдать земли въ аренду, уплачивать изъ получаемой наемной платы земския повинности, а остатки отсылать въ духовное правленіе. Управленіе кадіевъ водворило совершенную путаницу въ вакуфныхъ владѣніяхъ. Они не только не собирали доходовъ, но къ 1882 г. даже накопили земскихъ недоимокъ на сумму 18000 рубл.; земля сдавалась въ аренду по баснословно дешевой цѣнѣ: арендная плата исчислялась копѣйками за десятину. Договоры на аренду заключались въ формѣ домашнихъ сдѣлокъ, а еще чаще словесно. Провладѣвъ 10 лѣтъ, арендаторъ заявлялъ себя собственникомъ по давности, а доказательства противнаго не имѣлось. Мечети и училища, обладавъ обширными имуществами, не получали никакихъ доходовъ; низшее духовенство бѣдствовало, а арендаторы наживались. Такое хаотическое состояніе В. вызвало необходимость учрежденія, въ 1885 г., специальной комиссіи по вопросу объ урядоченіи вакуфныхъ въ Крыму имуществъ. Въ вѣдѣніе этой комиссіи передано временно управленіе вакуфными недвижимыми имуществами Таврической губерніи, на тѣхъ же основаніяхъ, какія были установлены для таврическаго магометанскаго духовнаго правленія. Наконецъ, Высочайшимъ повелѣніемъ 29 сент. 1886 г. на эту же комиссію возложено «розысканіе и приведеніе въ извѣстность частныхъ вакуфовъ въ Крыму, подлежащихъ переходу въ вѣдѣніе казны, съ тѣмъ, чтобы комиссія, впредь до окончанія возложеннаго на нее порученія, принимала таковыя В., по мѣрѣ отысканія ихъ, въ свое завѣдываніе, на правахъ управленія государственныхъ имуществъ».

Съ вакуфами русское законодательство встрѣ-

тилось еще въ Закавказьѣ; но здѣсь оно ограничилось лишь опредѣленіемъ, что «всѣ принадлежащія закавказскимъ шитскимъ (или суннитскимъ) мечетямъ, мечетскимъ школамъ, медресе, кладбищамъ и инымъ духовнымъ установленіямъ движимыя и недвижимыя имущества, подъ названіемъ вакуфовъ, законно къ нимъ дошедшія, состоятъ въ вѣдѣніи закавказскаго шитскаго (или суннитскаго) духовенства и установленныхъ надъ нимъ властей» (ст. 104 Положеній 5 апр. 1872 г. объ управленіи закавказскаго мусульманскаго духовенства шитскаго и суннитскаго ученій; приложены къ ст. 1142 т. XI ч. 1 Св. Зак. по прод. 1890 г.). При этомъ «непосредственное завѣдываніе всѣмъ имуществомъ, принадлежащимъ какой-либо мечети, училищу или иному установленію, ввѣрено комиссіи изъ наличныхъ приходскихъ (мечетскихъ) духовныхъ лицъ и изъ мѣстнаго сельскаго старшины, или одного изъ депутатовъ-мусульманъ городского общественнаго управленія, или иного избраннаго приходскимъ (мечетскимъ) обществомъ довѣреннаго лица, подъ предсѣтельствомъ старшаго приходскаго (мечетскаго) духовнаго» (ст. 113). Но и здѣсь законодательство наше склонно разсматривать В. не какъ неотчуждаемую собственность даннаго именно установленія, а какъ общій фондъ всего магометанскаго духовенства въ Закавказьѣ.

Въ Туркестанѣ существуютъ В. законныя, обычныя и еще смѣшанныя; при послѣднихъ часть вакуфныхъ доходовъ поступаетъ на дѣла благотворительности, а часть идетъ въ пользу потомковъ вакифа. При бухарскихъ эмирахъ В. были освобождены отъ всякихъ государственныхъ налоговъ, но при воцареніи каждаго новаго эмира заинтересованныя лица (управители В.) должны были заручиться подтвердительной на этотъ счетъ грамотой. Благодаря этому, число вакуфныхъ документовъ (вакф-наме) чрезвычайно велико; къ тому же они писались не по установленной формѣ и довольно разнообразны по своему содержанію. Для приведенія въ извѣстность вакуфныхъ владѣній закономъ 17 ноября 1886 г. было предписано представить, не позже 1 іюля 1887 г., въ мѣстныя областныя правленія всякаго рода и наименованія документы, устанавливающіе вакуфныя права на земли; документы, не представленные до истеченія означеннаго срока, признаются недействительными. Областное правленіе оставляетъ явно подложныя или утратившія силу записи безъ послѣдствій, а остальные передаетъ на разсмотрѣніе поземельно-податной комиссіи. Учрежденіе новыхъ В. въ край допускается не иначе, какъ съ разрѣшенія генералъ-губернатора, который дозволяетъ это единственно въ случаяхъ, заслуживающихъ особаго уваженія. Вакуфныя ненаселенныя земли, весь доходъ которыхъ назначенъ вакуфнымъ документамъ въ пользу мечетей или школъ или же для надобностей общественаго призрѣнія, освобождаются отъ государственнаго поземельнаго налога. Льгота эта не распространяется на В. вновь учреждаемыя.

Литература: Л. В. С. Фанъ-денъ-Бергъ, «Основныя начала мусульманскаго права, со-

гласно ученію имамовъ Абу-Ханифы и Шафинъ (перев. съ голл. В. Гиргаса, Спб., 1882); баронъ Н. Е. Торнау, «О правѣ собственности по мусульманскому законодательству» (Спб., 1882; взлагаетъ ученіе на правовѣрныхъ школы, а шитовъ); И. Нофаль, «Курсъ мусульманскаго права. Вып. I. О собственности» (Спб., 1886; богатая разработка казуистики предмета); Г. Блюменфельдъ, «Крымско-татарское земледѣліе» (Одесса, 1888); А. Кунъ, «Вакуфы» («Туркестанскія Вѣдомости», 1872 г., № 21); И. Петровъ, «О вакуфахъ въ Самаркандской области» («Юридич. Вѣстникъ», 1891 г., № 2).

А. Я.

Вакфильдъ (Wakefield)—городъ въ англійскомъ графствѣ Йоркширъ, въ 15 килом. отъ Лидса, съ 30572 жит., старинною церковью (XII). До расцвѣта г. Лидса В. былъ значительнымъ фабричнымъ городомъ; въ настоящее время ведетъ значительную торговлю хлѣбомъ и скотомъ. Въ исторіи В. памятенъ кровопролитною битвою (3 окт. 1460) между Ричардомъ герц. Йоркскимъ и Маргаритою Анжуйскою, супр. Генриха VI, въ которой Ричардъ былъ разбитъ и самъ погибъ.

Вакфильдъ (Джилбертъ Wakefield) — извѣстный англійскій писатель и знатокъ древности, род. въ Нотингемѣ въ 1756 г., † въ 1801 г. Имъ переведены и снабжены примѣчаніями IV кн. Георгіакъ Виргилія, Лукреція, мелкіе латинскіе поэмъ («Collection of latin poems, with a few notes on Horace»). Самое извѣстное сочиненіе Вакфильда — «Silva critica, sive in auctores sacros profanosque commentarius philologus»; въ немъ авторъ пытается согласовать теологию съ классической древностью и пользуется для объясненія Евангелія выводами римской и греческой филологіи. Позже, отдѣлившись отъ англиканской церкви, В. отстаивалъ атеистическія теоріи въ своемъ изслѣдованіи о пользѣ социальной религіи («Enquiry into the expediency and propriety of social worship» 1791) и былъ заключенъ въ тюрьму, въ 1798 г., за отвѣтъ епископу лландафскому на его воззваніе къ англійскому народу («A reply to some parts of the Bishop of Llandaff's address to the people of Great Britain»). Современники В. отзываются о немъ, какъ о человѣкѣ крайне рѣзкомъ, самолюбивомъ и самонадѣянномъ, но въ высшей степени ученомъ и преданномъ своимъ убѣжденіямъ. Для знакомства съ его жизнью интересны его мемуары («Memoirs», 2 т., 1804), изданные послѣ его смерти Руттомъ и Вайнрайтомъ (Rutt and Wainwright).

З. В.

Вакфильдъ (Робертъ Wakefield) — духовный писатель, жившій при Генрихѣ VIII, лучший лингвистъ своего времени, род. на сѣверѣ Англій, умеръ въ Лондонѣ, въ 1537 г. Главное его сочиненіе: «Roberti Wakefeldi Sacrarum Literarum professoris eximii oratio de laudibus et utilitate trium linguarum, Arabicae, Caldaicae et Hebraicae atque idiomatibus Hebraicis quae in utroq. testamento inveniuntur» (Лонд., 1524). Онъ написалъ книгу въ защиту развода Генриха VIII.

З. В.

Вакфъ—см. Вакуфы.

Вакханалія. — Такъ называли римляне оргическія и мистическія празднества въ честь

бога Вакха (Діониса), шедшія съ Востока и распространенныя сначала по Ю. Италиі и Этруріи, а ко II в. до Р. Х.—по всей Италиі и въ Римѣ. Празднества эти соединялись съ дикимъ, изступленнымъ разгуломъ самыхъ низшихъ животныхъ страстей и нерѣдко сопровождались насилдіями и убійствами. Въ 186 г. сенатъ принялъ противъ нихъ самыхъ строгія мѣры (Senatusconsultum de Bacchanalibus дошло до насъ на бронзовой доскѣ, хранящейся теперь въ Вѣнѣ). Консулы производили розыски по всей Италиі, послѣдствіемъ чего было множество казней, ссылки и заточеній (Ливій, 29, 8—18). Совершенно искоренить эти безправственныя мистеріи, однако, не удалось, а имя ихъ надолго осталось для обозначенія шумныхъ пооекъ, и въ этомъ смыслѣ употребляется и у насъ. Ср. П. Бодянский, «Римскія вакханаліи и преслѣдованія ихъ въ VI вѣкѣ отъ сн. гор.» (Кіевъ, 1882).

А. П.

Вакханты, вакханки — такъ назывались участники и участницы ночныхъ празднествъ Вакха. Въ XIV — XVI вв. Вакхантами называли иногда въ Германіи странствовавшихъ изъ школы въ школу учениковъ (ср. Ваганты); они существовали на средства благотворительности (въ нѣкоторыхъ городахъ были устроены для нихъ пріюты) и продолжали свои странствованія обыкновенно до 30-лѣтняго возраста, а потомъ дѣлались помощниками учителей. В., которыхъ въ насмѣшку называли еще Beani (bé-jaune, bejaune), Gelbschnäbel, сами имѣли учениковъ (Schützen), которыхъ нерѣдко акклиматировали. Гордостью школъ было, въ XVI ст., имѣть возможно больше вакхантовъ. Извѣстнѣйшіе вакханты — Burkard Zingg и Thomas Platter, сами описавшіе свою жизнь. А. П.

Вакхиллидъ — древне-греческій лирикъ V в. до Р. Хр., род. на о-вѣ Хиосѣ; былъ ученикомъ своего дяди Симонида, вмѣстѣ съ которымъ провелъ много лѣтъ при дворѣ Геропа Сиракузскаго; затѣмъ жилъ въ Пелопонесѣ. По разносторонности В. не уступалъ своему учителю и подвизался во всѣхъ извѣстныхъ въ его время родахъ поэзіи; но ему не достаетъ размаха и силы Симонида и Пиндара, также его современника. До насъ дошли лишь отрывки его гимновъ, дифирамбовъ, хвалебныхъ одъ, любовныхъ и вакхическихъ пѣсней, собранные и изданные Нейе (Берлинъ, 1823), Шнейдевиномъ и Бергомъ («Poetae lyrici graeci», т. 8).

Вакхическая стопа, Вакхій — трехсложная стопа, состоящая изъ одного грэкаго и двухъ длинныхъ слоговъ: —; употреблялась въ вакхическихъ пѣсняхъ (откуда названіе), преимущественно у римлянъ, у грековъ рѣже. Вакхическій стихъ (— — — — —) родствененъ по размѣру съ восточнымъ, которымъ написана большая героическая поэма Фирдуси.

Вакхій — столичный философъ II-го вѣка, учитель Марка Аврелія.

Вакхій — древній греческій писатель о музыкѣ. Извѣстенъ его трактатъ, названный имъ «Введеніе къ музыкѣ». Это сочиненіе имѣетъ характеръ руководства, предназначающагося, вѣроятно, для школы. Оно состоитъ

изъ ряда вопросовъ и отвѣтовъ. Въ сравненіи съ теоретическими сочиненіями другихъ греческихъ писателей, трактатъ менѣе отличается ученымъ характеромъ, а скорѣе имѣетъ практическую цѣль. Вопросы очень ясны, отвѣты коротки и точны. Копія съ первой части трактата находится почти во всѣхъ большихъ бібліотекахъ Европы, въ томъ числѣ и въ Императорской Публичной бібліотекѣ въ Петербургѣ. Многие старинные ученые воспользовались трудомъ В. Такъ напр., текстъ вышеупомянутаго трактата встрѣчается въ латинскомъ переводѣ у французскаго ученаго Мерсенна въ его «*Quaestiones celeberrimae*» (Парижъ, 1623). Тотъ же авторъ далъ французскій переводъ Вахкія въ своемъ трактатѣ «*Natione universelle*» (1627). Отдѣльно на латинскомъ языкѣ первая часть трактата В. была напечатана Морелемъ въ Парижѣ въ 1623 году. Вторую часть издалъ ученый Беллерманъ, подъ заглавіемъ: «*Vaschii senioris Introductio artis musicae*» (Берлинъ, 1841). Годъ и мѣсто рожденія Вахкія не извѣстны. Единственнымъ приблизительнымъ указаніемъ на время, въ которое жилъ В., служить то, что онъ упоминаетъ въ своемъ сочиненіи объ ученомъ Никомахѣ, жившемъ около 147 г. по Р. Хр.

Н. С.

Вахъ или **Вахусъ**, называемый иногда греками Діонисомъ, а римлянами Либеромъ, былъ первоначально еракійскій или фригійскій богъ, культъ котораго былъ греками перенятъ очень рано. Вѣдѣствіе распространеннаго въ Греціи винодѣлія этотъ культъ укоренился прочно, особенно между сельскимъ населеніемъ. По предположенію нѣкоторыхъ изслѣдователей, Вахъ—богъ греческій, въ мнѣніи о которомъ и въ обряды почитанія вкрались съ теченіемъ времени чужеземные элементы, преимущественно фригійской и еракійской религіи. Это богъ небесной и земной влаги и обусловливаемой ею и солнечнымъ тепломъ живой силы природы, а также—богъ вина и его возбуждающаго дѣйствія на человѣка. Большинство народныхъ празднествъ, посвященныхъ ему, непосредственно связаны съ занятіями по винодѣлію и виноградарству. Такъ напр., потребление новаго, свѣжаго вина, послѣ окончанія сбора винограда и его выжимки, сопровождалось въ Атикѣ особымъ празднествомъ—Діонисіями; начало разлики уже выродившаго вина имѣло въ Аѳинахъ свое празднество—Алестерія, праздникъ цвѣтовъ. Въ мнѣніи и рассказы о томъ, какъ В. посѣщалъ Энея въ Этоліи и Икара въ Атикѣ, подарилъ имъ винную лозу и научилъ винодѣлію, странствовалъ, въ сопровожденіи сатировъ, силеновъ, менадъ и вакханокъ, по всѣмъ странамъ, занимающимся винодѣліемъ—все это вытекаетъ изъ значенія Вахка, какъ бога вина и веселія. Сказанія эти приобрѣли особое распространеніе послѣ завоеванія всего Востока Александромъ Македонскимъ, когда культъ В. былъ перенесенъ даже въ Индію.

Діонисъ былъ сынъ бога небесъ и грозовой тучи или, иначе, сынъ богини земли, оплодотворенной небеснымъ богомъ подъ видомъ ливня. Это поэтически передѣланное сказаніе дѣлаетъ его, затѣмъ, сыномъ дочери ев-

ванскаго царя, Семелы, и Зевса, при чемъ разсказывается слѣдующее: Семела, по совѣту ревнивой Геры, пожелала увидѣть Зевса во всемъ его царственномъ и божественномъ блескѣ, но когда тотъ явился окруженный молніями и громомъ, она упала замертво. Зевсъ вынулъ тогда изъ чрева матери недоношенное еще дитя, Діониса, заключилъ его въ своемъ бедрѣ, и родившееся вторично послѣ нѣкотораго времени дитя отдалъ на воспитаніе нимфамъ. По другому сказанію, Вахъ считается сыномъ Зевса и Деметры или Персефоны, въ услуженіи у которой онъ является въ Элевзисѣ (въ мистеріяхъ). Орфіицы называютъ Діониса Загреемъ и разсказываютъ, что онъ, умерщвленный и разорванный на части титанами, ожилъ снова послѣ того, какъ Зевсъ проглотилъ его сердце или, по другой версіи, отдалъ его Семелѣ. Это сказаніе о страданіи и смерти бога, а затѣмъ о его воскресеніи, связано непосредственно съ расцвѣтомъ и увяданіемъ природы во время годичнаго цикла времени. Ночныя празднества въ честь В. совершались во многихъ мѣстахъ Греціи. На Кіеверой, по преданію, еиванскій король Пентей, въ наказаніе за преслѣдованіе бога, былъ растерзанъ женщинами, впавшими въ вакхическое неистовство, и между прочимъ собственной матерью, принявшей его за какое-то животное. Это и подобныя ему сказанія объясняются тѣмъ, что дѣйствительно нѣкоторыя женщины, въ изступленіи и экстазѣ (менады-неистовствующія), разрывали въ жертву богу живыхъ животныхъ, преимущественно молодыхъ козлятъ, а въ нѣкоторыхъ мѣстностяхъ въ старое время приносились Діонису даже человѣческія жертвы, какъ на это указываетъ отчасти и прозвище бога—Оместесь (поѣдающій сырое мясо). Чуждое греческой натурѣ, неистовое чествованіе Вахка подверглось въ Греціи полному преобразованію. Оно скорѣ получилъ художественный оттѣнокъ и слилось отчасти съ культомъ Аполлона, а фанатическіе фригійскіе обряды, въ которыхъ немаловажную роль игралъ фаллусъ, воспріимый какъ символъ производительной силы природы, исчезли, принявъ постепенно форму комедій. Другая форма драматической поэзіи, трагедія, образовалась изъ такъ наз. дионимбовъ—хоровыхъ пѣсень, въ которыхъ—мужчины, переодѣтые сатирами, воспѣвали дѣянія и страданія бога. Въ Наксосѣ, гдѣ, по преданію, Діонисъ встрѣтилъ покинутую Тезеемъ Ариадну и сдѣлалъ ее своей женой, празднованіе Вахка состояло изъ двухъ частей: въ первой оплакивалось плачевное положеніе 'забытой Ариадны, а вторая выражала шумную радость по поводу счастливой развязки. Въ Римѣ культъ Вахка—или, какъ его прежде называли, Либера, отжествленнаго со староритальскимъ Liber Pater,—былъ заимствованъ отъ южно-италійскихъ грековъ, вмѣстѣ съ культомъ Деметры и Персефоны (Переры). Въ 496 году до Р. Х. былъ построенъ общій храмъ для всѣхъ трехъ божествъ и установленъ ежегодный праздникъ въ мартѣ мѣсяцѣ—Либералія. Только много позже введено греческое мистическое служеніе Ваху, которое здѣсь при-

няло вскорѣ характеръ крайней распущенности и безнравственности (см. Вахханадія). Произведенія искусства болѣе раннія представляютъ Вахха въ видѣ мужчины уже въ зрѣломъ возрастѣ, величественной санки, съ длинными волосами и бородой, въ длинной одеждѣ, съ повязкой на головѣ и чашей или кистью винограда въ рукѣ. Болѣе позднее искусство изображало В. юношей, мягкаго, нѣжнаго тѣлосложенія, совсѣмъ нагаго или прикрытаго оленьей шкурой (небрисъ) и въ охотничьихъ котурнахъ. На головѣ у него повязка и вѣнокъ, въ рукѣ тирсъ. Ср. Müller, «Denkmäler der alten Kunst» (2 т. Геттингенъ, 1860); Konze, «Herosen und Göttergestalten der griech. Kunst» (Вѣна, 1874).

Вакхъ—имя двухъ мучениковъ: 1) пострадавъ въ царствованіе Максиміана, въ 296 г. (память празднуется 7 октября); 2) пострадавъ отъ Юліана Отступника (память празднуется 6 мая).

Вакцинація (отъ васса, корова)—означаетъ собственно оспопрививаніе (см. это сл.), но въ общемъ смыслѣ примѣняютъ данное выраженіе и по отношенію къ прививкамъ другихъ болѣзнеродныхъ началъ; такъ говорятъ о вакцинаціи при желтой лихорадкѣ, при собачьемъ бѣшенствѣ и пр. Г. Г.

Вакциновая кислота.—При кристаллизаціи смѣси солей летучихъ кислотъ, содержащихся въ коровьемъ маслѣ, Лерхъ получилъ баритовую соль, съ особыми свойствами, и назвалъ отвѣчающую ей кислоту вакциновой. Описанное Лерхомъ соединеніе по многимъ признакамъ есть не что иное, какъ двойная бариевая соль масляной и капроновой кислотъ. В. Рецко. А.

Вала—рѣка Вятской губ., лѣвый притокъ Кильмеса, системы Вятки. Беретъ начало въ елабужскомъ уѣздѣ, пересѣкаетъ малмыжскій и ниже деревни Вихаревой впадаетъ въ р. Кильмесъ. Общее направленіе къ СЗ.; длина теченія 130 верстъ, ширина отъ 5 до 15 сажень, глубина отъ 3½ до 15 футовъ. Вала течетъ въ низменныхъ и луговыхъ мѣстахъ по топкой почвѣ, поросшей дровянымъ лѣсомъ. По Валѣ во время разлива производится сплавъ лѣса.

Вала, знаменитый аббатъ Корвійскаго монастыря, умеръ въ 836 г. Онъ былъ сыномъ графа Бернгарда и близкимъ родственникомъ Карла Великаго. Мало заботясь, повидимому, о вѣншемъ блескѣ, онъ перешелъ въ монашество и былъ избранъ игуменомъ Корвійскаго монастыря; но, несмотря на это, не переставалъ оказывать влияние на дѣла. Получивъ отъ Людовика Благочестиваго порученіе воспитать сына его, Лотара, онъ поощрялъ надменность послѣдняго, побуждалъ его къ возстанію и участвовалъ во всѣхъ интригахъ того времени. Подавивъ возстаніе, Людовикъ посадилъ В. въ крѣпость на берегу Женевского озера, откуда ему, удалось освободиться, послѣ чего онъ участвовалъ въ новыхъ возстаніяхъ, а также въ Компьенскомъ сеймѣ 833 г., на которомъ Людовикъ былъ объявленъ низложеннымъ. Когда послѣдній снова возвратилъ себѣ власть, Вала счелъ нужнымъ бѣжать и † въ аббатствѣ Баббіо.

Валаамка, сигъ валаамскій (Coregonus Wiedegreni Malmgr.)—особый видъ сига (можетъ быть, только разновидность), живущій въ сѣв. части Ладожскаго озера, преимущественно около острова Валаама, и въ средней части Онежскаго; длиной около 40 см.; вѣсомъ отъ 2—3 фунтовъ. В. живетъ исключительно на большой глубинѣ; при вытаскиваніи ея на поверхность, газы, наполняющіе плавательный пузырь, и нашедшіеся подъ давленіемъ значительнаго столба воды, расширяются, раздуваютъ пузырь и сильно выпячиваютъ брюхо рыбы позади грудныхъ плавниковъ. Нерестится В. осенью, въ ноябрѣ и позже. См. Сигъ. В. Ф.

Валаамскіе чудотворцы—такъ наз. св. преподобные Сергій и Германъ (см. эти слова).

Валаамскій - Преображенскій мужской монастырь, I-го класса, Выборгской губ., сердобольскаго уѣзда, въ 40 в. къ В. отъ Сердоболя и въ 200 в. отъ С.-Петербурга, въ сѣв.-зап. части Ладожскаго озера, на южномъ берегу острова, называемаго финнами Валамо (высота), при заливѣ Монастырскомъ. Основателями монастыря считаются препод. Сергій и Германъ, мощи которыхъ нынѣ покоятся въ особомъ храмѣ; память ихъ чтится 28 іюня и 11 сентября. Когда былъ основанъ монастырь—неизвѣстно; некоторые считаютъ, что онъ существовалъ уже въ X вѣкѣ и въ немъ принялъ иночество пр. Авраамій ростовскій чудотворецъ. Другіе говорятъ, что монастырь основанъ въ XII в., когда здѣсь подвизался Корнилій, основатель Полюстровскаго Рожд. мон. Находясь на границѣ новгородскихъ и шведскихъ владѣній, монастырь часто былъ сжигаемъ и разоряемъ шведами, но возникалъ вновь. Въ послѣдній разъ онъ былъ разоренъ въ 1611 г. и оставался въ запустѣніи до 1715 г., когда, по приказанію Петра I, былъ возобновленъ. Въ 1822 г. монастырь сдѣланъ первокласснымъ. Мощи преп. Сергія и Германа съ 1611 по 1721 г. находились въ Николаевскомъ Староладожскомъ монастырѣ. Къ монастырю приписано 7 скитовъ: Аврааміевъ, Всѣхъ-Святскій, Ильинскій, Іоанно-Предтеченскій, Конесскій, Николаевскій и Александро-Свирскій-Святоостровскій; всѣ они находятся отъ монастыря въ разстояніи отъ 1 до 10 в. Изъ этихъ скитовъ заслуживаютъ особаго вниманія Александро-Свирско-Святоостровскій, въ 7 в. отъ Валаамскаго мон. Онъ расположенъ на островѣ Святомъ, имѣетъ до 140 ф. высоты. Тутъ, по преданію, принявшій иночество на Валаамѣ пр. Александръ-Свирскій спасался въ пещерѣ, освѣщенной въ скалѣ (XV ст.). До сихъ поръ сохраняются въ этой пещерѣ маленькій очагъ, крестъ и образъ, очень древніе. Въ память преподобнаго здѣсь устроена въ 1855 г. церковь и 3 домика для братій. Нижній храмъ Іоанно-Предтеченскаго скита высвѣченъ въ гранитной скалѣ. Въ Николаевско-Валаамскомъ скитѣ особенно почитается рѣзное изображеніе св. Николая.

Монастырю принадлежатъ около 40 острововъ: всѣ они въ сложности занимаютъ до 3100 дес. земли. Изъ этой земли до 20 дес. подъ монастырскими зданіями. Удобной земли для посѣвовъ и сѣнокоса около ста тридцати

десятиль. Климатъ довольно суровый: по метеорологическимъ наблюдениямъ станции 2-го разряда, существующей на Валаамъ уже нѣскольکو лѣтъ, средняя температура года 3,1, января — 9,6, апрѣля + 1,6, юля + 15,7, октября + 4,0. Несмотря на суровость климата, на Валаамъ есть плодовые сады, въ которыхъ созреваютъ яблоки и вишни. У монастыря прекрасно поставлено молочное хозяйство, и продукты его идутъ на пропитаніе братіи и многочисленныхъ богомольцевъ. Жизнь въ Валаамскомъ монастырѣ для братіи строгая, но многие не удовлетворяются ею и уходятъ въ скиты. Особенность скитской жизни заключается въ чередномъ чтеніи Псалтыри. Въ свободное отъ чтенія время скитники исполняютъ черныя работы; рубятъ дрова и т. д. Женщины въ скитъ Всѣхъ Святыхъ могутъ входить только разъ въ годъ, а въ скитъ Иоанна Предтечи (самый строгій изъ всѣхъ) доступъ имъ вовсе запрещенъ. Трапеза скитниковъ всегда постная и состоитъ изъ однихъ овощей. Монахи вырѣзываютъ крестики, образа, ложки и занимаются мастерствами иконописнымъ, столярнымъ, слесарнымъ, малярнымъ, кузнечнымъ и т. д. Моши св. Сергія и Германа и слава о строгой жизни иноковъ привлекаютъ въ монастырь массу богомольцевъ. Въ дни постовъ Петровскаго и Успенскаго число богомольцевъ достигаетъ до 4 тысячъ человѣкъ. Пароходное сообщеніе Петербурга съ монастыремъ продолжается не болѣе 5-ти мѣсяцевъ, отъ конца мая до конца октября. Зимой иногда можно ѣздить по Ладожскому озеру недѣли три, а иногда, по случаю сильныхъ вѣтровъ, сообщеніе по льду совсѣмъ прекращается. Литературу см. въ книгѣ В. В. Звѣриискаго: «Матеріалъ для историко-топографическаго изслѣдованія о православныхъ монастыряхъ» (Спб., 1890). А. С.

Валаамъ — месопотамскій волхвъ или прорицатель, имя котораго встрѣчается въ библейской исторіи. Когда еврейскій народъ, послѣ сорокалѣтняго странствованія въ пустынѣ, окончательно двинулся въ обходъ Мертваго моря, чтобы вторгнуться въ Палестину, ему нужно было очистить себѣ путь и обезпечить тылъ. Отсюда столкновенія его съ мелкими народами, жившими къ востоку отъ Мертваго моря. Царь моавитянъ Валакъ, чувствуя свое безсиліе выступить противъ израильтянъ съ оружіемъ въ рукахъ, рѣшился прибѣгнуть къ помощи магіи, и съ этою цѣлью обратился къ Валааму. Прорицатель этотъ жилъ въ городѣ Шеорѣ, находившемся, судя по надписямъ Салманассара II, вѣроятно въ землѣ Хагги, на берегахъ верхняго Евфрата, неподалеку отъ знаменитаго торговаго центра Каркемиша. Выгодностью мѣстоположенія этого города на болыпомъ торговомъ трактѣ, по которому постоянно двигались торговые караваны между Месопотаміей и побережьемъ Средиземнаго моря, легче всего объясняется и та извѣстность, которую Валаамъ, въ качествѣ волхва, пользовался среди народовъ Сиріи и Палестины. Прельстая богатствомъ присланныхъ ему подарковъ, В.—повѣствуется въ Библии — согласился на предложеніе Валака, несмотря на предостереженія и внушенія свыше, бив-

шія какъ бы протестомъ его собственной совѣсти противъ предпринимаемаго имъ нечистаго дѣла. Уже на пути В. получилъ новое предостереженіе отъ безсловесной ослицы, которая, заговоривъ человѣческимъ голосомъ, обличала его безуміе; но алчность въ немъ восторжествовала надъ лучшими чувствами. Обрадованный царь принялъ его съ необычайною торжественностью. Послѣ блестящаго пира приступлено было къ дѣлу. Прорицатель выведенъ былъ на посвященную Ваалу высокую гору, откуда открывался видъ на лагерь израильтянъ. Валаамъ хотѣлъ произнести проклятіе на израильтянскій народъ—но, вмѣсто того, произнесъ величественное благословеніе. То же самое повторилось во второй и въ третій разъ; онъ предсказалъ великую будущность Израиля, какъ народа, изъ среды котораго взойдетъ звѣзда, имѣющая затмить всякое земное величіе. Такимъ образомъ замыселъ Валака окончился полной неудачей, и онъ долженъ былъ изыскивать новыя средства для борьбы съ врагами. По совѣту В., моавитяне сдѣлали попытку обольстить израильтянъ своимъ сладострастнымъ култомъ въ честь Вааль-Фегора (см. это слово). Въ концѣ концовъ и эта попытка оказалась неудачной. Очувшись, израильтяне рѣшили истребить моавитянъ; при этомъ погибъ и Валаамъ. [Знакомство В. съ ветхозавѣтной религіей, выражающееся въ нѣкоторыхъ его изреченіяхъ, объясняется, быть можетъ, тѣмъ, что на р. Евфратѣ среди населенія сохранялось преданіе объ Авраамѣ, вышедшемъ изъ той же мѣстности. Кромѣ того, какъ волхвъ, пользовавшійся широкою извѣстностью у различныхъ сосѣднихъ народовъ, Валаамъ, для поддержанія своей прибыльной славы, очевидно долженъ былъ слѣдить за ходомъ религіозныхъ воззрѣній этихъ народовъ, чтобы не обнаружить своего невѣжества предъ прибывшими къ его помощи царями. Изъ числа изслѣдователей библейской исторіи одни считаютъ В. истиннымъ пророкомъ, но только погрѣшившимъ, подъ влияніемъ корысти и честолюбія; другіе видятъ въ немъ ложнаго пророка и язычника, который лишь подъ высшимъ влияніемъ сдѣлался орудіемъ благословенія для израильтянъ. Въ Библии Валаамъ никогда не называется именемъ истиннаго пророка — наби, а только именемъ косѣмъ, прилагаемымъ обыкновенно къ волхвамъ или вообще людямъ, занимающимся запрещеннымъ въ законѣ волхвованіемъ или чародѣйствомъ. Подъ «звѣздой», восходящей отъ Іакова, послѣдующее преданіе, перешедшее въ богословіе, разумѣю Мессію, и мнѣніе это получило столь широкое распространеніе въ іудейскомъ народѣ, что, пользуясь имъ, одинъ жемессія, явившійся при Адрианѣ, принялъ названіе «Сына Звѣзды»—Бар-Кохба. (см. это сл.).

Въ Библии исторія Валаама излагается въ книгѣ Числъ, гл. XXII—XXIV, XXXI, 8. Указанія на него дѣлаются и въ Новомъ Заветѣ: 2 Петр. II, 16; Іуд. 11; Откр. II, 14. О немъ упоминается также у І. Флавія и у Филона, а у позднѣйшихъ талмудистовъ выростають цѣлыя легенды, въ которыхъ Валаамъ ставится въ самыя разнообразныя доложенія и, между прочимъ, въ положеніе пра-

вителя одного города въ Элопи, гдѣ ему пришлось впервые столкнуться съ Моисеемъ. Отголоски сказаній о немъ есть также въ Коранѣ и въ арабскихъ легендахъ, гдѣ онъ отождествляется съ мудрецомъ Локманомъ, имя котораго, по своему этимологическому происхожденію, означаетъ то же, что и Валаамъ (по-евр. Вилеамъ), т. е. развратитель или разрушитель народа. Ср. Hengstenberg, «Die Geschichte Bileams und seine Weissagungen» (1842); Sam. Cox, «Balaam, an exposition and study» (1884), а также большіе курсы исторіи израильскаго народа (напр. Эвальда). *А. Лопухинъ.*

Валазе (Карль - дю - Фришъ de Valazé) — французскій политическій дѣятель, родился въ Алансонѣ въ 1751 г., умеръ въ Парижѣ въ 1793 г. Поступивъ сначала на военную службу, онъ въ 1774 году подалъ въ отставку, изучалъ юриспруденцію, былъ принятъ въ число адвокатовъ и занимался точными науками и политической экономіей. Когда началось Революція, онъ выступилъ горячимъ поборникомъ новыхъ идей и въ 1792 г. былъ избранъ въ Конвентъ. Здѣсь онъ присоединился къ жирондистамъ и получилъ порученіе составить докладъ объ обвиненіяхъ, взводимыхъ на Людовика XVI. Онъ вотировалъ за казнь короля, но съ отстрочкою. Вмѣстѣ съ другими жирондистами онъ обвинялъ то коммуны, то Марата, и въ борьбѣ съ партией Горы выказалъ непоколебимую твердость. Преданный революціонному суду, онъ былъ приговоренъ къ смерти: выслушавъ этотъ приговоръ, онъ закололъ себя кинжаломъ. Два года спустя, его вдовѣ и дѣтямъ была опредѣлена національная пенсія. Онъ написалъ: «Les lois pénales dans leur ordre naturel» (Парижъ, 1784) и посвященное графу Прованскому: «A mon fils», сочиненіе о воспитаніи (Алансонъ, 1786). Его защита: «Défense de C. E. du Friche V.» напечатана на основаніи рукописи, найденной въ стѣнной щели его темницы.

Валамъръ (готск. Walamêr) — царь остготовъ въ Панноніи, ок. 440 — 470, старшій сынъ Вандаларія, изъ династіи Амаловъ, дядя Теодориха Великаго. При немъ остготы освободились изъ-подъ гуннскаго ига. Онъ палъ въ борьбѣ со скифами.

Валамо (Valamo) — группа острововъ на Ладожскомъ озерѣ, принадлежащая къ Выборгской губерніи. Они круто поднимаются съ глубины, доходящей у острова Никоновскаго до 50 сажень. Наибольшая высота надъ уровнемъ Ладожскаго озера равна 240 футамъ. Группа В. славится красотой.

Валансъ (Valence) — главн. городъ франц. департамента Дромы (нѣкогда главный городъ провинціи Валантинна), расположенъ на скалистомъ возвышеніи лѣваго берега Роны, чрезъ которую здѣсь построена красивый висячій мостъ; служитъ станціей Парижско-Лионско-Средиземной желѣзной дороги и насчитываетъ (1886) 19500 жителей. Въ Валансѣ значительна фабрикація хлопчатого - бумажныхъ и шелковыхъ тканей, кожъ, дерчатокъ, шляпъ, стеклянныхъ издѣлій, экипажей; развито также красильное и чугноно-литейное дѣло. Крупная торговля строевымъ лѣсомъ, зерномъ, мукой, виномъ, спиртомъ, кожей, сукномъ и

пряностями, Кромѣ коллежа, въ В. есть артиллерійское училище (съ мастерскою при немъ), духовная семинарія, два католическихъ учительскихъ института и одинъ протестантскій институтъ для подготовленія учителей; значительная публичная бібліотека, музей (картины Давида и Рубенса) и одиннадцатая церковь, изъ которыхъ соборъ св. Аполлинарія, въ романскомъ стилѣ, построенъ при папѣ Урбанѣ II, освятившемъ его въ 1095 г. на мѣстѣ еще болѣе древней церкви, существовавшей здѣсь съ 212 г. Въ соборѣ прекрасныя памятники (работы Кановы) папѣ Пію VI, въ 1798 и 1799 гг. содержавшемуся здѣсь въ заключеніи въ старинной цитадели и здѣсь же умершему. Изъ другихъ церквей замѣчательны: въ новѣйшее время реставрированная въ романскомъ стилѣ церковь св. Іоанна Крестителя и протестантская церковь св. Руфа. Къ достопримѣчательностямъ В. принадлежатъ еще прекрасный надгробный памятникъ семейства Мистраль, въ стилѣ Возрожденія, постр. 1548 г. («Le Pendentif»), и бронзовая статуя генерала Шампюнна, уроженца В. Городъ В. произошелъ отъ римской колоніи Valentia, основанной въ Нарбоннской Галліи (какъ римляне называли эту часть Франціи).

Валансеньнъ (Valenciennes) — значительный фабричный центръ и первоклассная крѣпость во французскомъ Сѣверномъ департаментѣ, на р. Шельдѣ, принимающей здѣсь справа притокъ Ронделлау. Жителей 20274 человекъ (1886). Валансень, главный городъ округа, имѣетъ торговую и земледѣльческую палаты, коллежъ, академію художествъ (живописи и скульптуры) съ художественнымъ училищемъ, картинную галерею, публичную бібліотеку, музей и театр. Далѣе, замѣчательны военный госпиталь, грандіозная богадѣльня съ сиротскимъ приютомъ, арсеналъ; перковь Notre Dame du saint Cordon — новое зданіе въ стилѣ XIII в., богато разукрашенное внутри живописью по стеклу Лавека (Laveque), готическая церковь Сенъ-Жери, церковь св. Николая, построенная иезуитами въ XVII ст.; ратуша, массивное зданіе XVII ст., монументальный фасадъ котораго недавно реставрированъ; прекрасная мраморная статуя историка Фруассара, уроч. В. (работы Лемера). Каменноугольный районъ В. обнимаетъ 60000 гект и доставляетъ ежегодно, изъ 62 копей, 38% всего добываемаго во Франціи угля. Очень значительны здѣсь также фабрикація цукорія и разведеніе свекловицы. Кромѣ того, В. богатъ солеварнями, заводами сахарными, мыловаренными, поташными, стеклянными фабриками, чугноно-плавильнями, кузницами, изготовляющими якорныя дѣли, фабриками пожеваго товара, желѣзныхъ издѣлій, трапцями прядильными, мауфактурами, изготовляющими полотна, тюль, газъ, батистъ, мусселинъ и кружева. Послѣднія славятся какъ лучшія въ своемъ родѣ (Валансеньскія, см. Кружева), но производство ихъ значительно сократилось противъ прежняго.

В. (во времена господства франковъ носившій названіе Valenciennes, также Valentiana) — старинный городъ. Нѣкогда Валансеньнъ, раздѣлявшій судьбы провинціи Геннегау, мяо-

то разъ безуспѣшно подвергался осадамъ: въ 1006 г. со стороны императора Генриха II и французскаго короля Роберта I, въ 1262—Маргариты Геннегауской, въ 1477—Людовика XI, въ 1666—Туреня. Въ 1677 году В. взятъ былъ Людовикомъ XIV и по Нимвегенскому и Утрехтскому договорамъ присоединенъ къ Франціи. Во время революціонныхъ войнъ Валансьенъ былъ взятъ соединенными силами австрійцевъ и англичанъ (іюль 1793 г.), но уже въ августѣ 1794 г. снова возвращенъ французамъ. Въ 1815 г. городъ былъ обложенъ пруссаками, которымъ, послѣ почти двухмѣсячной осады, вынужденъ былъ сдаться на капитуляцію.

Валансьенъ (Пьеръ-Анри Valenciennes) — французскій пейзажистъ (1750—1819). Образовалъ свой особенный стиль псевдоклассическихъ пейзажей, красивыхъ, но далекихъ отъ вѣрности съ природой, имѣлъ многихъ послѣдователей, такъ что почти всѣ пейзажисты временъ первой Имперіи были его учениками или подражателями. Издалъ сочиненіе: «Traité de perspective et de l'art du paysage» (1800, in 4°). *А. С.-в.*

Валансъ (Valençay) — городъ во французскомъ департ. Эндръ. Здѣсь, въ замкѣ, принадлежавшемъ нѣкогда фамиліи Этампъ, затѣмъ перешедшемъ во владѣніе князей Талейранъ, содержался Наполеономъ I плѣнный Фердинандъ VII Испанскій съ семействомъ (1808—14). Въ часовнѣ замка находятся могилы князя Талейрана и принцессы Маріи Терезіи Понятовской, племянницы послѣдняго короля польскаго и сестры маршала Іосифа Понятовскаго.

Валатенъ (Le Valentin) — французскій живописецъ, иногда называемый Valentin de Boulogne и неправильно Моисеемъ Валентиномъ (1601—1634). Французъ по рожденію, онъ въ ранней молодости прибылъ въ Италію, уже умѣя хорошо владѣть кистью. Въ это время братья Караччи противодѣйствовали вліянію недавно умершаго Караваджо на живопись. Николай Пуссенъ, французскій художникъ, жившій тогда въ Италіи, былъ совершенно на сторонѣ братьевъ Караччи; но В., сдѣлавшійся другомъ Пуссена, чувствовалъ сильное влеченіе къ живописи Караваджо, пренебрегшаго преданіями, перешедшими отъ Рафаэля, Тициана и другихъ славныхъ предковъ. Подобно Караваджо, В. не былъ способенъ ни на какую идеализацію, признавалъ только живопись съ натуры и бралъ себѣ въ модели людей грубаго разряда. Итальянцы считаютъ В. лучшимъ послѣдователемъ Караваджо и причисляютъ его къ своимъ художникамъ Римской школы. Пуссенъ не оказалъ большого вліянія на В., но тѣмъ не менѣе рекомендовалъ его тогдашнему покровителю искуствъ въ Римѣ, кардиналу Барберини. Нѣсколько времени В. писалъ картины религіознаго содержанія, оставаясь и въ нихъ вѣрнѣ принципамъ Караваджо и своей натурѣ: его священныя фигуры нисколько не идеализированы. Въ картинѣ «Мученіе св. Прокусса и Мартиніана» онъ хотѣлъ представить главнымъ образомъ ужасы тѣхъ пытокъ, которымъ подвергнуты были эти мученики; въ этомъ отношеніи онъ

походилъ на испанскаго живописца Риберу. Впрочемъ, В. довольно скоро расстался съ сюжетами религіознаго содержанія, и сталъ писать фигуры воиновъ, нищихъ, людей, пристрастныхъ къ вину, каменной игръ, падавшихъ женщинъ и т. п. Тема, которую онъ исполнялъ нѣсколько разъ, это — концерты. Одежда играющихъ иногда обличаетъ ихъ богатство и, можетъ быть, знатность, а выраженія лицъ, по замѣчанію нѣкоторыхъ критиковъ, принадлежатъ грабителямъ и плутамъ. В. принадлежитъ къ числу представителей натуралистической школы, которая въ то время однако еще не умѣла вполне преслѣдовать свои цѣли. Во всякомъ случаѣ французы причисляютъ В. къ сонму своихъ извѣстныхъ художниковъ того періода и цѣнятъ его произведенія. Въ Луврѣ есть одиннадцать его картинъ: «Концертъ», «Женщ., гадающая на рукѣ солдату», «Двѣ женщины и два солдата», «Судъ Соломона», «Воздадите Кесарево Кесареви» и др. Въ другихъ город. Франціи хранится также немалое число картинъ В., равно какъ въ Римѣ, Флоренціи, Дрезденѣ и т. д. Въ Петербургѣ, въ Эрмитажѣ, имѣются двѣ картины В. изъ Священной исторіи: «Отреченіе Петра» и «Христосъ, изгоняющій торжниковъ изъ храма». Со многихъ его картинъ сдѣланы въ разное время гравюры. *Ө. Петрушевскій.*

Валантинъ (Valentino) — нѣкогда французское графство, расположено къ С. отъ Нижней Изеры, на З. ограничивается р. Роной; прежде составляло часть провинціи Дофине и имѣло главнымъ городомъ Валансъ (см. это сл.); нынѣ образуетъ западную часть департамента Дромы. Уже во времена перваго королевства Бургундскаго (до 534) В., подъ названіемъ Pagus Valentinus, являлся почти въ нынѣшнихъ своихъ границахъ.

Валаршакъ — древнее произношеніе имени Вагаршакъ (см. это слово).

Валафридъ (Walafrid) — названный Страбонъ, т. е. косоглазый, съ 842 г. аббатъ Рейхенаускаго монастыря, школь котораго доставилъ большую извѣстность и гдѣ ум. въ 849 г. В. прославился своимъ сочиненіемъ «Glossa ordinaria», признававшимся въ Средніе вѣка важнѣйшимъ авторитетомъ при объясненіи Библіи, а также своими латинскими стихотвореніями во славу святыхъ и церковныхъ праздниковъ.

Валахія — юго-западная часть нынѣшняго Румынскаго королевства, отдѣленная на В. и Ю. Дунаемъ отъ Добруджи и Болгаріи, на СЗ. Карпатами отъ Трансильваніи, а на С. частью Карпатами, частью рѣкой Милковыми отъ Молдавіи; занимаетъ площадь въ 76080 кв. км. Это чрезвычайно плодородная равнина, постепенно понижающаяся отъ Трансильванскихъ альпъ къ Дунаю и орошаемая многочисленными рѣками и горными потоками, впадающими въ Дунай. Главнѣйшія рѣки: Сіуль (близъ Краевы), Алуца, Арджикъ съ Димбовицей и Яломица съ Праховой. Число жителей простирается до 3269000, между которыми 250000 евреевъ. В. изобилуетъ каменной солью, каменнымъ углемъ и нефтяными источниками; въ ней попадается также множество минераловъ и металловъ. Изъ минеральныхъ источниковъ самыя главные—

Калиманешти и Оланешти (въ округѣ Вальтша) и пѣвбныя воды Пучоаза и Бальта-Альба. Главное занятіе населенія составляютъ хлѣбопашество и скотоводство; вывозъ хлѣба и сырыхъ продуктовъ значителенъ, но зато почти всѣ промышленныя произведенія получаются извнѣ. Многочисленные лѣса доставляютъ отличный дровяной и подблочный лѣсъ; сильно развито также винодѣліе (особенно пѣвбятся вина Одобешти и Драгашани). Торговымъ сношеніямъ содѣйствуютъ, кромѣ Дуная, жел. дор. отъ Верціоровы на Питешти въ Бухарестъ, съ вѣтвями на Журжево, Каларашъ и Браиловъ, и затѣмъ другая дорога отъ Плоешти къ Кронштадту. Рѣкою Алутой В. дѣлится на Великую (восточную) и Малую Валахию; въ ней 17 округовъ: Арджишъ, Браиловъ, Бузео, Димбовица, Дольши, Горши, Яломица, Мехединцы, Мучель, Ильфой, Ольгъ, Прахова, Романаці, Рымникъ, Вальтша, Телеорманъ и Власка. Столица: Бухарестъ. Подробности см. Румынія.

См. Майореску, «Moldau und W.» въ «*Staats-Lexikon*» Роттека и Велькера (3 изд., т. 10, Лейпц. 1864); Нейгебауръ, «*Die Donaustententhümer*» (3 вып., Бресл., 1854—56); Ктеницъ, «*Rumän. Skizzen*» (Бухарестъ, 1877).

Валгалла (дворецъ убитыхъ)—въ сѣверной мифологіи мѣсто пребыванія павшихъ въ сраженіи. Это—великолѣпный дворецъ въ Гладзгеймѣ, окруженный прелестной рошей изъ покрытыхъ золотыми листьями деревьевъ. Надъ главной дверью, на западной сторонѣ дворца, который былъ такъ высокъ, что нельзя было видѣть его кровли, висѣлъ, какъ сямловъ войны, волкъ, а надъ нимъ—орелъ (священныя животныя Одина). Въ самомъ дворцѣ, увѣшанномъ щитами на острияхъ мечей, было 540 дверей и чрезъ каждую изъ нихъ входили по 800 павшихъ героевъ въ рядъ. Всѣ короли попадали въ В. къ Одну, хотя бы они умерли не на полѣ сраженія. Особеннымъ почетомъ пользовались тѣ, кто являлся въ В. съ большой свитой и сокровищами, а потому боевые товарищи павшаго героя добровольно убивали себя, и въ его могилу складывались, кромѣ лошадей его и доспѣховъ, приобретенныя имъ въ походахъ сокровища. Герои развлекались тѣмъ, что каждое утро, съ пѣніемъ пѣтуховъ, выходили на бой между собою, но въ полдень всѣ раны заживали и герои садились за столъ подъ предсѣдательствомъ Одина. Самъ Одинъ пилъ одно вино, а кушанья передавалъ сидящимъ рядомъ съ нимъ волкамъ Гери и Фрекке. Герои же услаждались саломъ кабана Зерминира, а валкири разносили имъ медъ, въ изобиліи лившійся изъ вымени козы Гейдрупъ.

Валгалла—величественное мраморное зданіе на возвышенности, недалеко отъ Регенсбурга, на берегу Дуная, у Донауштауфа, воздвигнутое по идеѣ короля баварскаго Людвига I и по плану Кленце. Постройка окончена 18 окт. 1841 г. Отъ подножія холма поднимаются 250 мраморныхъ ступеней къ массивному, выведенному въ видѣ террасы, фундаменту храма. Все зданіе имѣетъ 138 м. длины, 91 м. ширины и больше 60 м. высоты. Самый храмъ, при длинѣ въ 74 м., имѣетъ въ ширину 35 и въ высоту 25 м. Онъ построены изъ унтербергерскаго свѣтло-сѣраго мрамора

и покоится на 52 полыхъ дорическихъ колоннахъ. Передній фасадъ украшаетъ колоссальная фигура Германіи, съ 15 символическими изображеніями, знаменующими возстановленіе германскаго отечества послѣ войны за освобожденіе, а задній фасадъ—15 фигуръ, съ Арминіемъ въ срединѣ, изображающихъ пораженіе римлянъ херусками. Внутренность храма, получающаго свѣтъ черезъ отверстія въ богато украшенномъ бронзой и золотомъ потолкѣ, представляетъ продолговатый четырехугольникъ, раздѣленный на три отдѣленія, изъ которыхъ въ среднемъ находится двѣ сидящія, а въ обоихъ боковыхъ—двѣ стоящія богини побѣды изъ каррарскаго мрамора, иваннныя Раухомъ. Кругомъ стѣны тянется мраморный фризъ, представляющій въ рельефахъ картины изъ жизни древней Германіи, до введенія христіанства Бонифаціемъ. Подъ фризомъ у стѣны поставлены на консоляхъ и поста-ментахъ 163 мраморныхъ бюста героевъ Валгаллы, знаменитыхъ гѣмцевъ, въ два ряда, одинъ подъ другимъ. Имена же тѣхъ (64), отъ которыхъ не сохранились портреты, изображены золотыми буквами на стѣнахъ или на фризѣ. См. сочиненіе короля Людвига I, «*W-s Genossen*» (Мюнхень, 2-е изданіе, 1847 г.), и Адольфъ Мюллеръ, «*Donaustauf und W.*» (14 изд., Регенсб., 1885).

Валгалла—верхняя поверхность вала укрѣпленій (см. это сл.), на которой располагается оборонительная позиція. Для прикрытія на ней войскъ и орудіи съ внѣшней стороны В. располагаютъ брустверъ (см. это сл.). В. устраивается иногда въ два ступа: верхній, ближайшій къ брустверу, назначается для установки орудіи и наз. артиллерійскимъ В.; нижній же, служащій для укрытаго сообщенія вдоль позиціи, — В. сообщенія. Сообщеніе В. съ внутренностью верховъ производится по аппаратамъ (см. это сл.).

К. В.—о.

Валгій Руфъ (Гай Valgius Rufus)—римскій консулъ въ 12 г. до Р. Х., другъ Горация, писалъ элегіи и эпиграммы и оставилъ ученое сочиненіе о травахъ, латинскую обработку реторики Аполлодора Пергамскаго и рядъ грамматическихъ, т. е. филологическихъ изысканій (въ письмахъ). Ср. Унгера, «*De Valgii Rufi roematis commentatio*» (Галле, 1848).

Валда—серболужицкій священникъ, жившій въ XVIII в. и сочинявшій духовныя книги на народномъ серболужицкомъ языкѣ; между прочимъ, онъ въ 1787 г. издалъ самый обширный сборникъ народныхъ духовныхъ стиховъ, подъ заглавіемъ: «*Sprawa Jezusowa Winca*»; пѣсни же представляють собой образецъ верхнелужицкаго варѣчія.

И. Л.

Валдай—уздный гор. Новгородской губ., въ 131 в. къ ЮВ. отъ губ. гор., на береговомъ скатѣ Валдайскаго оз., близъ самаго возвышеннаго пункта Московскаго шоссе; отъ станціи Валдайка Николаевской жел. дор.—38 в. Село В. упоминается въ лѣтописяхъ въ первый разъ въ 1495 г., а въ 1584 г. въ первый разъ упоминается въ немъ церковь св. Параскевы. Оно возникло потому, что во время независимости Новгорода чрезъ мѣстность, гдѣ теперь городъ, прогонялись гурты скота

изъ Москвы въ Новгородъ и на берегу Валдайскаго озера была таможня для сбора пошлинъ. Иоаннъ Грозный, во время одного изъ своихъ походовъ въ Новгородъ, выжегъ это селеніе. Въ царствованіе Алексѣя Михайловича сюда были выселены поляки, память о которыхъ осталась въ названіи улицы Панской, и двѣ семьи изъ Осташи; потомки послѣднихъ (Осташи) такъ размножились, что образовали отдѣльную слободу. Въ 1611 году Валдай былъ разоренъ шведами. Въ 1654 году В., принадлежавшій дворцовому вѣдомству, былъ отданъ, по просьбѣ патріарха Никола, Иверскому монастырю, который владѣлъ имъ до 1764 г. Въ 1770 г. В. сдѣланъ городомъ, а черезъ 2 года приписанъ къ Новгородской губ. На мѣстѣ старинной таможни былъ построенъ деревянный дворецъ, который впоследствии обращенъ въ богадѣльню. До проведенія желѣзной дороги В. велъ значительную торговлю хлѣбомъ, деревянною посудой и солью. Изъ промысловъ тогда процвѣтали: печеніе кренделей (баранокъ), кузнечество, существующее изстару, и приготовленіе знаменитыхъ валдайскихъ ямскихъ колокольчиковъ. Въ настоящее время всѣ эти промыслы упали. Въ 1889 г. въ городѣ былъ только одинъ колокольный заводъ, съ производствомъ на 1400 р. въ годъ, при 3-хъ рабочихъ. Число жителей 4432 чел.; городское училище и женское двух-классное. Церквей въ городѣ 2. Городской земли 134 десятины. См. Новгородская губ. А. С.

Валдайскій уѣздъ былъ населеннымъ мѣстомъ съ очень давнихъ временъ; раскопки кн. П. А. Путятина въ Вологомъ и друг. изслѣдованія доказали существованіе въ этой мѣстности каменнаго вѣка (объ этомъ подробнѣе будетъ сказано при описаніи Новгородской губерніи). Обиліе кургановъ, разбросанныхъ по всему уѣзду, показываетъ, что въ уѣздѣ жили различные народы. Въ Новолацкомъ приходѣ есть особеннаго вида кладбища; они выложены камнями значительной величины въ видѣ саркофаговъ и съ крестами. Очень много среди народа сохранилось и разсказовъ о литовскомъ разореніи. Валдайскій уѣздъ расположенъ на пространствѣ 6399 кв. в., въ длину простирается на 119 в. и въ ширину на 90 в., въ окружной линіи по границѣ имѣетъ 420 верстъ. Поверхность уѣзда весьма волниста и гориста, такъ какъ здѣсь находятся Валдайскія горы (см. это слово). Холмы эти изъ дѣмьянскаго уѣзда переходятъ, по ЮВ. берегу оз. Велье, въ валдайскій у., гдѣ направляются къ Ю. на С., сопровождаясь рядомъ озеръ. Холмы валдайскаго уѣзда, часто прорѣзываемые глубокими долинами, богаты гранитными валунами. Почва въ гористыхъ мѣстностяхъ хрищевата, а по берегамъ рѣкъ и ручьевъ большею частью глинисто-песчаная. Рѣка Мста прикасается къ уѣзду своимъ лѣвымъ берегомъ на 14 в. Изъ притоковъ ея сплавные Береза и Шлина. Изъ другихъ рѣкъ болѣе замѣчательны Боровка, при оз. Перетно, Валдайка, Коломенецъ, и вообще въ уѣздѣ много рѣкъ, хотя и небольшихъ. Изъ озеръ заслуживаютъ вниманія Селигеръ, Велье, Валдайское, Кафтино (славится рыбою), Пирось и т. д. Волотъ много въ восточной части уѣзда.

Почва чаще песчаная или глинистая; чернозему и торфянику очень мало; производительность скудная; въ лѣсѣ, особенно строевомъ, большой недостатокъ. Лѣсъ преимущественно хвойныхъ породъ. Дубъ, кленъ, ясеня и осина растутъ только въ садахъ. Травъ немного—клеверъ, мятловень, осока, горошекъ, тимоеевица, звонецъ и бѣлоусъ. Изъ звѣрей въ уѣздѣ много зайцевъ, волковъ и бѣлокъ. Встрѣчаютъ и медвѣди и лоси. Изъ дичи попадаются тетерева и кулики. Рыбы много въ рѣкахъ и озерахъ. Въ рѣкѣ Поломети водится форель и иногда попадаются жемчужныя раковины. Главное занятіе жителей—сельское хозяйство. Изъ хлѣбовъ сѣютъ больше всего рожь и овесъ; ячменя, пшеницы, гречи и льну—очень мало. Урожай бываетъ: рожь самъ-пять, овесъ не болѣе самъ 3. Жители занимаются также рыбной ловлею и выгонкою смолы и дегтя. Вообще валдайскій уѣздъ—самый бѣдный въ губерніи.

Въ 1889 г. въ валдайскомъ у. фабрикъ и заводовъ было 8, а именно: винокурный 1, съ производствомъ на 7092 руб., при 6 рабочихъ; стеклянныхъ 2, съ об. 61500 р., при 123 раб., и 5 известковыхъ, съ об. 22000 р., при 33 раб. Въ с. Вологомъ желѣзнодорожное техническое училище, съ 70 учащимися. Школъ разныхъ наименованій въ уѣздѣ 40; учащихся въ нихъ 1315 мал. и 314 дѣв. Земство израсходовало на разные нужды уѣзда въ 1889 г. 70248 р., въ томъ числѣ на медицинскую часть 16145 р. Врачей въ валдайскомъ уѣздѣ 4 (изъ нихъ одна — женщина-врачъ), фельдшеровъ 4, помощникъ фельдшера 1, акушерка 1 и 16 повитухъ. Амбулаторныхъ пунктовъ въ уѣздѣ 11, больницъ 2, съ 14 кроватями. На народное образованіе въ 1889 г. земство израсходовало 10529 р. и частныя лица 1155 р. При 15 школахъ есть ночлежные пріюты. Въ уѣздѣ существуетъ земская почта. Жителей по X ревизіи (1858 г.) было въ уѣздѣ 63503 ч., на 1 дворъ приходилось по 6 ч.; въ 1884 г. населеніе составляло уже 73242 ч. Слѣдовательно приростъ населенія—15%. По свѣдѣніямъ за 1888 г. ежегодный приростъ населенія въ валдайскомъ уѣздѣ—19,2 на 1000 жит. Ср. «Новгородскій сборникъ» (1865 г., в. 2); «Статистическій сборникъ Новгородскаго губернскаго земства» (за 1885 г., 6, 7, 8 и 9). Остальное—см. Новгородская губ. А. С.

Валдайская овца—это короткохвостая овца, которая, подъ вліяніемъ почвенныхъ и хозяйственныхъ условий, измѣнилась въ своихъ первоначальныхъ техническихъ качествахъ. Не отличалась хорошимъ качествомъ шерсти, какъ и другія простыя русскія овцы, она даетъ особенно вкусное мясо, продаваемое въ Петербургѣ по хорошей цѣнѣ и, будучи очень пригодна къ откорму, достигаетъ на своей родинѣ, Валдайской возвышенности, значительной степени тучности, несмотря на большую скудность тамошнихъ пастбищъ. Очень схожа съ нею по хозяйственнымъ достоинствамъ мошениская овца (см. это сл.). С.

Валдайская-Успенская женская община, при с. Успенскомъ, Валдайскаго у., Новгородской губ., учреждена въ 1873 г.

помѣщицею Каменскою, пожертвовавшей 600 дес. Въ 1889 г. она состояла приписанной къ Коренному св. Тихона-Задонскаго монастырю.

Валдайскій резервуаръ—Новгородской губ., валдайскаго уѣзда—см. Вышневолоцкая система.

Валдайскія горы.—Подъ этимъ именемъ вѣроятные разумеютъ Алаунскую плоскую возвышенность, а другіе только часть ея, занимающую части уѣздовъ: крестецкаго, боровичскаго, валдайскаго и демьянскаго, Новгородской губерніи, или пространство между Крестцами, Боровичами, Вышнимъ-Волочкомъ, Осташковымъ и Демьянскомъ. Валдайская возвышенность, въ тѣсномъ смыслѣ, образуетъ водораздѣлъ между притоками Ильмена и Волги и поднимается съ окрестной равнины такъ полого и почти незаметно, что невозможно очертить всю возвышенность определенной границей. Вся возвышенность покрята торфяниками и еловыми лѣсами, богата озерами, и своимъ сѣвернымъ характеромъ напоминаетъ окрестности Ладожскаго и Онежскаго озеръ. Валдайскіе холмы состоятъ преимущественно изъ богатыхъ валунами наносовъ, подъ которыми распространены известняки и сланцы горноизвестковой формациі, богатые, особенно въ южной части, характеристическими ея окаменѣlostями, какъ напр., *Productus giganteus* и *punctatus*. Еще недавно Валдайская возвышенность считалась самой высокой частью Русской равнины; но въ настоящее время извѣстно, что она ниже, напр., многихъ частей Донецкаго края, высоту у Влоклучья сызранскаго уѣзда и близъ г. Хвалынска и т. д. По классификаціи А. А. Тилло, Валдайская возвышенность составляетъ сѣверо-зап. часть Средне-русской возвышенности, идущей отсюда черезъ губ. Псковскую, Тверскую, Смоленскую, Орловскую, Курскую, Харьковскую до Донецкаго края.

Валдайское озеро—Новгородской губерніи, валдайскаго уѣзда, при г. Валдаѣ, занимаетъ 39,6 кв. км., глуб. отъ 40—до 90 с.; озеро имѣетъ форму неправильнаго четырехугольника и узкимъ проливомъ соединяется съ оз. Ужнимъ, съ котор. и входитъ въ составъ Валдайскаго резервуара (см. Вышневолоцкая система); на озерѣ 3 острова.

Вале (Сильвенъ-Шарль, графъ Valée)—французскій маршалъ, родился въ 1773 г. Въ 1806 г. В. состоялъ помощникомъ начальника штаба артиллеріи, отличился подъ Іеною; въ 1808 г. организовалъ въ Испаніи осадный артиллерійскій паркъ предъ Сарагоссою, а въ 1809 г. Наполеонъ поручилъ ему командованіе артиллеріей 3-го армейскаго корпуса въ Испаніи. В. многократно отличался въ битвахъ 1812 и 1813 гг., а въ 1814 г. возвратился во Францію, не потерявъ въ Испаніи ни одного орудія. Послѣ первой реставраціи Людовикъ XVIII назначилъ В. генераль-инспекторомъ артиллеріи. Во время «Ста дней» Наполеонъ поручилъ ему командованіе артиллеріей 5-го армейскаго корпуса. Тѣмъ не менѣе Людовикъ XVIII, послѣ второй реставраціи, оставилъ В. въ должности генераль-инспектора артиллеріи. Въ 1815—28 гг. В. ввелъ значительныя улучшенія въ артиллерійскомъ дѣлѣ

(система В.), достигнувъ большей подвижности артиллеріи, а также создавъ новый артиллерійскій обозъ. Получивъ въ 1835 г. званіе пѣра Франціи, В. въ 1837 г. сопровождалъ генерала Дамрмона въ Алжиръ и командовалъ артиллеріей въ экспедиціи противъ Константины. Когда Дамрмонъ палъ подъ стѣнами осажденной Константины, В. принялъ главное начальство надъ французскими отрядами и на слѣдующій день взялъ городъ штурмомъ. По возвращеніи В. изъ Африки, Людовикъ-Филиппъ пожаловалъ ему маршальскій жезлъ и вскорѣ назначилъ его генераль-губернаторомъ француско-африканскихъ владѣній. Въ 1839 г. В., въ сопровожденіи герцога Орлеанскаго, предпринялъ изъ Константины экспедицію къ ущелью Желѣзныхъ Воротъ, разбилъ войско эмира Абдъ-эль-Кадера близъ Блidy и въ первой половинѣ 1840 г. имѣлъ еще нѣсколько успѣшныхъ дѣлъ съ враждебными арабскими племенами. Въ концѣ 1840 г. В. былъ замѣщенъ генераломъ Бюжо и скоро оставилъ дѣятельную службу. Ум. въ 1846 г.

Валевскій (Антонъ)—польскій историкъ, род. въ 1805 г.; послѣ 1831 г. эмигрировалъ въ Парижъ и Вѣну; послѣ 1848 г. былъ профессоромъ всеобщей исторіи въ краковскомъ университетѣ, съ 1872 г.—членомъ краковской академіи; ум. 1876 г. Сочиненія его отличаются австрийско-консервативнымъ духомъ, но вмѣстѣ съ тѣмъ и тщательной обработкой фактической стороны. Изъ нихъ получили извѣстность: «Geschichte der heiligen Ligue» (1857—61); «Geschichte Leopold I», «Historja wyzwolenia Polski za Jana Kazimierza (1866—68); «Historja wyzwolonej Rzeczypospolitej za Jana Kazimierza» (1870—72); «Dzieje bezkrólewia po Janie III» (1874); «O filozofji dziejów polskich» (1875). Сочиненія В. не пользуются популярностью въ польскомъ обществѣ.

Валевскій (Киприанъ)—польскій библиографъ, род. 1820, ум. 1878 г. Окончивъ дерптскій университетъ, онъ занялся собираніемъ библиографическихъ матеріаловъ польской письменности и писалъ біографіи. Онъ отдѣльно напечаталъ монографіи: «Jan Łaski» (1872) и «Marcin Kromer» (1874). Собранный имъ богатый библиографическій матеріалъ достался польскому библиографу Карлу Эстрейхеру.

Валевскій (Флоріанъ-Александръ-Жозефъ-Колонна, графъ Walevsky)—франц. государственный чиновникъ, побочный сынъ Наполеона I отъ одной польской дамы, род. 1810; сражался въ 1831 при Гроховѣ въ рядахъ поляковъ, затѣмъ былъ посланъ для переговоровъ въ Лондонъ. По усмиреніи мятежа В. перѣхалъ въ Парижъ, гдѣ, благодаря господствовавшему тогда культу Наполеона, встрѣтилъ весьма милостивый приѣмъ и былъ принятъ въ армію. Въ скоромъ времени онъ бросилъ службу и обратился къ политической и журнальной дѣятельности; въ эту эпоху своей жизни онъ написалъ брошюры: «Un mot sur la question d'Alger» (1837), «L'alliance anglaise» (1838) и пятиактную комедію: «L'école du monde, ou la coquette sans le savoir», не имѣвшую успѣха. Тьеръ и Гизо давали В. разныя дипломатическія порученія. Февральская революція застала его въ Буэнос-Айресѣ, откуда онъ немедленно поспѣшилъ въ

Парижъ и послѣ 10 дек. примкнулъ къ Луи-Наполеону. Тотъ назначилъ его посланникомъ республики сначала во Флоренціи, затѣмъ въ Неаполѣ, въ Мадридѣ и, наконецъ, въ Лондонѣ. Въ маѣ 1855 В. замѣнилъ Друэвъ-де-Люиса въ управленіи министерствомъ иностранныхъ дѣлъ и вслѣдствіе этого на его долю выпала роль предсѣдателя на Парижскомъ конгрессѣ 1856 г. Декретомъ отъ 24 ноября 1860 г. В. былъ назначенъ государственнымъ министромъ и въ этомъ качествѣ подписалъ декретъ объ организаціи законодательнаго корпуса въ болѣе либеральномъ духѣ. Сдѣлавшись въ 1855 г. сенаторомъ, онъ черезъ 10 лѣтъ отказался отъ сенаторства и былъ выбранъ въ законодательный корпусъ, президентомъ коего сталъ въ 1866 г., но неприятели съ Руэромъ заставили его покинуть это мѣсто. † 27 сент. 1868 г. въ Страсбургѣ.

Валегоцулово, или Гоцулово — мѣст. Херсонской губ., ананьевскаго уѣзда, въ 25 в. къ Ю. отъ г. Ананьева, при оврагѣ Большомъ Куяльничѣ. Слово Валегоцулуй на молдав. нарѣчій значить долина Гоци (имя молдав. разбойника, жившаго здѣсь на горѣ во времена турецкаго владычества). Въ В. 9409 жит. и 1837 дворовъ (1887), православная церковь, начальное училище, синагога, больница, постоялый дворъ, трактиръ. Два раза въ годъ ярмарки.

Валежникъ, валежъ, валежный лѣсъ, лежина, падала. Это лѣсъ буреломный, вѣтровальный, обломанный наваломъ снѣга или ожеледью и т. п., даже срубленный и полуобработанный, но почему-либо не вывезенный, брошенный въ лѣсной дачѣ, часто какъ заброшенный—фаути рованный, и вообще всякій поваленный или лежащій на землѣ лѣсъ, у котораго послѣдовало уже нѣкоторое пониженіе техническихъ качествъ, а слѣдовательно и цѣнности. Въ нашемъ законодательствѣ не встрѣчается точно формулированнаго опредѣленія понятія о валежникѣ, но въ сопоставленія различныхъ статей Лѣсного Устава можно видѣть, что нахожденіе лѣса уже не на корнѣ и меньшая его цѣнность, сравнительно съ растущимъ, считаются по закону признаками В., и послѣдній отличается отъ сухоподстоя и бурелома; такъ, напр., по статьѣ 410 въ видахъ сбереженія казенныхъ лѣсовъ въ Ставропольской губ. воспрещается изъ нихъ продажа не только растущаго, но и сухоподстоянаго лѣса, а предоставляется частнымъ лицамъ покупать только В.; точно такъ же въ 262 статьѣ разрѣшается птицеловамъ изъ бывшихъ государственныхъ крестьянъ бесплатное пользованіе въ казенныхъ дачахъ опредѣленнымъ количествомъ деревьевъ извѣстныхъ размѣровъ изъ В., сухоподстоянаго и буреломаго лѣса. Разрѣшал управленіямъ государственными имуществами продажу В. ниже таковой стоимости (ст. 232), что въ отношеніи растущаго лѣса можетъ быть сдѣлано только съ дозволенія министра,—законъ, очевидно, считаетъ В. малоцѣннымъ матеріаломъ, хотя и допускаетъ, что, смотря по состоянію валежника, изъ него могутъ быть заготовлены не только дрова, но и строевой (ст. 282) и подѣлочный лѣсъ (ст. 684).

Накопленіе В. въ лѣсу весьма опасно для са-

мага дальнѣйшаго существованія лѣса, такъ какъ онъ, представляя удобную пищу для огня, въ случаѣ возникновенія лѣснаго пожара способствуетъ быстрому его распространенію на значительныя пространства и, кромѣ того, служитъ гнѣздилищемъ различныхъ вредныхъ насѣкомыхъ, въ особенности короедовъ, которые, размываясь, переходятъ съ него и на растущія деревья, уничтожая часто десятки и даже сотни тысячъ десятинъ цѣннаго лѣса. Поэтому въ благоустроенномъ лѣсномъ хозяйствѣ обращается особенное вниманіе на своевременное удаленіе В. изъ лѣса—уборку его (требованіе ст. 168 Лѣсного Устава относительно казенныхъ лѣсовъ), при чемъ, однако, самое состояніе В. имѣетъ рѣшающее значеніе: онъ вреденъ въ пожарномъ отношеніи и какъ зарадникъ насѣкомыхъ только вначалѣ, въ первые годы своего существованія, впоследствии же, при дальнѣйшемъ разложеніи древесины, становится безвреднымъ и самое удаленіе его тогда изъ лѣса приноситъ уже не пользу, а ущербъ хозяйству, напрасно лишая лѣсную почву природнаго удобренія. Но при всей желательности скорѣйшей очистки лѣсныхъ дачъ отъ свѣжаго В., уборка его далеко не всегда можетъ быть выполнена, вслѣдствіе отсутствія спроса на матеріалы, получаемые отъ его работки, и потому невозможности возвращенія затратъ, сдѣланныхъ на его уборку. Въ иныхъ случаяхъ можно помочь въ этомъ отношеніи введеніемъ лѣсотехническихъ производствъ—смолокурения, углежженія, варки поташа и т. п., оплачивающихъ съ избыткомъ издержки по сбору В. Отчасти въ тѣхъ же видахъ, но еще болѣе на основаніи гуманитарныхъ побужденій и лѣсохранительныхъ соображеній, допущено въ Германіи бесплатное пользованіе В. въ казенныхъ и нѣкоторыхъ частныхъ лѣсныхъ дачахъ сосѣдними несостоятельными жителями (Bayrische Forstgesetze von 1852, Art. 90—91; Württembergische Forstpolizeigesetze von 1878, Art. 22; Sächsische Forststrafgesetze von 1873; Art. 7; Badische Forstgesetze von 1833 § 22), съ соблюденіемъ извѣстныхъ условій относительно доказательствъ несостоятельности и времени пользованія: сборъ его разрѣшается, для удобства надзора, только въ опредѣленные дни и часы отъ восхода до захода солнца, при чемъ запрещается употребленіе желѣзныхъ орудій, вывозка на телѣгахъ, продажа собраннаго и т. п.; виновные въ нарушеніи этихъ постановленій подвергаются денежному взысканію и даже аресту (въ Саксоніи) до четырехъ дней. У насъ, въ Россіи, бесплатное пользованіе В. изъ казенныхъ лѣсныхъ дачъ допускается только въ особыхъ исключительныхъ случаяхъ, какъ лѣсоохранительная мѣра для предупрежденія или прекращенія вреда, причиняемаго лѣсу несостоятельному населенію. Такъ, въ неурожайный 1891 годъ Высочайше разрѣшенъ (16 іюля) безденежный отпускъ дровъ и хвороста изъ валежнаго лѣса въ казенныхъ дачахъ крестьянамъ двадцати губерній, съ соблюденіемъ почти тѣхъ же условій, какія приняты въ Германіи и выше указаны (подробности въ «Лѣсномъ Журналѣ», 1891 г., выпускъ 4-й, стр. 559—561).

В. Собичевскій.

Валезиане — христианская секта III в. По свидетельству св. Епифания, она возникла около 240 г. в Филадельфии и получила название от Валезия, который, по призыву Оригена (175—254), оскотил себя, проповедуя совершенное умерщвление плоти и вегетеранизмъ. Когда вокруг Валезия стали собираться послѣдователи, филадельфійскій епископъ отлучилъ ихъ отъ церкви, и В. удалились въ Каменнстую Аравію. Никейскій соборъ осудилъ ученіе валезианъ, которые съ тѣхъ поръ исчезаютъ.

Валезій (Генрихъ Valesius, собственно де-Валуа)—французскій ученый, род. въ 1603 г. въ Парижѣ, гдѣ былъ ходоатемъ по судебнымъ дѣламъ; въ 1660 г. сталъ королевскимъ исторіографомъ и † 1676 г. В. приобрѣлъ извѣстность благодаря тому, что обнарудовалъ, подъ заглавіемъ «Polybii excerpta» (Парижъ, 1634—48), извлеченія изъ Полибія, сдѣланныя Константіномъ Порфиророднымъ. За этимъ трудомъ послѣдовали цѣнные изданія: Амміана Марцеллина (Парижъ, 1636; 2 исправл. изданіе Адриана Валезія, Пар., 1681), «Historia ecclesiastica» Евсевія (Парижъ, 1659 и 1678), сочиненій послѣдователей Евсевія (Парижъ, 1668 и 1673) и Гарпократіона (Лейд., 1683 и 1695). Кромѣ того, В. принадлежитъ цѣнный критическій трудъ: «Emendationum libri V et de critica libri II» (изд. Бурманномъ, Амстердамъ 1740). Жизнь его описана братомъ его Адрианомъ въ книгѣ «Henrici Valesii vita» (Парижъ, 1677); позднѣе появились «Valesiana» (Пар., 1694).

Младшій братъ его, Адрианъ В., род. въ 1607 г. въ Парижѣ, получившій образованіе у іезуитовъ и умершій также королевскимъ исторіографомъ въ 1692 г., составилъ нѣсколько историческихъ сочиненій, отличающихся точностью датъ и прекраснымъ языкомъ. Особенною вниманіемъ заслуживаютъ его «Notitia Galliarum ordine litterarum digesta» (Пар., 1676) и «Gesta veterum Francorum» (3 т., Парижъ, 1646—58).

Валекъ. 1) Экипажный — болѣею частью необходимая принадлежность лошадиной упряжки; на него надѣваются ушки или петли постромки, точно также, какъ на бабки или шленки ваги. В. бываютъ двоякаго рода: деревянные и желѣзные. Первые имѣютъ цилиндрическую форму, немного сплюснутую по длинѣ, съ небольшими головками на концахъ и желѣзною оковкою посрединѣ. Вторые состоятъ изъ тонкаго желѣзнаго прута, или узенькой полосы, согнутой въ видѣ параллелограмма, очень растянутого по направленію діагонали, проведенной изъ вершинъ острыхъ угловъ, такъ что эта діагональ (въ пароконномъ валькѣ Рансома) въ шесть-семь разъ болѣе второй діагонали, по направленію которой параллелограммъ плотно обхваченъ желѣзнымъ плоскимъ кольцомъ, окачивающимся загнутымъ крючкомъ. Посредствомъ этого крючка, вдвѣяемаго въ кольцо ваги, В. соединяется съ послѣдней. При употребленіи такихъ желѣзныхъ вальковъ, на концахъ постромокъ вмѣсто петель закрѣплены желѣзные крючья, которые вдвѣаются въ кольца, укрѣпленные въ вершинахъ острыхъ угловъ

В. При пароконной запряжкѣ оба В. плотно соединяются другъ съ другомъ вершинами этихъ угловъ и посредствомъ крючьевъ прикрѣпляются къ оконечностямъ ваги, имѣющей одинаковую длину и форму съ вальками (изображеніе пароконной желѣзной ваги съ желѣзными вальками помѣщено въ «Настольной книгѣ для русскихъ сельскихъ хозяевъ», изданіе А. Ф. Дервіена, томъ I). См. Запряжка и Повозка.

2) Молотильный—кичка, или прочная прямая палка, которою обмолачиваютъ, вмѣсто цѣпа, нѣкоторыя сельскохозяйственные растенія, какъ напр., ленъ и макъ, для чего снопы изъ этихъ растеній держатъ въ рукахъ и по верхней его части—головкамъ—ударяютъ.

3) Часть весла. 4) Цилиндръ, употребляемый для катанья бѣлья, для тѣста и вообще часть многихъ машинъ.

Валенбергъ (Georgii Wahlenberg)—шведскій ботаникъ (1780—1851); изучалъ съ 1792 г. въ Упсалѣ естественныя науки; въ 1801 г. получилъ мѣсто при естественно-историческомъ музеѣ въ Упсалѣ, путешествовалъ съ ботаническою цѣлью по Скандинавіи, Швейцаріи и Карпатамъ; съ 1826 профессоромъ ботаники при университетѣ въ Упсалѣ. Написалъ: «Geographisch och Economisk Beskrifning on Kemi Lappmark» (Стокгольмъ, 1804); «Kamtschadalsche Laub- und Lebetmossen» (Берлинъ, 1811); «Flora lapponica» (Берлинъ, 1812); «De climate et vegetatione Helvetiae septentrionalis» (Цюрихъ, 1813); «Flora Carpatorum» (Геттингенъ, 1814); «Flora Upsaliensis» (Упсала, 1820); «Flora suecica» (Упсала, 1824—26, 2 тома; второе изданіе 1831—1833)

Валенки (шерстяныя)—см. Войлокъ. А.

Валенсія (Valencia, прежде Нуэва Валенсія дель-Рей)—главный городъ штата Карабобо южноамериканской республики Венесуэлы, основанный въ 1555 году; расположенъ въ 30 км. отъ морского порта Пуэрто Кабелло и въ 135 км. отъ живописнаго озера Такаригуа (или Валенсійскаго озера); окруженъ плодородными, частью хорошо обработанными полями, и по свидетельству А. Гумбольдта представляетъ собою одинъ изъ красивѣйшихъ ландшафтовъ на земномъ шарѣ. Находится на высотѣ 556 м. надъ уровнемъ моря. Населеніе (1884)—36145 ч., занимающихся земледѣліемъ, воздѣлываніемъ плантацій сахарнаго тростника и кофе, а въ особенности торговлей и промышленностью, которымъ благоприятствуетъ выгодное положеніе города на пути между внутренними центрами страны, Каракасомъ и Пуэрто-Кабелло.

Валенсія (Valencia)—бывш. королевство, входящее въ составъ Испанскаго государства; занимаетъ пространство въ 23042 кв. км. съ населеніемъ въ 1458 тыс. (конецъ 1887). В. расположена на восточномъ склонѣ внутренняго испанскаго плоскогорья къ Средиземному морю: на западѣ граничитъ съ Южной Арагоніей и Новой Кастиліей, и занимаетъ узкую береговую полосу, тянущуюся къ Югу отъ Каталоніи до Мурсії. Страна представляетъ въ средней своей части узкую прибрежную равнину, песчаную, низменную и

лишенную удобных гаваней, но богатую лиманами, мѣстами изрѣзанную горными отрогами, отдѣляющимися отъ главнаго восточнаго хребта испанскаго плоскогорья. В. славится своимъ прекраснымъ, мягкимъ климатомъ и замѣчательнымъ плодородіемъ, которое, однако, проявляется лишь въ мѣстахъ, пользующихся достаточнымъ орошеніемъ, почему вся страна изрѣзана сѣтью каналовъ и другихъ искусственныхъ приспособленій для сохраненія влаги. Изъ продуктовъ страны важнѣйшіе: прекрасная тонкая вина, оливковое масло, южные плоды, рисъ, шафранъ, пенька, шелкъ, кошениль, сода и соль въ озерахъ. Населеніе Валенсіа имѣетъ въ своихъ жилахъ сильную примѣсь мауританской крови, отличается трудолюбіемъ и способностью къ земледѣлію и промысламъ, такъ что В. является, послѣ Каталоніи, самой оживленной въ промышленномъ отношеніи испанской провинціей, въ которой сосредоточены важнѣйшія фабрики шелковыхъ и шерстяныхъ матерій, бумажныя, мыловаренныя и винокуренныя заводы и т. д. Въ 1233—1253 г. В. завоевана была арагонцами и въ 1319 г. навсегда присоединена къ Арагоніи. Эдиктомъ отъ 22 сент. 1609 г. Филлиппъ III изгналъ изъ страны мавровъ, которые нашли убѣжище въ сѣверной Африкѣ. Въ административномъ отношеніи страна распадается на три провинціи: Валенсіа (112716 кв. км. съ 679030 жит.), Аликанте и Кастильонъ де-ла-Плана.

Изъ населенныхъ пунктовъ страны важнѣйшимъ является главный городъ Валенсіа, въ древности носившій названіе Valentia Ede-tanogum. Расположенный въ очаровательной мѣстности, вполне заслуживающей названіе «сада королевства В.» (Huerta de V.), на берегу Гвадалавіара и при двухъ жел.-дор. линіяхъ, посреди замѣчательно плодородной долины, В. принадлежитъ къ прекраснѣйшимъ и значительнѣйшимъ городамъ Пиренейскаго полуострова. Она окружена старинными стѣнами и башнями, относящимися частью еще къ эпохѣ сарациновъ, защищена цитаделюю, и въ своихъ узкихъ улицахъ, обставленныхъ массивными, частью старинными зданіями, и девяти площадяхъ, содержитъ не мало прекрасныхъ и достопримѣчательныхъ памятниковъ архитектуры, въ томъ числѣ 14 церквей. Въ особенности замѣчательны: соборъ, начатый постройкой въ 1262 году, съ великолѣпнымъ порталомъ, восьмиграннымъ куполомъ и восьмигранной же колокольной ашь Мигуэль, начала XV стол., и живописью Рибейры, Сурбарана и Рафаэля Мангса внутри; дагѣ—церковь Св. Каталины, бывшая мечеть, съ башней чудной архитектуры; великолѣпная крытая галлерея, постройки 1546 г., монастыря Санъ Мигуэль (за городомъ); королевскій дворецъ; зданіе биржи; госпиталь и тюремный замокъ. В. служитъ резиденціей архіепископа и центромъ административнаго управленія провинціей, имѣетъ торговую палату, лучшій въ Испаніи и наиболѣе посѣщаемый университетъ, академію изящныхъ искусствъ, прекрасныя ботаническія сады и музей съ превосходными картинами испанскихъ мастеровъ XVII ст. Населеніе В., до 144048 душъ

(1884), занимается фабрикаціей ситарь, шелковыхъ матерій, бумаги и мыла и ведетъ обширную морскую и сухопутную торговлю, преимущественно виномъ. Морская торговля ведется при посредствѣ не совсѣмъ безопасной гавани Вилладова дель Грао, соединенной съ В. желѣзнодорожной линіей въ 4 км. и служащей станціей для пароходовъ «Messageries Maritimes» и двухъ испанскихъ пароходныхъ обществъ. Городъ В. заложенъ Д. Врутомъ, основавшимъ здѣсь римскую колонію, послѣ одержанной надъ лузитанцами побѣды, въ 138 г. до Р. X. Во время борьбы Испаніи противъ Наполеона I, въ 1811 г., В. была окружена сильнымъ укрѣпленнымъ лагеремъ, гарнизонъ котораго (22 тыс.), подъ командою генерала Блака, выдерживалъ втеченіе 3 мѣсяцевъ осаду, предпринятую французами, подъ начальствомъ Сюшѣ. Блакъ преждевременно сдать городъ на капитуляцію, представивъ французамъ 19000 военно-плѣнныхъ и огромные военные и жизненные запасы.

В. замѣчательна въ бальнеологич. отношеніи: морскія купанья прекрасны и обставлены всевозможными удобствами; жизнь пріятна и недорога. Лучшее время года—конецъ осени и зима.

Валенсія, герцогъ—см. Нарваэсъ.

Валенсія де-Алькантара (Valencia de Alcantara)—городъ и крѣпость въ испанской провинціи Касересъ, пограничн. пунктъ желѣзнодорожной линіи Мадридъ - Касересъ-Лиссабонъ. Жителей 7795 чел.

Валентина Висконти (Visconti)—герц. Орлеанская, родилась около 1370 г., † въ 1409 г. Дочь Іоанна Галеаццо Висконти, герцога Миланскаго и Изабеллы Французской. Она въ 1389 г. вышла замужъ за Людовика Орлеанскаго, брата короля Карла VI, и въ приданое принесла ему графство Асти съ правами на герцогство Миланское. Людовикъ, несмотря на всѣ ея высокія качества, цѣнилъ ее очень мало. Послѣ его убіенія она сама отправилась въ Парижъ къ королю, съ просьбою о наказаніи виновныхъ. Слабый король сначала изъявилъ свое согласіе, но вскорѣ удалилъ ее отъ двора. На смертномъ одрѣ она заставила дѣтей поклоняться и поддерживать величіе своего дома и отомстить за убіеніе отца. Ея права на Миланъ впоследствии стали поводомъ къ войнамъ Людовика XII и Франциска I.

Валентинелли (Джузеппе Valentinelli)—итальянскій бібліографъ, родился въ 1805 году въ Феррарѣ; въ 1830 рукоположенъ въ священника; читалъ лекціи въ Падуѣ и Веллуну; въ 1841 г. получилъ мѣсто вице-бібліотекаря при знаменитомъ книгохранилищѣ С. Марка въ Венеціи, а въ 1846 г. сталъ главнымъ бібліотекаремъ его. В. принадлежитъ слѣдующія сочиненія: «Dagli studj sul Friuli» (Пара, 1856); «Catalogus codicum manuscriptorum de rebus forojulienisibus ex bibliotheca palatina ad S. Marci Venetiarum» (Вѣна, 1859); «Bibliographia del Friuli» (Венеція, 1861); «Regesta documentorum Germaniae historiam illustrantium» (2 т., Мюнх., 1864—66); «Bibliotheca manuscripta ad S. Marci Venetiarum» (5 т., Венец., 1869—72). Плодомъ путешествій В. въ Далмацію и Черногорію были слѣдующія изда-

нія: «Specimen bibliographicum de Dalmatia» (Венец., 1842); «Bibliographia della Dalmazia e del Montenegro» (Аграмъ, 1855); «Esposizione de' rapporti fra la Republica Veneta e gli Slavi meridionali» (т. 1, 1863). В. † 1874 г.

Валентини (Valentini)—генералъ-лейтенантъ прусской службы (1775 † 1834), участвовалъ въ первыхъ революціонныхъ войнахъ и въ войнѣ 1806 г.; въ 1809 перешелъ въ австрійскую армію, а въ 1810 въ русскую, съ которою дѣлалъ Турецкую кампанію; въ 1811 г. опять вернулся въ ряды прусскихъ войскъ; въ 1813—15 гг. былъ генералъ-квартирмейстеромъ и начальникомъ штаба въ корпусахъ Йорка и Булова; въ 1828 году назначенъ начальникомъ военно-учебныхъ заведеній. Изъ воен. сочиненій его пользовались извѣстностію слѣдующія: «Die Lehre vom Kriege» (1833); «Errinerungen eines alten preuss. Officiers aus den Jahren 1792—94»; «Das Gefecht bei Saalfeld»; «Versuch einer Geschichte des Feldzuges v. 1809 an der Donau».

Валентицитъ (или сурьмяные двѣты)—минералъ изъ изоморфной группы сурьмянистой и мышьяковистой кислотъ. Сурьмянистая кислота Sb_2O_3 , подобно мышьяковистой кислотѣ, кристаллизуется въ двухъ системахъ: правильной и ромбической; первая разность называется сенармонтитомъ, вторая—валентицитомъ. Призматическіе или табличеобразные кристаллы В. встрѣчаются нарощенными поодинокѣ или въ звѣздчатыхъ, перистыхъ, пучковидныхъ и т. п. группахъ; кромѣ того, В. извѣстенъ также въ сплошномъ видѣ, въ зернистыхъ, чешуйчатыхъ и другихъ агрегатахъ, въ псевдоморфозахъ по самородной сурьмѣ, сурьмяному блеску, красной сурьмяной рудѣ и т. п. Мягкій и весьма хрупкій минералъ, твердости=2,5—3, уд. в.=5,6, полупрозрачный или просвѣчивающій, желтоватоплоскато-бѣлый, желтовато-бурый, пепельно-сѣрый или изрѣдка красный; блескъ на плоскости совершенной спайности—перламутровый, а на остальныхъ алмазовидный. Въ соляной кислотѣ растворяется; при пагрѣваніи желтѣетъ и плавится въ бѣлую массу, въ колбѣ возгоняется, на углѣ въ восстановительномъ пламени даетъ металлическую сурьму. В. содержитъ ок. 83% сурьмы. В. встрѣчается въ Горгаузенѣ (въ Рейнской Пруссіи) и друг. мѣстахъ Германіи, Фельзобани (Венгрія), Санса (въ Алжирѣ).—См. Сенармонтитъ. *Ф. Л.*

Валентиніанъ I (Флавій Valentinianus)—римскій императоръ, род. 321 г. въ Панноніи; 26 февр. 364 г. провозглашенъ войскомъ, въ Никейѣ, преемникомъ импер. Іовіана, но принялъ на себя лишь управленіе западной частью имперіи, восточную же предоставилъ своему младшему брату Валенту (см. это сл.). В. былъ способный правитель, одинаково заботившійся о внутреннихъ и внѣшнихъ дѣлахъ, въ религиозныхъ вопросахъ обнаруживавшій необыкновенную терпимость, несмотря на свою приверженность къ ученію церкви, и вообще былъ человекъ справедливый, хотя нерѣдко, подъ влияніемъ вспыльчивости, доходилъ до жестокости. При немъ въ Британіи (Феодосіемъ, отцомъ будущаго императора) было восстановлено римское господство до Антонинова

вала (367—70). Галлію самъ В., съ 366 г., очистилъ отъ алеманновъ. Послѣднихъ императоръ преслѣдовалъ и за Рейнъ, въ 368 г. нанесъ имъ пораженіе при Солицинумѣ (нынѣшній Зульцъ, въ долинѣ рѣки Неккара), укрѣпилъ рейнскую границу новыми сооружениями и въ 374 г. заключилъ выгодный миръ. Возстаніе мавританскаго князя Фирмуса въ Африкѣ было подавлено Феодосіемъ въ 373 г. Удачно также воевалъ В. лично съ квадами, на Дунаѣ, по 17 нояб. 375 г. внезапно умеръ въ Брегеціо (близъ Коморна).

Преемникомъ В. былъ сынъ его отъ перваго брака Граціанъ, который, по требованію войска, долженъ былъ признать своего брата по отцу, четырехлѣтнаго Валентиніана II, соправителемъ. Малолѣтній Валентиніанъ все время сохранялъ свое достоинство, такъ какъ послѣ паденія Граціана (383 г.) императоръ Феодосій принялъ его подъ свое покровительство. Когда въ 387 г. узурпаторъ Максимъ изгналъ Валентиніана изъ Италіи, Феодосій побѣдоносно вновь водворилъ послѣдняго (388) въ его правахъ. 15 мая 392 Валентиніанъ II былъ убитъ собственнымъ своимъ полководцемъ Арбогастомъ, когда отказался подчиниться выскокомѣннымъ требованіямъ послѣдняго.

Валентиніанъ III (Флавій Платидъ), сынъ Константина, соправителя Гонорія (см. это сл.) и Платидія, род. 419 г., въ 425 провозглашенъ своимъ дядей, Феодосіемъ II, императоромъ Запада. За него управляли имперіей его мать Платидія (до 450) и Азійя (см. это сл.). Богѣе 20 лѣтъ послѣдній съ успѣхомъ отражалъ нашествія варваровъ на сѣверныя и восточныя части имперіи. Африка, въ 429 годѣ, овладѣли вандалы, благодаря враждѣ, существовавшей между Азіемъ и намѣстникомъ этой провинціи Бонифаціемъ. Огромныя заслуги Азійя, побѣдителя Аттилы (451), бездарный и слабохарактерный В. вознаградила тѣмъ, что, въ припадкѣ ревности, убилъ своего геніальнаго полководца (454). Уже въ слѣдующемъ году В. былъ убитъ Петроніемъ Максимомъ, честолюбие котораго не было въ достаточной степени удовлетворено императоромъ.

Валентининовъ день, 14 февраля, въ Англіи и Шотландіи въ старину сопровождался своеобразнымъ обычаемъ. Наканунѣ дня, посвященнаго св. Валентину, собирались молодые люди и клали въ урну соответственное ихъ числу количество билетиковъ, съ обозначенными на нихъ именами молодыхъ дѣвушекъ; потомъ каждый вынималъ одинъ такой билетикъ. Дѣвушка, имя которой доставалось такимъ образомъ молодому человѣку, становилась на предстоящій годъ его «Валентиной», также какъ и онъ ея «Валентиномъ», что влекло за собою между молодыми людьми на цѣлый годъ отношенія въ родѣ тѣхъ, какія, по описаніямъ средневѣковыхъ романовъ, существовали между рыцаремъ и его «дамой сердца». Обычай этотъ, о которомъ такъ трогательно говорить Офелія въ своей знаменитой пѣснѣ, по всей вѣроятности, происхожденія шотландскаго. Еще нынѣ Валентининовъ день въ Шотландіи и Англіи даетъ молодежи поводъ къ разнообразнымъ шуткамъ и развлеченіямъ.

Валентинусъ Базиліусъ (Basilius Valentinus)—знаменитѣйшій алхимикъ XV в. Свѣдѣній о личности этого ученаго почти никакихъ не имѣется. Въ 1515 г. императоръ Максимилианъ I предписалъ собрать справки въ бенедиктинскихъ монастыряхъ, не было ли между монахами этихъ монастырей лица, носившаго имя Basilius Valentinus. Справки эти ни къ чему не привели, и лишь въ 1675 году, нѣкій Gudenus, писавшій исторію г. Эрфурта нашелъ въ спискахъ монастыря Св. Петра (принадлежавшаго Бенедиктинскому ордену) въ Эрфуртѣ ика В., жившаго въ этомъ монастырѣ въ XV столѣтіи. Въ сочиненіяхъ своихъ В. обнаруживается—съ одной стороны, необыкновенно глубокая познанія, въ немъ сказывается замѣчательный изслѣдователь-экспериментаторъ; съ другой стороны, тамъ, гдѣ дѣло касается теорій, мы въ немъ видимъ страстнаго мечтателя и фантазера, связывающаго занятія алхиміей съ вопросами чисто религіознаго характера и считающаго отысканіе, напр., философскаго камня возможнымъ лишь для людей глубоко благочестивыхъ. Всю жизнь человѣка В. сравниваетъ и считаетъ процессомъ тождественнымъ съ превращеніемъ неблагородныхъ металловъ въ золото: земную жизнь и всѣ несчастія, постигающія человѣка, В. уподобляетъ процессамъ, которымъ нужно подвергнуть металлы для превращенія ихъ въ золото (вывариваніе и очищеніе при помощи ферментаціи); могила это то мѣсто, гдѣ на человѣка дѣйствуетъ пуррефакція (т. е. сила, вызывающая гніеніе), освобождающая его отъ неблагородныхъ составныхъ частей, и наконецъ безсмертіе души—это сублимація (улетучиваніе) его благороднѣйшихъ составныхъ частей. Какъ ученый изслѣдователь, В. стоитъ на рубежѣ двухъ періодовъ—періода алхиміи и періода ятрохиміи. Онъ первый указалъ на то, что врачи слишкомъ мало занимаются испытаніемъ лекарственнаго дѣйствія различныхъ, искусственно получаемыхъ, веществъ. Онъ же первый выясняетъ относительность понятія о ядѣ въ зависимости отъ того, имѣемъ ли мы дѣло съ болѣзненнымъ или здоровымъ организмомъ: данное вещество можетъ быть ядомъ для здороваго и прекраснымъ лекарствомъ для больного организма. Химическія свѣдѣнія В. были необыкновенно обширны: онъ обстоятельно изучилъ мышьякъ и нѣкоторые изъ его соединеній; онъ первый вполне опредѣленно говоритъ о висмутѣ и называетъ цинкъ; онъ же первый получилъ весьма чистую ртуть (подвергая перегонкѣ смѣсь сурьмы съ известью), свинцовый сахаръ, гремячее золото, желѣзный купоросъ и пр. Особенно обширны изслѣдованія В. надъ сурьюмою и ея препаратами. Эти изслѣдованія составляютъ, можно сказать, первый шагъ по тому пути, который въ исторіи химіи носитъ названіе «періода медицинскои химіи или ятрохиміи». Въ самомъ дѣлѣ, замѣтивъ, съ одной стороны, что можно очищать золото отъ нѣкоторыхъ «неблагородныхъ» примѣсей, сливая его съ сурьюмою, а съ другой стороны, что многія болѣзни излечиваются препаратами сурьмы, В. сопоставляетъ эти два явленія, и принимаетъ, что излеченіе болѣзни есть «облагораживаніе» организма въ такой же мѣрѣ, въ ка-

кой очищеніе золота есть его облагораживаніе. Отсюда заключеніе: то, что можетъ облагородить металлъ, можетъ облагородить и организмъ, т. е. излечиваетъ его отъ болѣзни.

Изучая обыкновенный спиртъ, В. наблюдалъ образованіе эфировъ при дѣйствіи на него кислотъ; будучи знакомъ болѣе всѣхъ своихъ предшественниковъ съ методами химическаго анализа, В. указываетъ на то, что многіе изъ неблагородныхъ металловъ, имѣющихся въ продажѣ, содержатъ примѣсь серебра и золота и что это служитъ часто причиною заблужденія алхимиковъ. Это послѣднее указаніе должно было несомнѣнно играть огромную роль въ появленіи скептическаго отношенія къ «превращенію металловъ», такъ какъ В. говоритъ, что прежде, нежели утверждать состоявшееся превращеніе даннаго металла въ золото или серебро, нужно убѣдиться въ томъ, что превращенный металлъ не содержалъ этихъ благородныхъ металловъ еще до своего превращенія. Наиболѣе крупнымъ фактическимъ открытіемъ В. слѣдуетъ, конечно, считать открытіе соляной кислоты—вещества, имѣющаго первостепенное значеніе и въ наукѣ, и въ практикѣ.

До насъ дошло мало свѣдѣній о личности В. и его сочиненіяхъ. До сихъ поръ даже неизвѣстно, писалъ ли В. свои сочиненія на латинскомъ или на нѣмецкомъ языкѣ. Латинскія рукописи, повидимому, древнѣе нѣмецкихъ: Сочиненія В. были въ началѣ XVII в. изданы Tölde. Важнѣйшія изъ нихъ. 1) «Triumphwagen des Antimonii» (Cursus triumphalis antimonii); 2) «Von dem grossen Stein der uralten Weisen» (De magno lapide antiquorum Sapientum); 3) «Wiederholung, von dem grossen Stein der uralten Weisen» (Repetitio de magno lapide antiquorum sapientum); 4) «Offenbarung der verborgenen Handgriffe» (Apocalypsis chemica); 5) «Letztes Testament» (Testamentum ultimum); 6) «Schlussreden» (Conclusions). Въ послѣднее время нѣкоторые изъ историковъ химіи стали высказывать предположеніе, что В. жилъ не до, а послѣ Парацельса. Ср. Н. Kopp, «Beiträge zur Geschichte der Chemie».

М. Гольдштейнъ. А.

Валентинъ и Валентиніане.—Валентинъ, самый значительный гностицескій философъ и одинъ изъ геніальнѣйшихъ мыслителей всѣхъ временъ, родомъ изъ Египта, жилъ въ первой половинѣ II-го вѣка, прибылъ въ Римъ при папѣ Гигинѣ въ 140 г., сталъ знаменитъ при Піѣ I и дожилъ до времени папы Аникиты. Умеръ на о-вѣ Кипрѣ въ 160 г. Другихъ достовѣрныхъ свѣдѣній о жизни его не имѣется. Сочиненія его, какъ и вся почти гностицеская литература, до насъ не дошли, за исключеніемъ маловажныхъ фрагментовъ. Коптская книга «Πιστις Χριστιανή», найденная 40 лѣтъ тому назадъ *), не принадлежитъ Валентину, какъ сначала предполагали, а есть лишь второстепенный офитскій апокрифъ. Валентинова система, стоящая во главѣ египетскаго типа гностики, обстоятельно излагается въ древнѣйшемъ и важнѣйшемъ источникѣ для изученія гностицизма—у св. Иринея Лионскаго,

*) Изданная, съ латинскимъ переводомъ, Шварцемъ в Петербургѣ въ 1851 г.

въ его «*Ἐλεγγος καὶ ἀνατροπὴ τῆς φευδωνύμου γυναικός*» (книга I). Въ основѣ системы—общегностическая идея абсолютной полноты (πλήρως) вѣчнаго бытія или міра зоновъ (αἰώνες), изъ котораго происходитъ и къ которому возвращается все способное къ воспріятію истины. На незримыхъ и несказанныхъ высотахъ (т. е. въ сферѣ чисто-трансцендентнаго бытія, говоря новѣйшими языкомъ) предвѣчно пребываетъ совершенный зонъ—первоначало, прастецъ или Глубина (Βόθος). Будучи выше всякаго опредѣленнаго бытія, какъ положительное нѣчто, или истинная безконечность, этотъ первозонъ имѣетъ въ себѣ абсолютную возможность или мощь (potentia, δύναμις) всего и всякаго опредѣленнаго бытія, имѣетъ ее въ себѣ какъ свою мысль и радость. Въ такомъ внутреннемъ, невыраженномъ состояніи эта мысль Глубины называется Молчаніемъ (Σιγή). Непостижимое (το ἀκατάληκτον) Глубины всегда остается въ Молчаніи, постижимое же (το κατάληκτόν) становится началомъ всего (ἀρχὴ τῶν πάντων), будучи изъ потенциальной мыслы первозона произведено въ дѣйствительность актомъ его воли. Это второе, произведенное начало всего есть Умъ (Νοῦς), также называемый Единороднымъ и Отцемъ всяческихъ. Съ нимъ вмѣстѣ произведена и соотносительная ему идеальная объективация—Истина (Ἀλήθεια). Они, оплодотворяя другъ друга, производятъ Смыслъ (Λόγος) и Жизнь (Ζωή), а эти, въ свою очередь, поражаютъ Человѣка (Ἄνθρωπος) и Церковь, т. е. общество (Ἐκκλησία). Эти четыре пары (сизигии): Глубина и Молчаніе, Умъ и Истина, Смыслъ и Жизнь, Человѣкъ и Церковь, составляютъ совершенную осьмерицу (огдоаду), которая, не изъ недостатка или потребности, а по избытку внутреннего довольства и для новаго прославленія Первоотца, производятъ еще 22 зона: Смыслъ и Жизнь—10 (декаду), а Человѣкъ и Церковь—12 (додекаду). Всѣ вмѣстѣ 30 зоновъ и составляютъ выраженную полноту абсолютнаго бытія—Плѣрому. Последній изъ тридцати—женскій зонъ, Софія—возрастаетъ пламеннымъ желаніемъ непосредственно знать или созерцать Первоотца—Глубину. Такое непосредственное знаніе Первоначала свойственно только его прямому произведенію (πρόβολή)—Единородному Уму; прочіе же зоны участвуютъ въ абсолютномъ вѣдѣніи Глубины лишь посредственно, по чину своего происхожденія, чрезъ своихъ производителей, а женскіе зоны, сверхъ того, обусловлены въ семь дѣлъ и своими мужскими коррелатами. Но Софія, презрѣвши какъ своего супруга Желаннаго (Θελήτος), такъ и всю іерархію двадцати-семи зоновъ, необузданно устремляется въ бездну несказанной сущности. Невозможность ее проникнуть, при страстномъ желаніи этого, повергли Софію въ состояніе недоумѣнія, печали, страха и изумленія, и въ такомъ состояніи она произвела соотвѣтственную ему сущность—неопредѣленную, безвидную и страдательную. Сама она, потерявши свой внутренний устой и выйдя изъ порядка Плѣромы, разшилась бы во всеобщую субстанцію, если бы въ своемъ безмѣрномъ стремленіи не встрѣтила вѣчнаго Предѣла (Ὁρος), все приводящаго въ

должный порядокъ и называемаго также Очистителемъ, Воздаятелемъ и Крестомъ. Оросъ исключилъ изъ Плѣромы безформенное чадѣ Софіи, ея объективированное страстное желаніе (Ἐνθούρησις), а Софію возстановилъ на прежнемъ мѣстѣ въ Плѣромѣ. Положительнымъ результатомъ происшедшаго безпорядка явилось произведеніе Единороднымъ духомъ новыхъ зоновъ—Христа и Духа Святаго. Первый научилъ всѣхъ зоновъ различать въ Первоотцѣ его непостижимое отъ постижимаго, а также сообщилъ имъ законъ послѣдовательности и сочетанія зоновъ; Духъ Св., съ другой стороны, открылъ имъ ихъ существенное тождество, въ силу котораго всѣ въ каждомъ и каждый во всѣхъ. Утѣшенные, успокоенные и обрадованные этимъ откровеніемъ, зоны проявили на дѣлѣ свою солидарность, производя сообща, изъ лучшихъ своихъ силъ совокупный Плодъ Плѣромы и соборный Даръ ея Первоотцу—зона Иисуса или Спасителя. Онъ же, какъ отъ всѣхъ происшедшій, называется Все (Πάν). А между тѣмъ извергнуто изъ Плѣромы безформенное дѣтище мятежнаго зона (называемое именемъ матери, только въ еврейской формѣ множественнаго числа—Ахамот, испорченное изъ Ра-Хакмот) томилось въ полномъ мракѣ и лишеніяхъ. Сжалился надъ нею Христосъ и, снизойдя, собственною силою вложилъ въ нее нѣкоторый внутренней образъ Плѣромы, но только по существу, а не по знанію (т. е. безсознательную идею), чтобы изгнанница могла чувствовать и скорбь разлуки, а вмѣстѣ съ тѣмъ имѣла бы и свѣтлое предощеніе вѣчной жизни. Совершивши это, Христосъ удалился въ Плѣрому, а устремившаяся за нимъ Ахамотъ была удержана Предѣломъ. Тогда она впала въ состояніе смятенія, болѣе сильное (потому что болѣе объективное, фактически-обусловленное), чѣмъ нѣкогда ея мать—вышняя Софія. Страстные ощущенія, которыя испытывала Ахамотъ, были не только переходящимъ измѣненіемъ (ἐτεροίωσις), какъ у Софіи, но и постоянной противуположенностью (ἐναντιότης). Она сама была уже объективированною страстью Софіи, а ея собственныя противоборствующія страсти объективируются еще реальнѣе и даже прямо материализуются. Вся влажная стихія въ нашемъ мірѣ—это слезы Ахамотъ, плачущей по утраченному Христѣ; нашъ физическій свѣтъ есть сіяніе ея улыбки при воспоминаніи о Немъ, ея скорбь и туга застыла и отвердѣла въ плотномъ веществѣ; изъ ея страха возникли сатана и демоны, а изъ ея обращенія и стремленія къ утраченному произошли Диміурги (космическій умъ) и прочія душевныя существа. Во всемъ этомъ ей помогали посланный по молбѣ ея Христомъ изъ Плѣромы Спаситель или Утѣшитель (Παρακλητѣ). Онъ отдѣлилъ Ахамотъ отъ ея низшихъ порождений и пробудилъ въ ней сознаніе, а она, отъ созерцанія сопровождавшихъ Спасителя ангеловъ, произвела свое высшее порожденіе—духовное начало въ нашемъ мірѣ, сѣмя будущихъ духовныхъ людей, пневматиковъ или гностиковъ. Произведя все это, она захотѣла образовать свои произведенія, дать имъ форму; но сдѣлать это съ духовнымъ началомъ

ей было нельзя, так как оно было однородно и равнаго достоинства съ нею самою, а только высшее образуется высшимъ. Поэтому ея образующее дѣйствіе ограничилось душевными существомъ — Диміургомъ, кот., безсознательно ею внушаемый и направляемый, сталъ созидать видимый міръ и прежде всего семь небесъ (т. е. семь планетныхъ сферъ, включая солнце и луну); затѣмъ матеріальныя стихіи (происшедшія, какъ сказано, изъ страстныхъ состояній Ахамотъ) онъ слагаетъ и связываетъ, образуя изъ нихъ земной міръ, и въ концѣ этого ожидательнаго процесса творитъ челоѣка. Въ это совершеннѣйшее созданіе Диміурга Софія-Ахамотъ, невѣдомо для самого создателя вложила, высшее духовное начало, порожденное ею отъ сочетанія съ Параклетомъ. Такимъ образомъ въ челоѣкѣ соединены три начала: 1) матеріальное 2) душевное, полученное отъ Диміурга, и 3) духовное, вложенное Софіею-Ахамотъ. Эти три начала не осуществляются равномѣрно всѣмъ потомствомъ перваго челоѣка. Въ однихъ людяхъ реализуется только матеріальное начало — это люди плотскіе (βλοχοί, χοίχοί, или σαρκχοί), роковымъ образомъ предопредѣленные ко злу и гибели; въ другихъ осуществляется среднее — психическое начало — это люди душевные (ψυχχοί), способные и ко злу и къ добру по собственному выбору; въ случаѣ предпочтенія имъ добра они спасаются вѣрою и дѣлами; но никогда не могутъ достигнуть высшаго совершенства и блаженства, какія предназначены для людей третяго разряда, по существу духовныхъ (πνευματικοί). Эти «чада премудрости» не нуждаются ни въ вѣрѣ, ибо обладаютъ совершеннымъ знаніемъ (γνωσις), ни въ дѣлахъ, ибо они спасаются не своими дѣйствіями, а тѣмъ духовнымъ сѣменемъ, которое свыше въ нихъ вложено. Цѣль міроваго процесса состоитъ именно въ томъ, чтобы это малое духовное сѣмя раскрылось, развилось и воспиталось чрезъ познаніе душевныхъ и чувственныхъ вещей, а цѣль пришествія на землю Спасителя состояла въ томъ, чтобы собрать всѣхъ имѣющихъ въ себѣ сѣмя жены» (т. е. Софія-Ахамотъ) и изъ безсознательныхъ пневматиковъ превратить ихъ въ сознательныхъ гностиковъ, открывши имъ истину о Небесномъ Отцѣ, о Плеромѣ и объ ихъ собственномъ происхожденіи. Но онъ воспринялъ отъ Диміурга также и «душевнаго челоѣка», чтобы явиться и душевнымъ, и праведнымъ изъ нихъ спасти, возбудивши ихъ къ истинной вѣрѣ и добрымъ дѣламъ. Матеріальнаго же начала въ Спаситель не было (ибо матерія не воспринимаетъ спасенія), и тѣло его было особенное, фантастическое. Когда всѣ гностики познаютъ себя и разовьютъ свое духовное сѣмя, наступитъ конецъ міра. Софія-Ахамотъ окончательно соединится со Спасителемъ и войдетъ въ Плерому; духи гностиковъ, принявъ женскій характеръ, войдутъ въ сочетанія (сизгивъ) съ ангелами и также будутъ восприняты въ Плерому. Диміургъ и «душевные» праведники утвердятся навѣки въ своемъ царствѣ небесномъ, или въ «среднемъ мѣстѣ», а матеріальный міръ, съ плотскими людьми и съ княземъ міра сего — сатаной, сгоритъ и обратится въ ничто. —

(За недостаткомъ подлинныхъ текстовъ невозможно съ полною увѣренностью отдѣлать въ изложеніи св. Иринея мысли Валентина отъ дополненій его ближайшихъ учениковъ, но несомнѣнно, что въ такой стройной, послѣдовательной и поэтически-оригинальной системѣ всѣ главныя черты принадлежатъ гениальному учителю.)

(Съ точки зрѣнія философской, величайшее достоинство Валентиновой системы состоитъ въ совершенно новомъ метафизическомъ (хотя и облеченномъ въ поэтическую форму) взглядѣ на матерію. Древняя мысль знала только два представленія о матеріальномъ бытіи: или какъ въ индисккомъ пантеизмѣ, а также у элеатовъ, это бытіе являлось лишь субъективнымъ призракомъ, обманомъ духа; или же, какъ въ остальной греческой философіи, матерія приписывалась безусловно самостоятельной реальности.) Въ Валентиновой же системѣ впервые матеріальное бытіе ясно опредѣляется въ своемъ истинномъ существѣ какъ реальность условная, именно какъ дѣйствительный результатъ душевныхъ измѣненій.

Что касается до метафизическихъ и этическихъ недостатковъ этой системы, то они общи ей со всѣми прочими гностическими ученіями и будутъ указаны при общей оцѣнкѣ этого умственного движенія.

Литературу о Валентинѣ см. подъ словомъ Гностицизмъ.

Валентиніане. Изъ ближайшихъ послѣдователей Валентина, современныхъ св. Иринею Секундъ внесъ въ идею плеромы начало пиагорейскаго дуализма, различая въ высшей осмерицѣ (οκτώαδѣ) правую и лѣвую стороны, или свѣтъ и тѣму. Епифанасъ, съ одной стороны, осложнилъ метафизическую часть системы ненужными диалектическими тонкостями, справедливо осмѣянными у св. Иринея, какъ напр., различіе между единичностью (μονότης), единостью (ἐνότης), единцею (μονάς) и единымъ (ἐν); а съ другой стороны, въ книгѣ о справедливости (изъ которой сохранились два фрагмента) онъ утверждалъ, какъ идеалъ челоѣческой жизни, такую же безразличную общность всего, какая существуетъ по волѣ Божіей въ прочей природѣ и нарушается лишь произвольными челоѣческими узаконеніями (въ этомъ пунктѣ онъ удался отъ Валентинова ученія и примыкалъ къ другимъ гностическимъ школамъ — карпократіанамъ, Исидору). Птолемеѣ (или нѣкоторые его ученики*) внесъ оригинальное видоизмѣненіе основной метафизической идеи, утверждая, что абсолютному первоначалу, Глубинѣ, присущи два вѣчные аффекта или расположенія (διαθέσεις): пассивный — мысль (ἐννοια) и активный — воля (θελημα). Мысль заключала въ себѣ идеально всякое дальѣйшее произведеніе (πρобоλή) Первоначала, но не могла ничего реально осуществить сама собою, пока

*) Въслѣдствіе двухъ противорѣчивыхъ указаній у св. Иринея (подлинное греческое его сочиненіе дошло до насъ лишь въ тѣхъ частяхъ, которыя воспроизведены св. Епифаніемъ Кипрскимъ въ его ересологическѣй компіляціи) вопросъ о томъ, что принадлежитъ Валентину, что Птолемею и что ученикамъ послѣднѣго остается спорнымъ и по недостатку матеріала едва ли можетъ быть рѣшенъ съ достовѣрностью.

ее не оплодотворило активное волевое начало, породивши изъ такого сочетанія Умъ и Истину, а затѣмъ и все прочее (въ наши дни извѣстной Гаргманъ въ точности воспроизвелъ и присвоилъ себѣ этотъ метафизическій романъ). Въ письмѣ къ Флоръ (сохраненномъ у св. Епифанія) Птоломей доказываетъ, что законъ Моисеевъ по происхожденію своему тройственъ: одна часть его содержитъ заповѣди Божіи, другая принадлежитъ Моисею, третья—семидесяти старѣйшинамъ. То, что въ законѣ идетъ отъ Бога, также тройко по своему характеру: есть заповѣди, исполненныя Христомъ и обязательныя для всякаго христіанина (десатословіе); есть законы, упраздненныя Евангеліемъ (око за око и т. п.), и есть наконецъ предписанія символическія и аллегорическія. При такомъ своемъ смѣшанномъ характерѣ это законодательство не можетъ происходить ни отъ абсолютно добраго, ни отъ злого начала, а происходитъ отъ Бога справедливаго, создавшаго видимый міръ (Диміурга) и занимающаго среднее положеніе между добромъ и зломъ. Гераклеонъ написалъ толкованіе на Евангелія отъ Луки и отъ Іоанна (фрагменты сохранились у Климента Александрійскаго и у Оригена); ученики его установили особое чинство для умирающихъ, которыхъ мазали елеемъ, поливали священою водою и произносили надъ ними спеціальныя молитвы и заклинанія, чтобы испустить ихъ духовную сущность изъ подъ власти Диміурга и дьявола.

Къ Валентиновой школѣ относятъ также Марка волхва, который думалъ дать новое основаніе системѣ въ сложеніи и разложеніи чиселъ, именъ и буквъ. Вмѣстѣ съ тѣмъ онъ и его послѣдователи предавали усилению магіи и практической теургіи, чѣмъ привлекали многихъ, особенно богатыхъ женщинъ. Маркъ, равно какъ Секундъ и Птоломей, дѣйствовали на Западѣ (въ Италіи и Галліи); представителями же Валентиновой школы на Востокѣ были Аксіоникъ и Ардезіанъ. Эта школа, въ качествѣ изолированной и остановившейся въ своемъ развитіи секты, продержалась до V вѣка и въ нѣкоторыхъ городахъ имѣла даже особые храмы.

Владиміръ Соловьевъ.

Валентинъ—папа, римлянинъ родомъ, возсѣдшій на престолѣ Петра всего одинъ мѣсяцъ, въ 827 г.

Валентинъ изъ Бржозова—гусситскій священникъ въ Польшѣ въ XVI в., который, недовольный католическими канціоналами, перешелъ на польскій языкъ чешскій канціональ и издалъ его въ Кенигсбергѣ въ 1554 г., подъ загл. «Kancjonał albo księgi chwiał Boskich»; второй разъ этотъ канціональ былъ изданъ въ Краковѣ въ 1569 г.

Валентинъ (Габріэль-Густавъ Valentin)—извѣстный физиологъ, род. 8 іюля 1810 въ Бреславлѣ; съ 1823 по 1832 г. посѣщалъ университетъ родного города и съ 1833 г. поселился въ Бреславлѣ какъ практической врачъ. Нѣсколько хорошихъ научныхъ работъ, въ томъ числѣ его руководство по исторіи развитія («Handbuch der Entwicklungsgeschichte», Берлинъ, 1835 г.), побуждали берскаій университетъ пригласить его на кафедру. В. умеръ въ Бернѣ 24 мая 1883 г. Какъ физиологъ, В. былъ

ученикомъ Пуркинье (см. это сл.), съ которымъ вмѣстѣ онъ написалъ сочиненіе «De phaenomeno generali et fundamentali motus vibrationis continui» (Бреславль, 1835). Послѣ перѣзда въ Бернъ онъ обнародовалъ «De functionibus nervorum cerebrialium et nervi sympathici libri quatuor» (Бернъ, 1839) и превосходный «Lehrbuch der Physiologie des Menschen» (2 тома, Брауншвейгъ, 1845 г.; 2 изд. 1847—50), вслѣдъ за которыми онъ издалъ «Grundriss der Physiologie des Menschen» (Брауншвейгъ, 1846, 4 изд. 1855; есть русскій переводъ: «Начальныя основанія физиологіи человѣческаго тѣла», Спб., 1849, 2 изд., тамъ же, 1851). Затѣмъ появились его важныя монографическія работы: «Die Einflüsse Vaguslähmung auf die Lungen- und Hautausdünstung» (Франкфуртъ, 1857); «Untersuchung der Pflanzen- und Thiergewebe» (Лейпцигъ, 1861); «Der Gebrauch des Spektroskops zu physiologischen und ärztlichen Zwecken» (Лейпцигъ, 1863); «Versuch einer physiol. Pathologie der Nerven» (Лейпцигъ, 1864); «Versuch einer Physiol. Pathologie des Blutes und der übrigen Körpersäfte» (Лейпцигъ, 1866); «Die physicalische Untersuchung der Gewebe» (Лейпцигъ, 1867). Кроме того, съ 1836 г. онъ издавалъ «Repetitorium für Anatomie und Physiologie».

Э. Б.

Валентъ (К. Юлій)—одинъ изъ такъ называемыхъ «30 тирановъ» Римской имперіи (ср. «Script. hist. Augustae»), антиимператоръ, выставленный въ Италіи около 250 г., когда Децій воевалъ съ готами на Дунаѣ (Mommsen, Bull. 1865 стр. 27).

Валентъ (Valens)—римскій императоръ, род. 28 марта 364 г., былъ возведенъ старшимъ братомъ своимъ Валентиніаномъ I (см. это сл.) въ санъ соправителя для Востока. Значительно уступая въ даровитости своему брату, Валентъ, бывшій ревностнымъ поборникомъ арианизма, выказывалъ нетерпимость къ ученію Церкви и часто впадалъ въ жестокость, хотя въ то же время обладалъ многими хорошими качествами. Въ 365 г. Прокопій объявилъ себя римскимъ императоромъ, но уже въ слѣдующемъ году В. взялъ его въ плѣнъ и предалъ казни. Такъ какъ готы поддерживали Прокопія, то В. въ 367 г. переправился съ войскомъ чрезъ Дунай и въ 369 г. принудилъ ихъ герцога Атанариха просить о заключеніи мира. Недоразумѣнія, возникшія въ Арменіи (369), грозили вовлечь имперію въ войну съ персами, но послѣ многолѣтнихъ переговоровъ были улажены мирнымъ путемъ. Рокочнымъ шагомъ В. было разрѣшеніе (въ 376 г.) тѣснымъ гуннами вестготамъ поселиться въ Мезіи. Здѣсь готы до того раздражены были несправедливостью къ нимъ римскихъ чиновниковъ, что, подъ предводительствомъ Фриттигера, возстали, опустошили Фракію и Македонію и, въ отсутствіе императора, находившагося въ Сиріи, разбили его полководцевъ. Тогда (въ 378) В. лично двинулся противъ готовъ, но, неосмотрительно завязавъ, безъ вспомогательнаго войска своего соправителя и племянника Граціана, рѣшительное сраженіе съ вестготами, потерпѣлъ подъ Адрианополемъ (9 авг. 378 г.) страшное пораженіе и палъ на полѣ битвы.

Валенція (Valentia) — островъ, длиною 11 км., шир. 3,7 км., близъ югозападнаго берега Ирландіи, къ Ю отъ Дингльбая, причисляемой къ графству Керри, пров. Мюнстеръ. Валенція имѣетъ значительныя мѣсторожденія графита и на восточномъ берегу — гавань (Valentia Harbour), съ 2139 жителей, совершенно защищенную отъ западныхъ вѣтровъ и считающуюся лучшею въ графствѣ. Отсюда заложены въ 1865 и 1866 г. подводныя телеграфныя кабели до Ньюфаундлэнда, на протяженіи 3627 км. и глубинѣ 4725 м. На о-вѣ устроена первоклассная метеорологическая станція, съ самопишущими инструментами.

Валенъ (E. Wahlen) — метеорологъ, род. въ Швеціи около 1840 года; съ 1874—86 г. былъ вычислителемъ въ главной физической обсерваторіи, въ Петербургѣ, въ 1886 послѣ тяжелой болѣзни вышелъ въ отставку и возвратился на родину. Написалъ два обширныхъ труда: 1) «Der jährliche Gang der Temperatur in St.-Petersburg nach 118 jährigen Tagesmitteln» (въ VII томѣ «Repertorium für Meteorologie», 1881); 2) «Wahre Tagesmittel und tägliche Variation der Temperatur an 18 Stationen des Russischen Reiches 1886», напечатано въ III приложеніи къ труду Г. И. Вильда о температурѣ воздуха Россійской имперіи. Въ обоихъ даны среднія температуры за каждый день, въ первомъ за 118 лѣтъ въ Петербургѣ, во второмъ — за періоды отъ 20 до 110 лѣтъ въ разныхъ мѣстахъ Россіи. А. В.

Валенъ (Иоганнъ Vahlen) — нѣмецкій филологъ, род. въ 1830 г. въ Боннѣ, здѣсь же изучалъ филологію; былъ профессоромъ въ Бреславлѣ, Фрейбургѣ и Вѣнѣ. Въ 1874 г. В. былъ приглашенъ въ Берлинъ, гдѣ замѣстилъ Морица Гаупта. Изъ его филологическихъ изслѣдовацій замѣчательны: «Ennianae poesis reliquiae» (Лейпц., 1854); «Naevii de bello Punico reliquiae» (Лейпц., 1854); «Ulpiani liber regulatum» (Боннъ, 1856); «Analecta Noniana», (Лейпц., 1860); «Lorenzo Valla» (Вѣна, 1864; 2 изд., Берл., 1870); «Laurentii Vallae oracula» (3 тетр., Вѣна, 1864); «Beiträge zu Aristoteles Poetik» (4 тетр., Вѣна, 1865—1867); «Aristotelische Aufsätze» (3 тетр., Вѣна, 1872).

Валера (Донъ-Хуанъ Valera) — выдающийся современный испанскій литераторъ, членъ королевской академіи и государственный дѣятель, родился въ 1828 году въ провинціи Кордова. Отецъ его, испанскій адмиралъ, пожелалъ, чтобы сынъ посвятилъ себя дипломатической карьерѣ; В. началъ ее въ званіи секретаря посольства въ Неаполѣ, затѣмъ былъ въ Рио-Жанейро, Дрезденѣ, Петербургѣ и наконецъ занималъ постъ посла въ Лиссабонѣ и Вашингтонѣ. Въ 1859 г. онъ вышелъ въ отставку, применивъ къ оппозиціи и былъ избранъ депутатомъ. Впослѣдствіи онъ засѣдалъ въ государственномъ совѣтѣ и былъ сенаторомъ. Выдающийся беллетристъ и поэтъ, изящный, тонкій критикъ и ученый, онъ владѣетъ обширными и разнообразными познаниями, что не такъ часто встрѣчается въ литературной средѣ въ Испаніи, и считается также авторитетомъ по иностранной литера-

турѣ. Самъ онъ перевелъ, и перевелъ въ совершенствѣ, многія стихотворенія съ языковъ англійскаго, нѣмецкаго, русскаго, итальянскаго и т. д. Первый его романъ, «Repita Jimenez», причисляется къ перламъ испанской литературы. Перу Валера принадлежатъ еще слѣдующіе романы: «Daphnis et Chloe», «Dona Luz», «Las Ilusiones del doctor Faustino» (въ которыхъ много юмора и психологической глубины) и наконецъ «El Comendador Mendoza». Нѣкоторыя изъ этихъ произведеній переведены на французскій и итальянскій языки. Обладая блестящимъ, живымъ воображеніемъ, В. нѣсколько холоденъ; для него фантазія является лишь средствомъ облекъ умныя, оригинальныя мысли въ живые образы. Преобладающая нота его творчества — рефлексія. Критическія опыты В., занимающіе нѣсколько томовъ, весьма замѣчательны. В. — реалистъ въ болѣе широкомъ смыслѣ этого слова, и потому въ явившемся въ 1887 г. критическомъ его трудѣ: «A puntos sobre el nuevo arte de escribir novelas» («Замѣтки по поводу новаго искусства писать романы») онъ является прогивникомъ натурализма. По его мнѣнію, романъ пришелъ бы къ упадку, еслибы, вмѣсто того, чтобы отражать нравственную жизнь человѣка, онъ былъ бы однимъ только зеркаломъ грубыхъ его страстей. Нашъ авторъ думаетъ, что та книга хороша, которая, указывая на общественныя язвы, тѣмъ не менѣе трогаеть и возвышаетъ сердца читателей, какъ напр. романы Диккенса и др. Если же читатель выноситъ изъ прочитаннаго или одно отвращеніе и недовѣріе къ своему ближнему, то это не только нехорошо съ нравственной точки зрѣнія, но и не можетъ быть хорошо съ точки зрѣнія искусства. За послѣдніе годы В. почти ничего не печаталъ новаго. Общее направленіе его произведеній, господствующее у большинства теперешнихъ испанскихъ писателей, есть духъ неокатолицизма, желаніе примирить настоящее съ прошедшимъ.

М. В.

Валераль, С₂H₁₀O — алдегидъ валерьяновой кислоты, получается при умѣренномъ окисленіи амилнаго алкоголя броженія. По свойствамъ напоминаетъ обыкновенный или искусный алдегидъ (т. I, 369).

М. Львовъ. А.

Валери-Ст. (St. Valéry-en-Caux) — во Франціи, въ департаментѣ Нижней Сены, въ разстояніи 38 километровъ отъ Діеппа. Морскія купанья; отличныя приспособленія; дешевая тихая жизнь. Разстояніе отъ Парижа 6 часовъ.

Валери-Ст. (Valéry-St. sur Somme) — морскія купанья во Франціи, въ департаментѣ Соммы.

Валерикъ или **Вайрикъ** — правый притокъ Суны; беретъ начало въ горѣ Булойламъ въ Малой Чечнѣ, затѣмъ течетъ по равнинѣ. Въ 40-хъ годахъ по обоимъ берегамъ его были разбросаны селенія чеченцевъ, раззоренныя впослѣдствіи частыми битвами; въ настоящее время берега его совершенно не заселены. Валерикъ въ переводѣ — «рѣчка смерти». Въ извѣстной поэмѣ Лермонтова того же имени рѣчь идетъ именно о ней. Е. К.

Валерилень, C_8H_{16} .—Так именовался прежде углеводород ацетиленнаго ряда, содержащій то же количество углерода въ частицѣ, какъ и валериановая кислота, и полученный дѣйствіемъ алкогольнаго раствора йодкаго кали на бромистый амилень изъ амилнаго алкоголя броженія (см. Амилень). Въ настоящее время извѣстно нѣсколько углеводородовъ состава C_8H_{16} , но общее названіе ихъ «валерилены» чаще замѣняется терминомъ «пентины», отъ слова «пентаъ» (см. Амилъ водородистый, I т., стр. 640). Ближайшими аналогами ацетилена и аллилена (см. это сл.) являются изъ валериленовъ: пропилацетиленъ $CH : C(CH_2CH_2CH_3)$ и изопропилацетиленъ $CH : C(CH_3)(CH_2)$; аналогомъ аллена (см. это сл.) диметилалленъ $(CH_3)_2C : C : CH_2$; кромѣ того, получаютъ также и друзамѣщенный ацетиленъ метилэтилацетиленъ $(CH_3)C : C(CH_2CH_3)$. Всѣ эти изомерные углеводороды представляютъ собою летучія жидкости (кипятъ въ предѣлахъ отъ 18° до 42°) съ характернымъ, неприятнымъ, напоминающимъ чеснокъ запахомъ, легче воды, въ ней очень мало или совсѣмъ не растворяются; по своимъ реакціямъ во многомъ сходны съ упомянутыми аналогами болѣе простаго состава. Въ послѣднее время указана возможность перехода при дѣйствіи соответствующихъ реактивовъ одного изомера въ другой (А. Е. Фаворскій); такъ, при дѣйствіи металлическаго натрія метилэтилацетиленъ переходитъ въ натріевое производное пропилацетилена; пропилацетиленъ нагреваніемъ съ алкогольнымъ растворомъ йодкаго кали или натра, переходитъ обратно въ метилэтилацетиленъ; диметилалленъ при дѣйствіи металлическаго натрія превращается въ изопропилацетиленъ, а этотъ послѣдній подъ вліяніемъ алкогольнаго раствора щелочи снова даетъ диметилалленъ (см. Изомерія и Изомеризація). Диметилалленъ (прежній валерилень собственно), подобно другимъ своимъ изомерамъ, энергично соединяется съ бромомъ и, кромѣ предѣльной стадии $C_8H_8Br_2$, даетъ соединеніе $C_8H_8Br_4$, которое при обработкѣ алкогольнымъ растворомъ щелочи лишается элементовъ бромистаго водорода и переходитъ въ болѣе непредѣльный углеводородъ C_8H_8 , называемый валиленомъ и дающій съ бромомъ кристаллическое соединеніе $C_8H_8Br_4$. М. Львовъ. А.

Валериль (C_4H_5CO) — радикалъ валериановой кислоты, входящій въ составъ ея производныхъ, напр., C_4H_5COCl —хлористый валериль (C_4H_5CO) $_2O_2$ —перекись валерила и т. п. Нѣкоторые химики зовутъ также валериломъ остатокъ (C_4H_7) амилена. М. Львовъ. А.

Валериана, буддырьянъ, балдриянъ, аверьянъ, ладаница, лѣсной ладанъ, мауагъ (Valeriana)—родъ растений изъ семейства валериановыхъ. Это многолѣтнія растения съ подземнымъ корневищемъ и прямымъ стеблемъ, несущимъ у вершины соцветіе изъ многоцвѣтковыхъ полусонтикововъ; окраина чашечки во время цвѣтенія внутрь завороченная, при плодахъ разрастающаяся въ перистую летучку; вѣнчикъ трубчатого-ворончатый, у основанія съ полымъ бугромъ, отгибъ 5-лопастный; тычинокъ 3; плодъ односѣмянный. Виды: *V. officinalis* L. (см. рис.) съ перистыми листьями, розовыми

цвѣтками, собранными крупнымъ вѣтвистымъ соцветіемъ. Растеніе встрѣчается почти по

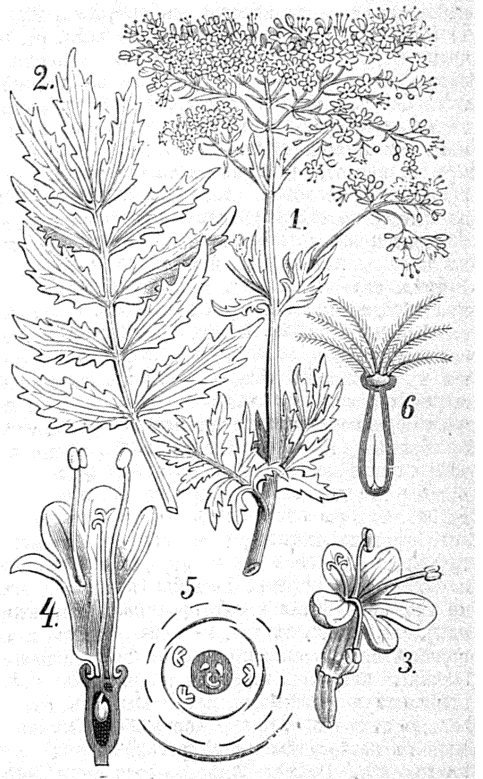

Валериана (*Valeriana officinalis*).

1. Серпниа стебли и соцветія. 2. Листъ. 3. Цвѣтокъ въ чѣлости (ув.). 4. Продольный разрѣвъ цвѣтка (ув.). 5. Диаграмма (планъ) цвѣтка.

всей Европѣ и Сибири. Извѣстны у насъ еще около 15 видовъ рода *Valeriana*. В. Т.—ъ.

Корневище В. примѣняется въ медицинѣ, какъ слабое возбуждительно. Препараты В. употребляются чаще всего при различныхъ истерическихъ состояніяхъ, какъ противосудорожныя средства. Общеизвѣстныя валериановыя капли представляютъ спиртную и эфирную настойки В. Г. Г.

Валериановая кислота— $C_8H_{16}O_2$, впервые была описана Шеврелемъ (въ его классическихъ «*Recherches sur les corps gras*» въ 1817 году), который получилъ ее изъ ворвани дельфиновъ и тюленей; позже та же кислота была найдена въ корнѣ валерианы аптечной, откуда она и получила свое названіе. Какъ въ различныхъ растеніяхъ, такъ и животныхъ, В. кислота встрѣчается и въ свободномъ состояніи и въ видѣ сложныхъ эфировъ. Природная кислота представляетъ смѣсь крайней мѣрѣ двухъ изомеровъ, изъ которыхъ одинъ вращаетъ плоскость поляризаціи. Искусственно В. кислота получается окисленіемъ амилнаго алкоголя броженія (см. т. I, 650), и такая кислота идетъ въ аптекахъ на приготовленіе (амонійной и цинковой) солей В. кислоты, имѣющихъ примѣненіе въ медицинѣ. Что касается до химически индивидуализиро-

ванныхъ В. кислоты, то въ настоящее время извѣстны всѣ четыре изомера, предвидимые теоріей и отвѣчающіе четыремъ первичнымъ амиловымъ алкоголямъ (см. т. I, 650): 1) Нормальная валеріановая кислота, отвѣчающая нормальному амид. алког., изъ котораго и получена окисленіемъ, жидка при об. температурѣ; кипитъ при 186°, и застываетъ въ кристаллическую массу только при сильномъ охлажденіи (темп.—20°). 2) Изовалеріановая кислота, главная составная часть природной В. кислоты, отвѣчаетъ [изоамиловому алкоголю, не дѣйствующему оптически; готовится изъ послѣдняго окисленіемъ, а также и синтетически изъ ціанистаго изобутила. Жидка, сильно пахнетъ валеріаной и кипитъ при 175°; мало растворима въ водѣ. Строеніе ея $(\text{C}_4\text{H}_9)_2\text{CH} \cdot \text{CN} \cdot \text{COOH}$. Нѣкоторыя изъ ея солей находятъ, какъ указано выше, примѣненіе въ медицинѣ; соли ея съ щелочными и щелочно-земельными металлами хорошо растворяются въ водѣ; размельченные кристаллы ихъ, брошенные на поверхность воды, вначалѣ плохо смачиваются ею и во время растворенія быстро двигаются и прыгаютъ по поверхности, какъ бы отталкиваясь другъ отъ друга; соли другихъ металловъ растворяются въ водѣ труднѣе. Всѣ соли въ свѣжеприготовленномъ и сухомъ состояніи почти ничѣмъ не пахнутъ; но при сохраненіи распространяютъ ѣдкій запахъ самой В. кислоты, при чемъ частью превращаются изъ среднихъ солей въ основныя. Сложные ээиры В. кислоты, напр., метильный, этильный и амильный, представляютъ собою сильно пахучія, мало или совсѣмъ нерастворимыя въ водѣ жидкости, перегоняющіяся безъ разложенія. Послѣдній, т. е. изовалеріаноамильный ээиръ $\text{C}_5\text{H}_{11}\text{O}(\text{C}_4\text{H}_9\text{O})$ обладаетъ прекраснымъ яблочно-ананаснымъ запахомъ; слабый алкогольный растворъ его, подъ названіемъ яблочной эссенціи, находитъ примѣненіе при производствѣ искус. фруктовыхъ эссенцій. Онъ получается, какъ побочный продуктъ, при приготовленіи изовалеріановой кислоты окисленіемъ изоамильнаго алкоголя смѣсью двухромовокалиевой соли съ сѣрной кислотой, а также, и въ гораздо большемъ количествѣ, при нагрѣваніи В. кислоты или ея натріевой соли съ амильнымъ алкоголемъ и сѣрной кислотой. 3) Этилметилдукусная кислота, $\text{C}_2\text{H}_5\text{CH}(\text{C}_2\text{H}_5)\text{CN} \cdot \text{COOH}$, жидка, кипитъ при 125°; по всей вѣроятности, входитъ въ составъ природной; изучена еще недостаточно; кислота, полученная окисленіемъ оптически дѣятельнаго амиловаго спирта, обладаетъ способностью вращать плоскость поляризаціи вправо; приготовленная же синтетическими методами (напр. изъ $(\text{C}_2\text{H}_5)_2\text{CHCN}$ —Ю. В. Лермантовой) оптически недѣятельна. Соли ея мало отличаются отъ солей предъидущей кислоты. 4) Триметилдукусная кислота, $\text{C}(\text{C}_2\text{H}_5)_3\text{COOH}$, или третичная валеріановая кислота, получена впервые А. М. Бутлеровымъ гидратированіемъ соответствующаго ей нитрида-ціанистаго третичнаго бутила $\text{C}(\text{C}_2\text{H}_5)_3\text{CN}$. Она тверда; плавится при 35°,4 и кипитъ при 163°,7; она получена также окисленіемъ соответствующаго ей первичнаго спирта $[\text{C}(\text{C}_2\text{H}_5)_2\text{CH}_2\text{OH}$, при-

готовленнаго въ самое недавнее время г. Тиссье, въ лабораторіи Фриделя, возстановленіемъ триметилдукуснаго алдегида (ср. т. I, 650).

М. Львовъ. Δ

Валеріановыя или мауновыя (Valerianaceae)—сѣмейство однолѣтнихъ и многолѣтнихъ растений изъ группы двулѣтнихъ. Въ Россіи чаще другихъ встрѣчаются представители родовъ Valerianella и Valeriana.

Валеріанъ (Публий-Аврелій-Лициній-Валерій Valerianus)—римскій императоръ (253—260), римлянинъ знатнаго рода, въ 238 г. былъ princeps, Senatus, потомъ, при импер. Деціи, когда временно было возстановлено цензорство (251), — цензоромъ. Въ 253 году Валеріанъ былъ названъ императоромъ Галломъ на помощь противъ Эмилиана, возставшаго въ Мизіи, съ цѣлью низвергнуть Галла; но легионы В., въ свою очередь, провозгласили своего полководца императоромъ. Когда Галлъ и Эмилианъ были убиты своими солдатами, В. былъ признанъ въ императорскомъ санѣ всѣми римскими легионами (въ срединѣ 254 г.); ему тогда было 63 г. Своего сына Галліена В. назначилъ соправителемъ. Хотя В. былъ безспорно выдающимся полководцемъ и весьма способнымъ правителемъ, но выйти изъ чрезвычайно затруднительнаго положенія, въ которомъ въ то время находилась Римская имперія, оказалось и ему не по силамъ. Неурядица внутренняя и внѣшняя достигла своего апогея: въ странѣ свирѣпствовала чума; пограничныя области Италіи опустошались алеманнами; въ Галлію вторглись франки; въ Дакии, Мизіи и Малой Азіи хозяйничали готы; восточныя провинціи съ 254 г. подвергались нападеніямъ персидскаго царя, Сапора I. Различныя полководцы, послышавшіеся противъ всѣхъ этихъ враговъ, пользуясь царившей смутой, провозглашали себя императорами (Ингенъ въ Мизіи, Постумъ въ Галліи и др.). Наконецъ, самъ В., съ 259 г. ведшіи войну съ Сапоромъ, въ 260 г., вслѣдствіе измѣны, попалъ близъ Эдессы въ плѣнъ къ персамъ, которые обращались съ нимъ самымъ недостойнымъ образомъ. В. умеръ въ 266 или 269 г. въ Сузѣ, въ плѣну.

Валеріенъ (Mont Valerien)—холмъ къ З. отъ Парижа, сильно укрѣпленный—см. Парижъ.

Валеріи—древне-римскій патриціанскій родъ, сабинскаго происхожденія, имя котораго встрѣчается уже въ древнѣйшихъ сказаніяхъ объ образованіи Римскаго государства; представители его принимали участіе во всѣхъ важнѣйшихъ событіяхъ римской исторіи и онъ существовалъ вплоть до паденія Римской имперіи. Во времена республики родъ В. распался на нѣсколько отраслей, отличавшихся другъ отъ друга прозвищами: Maximus, Volusus, Poplicola, Potitus, Corvus, Lavinius, P'lassus, Messalla, Falco, при чемъ нѣкоторыя вѣтви одновременно носили нѣсколько такихъ прозвищъ. Нѣкоторые члены рода В. попали, вслѣдствіе захудалости, въ отношенія клиентовъ къ различнымъ патриціямъ и превратились въ плебеевъ, какъ Валеріи Тапоны и Триаріи. Родоначальникомъ своимъ В., по преданію, считали нѣкоего Волеза, товарища Тита Тація, и такимъ образомъ современника ромуловской эпохи.

Исторически достовернымъ слѣдуетъ при-

знать консульство Публия Валерія, въ первый времена Римской республики. По его предложению состоялся такъ назыв. «Lex Valeria de provocazione», т. е. законъ, по которому всякій гражданинъ, въ предѣлахъ города, имѣлъ право апеллировать на рѣшеніе консула предъ народнымъ собраніемъ. Въ знакъ того, что отнынѣ консулу не принадлежить болѣе право верховнаго суда, Публий Валерій постановилъ, чтобы ликторы, предшествовавшіе ему, въ предѣлахъ города, носили лишь пучки тростника, безъ сѣкиры. Преданіе прибавляетъ, что тотъ же Публий Валерій, для отклоненія отъ себя всякихъ подозрѣній въ стремленіи къ тираніи, велѣлъ срыть свой домъ, напоминавшій дворецъ по постройки, и приказывалъ ликторамъ преклонять пучки тростника предъ верховной властью народа (populus), коренныхъ римскихъ гражданъ. За свою преданность народнымъ интересамъ Публий Валерій получилъ прозвище Poplicola и три раза былъ избираемъ въ консулы (въ 508, 507, 504 гг. до Р. Х.). Въ борьбѣ патриціевъ съ плебеями В. постоянно играли роль посредниковъ между обѣими партіями. Такъ, братъ Публия Валерія, Маркъ или Маній Валерій, будучи 494 г. диктаторомъ, успѣлъ убить народъ, отказывавшійся отъ военной службы, въ необходимости образованія войска, которое было набрано и подъ его предводительствомъ одержало побѣду. Когда плебеи удалились на Священную гору (въ первый разъ), встѣдствие отказа сената выполнить сдѣланныя диктаторомъ обѣщанія, относившіяся къ дѣламъ внутренняго управленія, Маркъ Валерій съ успѣхомъ принялъ на себя роль примирителя. Въ благодарность за то онъ [получилъ прозвище Maximus (Великій)]. Въ 460 г. Публий Валерій Попликола, будучи консуломъ, побудилъ недовольный народъ къ ораженію нападенія сабинянь и горсти изгнанниковъ на Капитолій, но самъ палъ подъ стѣнами его. Во время второго (449) удаленія на Священную гору плебеевъ, не желавшихъ перенести долѣе произволъ диктаторовъ, ввукъ первого Валерія Попликолы, Луцій Валерій, былъ избранъ въ консулы и отряженъ для переговоровъ съ недовольными. Вмѣстѣ съ М. Гораціемъ, Луцій убѣдилъ плебеевъ вернуться въ Римъ. Вмѣстѣ съ тѣмъ же М. Гораціемъ онъ содѣйствовалъ изданію «Leges Valeriae Horatiae», которыми восстанавливался законъ о provocacіи, восстанавливался трибунатъ и рѣшенія комицій по трибамъ получали обязательную силу для патриціевъ. Удовлетворенныхъ этими законами плебеевъ Луцій повелъ противъ эквовъ и вольсковъ и одержалъ побѣду.

Маркъ Валерій, по сказанію, объясняющему его прозвище Corvus (воронъ), побѣдилъ въ единоборствѣ богатырскаго галла при помощи ворона, садившагося къ нему во время поединка на племъ. Въ 348 г. онъ, всего 23 лѣтъ, былъ уже консуломъ; въ 346 г. избранъ вторично на эту должность, въ 343 г.—въ третій разъ. Въ этомъ году В. побѣдилъ самнитовъ, а въ 335 г., въ четвертое свое консульство, завоевалъ Калезъ въ Кампаніи. Въ 301 Маркъ Валерій, во второй разъ избранный въ диктаторы, разбилъ марсовъ и этрусковъ, а въ

слѣдующемъ 300 г., будучи въ пятый разъ консуломъ, возобновилъ и утвердилъ оставленное Публиемъ Валеріемъ наслѣдіе: «Lex Valeria de provocacione» (см. выше). Въ шестой разъ Маркъ В. былъ консуломъ въ 299 г., когда грозила вспыхнуть война съ этрусками. Послѣ этого консульства онъ отказался отъ дальнѣйшей общественной дѣятельности.

Маній или Маркъ Валерій (Maximus) въ 263 г., будучи консуломъ, одержалъ въ первую Пуническую войну рѣшительную побѣду надъ соединенными силами картегенянь и сиракузцевъ близъ Мессалы, откуда онъ и получилъ прозвище «Мессала». Затѣмъ онъ побудилъ царя Гирона Сиракузскаго къ заключенію мира и даже союза съ Римомъ. Битву при Мессалѣ Маркъ В. велѣлъ изобразить въ картинѣ на стѣнѣ Curia Hostilia (первыя фрески въ Римѣ). Во вторую Пуническую войну отличился Маркъ Валерій Laevinus. Въ 210 г. онъ, будучи консуломъ, закончилъ начатое Марцелломъ вторичное завоеваніе Сициліи.

Луцій Валерій (Flaccus)—былъ покровителемъ, потомъ другомъ и единомышленникомъ Катона Старшаго, а также товарищемъ его по консульству (195) и цензорству (184 г.).

Валерій (Antias)—историкъ, жившій во времена Суллы, написалъ лѣтописи, которыя въ 75 книгахъ заключали исторію Рима, отъ основанія города до его времени; но историческія даты въ трудѣ В. до того перепутаны, а событія настолько искажены, и болѣею частью единственно для преувеличеннаго прославленія рода Валеріевъ, что трудъ этотъ не могъ не имѣть самаго дурнаго вліянія на всю римскую исторіографію, такъ какъ и Ливій, и Діонисій сильно пользовались лѣтописями В. Отрывки ихъ изданы Петеромъ въ «Historicorum Romanorum fragmenta» (Лейпцигъ, 1838) и «Historicorum Romanorum reliquiae» (т. 1, Лейпц., 1870).

Луцій В. (Flaccus)—партизанъ Марія и, по смерти его, консулъ вмѣстѣ съ Цинной, (86), долженъ былъ вести въ Азію войну, съ одной стороны, съ Митридатомъ, съ другой съ Суллою; но былъ убитъ въ 85 г. собственнымъ легатомъ, Флавіемъ Фамбрией.

Люцій В. (Flaccus)—сынъ предъидущаго, въ 63 г., будучи преторомъ, поддерживалъ, при обнаруженіи заговора Катилины, Цицерона, который, въ сохранившейся до нашихъ дней рѣчи, въ свою очередь защищалъ (62 г.) Луція В. отъ обвиненія въ лихоимствѣ при управленіи римской провинціей Азія. О Валеріи Мессалѣ, другѣ Августа, см. Мессала.

Остальные Валеріи временъ имперіи играли лишь второстепенную роль въ судьбахъ страны, за исключеніемъ В. Азіятскаго (Asiaticus), галльскаго уроженца (изъ Віенны), который былъ вначалѣ любимцемъ Калигулы и въ 41 году добился консульства, но потомъ, жестоко оскорбленный императоромъ, содѣйствовалъ его убійству. В. пользовался также расположеніемъ Клавдія и въ 46 году снова былъ консуломъ; но, будучи несмѣтно богатъ (между прочимъ онъ владѣлъ роскошными садами Лукулла), палъ жертвою корыстолюбія Мессалины.

Наконецъ, стоитъ еще упомянуть о Валеріи Мессалѣ, который былъ praefectus Praetorio

въ Римѣ при Феодосіи I и Гоноріи (до 403 г.), другомъ младшаго Симмаха и однимъ изъ послѣднихъ представителей язычества среди римской аристократіи.

Валерій (Максимъ Valerius Maximus)—авторъ посвященнаго императору Тиверію историческаго труда «Factorum et dictorum memobabilium libri IX»; трудъ этотъ имѣетъ еще 10-ую добавочную книгу (сохранившуюся лишь въ отрывкахъ), трактующую о системѣ римскихъ именъ. Сочиненіе это представляетъ богатѣйшій сборникъ анекдотовъ, сгруппированныхъ по главамъ; кромѣ того, анекдоты каждой главы подраздѣлены на римскіе (interna) и не римскіе (externa). По содержанію сочиненіе В. представляется весьма цѣннымъ, такъ какъ историческія свѣдѣнія всѣ взяты изъ хорошихъ источниковъ; но самое изложеніе и общія историческія сужденія, оставляютъ желать многого. Въ средніе вѣка книга В. прилежно читалась и изъ нея дѣлались извлечения, изъ которыхъ два сохранились до нынѣ (Юлія Париса и Январія Нелоціана, изданы Анджело Май, Римъ, 1828; Целле, 1831). Новѣйшія изданія сочиненія В. дали Газе (Пар., 1822), Кампфъ (Берл., 1854) и Гольмъ (Лейпц., 1865); нѣмецкій переводъ Гофмана (Штутгартъ, 1828).

Валерій Кордъ (Valerius Cordus)—авторъ первой германской официальной фармакопеи: «Dispensatorium pharماسorum omnium» (1535). Это сочиненіе издано В. по требованію совѣта г. Нюрнберга; въ него введены уже нѣкоторые химическіе препараты въ качествѣ лекарственныхъ веществъ. М. Г. А.

Валерій Флаккъ—римскій поэтъ, подражатель Виргилія; жилъ въ I в. послѣ Р. X.; род., какъ видно изъ одной эпиграммы Марціала (I, 62, 77), въ Падуѣ, посвятилъ свою эпическую поэму Веспасіану и умеръ, какъ заключаетъ Додвелъ изъ нѣкоторыхъ намековъ Квинтиліана, въ 68 г. по Р. X. Единственное уцѣлѣвшее произведеніе В. Ф.—его неоконченная эпическая поэма въ 8 книгахъ о походѣ Аргонавтовъ: «Argonauticon libri octo», написанная по плану Аполлона Родосскаго, поэта Александрійской эпохи; латинскій авторъ мѣстами дословно передаетъ подлинникъ, мѣстами дополняетъ его, вводя новыя лица, развивая отдѣльныя положенія. Такъ напр., упуская изъ виду географическія подробности поэмы Апол. Родосскаго, В. Ф. развиваетъ въ романтическомъ духѣ эпизодъ пребыванія Язона въ Колхидѣ. Въ первой книжкѣ прощаніе Язона и убійство его родителей служатъ поэту предлогомъ для риторическихъ приѣмовъ изложенія. Особенно подробно разсказано пребываніе аргонавтовъ въ Лемносѣ и вообще включенія героевъ до прибытія ихъ во владѣнія Аета. Восьмая книжка обрывается просьбой Медуи о томъ, чтобы Язонъ взялъ ее съ собой, возвращаясь домой.

«Argonauticon»—одно изъ тѣхъ произведеній, которыя пользуются большою извѣстностью, но которыя очень мало читаютъ. Основываясь на замѣчаніи Квинтиліана: «Multum in Valerio Flacco purer amissimus» (X, 1) старѣйшіе латинисты, какъ Скалигеръ, Гензіусъ, Вейхертъ, ставили очень высоко поэтическій талантъ В.

Ф.; даже одинъ изъ новѣйшихъ филологовъ Вагнеръ, считаетъ его вторымъ эпическимъ поэтомъ послѣ Виргилія. Но несомнѣнно, что безпристрастный критикъ не найдетъ въ «Argonauticon» ничего такого что бы превышало посредственность. Поэма В. Ф. свидѣтельствуетъ о трудолюбіи и учености автора; ему удается иногда приблизиться къ Виргилію, которому онъ всегда подражаетъ, по изяществу стиха, но онъ совершенно лишенъ вдохновенія и оригинальности своего образца. Поэма В. Ф. была неизвѣстна въ Средніе вѣка. Впервые въ 1416 г., во время Констанцскаго собора, Поджіо Брочиліоне открылъ въ С. Галльскомъ монастырѣ рукопись первыхъ трехъ и начала четвертой книги. «Editio princeps» сдѣлано было (очень небрежно) въ 1472 г. въ Болоньѣ Уго Ругеріусомъ и Дом. Бертахусомъ. Затѣмъ появилось много хорошихъ изданій въ Италіи и Голландіи; изъ нихъ лучшее Петруса Бурмануса въ Лейденѣ (4 изд. 1724). Изъ новѣйшихъ изданій самое удобное для чтенія—франц. изданіе Лемера (Парижъ, 8 томовъ, 1824 г.). 8 книга издана отдѣльно, съ критическими замѣчаніями, Вейхертомъ, въ 1818 г. Имѣются переводы В. Ф. на нѣмецкій, англійскій и итальянскій языки. З. В.

Валеріо (Лоренцо Valerio)—современный государственный дѣятель Италіи. Пьемонтецъ, уроженецъ Туринской провинціи, онъ былъ управляющимъ фабрики, директоромъ банка, но вскорѣ отдался публицистикѣ и выказалъ много таланта, знаний и ума. Былъ редакторомъ «Concordia» и депутатомъ въ палатѣ. По порученію Ратацци, В. дѣйствовалъ во Флоренціи и Римѣ, чтобы склонить ихъ на сторону Пьемонта; но событія шли быстрее переговоровъ и сардинскій посолъ долженъ былъ вернуться въ отечество. Съ этой поры В. отдался парламентской дѣятельности и выдѣлился какъ ораторъ. Послѣ войны 1860 г. онъ былъ сдѣланъ губернаторомъ Комской провинціи, въ освобожденной Ломбардіи, а потомъ былъ отправленъ въ Мархію, для устройства этой области.

Валеріо Лука (Valerio Luca)—профессоръ математики въ Римѣ (1553—1618). Авторъ сочиненій: «De centro gravitatis Solidorum» (1604) и «О квадратурахъ параболъ».

Валерьяни (Джузеппе Valeriani)—перспективный живописецъ и декораторъ, именовавшийся въ русской службѣ «перспективы профессоромъ и театральн. архитектуры инженеромъ», ученикъ Джульяно Риччи, род. въ Римѣ въ 1708 г.; былъ приглашенъ въ 1745 г. въ петербургскую Академію наукъ для преподаванія перспективы въ состоявшейся при ней академіи художествъ, съ жалованьемъ 2500 рублей въ годъ. В. весьма много работалъ въ нашей столицѣ и пользовался вниманіемъ императрицы Елисаветы Петровны. Подъ его руководствомъ образовался перспективныхъ дѣлъ мастеръ Махаевъ. В. написалъ нѣсколько плафоновъ въ петергофскомъ и царскосельскомъ дворцахъ и подъ его наблюденіемъ сняты «петербургскіе проспекты», изданные въ 1753 г. В. также завѣдывалъ машиною частью придворнаго театра и въ этомъ отношеніи также отличался большимъ искусствомъ. Онъ

умеръ въ Сиб. въ 1761 г. Въ академіи художествъ имѣется его картина «Богоматерь съ младенцемъ Исусомъ». Сынъ В., также живописецъ, пишетъ аллегорическіе плафоны въ Михайловскомъ замкѣ. *А. Ум.*

Валеттъ (Клодъ-Дени-Огюсть Valette)— франц. юристъ, род. въ 1805 г., профессоръ парижской Ecole de droit съ 1833 г. В. считается однимъ изъ выдающихся юристовъ Франціи. Труды его обнаруживаютъ обширную эрудицію, ясность и точность юридическаго мышления и тонкое пониманіе закона. Изъ этихъ сочин. важнѣйшія: «Traité des hypothèques» (1846) и «Explication sommaire du livre 1-er. du Code Napoléon» (1859); очень цѣнны его «Notes et additions» къ 3-му изд. «Traité sur l'état des personnes» (1842—43) юриста Прудона. В. перевелъ также знаменитое соч. Савинья о владѣніи по римскому праву и помѣстилъ много цѣнныхъ работъ въ разныхъ юридич. изданіяхъ. Февральская революція призвала В. къ политической дѣятельности. Онъ вступилъ въ учредительное собраніе, гдѣ былъ избранъ вице-президентомъ законодательнаго комитета. Во время государственнаго переворота 2 дек. 1851 г. В. былъ заключенъ въ Венсеннскій замокъ. Выпущенный на свободу, онъ не возвращался болѣе на политическое поприще. Въ 1869 г. избранъ членомъ академіи нравственныхъ и политическихъ наукъ. Ум. въ 1878 г.

Валетъ (фр. Valet)—въ игральныхъ картахъ младшая изъ фигуръ въ масти; въ играхъ съ обозначеніемъ счета каждой карты В. значить 11. Самое названіе В. перешло къ намъ отъ французовъ. В. червоннымъ называется въ общегити любителей легкой наживы, мошенникъ въ болѣе или менѣе утонченной формѣ.

Валечный сборъ.—До Петра I въ нѣкоторыхъ городахъ обыватели выстраивали на рѣкахъ, въ удобныхъ мѣстахъ, плоты для прачекъ, брали съ нихъ опредѣленную плату и клеймили каждый валекъ, употребляемый прачками для выколачиванія бѣлья во время полосканія. Въ 1703 г. доходъ этотъ, подъ названіемъ В. сбора, обращенъ былъ въ пользу казны.

Вали—божество въ сѣверной мѣологіи, сынъ Одина и Бинды, искусный стрѣлокъ и воинъ. В. причислялся къ богамъ, которые переживаютъ разрушеніе земного шара и подъ владычествомъ которыхъ настанетъ царство вѣчнаго мира. Но главнымъ образомъ В. считался будущимъ мстателемъ смерти Балдера.

Валиде (по арабски—родительница)— титулъ матери царствующаго турецкаго султана, которая, съ восшествіемъ на престолъ своего сына, получаетъ богатые доходы, собственный дворъ, а иногда и важное политическое вліаніе.

Вали-Исаакъ-ходжа—одинъ изъ Сеидовъ, т. е. прямыхъ потомковъ Магомета, родоначальникъ ходжей, приверженцы и послѣдователи коихъ образовали въ Восточномъ Туркестанѣ политическую партію Исакія, болѣе, впрочемъ, извѣстную подъ страннымъ названіемъ Черногорской, властвовавшую около 70 лѣтъ и уничтоженную въ концѣ 1760-хъ годовъ главой Бѣлгорской партіи, ходжей-

Бурганъ - ад - Диномъ—см. Восточный Туркестанъ.

Гр. Грумъ-Гржимайло.

Валиленъ—см. Валеріенъ.

Валитъ (христ. имя Василій)—князь корейскій. По лапландскимъ преданіямъ, Валитъ или Валертъ жилъ въ Корейѣ или Кексгольмѣ, отличался необычайной силой и храбростью; въ знакъ побѣды надъ норвежцами собственноручно поставилъ огромный камень, названный Валитовымъ. Въ Лапландіи извѣстенъ еще Валитова губа и Валитово городище.

Валихановъ (Сутаяв Чекканъ-Чингисовичъ)—чингисхандъ, правнукъ знаменитаго Аблай-хана и внукъ султана Вали-хана, киргизъ Средней Орды, род. въ 1835 г. въ Кочетавскомъ округѣ, получилъ образованіе въ омскомъ кадетскомъ корпусѣ. Въ 1856 г. онъ посѣтилъ Илійскій край, гдѣ встрѣча съ П. П. Семеновымъ пробудила въ немъ рѣшимость первымъ изъ образованныхъ русскихъ людей проникнуть въ Кашгаръ. Переодѣвшись купцомъ, въ 1858 г., онъ вступаетъ въ область кара-киргизскихъ кочевій и пересѣкаетъ Тянь-Шань по маршруту: Вѣрное, Иссыкъ-Куль, перев. Залукъ, озеро Чатыръ-Куль, перев. Тургутаръ и Кашгаръ. По возвращеніи своемъ, въ 1859 г., онъ отправился въ Сиб. для научной разработки собраннаго имъ обширнаго этнографическаго и историческаго матеріала; очень много злѣсь трудился, слушалъ лекціи въ университетѣ; но въ 1866 году умеръ, не успѣвъ издать всѣхъ результатовъ своего, по тому времени, очень интереснаго и смѣлаго путешествія. Немногое напечатанное имъ: «О состояніи Алтышара или шести восточныхъ городовъ китайской провинціи Нань-ту въ 1858—59 гг.» («Записки Имп. Русск. Геогр. общ.», 1861 г., кн. 3), «Очерки Джунгаріи» («Зап. Имп. Р. Г. О.»; 1861, кн. 1) и, наконецъ, посмертная статья его, редакц. П. П. Семеновымъ («Изв. И. Р. Г. общ.», 1869), имѣютъ важное научное значеніе и свидѣтельствуютъ о разностороннемъ образованіи и наблюдательности автора.

Г. Грумъ-Гржимайло.

Вали-ханъ— происходилъ по прямой линіи отъ царя сибирскаго Кучума, сына Муртазы. Вали-ханъ—старшій сынъ извѣстнаго киргизскаго хана-батыра Аблая и дочери хана Абдуль-Магмета (внука киргизскаго законодателя хана Тявки), киргизскій ханъ, царствовавшій въ Средней ордѣ 40 лѣтъ и признавшій надъ собою верховную власть Россіи въ 1782 году. Умеръ въ 1821 году, 105 лѣтъ.

Вали-ханъ-ходжа, иначе Вали-ханъ-тюркя, ходжа изъ рода Аппака, главы бѣлгорцевъ, въ 1847 г. вмѣстѣ съ шестью другими ходжами своего рода вызвалъ восстаніе восточно-туркестанцевъ, уже въ слѣдующемъ году подавленное китайцами, которые прогнали ходжей. Въ 1857 г., послѣ двухъ неудачныхъ попытокъ, онъ овладѣлъ Кашгаромъ. Кратковременное управленіе свое онъ ознаменовалъ страшными жестокостями, и въ Европѣ составилъ себѣ печальную славу, какъ убійца Адольфа Шлагинтейта. Въ 1858 г., оставленный всѣми, онъ не могъ противиться китайцамъ и бѣжалъ въ Дарвазъ, гдѣ былъ схваченъ и отправленъ въ Кокандъ. Подверг-

дутьи суду по настоянію Худояръ-хана, онъ былъ оправданъ; тѣмъ не менѣе онъ уже не выходилъ изъ-подъ строгаго надзора и до изгнанія этого хана жилъ въ Кокандѣ. Затѣмъ всѣ повѣстїя о немъ прекращаются. *Гр. Гр.*

Валицкій (Альфонсъ Осиповичъ)—извѣстный въ свое время профессоръ греч. литературы въ харьковскомъ университетѣ; уроженецъ Виленской губ. и воспитанникъ учительской семинаріи при виленскомъ университетѣ. Въ 1828 г. В. отправленъ былъ на казенный счетъ въ профессорскій институтъ въ Дерптъ, гдѣ за «*Dissertatio de Cornelio Nepote*» (Дерптъ, 1833) получилъ степень доктора философіи, послѣ чего посланъ былъ для усовершенствованія на два года въ Берлинъ. Въ 1835 г. В. назначенъ былъ преподавателемъ въ харьковский университетъ; въ 1837 г. утвержденъ былъ ординарнымъ профессоромъ по кафедрѣ греч. словесности и древностей; лекціи читалъ до самой смерти, въ окт. 1858 г. В.—одинъ изъ наиболѣе выдающихся профессоровъ харьковского университета. Тонкій знатокъ классическаго міра, блестящій ораторъ и первоклассный декламаторъ, В. явился отличнѣйшимъ истолкователемъ Гомера, греч. трагиковъ, Демосена, Эсхина, и рисовалъ на лекціяхъ яркія картины древне-греческаго быта. Но языкъ Гомера и Демосена не былъ доступенъ его слушателямъ, получившимъ недостаточную подготовку въ гимназіяхъ, такъ что В. болѣе вліялъ художественной стороной своихъ лекцій, которыя предпочиталъ читать на латинскомъ языкѣ, что тогда не затрудняло студентовъ. В. былъ не только ораторъ, но и поэтъ. Онъ перевелъ на польскій языкъ трагедію Софокла: «*Эдипъ-царь*» (Вильно, 1842) и «*Фауста*» Гете (Вильно, 1842) и на польскомъ же языкѣ издалъ изслѣдованіе о поэмѣ Тегнера «*Frithiof*», съ переводомъ нѣсколькихъ пѣсень (Варш., 1841). Но большая часть сочиненій Валицкаго осталась въ рукописяхъ. Воспоминанія о немъ М. П. де-Пуле напечатаны въ «*Вѣстникѣ Европы*» (1874 г., кн. I, стр. 93—96).

Валишевскій (Казиміръ)—польскій современный историкъ, род. 1849; учился въ Варшавѣ и Парижѣ, гдѣ онъ получилъ степень доктора юридическихъ наукъ. Ему принадлежатъ множество цѣнныхъ статей историческаго, экономическаго и социальнаго содержания. Важнѣйшія изъ нихъ: «*Обусзаје економичне we Francji*», «*Wychowanie publiczne we Francji*», «*Poselstwo hr. de Broglie*», «*Królowa Marja Ludwika*». Особенно цѣнностью отличаются болѣе обширные труды В. «*Potocscy i Szatorowscy*» (1887) и «*Polsko-francuskie stosunki w XVII w.*» (1889). Ему, наконецъ, принадлежитъ изданіе историческихъ документовъ, относящихся къ царствованію Яна Собѣскаго (1879—81) и «*Korespondencja ks. K. Radziwiłła*» (1889). *И. Л.*

Валка лѣса, или извлеченіе лѣсного дохода въ видѣ древесины и коры, можетъ быть выполнена двоякимъ образомъ: выкапываніемъ или выкорчевываніемъ цѣлыхъ деревьевъ, т. е. стволовъ вмѣстѣ съ корнями, или же отдѣльно, по частямъ—сперва валются, или снимаются съ корня, стволы деревьевъ, а потомъ уже вынимаются изъ почвы, выкор-

чевываются, пни съ корнями. Мнѣнія лѣсныхъ хозяевъ о томъ, которому изъ этихъ способовъ отдать преимущество весьма различны, но, въ большинствѣ случаевъ, первый способъ заслуживаетъ предпочтенія предъ вторымъ на слѣдующихъ основаніяхъ:

1) При валкѣ ствола вмѣстѣ съ корнями, получается значительно большее количество древесной массы, чѣмъ при срубкѣ ил сплѣкѣ ствола и отдѣльномъ потомъ корчеваніи пней съ корнями, и это увеличеніе исключительно приходится на высшіе, болѣе цѣнные, сортаменты древесины—строевой и подлѣлочный лѣсъ. По изслѣдованіямъ Гассмана, оно составляетъ, сообразно съ длиною и толщиной сваливаемыхъ деревьевъ, от 2% до 10%, а по Визе (въ Помераніи, у дуба)—10%, что соответствуетъ увеличенію денежнаго дохода на 12—13%. Объясненіе этого мы находимъ, въ томъ, что при валкѣ ствола пилою или топоромъ, въ нижней или комлевой, наиболѣе цѣнной части его, приходится дѣлать рубку или распилъ, отчего часть древесины отчасти теряется въ видѣ щепы, остающейся въ лѣсу, отчасти отходитъ въ нее впослѣдствіи при обработкѣ ствола въ брусъ или бревно и выравниваніи обрѣза комлевой части. Притомъ, такъ какъ рубка лѣса производится зимою, при глубокомъ снѣгѣ, то при всемъ стараніи рабочихъ спилить стволъ пониже, поближе къ поверхности земли, все таки часть ствола, вполне пригодная для строевого и подлѣлочнаго лѣса, остается при корняхъ въ видѣ пня и потомъ, послѣ выкорчеванія, составить болѣе дешевый сортаментъ.

2) При валкѣ цѣльныхъ деревьевъ извлеченіе корней изъ почвы не только легче, но совершеннѣе, т. е. они добываются, сравнительно, въ большемъ количествѣ (на 1—3%), хотя, впрочемъ, вслѣдствіе уменьшенія высоты пня и измѣненія отъ того процентнаго отношенія массы пней къ массѣ корней, этотъ сортаментъ древесины на 5—15% цѣнится дешевле заготовленнаго при валкѣ деревьевъ пилою и топоромъ и отдѣльно, потомъ, корчеваніи пней съ корнями. Но это съ избыткомъ вознаграждается: а) увеличеніемъ массы строевого и подлѣлочнаго лѣса; б) сбереженіемъ времени при отдѣленіи стволовъ отъ пней у сваленныхъ уже, лежащихъ на землѣ, деревьевъ, сравнительно съ растущими; в) легкостью расколки и разработки пней, выкорчеванныхъ вмѣстѣ со стволами, что объясняется возможностью предварительнаго ихъ осмотра со всѣхъ сторонъ (пни остающіеся въ почвѣ, раскалываются до начала корчеванія) и меньшимъ сопротивленіемъ древесины при расколкѣ пня въ направленіи отъ корней къ плоскости его отпила, такъ какъ тамъ лежатъ молодыя, болѣе нѣжныя кѣточки, связъ между которыми отъ непосредственнаго дѣйствія клина и топора гораздо легче разрывается, чѣмъ въ плотно соединенныхъ, совершенно уже отвердѣвшихъ, слояхъ древесины плоскости отпила; сбереженіе труда и времени составляетъ, по изслѣдованіямъ Бреннеке, до 25—35%.

3) При валкѣ цѣлыми деревьями стволъ падаетъ на землю съ значительно меньшею скоростью, чѣмъ при валкѣ его съ пня пилою

или топоромъ, потому что корни его не вдругъ, а постепенно обрываются или выдергиваются изъ земли, оттого онъ меньше повреждается отъ удара о поверхность земли. Опытные нѣмецкіе лѣсопромышленники убѣждаютъ, что при валкѣ стволовъ съ пня пилою, когда деревья падаютъ съ большою быстротою, очень часто образуются въ нихъ мелкія трещины, ясно замѣтныя только впоследствии, послѣ разработки стволовъ въ брусья или распиловки на доски; оттого эти лѣсопромышленники и заключаютъ условіе съ рабочими, чтобы валить деревья вмѣстѣ съ корнями, или, въ случаѣ невозможности почему либо такой валки, снимать стволъ съ корня топоромъ, причемъ дерево падаетъ медленнѣе.

Защитники валки деревьевъ пилою или топоромъ и отдѣльнаго потомъ корчеванія оставшихся въ почвѣ пней съ корнями видятъ важнѣйшіе недостатки перваго способа валки деревьевъ въ томъ, что при отдѣленіи пня отъ сваленнаго дерева пилою, онъ, имѣя многочисленныя мелкія корни, къ которымъ, обыкновенно, пристають довольно значительныя по объему и вѣсу глыбы земли и камни, вслѣдствіе своей тяжести и упругости оставшихся въ землѣ согнутыхъ и натянутыхъ корней, легко можетъ произвести расщепъ ствола. Но эту опасность не трудно устранить, если стволъ дерева, вблизи распила плотно обвязать цѣпью, или толстою веревкою — предохранительное средство, употребляемое въ нѣкоторыхъ мѣстностяхъ Германіи и при обыкновенной валкѣ деревьевъ пилою, или, если позволяютъ мѣстныя условія, разработку по сортиментамъ сваленныхъ зимою деревьевъ производить лѣтомъ: отъ дѣйствія весенней влаги глыбы земли, приставшія къ корнямъ, легко разрыхляются и, при расчисткѣ ихъ мотыкою, опадаютъ отъ корней въ значительномъ количествѣ. Далѣе, часто говорятъ, что при валкѣ цѣлыми деревьями нельзя вполне управлять работой и валить деревья въ желаемомъ направленіи, какое оказывается наиболѣе удобнымъ и безопаснымъ; но достаточно познакомиться съ валкою деревьевъ при помощи дрѣвовала, напримѣръ швейцарскаго или лѣснаго чорта, чтобы убѣдиться въ неосновательности этого упрека; напротивъ того, при валкѣ дерева пилою или топоромъ съ корня гораздо чаще случается, особенно при неопытности рабочихъ, что дерево падаетъ не въ желаемомъ направленіи. Наконецъ, нѣкоторые изъ лѣсныхъ хозяевъ жалуются, что при валкѣ цѣлыхъ деревьевъ образуются, отъ выдергиванія изъ земли ихъ корней, слишкомъ большія и глубокія ямы, требующія впоследствии не малыхъ издержекъ на ихъ заравниваніе; но этотъ вопросъ далеко нельзя считать рѣшеннымъ за неимѣніемъ опытныхъ данныхъ, добытыхъ путемъ изслѣдованій.

Гораздо справедливѣе возраженіе, что нрѣдко въ лѣсномъ хозяйствѣ, въ особенности нашемъ русскомъ, валка дѣса цѣлыми деревьями является совершенно невозможною, какъ, напр., при ожидаемомъ возобновленіи дѣса на вырубленной площади порослью отъ пней и отпрысками отъ корней срубленныхъ

деревьевъ, или при естественномъ возобновленіи сѣменными рубками, когда значительная часть деревьевъ валится послѣ обѣмненія ими той площади, на которой они растутъ и гдѣ, слѣдовательно, валкою деревьевъ съ корнями можетъ быть уничтоженъ появившійся сѣмянной подростъ, о сохраненіи котораго слѣдуетъ особенно заботиться, или въ тѣхъ мѣстностяхъ, гдѣ добытые пни и корни не находятъ сбыта и потому не въ состояніи даже окупить издержекъ по добыванію и заготовкѣ этого сортаменты и т. п. Во всѣхъ подобныхъ случаяхъ приходится валить крупныя деревья съ пня при помощи пилы, топора и клинѣвъ, а мелкія прямо срывать косаремъ, ножомъ или ножницами. Пила заслуживаетъ предпочтеніе предъ топоромъ, такъ какъ при употребленіи ея потеря древесины въ видѣ щепы и опилокъ меньше, чѣмъ при рубкѣ топоромъ: по изслѣдованіямъ Гартига береженіе, въ этомъ отношеніи, составляетъ 6—8%, а на основаніи опытовъ во Франціи оно гораздо больше и если сравнивать потери древесины при валкѣ деревьевъ и разработкѣ ихъ по сортиментамъ одною пилою и однимъ топоромъ, то онѣ относятся между собою какъ 0,5:15,5, причемъ, въ послѣднемъ случаѣ, понадобится вдвое больше времени, чѣмъ въ первомъ.

При валкѣ дерева топоромъ дѣлаютъ въ стволѣ, по возможности ближе къ поверхности земли, клинообразныя вырубкі съ двухъ противоположныхъ сторонъ, проникающія внутрь, причемъ ширина вырубокъ по корѣ, т. е. снаружи, должна быть нѣсколько меньше длины ея; вырубка съ той стороны, въ которую желательнее повалить дерево, бываетъ длиннѣе, проходитъ чрезъ сердцевину, по возможности, въ горизонтальномъ направленіи и на 2—3 вершка ниже другой, противоположной, направленной нѣсколько сверху внизъ; въ эту послѣднюю, для облегченія валки, вколачиваются клинья. Тонкіе стволы, до 4—5 вершк. толщины при основаніи, обыкновенно срубуются однимъ рабочимъ, болѣе толстыя—двумя, а особенно крупныхъ размѣровъ—четырьмя. У послѣднихъ деревьевъ, для полученія большого количества стволового матеріала, стараются не только довести высоту пня до возможнаго минимума, но даже врубаются въ самый пень, захватывая шею корня, отчего остающійся пень представляется въ видѣ воронкообразнаго углубленія, идущаго отъ краевъ къ сердцевинѣ. Это «рубка котломъ». При валкѣ болшемѣрныхъ, особенно цѣнныхъ, деревьевъ, какими бы способами она ни производилась, для ослабленія силы удара падающаго ствола о поверхность земли очень полезно устроить въ томъ мѣстѣ, на которое упадетъ стволъ, постель, т. е. настлать тамъ слой свѣжаго хвороста въ 1—1½ арш. толщиною.

Точно такъ же поступаютъ и при валкѣ дѣрева одною пилою, причемъ, для облегченія движенія пилы въ распилѣ и избѣжанія зажатія ея, или защемленія, въ каждый распилъ постепенно вколачиваются, по мѣрѣ углубленія пилы, одинъ или нѣсколько клинѣвъ. Но чаще всего употребляютъ при валкѣ дѣрева пилу

и топоръ вмѣстѣ, и тогда съ той стороны, въ которую должно валиться дерево, дѣлается, вблизи поверхности земли, вырубка топоромъ, проникающая въ стволъ не болѣе какъ на $\frac{1}{3}$, или на $\frac{1}{4}$ толщины, и затѣмъ производится, съ противоположной стороны, глубокой распилъ, въ который вгоняется кливъ обухомъ топора или деревянной колотушкой. Работа пилы прекращается, когда стволъ начнетъ уже наклоняться, и вмѣстѣ съ тѣмъ продолжается усиленное вколачиваніе клинѣвъ до самого паденія дерева.

Операция срѣзанія тонкихъ деревьевъ, или хвороста косаремъ, ножемъ и ножницами не представляетъ техническихъ особенностей, требующихъ объясненія, но при выполненіи ея, въ видахъ успѣха лѣсовозобновленія данной площади порослью отъ остающихся пней, обращается особенное вниманіе, чтобы плоскость срѣза на пнѣ была возможно гладкая и нѣсколько наклонная во избѣжаніе застаиванія на ней дождевой воды и чтобы при срѣзаніи не была повреждена кора на пняхъ.

При валкѣ дѣльныхъ деревьевъ, предварительное вокругъ каждого изъ нихъ расчищается корчевальною мотыкой почва на болшемъ или меньшемъ разстояніи, смотря по распространенію боковыхъ корней, которые отрубаются отъ своихъ оконечностей (гдѣ толщина 1— $1\frac{1}{2}$ вершка) корчевальнымъ топоромъ; при значительной толщинѣ главнаго корня необходимо, хотя отчасти, и его надрубить. Затѣмъ рабочій, вѣзая на дерево, прикрѣпляетъ къ стволу, обвязывая вокругъ него, прочныя веревки, натягивая которыя рабочіе валютъ дерево. При сильномъ развитіи корней помогаютъ валкѣ подживаніемъ корней рычагомъ-вагой со стороны противоположной направленію, въ которомъ валится дерево, а для облегченія закрѣпленія веревокъ на известной высотѣ ствола, служатъ особое орудіе—корчевальный крючекъ Карла Гейера, состоящій изъ желѣзнаго серповиднаго прочнаго крючка, длину около 1— $1\frac{1}{2}$ фута, съ зубцеобразною насѣчкою на вогнутой сторонѣ, втулкою на нижней части и кольцомъ, придрѣланнымъ почти на половинѣ его длины. Къ кольцу прикрѣпляется веревка и помощью деревянаго шеста, длину 4—5 саж., вкладываемаго заостреннымъ концомъ во втулку крючка, послѣдній помѣщается въ верхней части ствола сваливаемаго дерева и замѣняетъ собою обвязываніе ствола въ этомъ мѣстѣ веревками. Затѣмъ валка дерева производится прежнимъ порядкомъ.

Въ прошломъ столѣтіи извѣстный лѣсоводъ Дятцель предложилъ (Dätzel, «Lehrbuch für die pfalz-bayrischen Förster», 1790) простой способъ сбереженія силы при сплошной валкѣ всѣхъ деревьевъ на известной площади: обрывъ ихъ со стороны противоположной той, въ которую желательно валить, подрубаютъ всѣ корни, лежащіе на этой сторонѣ, кромѣ главнаго, или стержневого. Затѣмъ, при помощи рычага и ворота, начинаютъ валить заднія деревья, которыя, падая на ближайшія переднія, силою своего удара валютъ ихъ на другія, за ними стоящія; эти точно также валютъ слѣдующія и т. д., чрезъ что въ нѣ-

сколько минутъ всѣ деревья на данной площади будутъ вырваны съ корнями и повалены. Но такой способъ валки, напоминающій собою вѣтроваль, сопряженъ обыкновенно съ поломкой и порчей деревьевъ, а потому, для сбереженія времени и облегченія труда рабочимъ, уже издавна придуманы для валки дѣльныхъ деревьевъ особыя машины, болѣе или менѣе сложнаго устройства, извѣстныя подъ общимъ названіемъ древоваловъ (см. это слово). *В. Собичевскій.*

Валка (сѣверн. губ.)—продольныя неровности, или возвышенія, въ комлевой части стволовъ сосны и лиственницы, часто обнаруживающіяся только послѣ снятія коры; эта неправильность въ развитіи ствола не имѣетъ никакого значенія въ техническомъ отношеніи. Но иногда такъ называются и наплывы, открытые корою и образовавшіеся отъ отложенія слоевъ древесины на томъ мѣстѣ ствола, гдѣ обломанъ сучекъ и началось уже разложене. Такія валки сильно вліяютъ на техническую пригодность ствола и потому считаются важнымъ порокомъ или фаутомъ древесины. *В. С.*

Валкевичи—русск. двор. родъ. Предокъ В., Василій, переселился изъ Польши, служилъ въ Запорожскомъ войскѣ. Въ 1661 и 1672 гг. даны ему за вѣрныя заслуги отъ малороссійскихъ гетмановъ деревни, въ подтвержденіе чего въ 1721 г. отъ царя Петра Алексѣевича вдовѣ Василю В. съ сыновьями пожалована грамота. В. внесены въ 6 ч. розословной книги, а гербъ ихъ помѣщенъ въ VII ч. Герб. 110.

Валки—уѣздн. гор. Харьковской губ., при р. Мжѣ, лѣв. пр. Сѣв. Донца и рѣчкѣ Турушкѣ. Отъ ст. Валки Хар.-Ник. жел. дор. до города 15 верстъ. Крѣпость Валки или Можескій острогъ былъ основанъ московскою военною стражею и упоминается въ 1642 году. Онъ находился въ зависимости отъ чугуевского воеводы. Остатки вала, который насыпали первые поселенцы для защиты своихъ жилищъ отъ хищныхъ татаръ, сохранились и до сихъ поръ. Городъ расположенъ на возвышенной, холмистой мѣстности, которая пересѣчена оврагами. Описаніе города, первое, которое дошло до насъ, было составлено въ 1696 г. Въ 1780 г. В. сдѣланы уѣзднымъ городомъ намѣстничества, въ 1796 г. причислены къ харьковскому уѣзду, а въ 1802 г. вновь сдѣланы уѣзднымъ городомъ. Внѣшній видъ города красивъ. Городскія земли съ болотами и прудами 1117 десятинъ. Торговля и промышленность города незначительны; оборотъ промышленныхъ заведеній около 10000 р. въ годъ. Городскихъ доходовъ 15837 р., расходовъ 16584 р. Въ городѣ 2 больницы на 32 кровати, богадѣльня, 3-классное городское мужское и женское училища. Церквей въ городѣ 5. Жителей—6000.

Валкскій уѣздъ—въ западной части губ., граничный съ Полтавской губ. Пространство 2498 кв. вер. Поверхность вообще ровная и степная, мѣстами холмистая и пересѣченная оврагами. Самая возвышенная часть уѣзда—между истоками рр. Мжи, Турушки и Коломака, при урочищѣ, называемомъ Рыццовъ-Рогъ. Наиболее ровная и степная часть уѣзда—южная. Почва черноземная, за исключе-

ниемъ юго-вост. четверти уѣзда, гдѣ по лѣвую сторону Мжи тянется полоса песковъ, а по правую—суглинокъ и супесокъ. Лѣса въ уѣздѣ разбросаны отдѣльными рощами по пригоркамъ и оврагамъ, что придаетъ мѣстности живописный видъ. Много лѣсу уже вырублено. Въ 1860 г. его считалось 40880 десятинъ; теперь его осталось около половины. Большая часть земли, бывшей подъ лѣсомъ, теперь находится или подъ молодою порослью, или подъ срубомъ. Въ уѣздѣ судоходныхъ рѣкъ нѣтъ. Всѣ здѣшнія рѣки текутъ въ низменныхъ берегахъ, луговыхъ, поросшихъ камышемъ; рѣки эти почти всѣ перепружены мельничными плотинами; вода или не годна для питья. Главныя рѣки: Мжа или Можъ, притокъ Сѣв. Донца, Коломакъ, Мерчакъ, Люботинъ, Орчикъ и Мережа. Жители роютъ колодцы и въ нѣкоторыхъ мѣстахъ вода въ нихъ оказывается солоноватой, что полезно для скота. Родниками почва весьма богата. Жители занимаются хлѣбопашествомъ и изищекъ хлѣба сбываютъ на винокуренные заводы своего и сосѣднихъ уѣздовъ. Кромѣ хлѣбопашества, въ уѣздѣ развито садоводство. Въ обывательскихъ садахъ много хорошихъ породъ яблонь, грушъ, вишенъ и т. д. Сбытъ въ Харьковъ и другіе города. У крестьянъ подъ садами 3055 десятинъ. Изъ промысловъ у крестьянъ развито гончарное производство (см. с. Новая-Водолага). Гончарныхъ мастерскихъ считается въ у. 18, при 40 рабочихъ; ихъ оборотъ въ годъ 4500 р. Въ это число не вошли отдѣльные мастера, которые работаютъ у себя дома. Изъ другихъ фабрикъ и заводовъ въ 1889 г. въ уѣздѣ важнѣйшіе были кирпичные (7, съ обор. 8920 р., при 54 раб.), кожевенные (4, при 22 раб., съ обор. 16075 р.) и одинъ пиво-медоваренный заводъ, съ обор. 11650 р. Число жителей въ уѣздѣ было 119866 (изъ нихъ 60545 м. и 59321 ж.). Вся земля уѣзда, 211113 десятинъ, распредѣлялась такимъ образомъ: въ частной собственности 87765 десятинъ, у крестьянъ 119726 десятинъ (въ томъ числѣ удобной 115256 десятинъ), у казны 1370 десятинъ; остальная земля принадлежала духовенству и др. Лошадей было въ уѣздѣ 14435, рогатаго скота 34223, простыхъ овецъ 30277 и тонкорунныхъ 7390, свиней 20373. На медицинскую часть уѣздное земство расходовало въ 1885 г. около 11000 р., на народное образованіе—меньше 1700 р. (3 1/2% всего бюджета), занимая въ этомъ отношеніи послѣднее мѣсто между всѣми уѣздами Харьковской губ. Въ 1890 г., какъ видно изъ отчета харьковской губернской управы, валкское земство тратило на начальныя школы еще меньше—только 197 рублей. Всѣхъ училищъ въ уѣздѣ, не считая церковно-приходскихъ, было въ 1890 г. 25; содержаніе ихъ обходилось сельскимъ обществамъ, частнымъ лицамъ и губернскому земству въ 10000 р. Общая цифра земскихъ расходовъ составляла въ 1885 г. съ небольшимъ 51000 р. Церквей въ уѣзѣ 33, волостей 16. Въ у. были находимы римскія монеты, относящіяся къ первымъ тремъ вѣкамъ по Р. Х. Остатками козаро-славянскій эпохи служатъ 3 городища. Объ этомъ подробнѣе говорить проф. Д. И. Багалей въ своемъ «Общемъ очеркѣ археологической Харьков-

ской губерніи». Литература—см. Харьковская губернія.

А. С.

Валкость повозки, судна—см. Остойчивость.

Валкъ (по-латышски Walka, по-эстскы Walka-Lin)—уѣздный городъ Лифляндской губерніи, по Псково-Рижской желѣзной дорогѣ, на 391 верстѣ отъ Петербурга и на 153 отъ Риги. Расположенъ на рѣчкѣ Пѣдделѣ, лѣвомъ притоцкѣ верхняго Эмбаха. В. основанъ въ 1334 г. Эбергардомъ фонъ Мангеймомъ и первоначально названъ Пѣдделемъ. Подъ этимъ именемъ, онъ входилъ въ число городовъ, принадлежавшихъ бывшему Ливонскому ордену, и игралъ выдающуюся роль въ древней исторіи Ливоніи.

Въ XV столѣтіи орденскіе ландтаги (съѣзды) созывались то въ Валкъ, то въ Вольмаръ. Въ 1501 г. Плеттенбергъ заключилъ въ В. оборонительный союзъ противъ Россіи съ мѣстными епископами, скандинавскими государствами и Литвою. Въ XVI ст. Валкъ потерялъ свое значеніе, во время шведско-польскихъ войнъ неоднократно былъ раззоряемъ, а въ 1702 г. былъ сожженъ русскими войсками. Права его были признаны королемъ польскимъ Стефаномъ, а потомъ Россією (1764). Въ 1783 г. онъ былъ сдѣланъ окружнымъ городомъ. Въ настоящее время (1889) въ В. 4450 ж. (2167 м. п., 2283 ж. п.), между тѣмъ, какъ въ 1860 г. населеніе В. состояло изъ 2492 чел. (1269 м. п. и 1223 ж. п.). Такимъ образомъ общее явленіе сильнаго преобладанія въ Лифляндской губ. женскаго населенія надъ мужскимъ повторяется теперь и въ В., прежде составлявшемъ въ этомъ отношеніи исключеніе. Хотя съ давнихъ временъ въ Валкъ жили русскіе купцы и бывали газетскіе, торговля его не могла развиваться, по отдаленности его отъ торговыхъ центровъ. Со времени проведенія желѣзной дороги городъ сталъ замѣтно подниматься. Въ особенности стала развиваться торговля льномъ, пенькою и льнянымъ сѣменемъ. Кромѣ того, предметами вывоза служатъ гипсъ, древесный уголь, лѣсъ и продукты сельскаго хозяйства. Изъ семи ярмарокъ, бывающихъ въ В., двѣ—спеціально льняныя. Средній годовоі доходъ города 17587 р., расходъ 17605 р. Въ 1887 г. налогъ съ недвижимыхъ имуществъ его былъ исчисленъ въ 2059 р. Въ В. одна православная церковь, одна лютеранская и одна синагога; одно православное приходское народное училище и два вспомогательныхъ; одно городское женское училище 2-го разряда, одно городское мужское училище и два частныхъ пансіона; двѣ богадѣльни, двѣ городскія больницы, аптека, пожарное общество, ссудосберегательная касса, четыре похоронныя кассы, благотворительное учрежденіе Феддера, два клуба, общество пѣвца; водочный, пивоваренный и медоваренный заводы.

Л. К. Врателе.

Валкскій уѣздъ, Лифляндской губ., расположенъ въ серединѣ и на В. ея и занимаетъ 5298 кв. в., въ томъ числѣ полъ озерами 22 кв. в. Изъ веррскаго у., мимо Маріенбурга, въ валкскій у. тянется Гаагофское плоскогорье съ горою Тейфельсбергъ (Чортова гора), 258 м. (847 фут.) высоты; далѣе къ югу, къ живопис-

ному Мариенбургскому озеру (поверхность воды—на высоту 589 ф.) мѣстность снова повышается. У самого города Валка проходить водораздѣлъ рѣкъ Аа и Эмбаха. Остальная часть уѣзда низменная. Рѣка Аа протекает дугою черезъ весь уѣздъ; притоки ея—Пальце, Шварцбахъ, Виге (или Вия); кромѣ того по валковскому уѣзду протекаетъ рѣчка Педеде съ притокомъ Вайдау и рѣчка Седде или Зедде, составляющая какъ бы начало рѣки Салиса и впадающая въ озеро Буртнекъ. Изъ многочисленныхъ озеръ валковского уѣзда самое значительное (18 в. въ окружности) Мариенбургское, на берегахъ котораго расположены развалины славнаго въ исторіи Ливоніи замка. Мариенбургское озеро лежитъ, какъ и большинство другихъ (Локамисть, Инзеръ и др.) на Гаангофскомъ плоскогорьѣ. По теченію р. Пальце и отъ мѣста впаденія ея въ рѣку Аа, вдоль послѣдней находятся самыя низменные мѣста уѣзда: болота занимаютъ почти десятую часть его. Изъ нихъ самое значительное голое болото Тируль, на лѣвомъ бер. р. Седде и такое же около оз. Уиуръ. Самыя плодородныя части уѣзда находятся въ окрестностяхъ Шванебурга и на водораздѣлѣ Аа и Эмбаха. Подпочва у.—преимущественно красный песчаникъ, покрытый пластами краснаго извѣстняка. Съверо-западная часть у.—глина съ мергелистымъ хрящомъ, покрытая значительнымъ слоемъ растительной земли, представляетъ довольно плодородную почву. Въ юго-зап. части у. она тоща, а по теченію рѣки Аа встрѣчается много болотистыхъ и песчаныхъ мѣстъ. Близъ Адзеля находятся гипсовыя ломки. Въ Адзельскомъ приходѣ есть сѣрные минеральные источники, а близъ мызы Маленгофъ—железистые. В. у. одинъ изъ самыхъ богатыхъ лѣсомъ уѣздовъ Лифляндской губ. Лѣсъ занимаетъ почти половину пространства, главная же сплошная масса его находится въ южной части, вдоль границы Витебской губерніи; а затѣмъ лѣса тянутся изъ верроскаго уѣзда до болота Тируль и города Валка, съ одной стороны, покрывая, съ другой, все пространство вокругъ деревень Адзель, Аагофъ, Пальцмаръ, Сербеналь, Стильтенъ и Трикагенъ. Преобладаетъ всюду хвойный лѣсъ. Лучшая лѣсная дача находится близъ Аагофа. Мѣста, обнаженные отъ лѣса, встрѣчаются на высотахъ вокругъ Опекальна и Мариенбурга. Населеніе В. уѣзда принадлежитъ къ племенамъ латышскому и эстонскому. Несмотря на вѣковое сосѣдство, не только сѣянія, но даже сближенія между ними нѣтъ; каждая изъ этихъ народностей сохранила рѣзкія особенности въ одеждѣ, въ утвари, въ хозяйствѣ. У г. Валка начинается сплошное латышское населеніе; перейдя черезъ Эмбахъ, за водораздѣломъ между этой рѣкой и рѣкою Аа, живутъ эсты. Вліяніе латышскаго языка на эстонскій сказало только на группѣ эстовъ, дущъ въ 2000, живущихъ на югъ отъ Чортовой горы и открытыхъ, такъ сказать, въ 1841 г. Шегреномъ; они съ трудомъ понимаютъ эстовъ сѣверныхъ. И латыши, и эсты лютеранскаго исповѣданія. Всѣхъ жителей въ уѣздѣ, не считая города, было въ 1888 года 114591 человекъ, въ томъ числѣ 55998 муж. пола и 59193 женщинъ

или 21,6 чел. на квадратную версту. Приростъ 1888 г. равнялся 1019 чел. Въ 1860 г. всѣхъ жит. было 87358 или 16,4 на квадратную версту. Въ административномъ отношеніи, послѣ введенія полицейской реформы, уѣздъ дѣлится на 3 полицейскихъ участка (стана) и состоитъ изъ 87 волостей, при 10 приходахъ. Въ судебномъ отношеніи, послѣ введенія судебной реформы, уѣздъ дѣлится на 4 мировыхъ и два слѣдственныхъ участка и имѣетъ два верхнихъ крестьянскихъ суда. Въ уѣздѣ два комиссара по крестьянскимъ дѣламъ. Какъ и во всей Лифляндской губерніи, въ В. уѣздѣ очень развито взаимное отъ огня страхованіе, такъ что число «обществъ взаимнаго вспоможенія при пожарныхъ случаяхъ» доходитъ до 40 и, сверхъ того, имѣется два пожарныхъ общества. Кромѣ того, въ у. существуетъ 1 сельскохозяйственное общество, два благотворительныхъ, 1 вспомогательное для управляющихъ имѣніями и арендаторовъ, 5 обществъ пѣнія и музыки и 1 ссудо-сберегательная касса. Въ В. у. 5 православныхъ и 15 лютеранскихъ церквей; 7 православныхъ приходскихъ народныхъ училищъ, 4 вспомогательныхъ, 16 лютеранскихъ приходскихъ и 90 волостныхъ вотчинныхъ сельскихъ школъ. Въ православныхъ народныхъ училищахъ обучалось въ 1887 г. 407, а въ лютеранскихъ (считая и частныя школы)—12910 дѣтей обою пола.

Аптекъ въ В. у. пять, мѣдо- и пивоваренныхъ заводовъ 2, винокуренный одинъ. Въ В. у. вмѣстѣ съ гор. В., въ 1888 г. было 238 питейныхъ заведеній и 17 трактировъ. Казенныхъ земель въ В. у. удобной 19041 д. и неудобной 2584 д., а всего 21625 д., въ томъ числѣ лѣса 7014 д. (по свѣд. 1888 г.). Въ В. у. 11 помѣщичьихъ имѣній и 12 постояловъ (церковныхъ имѣній).

Главное занятіе жителей В. у.—хлѣбопашество. Съ давнихъ поръ особое вниманіе было обращено на культуру льна. Благодаря введенію бельгійскаго машиннаго способа очистки, въ Мариенбургѣ и окрестностяхъ его, валкскій ленъ сталъ особенно извѣстенъ, чѣмъ и объясняется существованіе въ городѣ В. двухъ специально льняныхъ ярмарокъ. Кромѣ того, въ В. у. съ сороковыхъ годовъ большое вниманіе обращено на орошеніе и на осушку болотъ, чему обучали въ существовавшей въ то время въ Трикагенѣ особой «школѣ луговыхъ надсмотрщиковъ». Между уѣздами Лифляндской губерніи, В. у. считаютъ болѣе другихъ отсталымъ въ отношеніи рациональности хозяйства; тѣмъ не менѣе, по свѣдѣніямъ 1881—83 гг., ни въ одномъ помѣщичьемъ имѣніи уже тогда не существовало трехпольнаго хозяйства. Даже у крестьянъ трехпольное хозяйство встрѣчается только въ рѣдкихъ случаяхъ. Всей земли въ помѣщичьихъ и церковныхъ имѣніяхъ считалось (въ 1883—88 гг.) 479577 дес., а именно: мызной 268349 дес., квоты (т. е. земля, пользованіе которыми можетъ быть предоставлено крестьянамъ по усмотрѣнію владѣльца)—39625 д. и крестьянскія (которая обязательно должна всегда оставаться въ пользованіи крестьянъ)—171602 д. На крестьянской землѣ, принадлежащей частнымъ владѣльцамъ, было:

Г О Д А.	На лицо крестьянских хозяйствъ.	Изъ нихъ было продано по крестьянамъ.	Крестьянамъ продано въ %.
Въ 1886 . . .	3624	2192	60,48
» 1887 . . .	3626	2425	66,88
» 1888 . . .	3626	2445	67,43
» 1889 . . .	3626	2490	68,67

По угодьямъ земля въ 1881—83 гг. распределялась такъ: пахатной земли 70909 дес. (въ томъ числѣ у крестьянъ 33709), сѣнокосной—75612 (у крестьянъ 41210), перелоговъ—64916 (у крестьянъ 23905), выгоновъ—43659 (у крестьянъ 23905), лѣсу—151008 (у крестьянъ 4999), неудобной земли—71060 (у крестьянъ 20802).

Скота въ В. у. было въ 1881—83 гг.

	Коровъ.	Быковъ.	Лошадей.	Овецъ.	Свиней.
У помѣщиковъ и крестьянъ хозяевъ .	36939	3383	15800	38181	19601
У батраковъ (Landknechte), нанимающихся часто въ Лифляндской губ. съ собственнымъ скотомъ	13950	168	2408	19704	5845

Въ 1881—3 гг. въ В. у. изъ мызной земли было отдано крестьянамъ въ аренду 27516, продано—1067 дес.; изъ квотной земли отдано въ аренду 30275, продано—5643 дес.; изъ крестьянской земли отдано въ аренду 83771, продано—87830 десятинъ.

Лифляндская губернія прежде раздѣлялась на пять уѣздовъ и 9 округовъ. Теперешній валкскій уѣздъ былъ однимъ изъ округовъ венденскаго уѣзда. Въслѣдствіе этого до сихъ поръ у венденскаго и валкскаго уѣздовъ общіе продовольственные магазины и капиталы и волостныя кассы. Къ 1-му января 1889 г. въ венденскомъ и валкскомъ уѣздахъ было общихъ: хлѣбныхъ запасовъ въ четвертяхъ, на лицо: озимаго — 38523, ярового — 84961 четв.; въ ссудахъ и недомкахъ—9668 четв. озимаго и 17787 четв. ярового хлѣба; общественныхъ продовольств. капиталовъ—581632 руб. (въ томъ числѣ въ долгахъ только 33619 руб.); капиталовъ волостныхъ кассъ—887035 руб. (въ томъ числѣ въ ссудахъ 175675 р.).

К. К. Вратель.

Валла (Лоренцо Valla), известный итальянскій гуманистъ, род. въ Римѣ или Пьяченцѣ въ 1407 г., † въ Римѣ 1457. Дѣтство и раннюю молодость В. провелъ при куріи Мартина V, потомъ былъ профессоромъ въ Павіи, странствовалъ по другимъ городамъ Италиі, жилъ въ Неаполѣ при дворѣ Альфонса Арагонскаго, въ 1448 году получилъ мѣсто апостольскаго секретаря при Николаѣ V и былъ сдѣланъ каноникомъ при церкви св. Іоанна въ Латеранѣ и сохранилъ объ должности до смерти. В. стоялъ въ центрѣ гуманистическаго движенія своего времени. Его сочиненіе: «De linguae latinae elegantia» — выясненіе точнаго значенія латинскихъ словъ и ихъ правильнаго и изящнаго употребленія — имѣло большой успѣхъ у современниковъ и въ ближайшемъ потомствѣ; кромѣ массы рукописей, существуетъ болѣе 30 печатныхъ изданій только XV вѣка. Затѣмъ Валла комментировалъ латинскихъ писателей Ливія, Саллуста, Квинтиліана; перевелъ Геродота, Эвклида, а также часть Іліады и нѣкоторыя басни Эзопа; писалъ философскіе трактаты и драматическія произведенія. Характерныя чер-

ты учено-литературной дѣятельности В.—рѣзкій критицизмъ по отношенію къ церковнымъ и гуманистическимъ авторитетамъ и ожесточенная борьба противъ аскетизма. Кромѣ «De falso credita et ementita Constantini donatione declamatio», гдѣ была доказана подложность «Константинова дара», В. опровергалъ церковное ученіе о происхожденіи апостольскаго символа и издалъ трактатъ: «De libero arbitrio», противъ Боэція. Противъ средневѣковыхъ юристовъ онъ написалъ рѣзкую инвективу: «In Bartoli de insigniis et armis libellum epistola», и въ то же время подвергъ рѣзкую критику Цицерона, «бога гуманистовъ», и поставилъ выше его Квинтиліана; въ трактатѣ «De dialectica» внесъ поправки къ Аристотелю; въ «Disputatio adversus Livium, duo Tarquinii Lucius ac Aruns, Prisci Tarquinii filii ne an nepotes fuerint» выступилъ противъ мнѣнія Ливія. Этотъ критицизмъ вызвалъ со всѣхъ сторонъ рѣзкія нападки на В.: онъ едва спасся отъ инквизиціи за мнѣніе объ апостольскомъ символѣ и долженъ былъ вести ожесточенную полемику съ Поджіо, Фаціо и другими гуманистами. Противъ аскетизма В. выступилъ въ двухъ трактатахъ: «De voluptate ac vero bono», гдѣ онъ пытался примирить крайній эпикуреизмъ съ христианствомъ, и «De professione religiosorum», гдѣ онъ рѣзко возражаетъ противъ монашескаго института. Но В. не былъ враждебенъ христианству и интересовался церковно-богословскими вопросами: онъ составилъ филологическія поправки къ принятому переводу Новаго-Завѣта, написалъ: «Sermo de mysterio Eucharistiae» и потеряно теперь сочиненіе объ исхожденіи св. Духа. Заслуги В. въ историографіи сводятся главнымъ образомъ къ тому же критицизму, а его «Historiarum Ferdinandi (отца Альфонса) libri III» представляютъ интересъ болѣе по той полемикѣ, которую вызвала эта книга («In Bartholomaeum Facium recriminationum libri IV»), Сочиненія В. изданы (далеко не все) еще въ XVI вѣкѣ (L. Vallae, «Opera omnia», Basileae, 1540); см. также «Opuscula tria ed. Vahlen» (Вѣна, 1869). Лучшая характеристика В.: «Vahlen, L. V.» (Берл., 1870). Ср. Zumpt, «Leben und Verdienste d. L. V.» (Берлинъ, 1845) и Мон-

rad, «L. V. und das Konzil zu Florenz» (перев. съ датскаго, Гота, 1881). М. К.

Валласъ (Wallace, Уоллесъ, Альфредъ Россель)—извѣстный англійскій естествоиспытатель, род. 8 янв. 1822 въ Ускѣ, въ Монаутскомъ графствѣ. Онъ работалъ сначала у своего брата, архитектора, а затѣмъ окончательно предался естественнымъ наукамъ. Въ 1848 г. онъ вмѣстѣ со своимъ другомъ Бетсомъ предпринялъ путешествіе въ Бразилію и 4 года обследовалъ берега Амазонки и Рио-Негро; но на обратномъ пути потерялъ почти всѣ коллекціи и рукописи, погибшія отъ пожара на кораблѣ. Это путешествіе описано имъ въ «Travels on the Amazon and Rio-Negro» (Лонд. 1855, нов. изд. 1870). Въ 1854 г. В. отправился на Малайскій архипелагъ и цѣлыхъ 8 лѣтъ изслѣдовалъ его отъ Малакки до Новой Гвинеи, обращая особенное вниманіе на тамошнюю флору и фауну. Онъ вывезъ отсюда больше 125000 естественно-научныхъ предметовъ и съ тѣхъ поръ живетъ въ Лондонѣ, занимаясь приведеніемъ въ порядокъ своихъ изслѣдованій и наблюдений. Путешествія В., особенно въ Азіи, имѣли громадное значеніе почти для всѣхъ областей естествознанія, для этнологіи и географіи. Онъ показалъ, что Малайскій архипелагъ распадается въ геологическомъ, ботаническомъ и зоологическомъ отношеніяхъ на двѣ, рѣзко разграниченныя между собой половины, азіатскую и австралійскую, выяснилъ этнологическія особенности этихъ острововъ, собралъ словари 75 нарѣчій и произвелъ многочисленныя измѣренія череповъ. Не менѣе плодотворны были его зоологическія изслѣдованія, изложенныя въ книгѣ «Малайскій архипелагъ, страна орангъ-утанга и райской птицы» (русс. пер., 1872) и въ скоромъ времени сдѣлавшіяся руководящими въ области биологіи. Именно наблюденія надъ тропическимъ міромъ привели его къ изслѣдованіямъ о происхожденіи видовъ, и онъ занялся этимъ вопросомъ, еще будучи на островѣ Борнео. Его идеи о естественномъ подборѣ, «о стремленіи разнообразней къ безконечному отклоненію отъ первоначальнаго типа», изложенныя въ особой запискѣ, были доставлены имъ для обнародованія Лайелю еще въ 1853 г. Это обстоятельство, какъ извѣстно, и побудило Дарвина поспѣшить напечатаніемъ своей теоріи, набросанной имъ вчернѣ еще въ 1844 г. Въ своей книгѣ «Contributions to the theory of natural selection» (2 изд., 1872) * по нѣкоторымъ пунктамъ В. значительно разошелся съ Дарвиномъ въ особенности въ вопросѣ о возможности перехода члвчвкообразныхъ обезьявъ въ члвчвка безъ вмѣшательства высшей причины; но во всякомъ случаѣ за нимъ останется слава одного изъ гениальнѣйшихъ создателей теоріи подбора. Позже Валласъ обратился къ вопросу о географическомъ распространеніи животныхъ и въ сочиненіи «On the geographical distribution of animals» (2 т., 1876; нѣм. пер. Мейера 1876) старается свести его къ законамъ физическаго и органическаго измѣненія. Кро-

мѣ того, В. написалъ: «Tropical nature, and other Essays» (1878; нѣм. пер. 1879); «Australasia» (5 изданіе, 1885); «Island life» (1880); «Darvinism, an exposition of the theory of natural selection» (1889). Вмѣстѣ съ Рускомъ и нѣсколькими другими естествоиспытателями, В. удивилъ весь міръ, выступивъ горячимъ защитникомъ спиритизма, которому имъ посвящено особое сочиненіе: «Miracles and modern spiritualism» (2 изд., 1881). Наконецъ, въ новѣйшемъ сочиненіи «Land nationalization, its necessity and its aims» (1882) онъ высказался за полное преобразование поземельныхъ отношеній при помощи государства. Въ видахъ пропаганды этихъ идей въ Лондонѣ образовалось особое общество «Land Nationalisation society», избравшее въ президенты В. Ср. А. В. Мейеръ, «Charles Darwin und W.» (Эрланг., 1870).

Валласъ (Вильямъ Wallace)—шотландскій борецъ за свободу, род. около 1276 г. 19-лѣтнимъ юношей онъ убилъ оскорбившаго его англійскаго чиновника, бѣжалъ въ горы, собралъ вокругъ себя многихъ изгнанниковъ и совершалъ съ ними нападенія на англійскіе гарнизоны въ горахъ и замкахъ. Съ его появленіемъ народъ повсюду возсталъ противъ своихъ англійскихъ угнетателей. Къ нему примкнули даже многочисленныя члены высшей знати, въ томъ числѣ Робертъ Брюсъ, Вильямъ Дугласъ и др. Высланная противъ него королемъ Эдуардомъ I армія была разбита на голову, послѣ чего В. овладѣлъ Дунди и Единбургомъ и былъ провозглашенъ шотландцами намѣстникомъ низверженнаго англичанами короля Баліоля. Въ 1297 г. В. вторгся въ сѣверныя провинціи Англій и вернулся отсюда съ богатой добычей. Король Эдуардъ, воевавшій въ это время во Фландріи противъ Филиппа Красиваго, заключилъ перемиріе съ Франціей и поспѣшилъ въ Шотландію, съ 80000 пѣхоты и 7000 конницы. Противъ такого превосходства силъ шотландцы не могли устоять, тѣмъ болѣе, что въ ихъ рядахъ возникли интриги и неудовольствія, особенно со стороны дворянства, завидовавшаго славѣ и могуществу В. 22 іюля 1298 г. шотландцы понесли жестокое пораженіе близъ Фалькириа. В. бѣжалъ во Францію, но послѣ заключенія мира между Эдуардомъ и Филиппомъ вернулся въ Шотландію и снова принялъ участіе въ борьбѣ противъ Англій. Эдуардъ, тѣмъ временемъ, подчинилъ себѣ всю страну и вступилъ въ переговоры съ отдѣльными предводителями инсургентовъ. Объявленный измѣнникомъ, В. долго скитался по дикимъ трупобамъ Шотландіи. Лѣтомъ 1305 г. рыцарь Джонъ Монтейвъ выдалъ его англичанамъ. Онъ былъ отведенъ въ цѣпяхъ въ Лондонъ и приговоренъ къ смерти за государственную измѣну, несмотря на то, что никогда не приносилъ присяги королю. 22-го августа 1305 года онъ былъ мучительно казненъ и отдѣльные члены его повѣшены въ разныхъ шотландскихъ городахъ. Слава Валласа живетъ въ пѣсняхъ народа; самая лучшая изъ нихъ, принадежащая барду Влиядъ Гарри, жившему въ срединѣ XVI ст., напечатана 1790 г. въ Пертѣ и славится еще до сихъ поръ. Ср.

* Есть переводы этого сочиненія на русскій языкъ подъ заглавіемъ: «Естественный подборъ», сдѣланные Линдеманомъ и Влагостыловымъ и Н. Вагнеромъ (последній самый полный).

Watson «W., the Scottish hero» (Лонд., 1861); Paterson «The hero of Scotland» (нов. изд. 1864).

Валласъ (Вильямъ - Винсентъ Wallas)—одинъ изъ очень немногихъ выдающихся английскихъ композиторовъ, не мало потрудившійся на пользу національной оперы. В. род. въ Ирландіи въ 1814 году, † въ 1866 году. Написанная имъ въ 1846 г. для лондонскаго Ковентгарденскаго театра романтическая опера «Maritana», и въ слѣдующемъ году—«Mathilda of Hungary», произвели большую сенсацію. Несмотря на это, В. надолго замолкъ; только послѣ тринадцати лѣтъ онъ опять выступилъ на оперное поприще и написалъ шесть оперъ съ английскимъ текстомъ и двѣ итальянскія оперы. Изъ всѣхъ его оперъ наибольшее распространение, какъ въ Англіи, такъ и въ Германіи, получила «Maritana». Кромѣ оперъ, В. написалъ цѣлую массу отдѣльныхъ вокальныхъ произведеній, какъ-то: баллады, гимны, серенады, каватины, канонетты, которыхъ насчитывается до 200⁰, и не меньшее количество фортепианныхъ пьесъ, концертныхъ фантазій, вариаций, этюдовъ и пр. Валласъ пользовался въ Англіи большою популярностью; на него смотрѣли чуть ли не какъ на единственнаго человѣка, способнаго поднять уровень національнаго искусства. Въ годъ смерти Валласа столько было говорено объ этомъ композиторѣ въ печати, что собраныя статьи, изданныя на французскомъ языкѣ Пуженомъ (Парижъ, 1866 г.), составили цѣлый биографическій и критическій очеркъ.

Н. С.

Валласъ (Уоллесъ сэръ Дональдъ Мэкензи Wallace),—англ. писатель о Россіи, род. въ 1841 г. въ Шотландіи, изучалъ правовѣдѣніе въ Единбургѣ, Парижѣ, Берлинѣ и Гейдельбергѣ. Въ 1870 г. уѣхалъ въ Россію, гдѣ жилъ попеременно въ Петербургѣ, Москвѣ и Ярославлѣ, неоднократно предпринималъ путешествія по странѣ и втеченіе шести лѣтъ наблюдалъ учрежденія, социальный и политическій строй Россіи, для чего изучилъ русскій языкъ, знакомился съ русской литературой и даже имѣлъ терпѣніе прочесть всю многотомную исторію Соловьева. Результаты своихъ наблюденій онъ изложилъ въ книгѣ, выдержавшей въ Англіи 10 изданій и вышедшей подъ заглавіемъ: «Russia» (2 т., Лонд. 1877; вѣмец. пер. Röttger'a, 6 изд., Лейпц., 1880; въ русск. переводѣ: Мэкензи Уоллесъ, «Россія», 2 т., Спб. 1880—81). Для насъ, русскихъ, книга эта не представляетъ особаго интереса: на ряду съ мѣткими замѣчаніями встрѣчаются наблюденія крайне поверхностныя, а главное, авторъ мало обнаруживаетъ критической самостоятельности и, описывая видѣнное и слышанное имъ, большою частью не дѣлаетъ ясныхъ и точныхъ выводовъ. Но для большинства иностранцевъ наблюденія В. надъ внутренней жизнью русскаго общества были настоящимъ откровеніемъ. Въ общемъ книга В. производитъ такое впечатлѣніе, что она написана какъ бы подъ влияніемъ пріятнаго разочарованія въ справедливости представленія о Россіи, какъ о странѣ сплошнаго варварства. Въ то же время В. видимо пораженъ хаотичностью нашей жизни и называетъ Россію страной чудовищныхъ кон-

трастовъ. «Исследователь, говоритъ онъ, найдеть здѣсь самыя первобытныя учрежденія наряду съ послѣдними продуктами французскаго доктринаризма и самое дѣтское суевѣріе рядомъ съ крайне передовыми свободомыслиемъ». По изданіи своей книги, В. былъ корреспондентомъ «Times», сначала въ Петербургѣ, затѣмъ въ Константинополѣ, пока вице-король Индіи, король Дрофференъ, не сдѣлалъ его своимъ частнымъ секретаремъ. В. написалъ еще: «Egypt and the Egyptian question» (1883).

Валлаури (Томасо Vallauri)—выдающийся итальянскій филологъ, род. 1805; образованіе получилъ въ 1820—23 г. въ туринскомъ университетѣ и по окончаніи курса сдѣлался профессоромъ латинской и греческой литературы. В. считается однимъ изъ основательнѣйшихъ знатоковъ классической литературы и много содѣйствовалъ развитію классическаго образованія въ Италіи. Изъ его трудовъ въ этой области, кромѣ переработки латинско-итальянскаго словаря Баццарини (Тур., 1850—54) и составленія школьнаго словаря (Тур., 1852—54), слѣдуетъ отмѣтить изданіе сочин. Плавта: «Aulularia» (1853), «Miles gloriosus» (1854), «Trinummus» (1855) и «Menaechmi»; сочин. Авзонія Помпы: «De differentiis verborum», затѣмъ «Historia critica litterarum latinarum» (13 изд., 1888), «Epitome historiae graecae» (10 изд., 1887), «Epitome historiae romanae» (5 изд., 1876). Кромѣ того, В. написалъ нѣсколько сочиненій по исторіи итальянской литературы: «Storia della poesia in Piemonte» (2 томъ, 1841); «Della società litteraria del Piemonte» (1844); «Storia della università degli studii del Piemonte» (3 т., 2 изд., 1875); «Il cavaliere marino in Piemonte» (3 изд., 1884). Новеллы его 1883 г. вышли 6 изданіемъ. Рѣчи его изданы въ «Opuscula varia» (1876); автобиографія его «Vita, scritta da esso»—въ 1879 и письма его—въ 1880 г. В.—членъ туринской академіи наукъ и съ 1882 г. сенаторъ.

Валле (Пьетро дельла Valle)—авторъ замѣчательныхъ въ свое время путевыхъ писемъ, род. въ 1586 г. въ Римѣ, происходилъ изъ знатной фамиліи; жилъ затѣмъ въ Неаполѣ, откуда въ 1614 г. предпринялъ путешествіе на Востокъ. Онъ посѣтилъ Турцію, Египетъ, Аравію, Персію и Индію, провелъ въ этихъ странахъ около 11 лѣтъ, подробно изучилъ ихъ и составилъ впоследствии прекрасное описаніе своихъ странствованій (4 т., Римъ, 1650; лучшее изданіе 1662 и слѣд.; переводъ на нѣм. яз., Женева, 1674; на франц., Пар., 1745). Сочиненіе В., состоящее изъ 54 путевыхъ писемъ, свидѣтельствуетъ о многостороннихъ знаніяхъ автора, хотя не совсемъ свободно отъ легковѣрія и погони за фантастическими исторіями. † 1652 г. въ Римѣ.

Валле-Виривилль (Огюсть Vallet de Viriville)—французскій археологъ, род. въ Парижѣ въ 1815 г., ум. въ 1868. По выходѣ изъ Ecole des chartes, получалъ въ Труа должность архивиста департамента Оби. Здѣсь онъ обработалъ первый свой трудъ: «Archives historiques du departement de l'Aube et du diocèse de Troyes» (1841 г.). Затѣмъ В. былъ профессоромъ въ Ecole des chartes, оставался на

каедрѣ до конца своей жизни. Современники отзываются о немъ, какъ о человѣкѣ съ неутомимой энергіей и ненасытной жаждой знанія. Ему принадлежить честь открытія имени автора «Chronique de la Pucelle», послѣднимъ издательствомъ которой онъ и былъ. Онъ возстановилъ день за днемъ всю исторію Карла VII. На этой эпохѣ онъ останавливался съ особенной любовью, и за работой надъ ней застала его смерть. Изъ многочисленныхъ трудовъ В. слѣдуетъ отмѣтить: «Histoire de l'instruction publique en Europe et principalement en France» (1852); «Iconographie historique de France» (1853); «Recherches sur Jeanne Darc» (1855); «Recherches sur Agnès Sorel» (1856); «Inventeurs de l'imprimerie en Allemagne» (1858); «Histoire de Charles VII» — его капитальный трудъ (3 т. 1862—66); «Procès et condamnation de Jeanne Darc d'après des documents originaux» (1867).

Валлейо-Сити (Vallejo-City) — городъ въ Солакскомъ округѣ сѣверо-американскаго штата Калифорніи, при впаденіи Напа-Ривера въ заливъ Санъ-Пабло, конечный пунктъ Калифорнійско-Тихоокеанской жел. дор. В. имѣетъ хорошую гавань и ведетъ обширную торговлю хлѣбомъ.

Валленродъ (Конрадъ Wallenrod), происходилъ изъ древняго франконскаго рода, избранъ 12 марта 1391 года громеистеромъ Тевтонскаго ордена въ тотъ моментъ, когда, вслѣдствіе неудачной осады Вильны, орденъ очутился въ очень стѣсненномъ положеніи. Валленродъ сначала продолжалъ крестовый походъ противъ Литвы, въ союзѣ съ княземъ Витовтомъ; когда же, въ 1392 г., послѣдній отпалъ отъ Ордена и соединился съ польскимъ королемъ Владиславомъ II, В. принялъ новую войну противъ обоихъ союзниковъ, причинивъ много вреда Польшѣ и Литвѣ, но 25 июля 1393 г. умеръ въ припадкѣ бѣшенства. Лѣтописцы-монахи, ненавидѣвшіе В. за то, что онъ былъ недостаточно щедръ къ церкви, изображаютъ его еретикомъ и врагомъ Ордена, понесшимъ справедливую кару небесъ. Преданіе сдѣлало изъ него даже литвина, который всгупилъ будто бы въ Орденъ съ единственною цѣлью отомстить ему за раззореніе своей родины. Такимъ именно мы его видимъ въ знаменитой поэмѣ Мицкевича «Конрадъ Валленродъ».

Валленское озеро (Wallensee) — весьма живописное горное озеро Швейцарці, между кантонами С.-Галленъ и Гларусъ. Длина около 16 км., шир. 2 км., высота надъ уровнемъ моря 425 м., глубина 272 м. Особенно высоки горы на С. озера. В. озеро не замерзало даже въ холодныя зимы 1879—80 и 1890—91 гг. См. Foret, «La faune profonde des lacs Suisses».

Валленштейнъ, правильнѣе **Вальдштейнъ** (Альбрехтъ - Венцеславъ - Евсевій Wallenstein), вслѣдствіи герцога Фридрихскаго и Мекленбургскій, имперскій главнокомандующій въ 30-лѣтнюю войну, род. въ Германинѣ, въ Богеміи, 15 сентября 1583 г. В. принадлежалъ древней дворянской фамиліи, исповѣдававшей протестантскую вѣру; но по смерти отца, на 16-мъ году своего возраста, былъ отданъ въ іезуитское училище въ Оль-

мюцѣ, и тамъ перешелъ въ католичество. Совершивъ затѣмъ путешествіе по Италіи, Франціи, Нидерландамъ и Германіи, онъ въ 1606 г. вернулся на родину, вступилъ въ ряды имперскихъ войскъ, дѣйствовавшихъ въ Венгріи, и за отличіе при осадѣ Грана получилъ капитанскій чинъ. По заключеніи мира В. возвратился въ Богемію и женился на богатой пожилой вдовѣ, которая въ 1614 г. умерла бездѣтною, оставивъ ему все свое состояніе. Это и другое наслѣдство, полученное тогда же отъ дяди, дали ему возможность играть важную роль при дворѣ императора Матвея. Въ кратковременную войну 1617 г. между Венеціею и герцогомъ Фердинандомъ Штирльскимъ (будущимъ императоромъ), В. сформировалъ на свой счетъ отрядъ конницы (200 ч.) и привелъ его къ герцогу, вслѣдствіе чего вошелъ у него въ большую милость. При освобожденіи Градишки отъ осады, онъ выказалъ примѣрную неустрашимость, а своею щедростью, равно какъ заботливостью о войскахъ, приобрѣлъ такую извѣстность, что каждый считалъ за честь служить въ его отрядѣ. По окончаніи похода, онъ былъ назначенъ командиромъ полка земской милиціи въ Моравіи; вскорѣ вступилъ во второй бракъ съ дочерью гр. Гарраха, совѣтника и любимца императора, при чемъ получилъ графское достоинство, званіе канцлера и начальство надъ моравскою милиціею. Когда, въ 1518 г., вспыхнуло возстаніе въ Моравіи и Богеміи, В. спасъ изъ Ольмюца государственную казну, участвовалъ со сформированнымъ имъ кирасирскимъ полкомъ въ подавленіи возстанія и очистилъ всю страну отъ протестантскихъ войскъ, за что былъ произведенъ въ генералъ-майора съ назначеніемъ губернаторомъ Моравіи. Въ войнѣ съ Бетленъ-Габоромъ, княземъ трансильванскимъ, нанесъ ему рѣшительное пораженіе при Штандмюцѣ, а его союзнику, маркграфу бранденбургъ-агерндорфскому — при Кремзирѣ (1621 г.). Скупивъ въ Богеміи многія конфискованныя имѣнія и получивъ отъ императора обширное Фридрихское помѣстье, В. сдѣлался однимъ изъ богатѣйшихъ людей въ Австріи. Въ 1623 за услуги, оказанныя въ войнѣ съ В. Габоромъ, онъ былъ возведенъ въ званіе имперскаго князя и герцога. Въ 1625 г., когда средства императора для борьбы съ протестантами совершенно истощились, В., обладавшій 30-милліоннымъ состояніемъ, предложилъ выставить 50-тыс. армію на свой счетъ (съ уплатою за то вслѣдствіи), при условіи быть ея главнокомандующимъ и содержать ее контрибуціями съ неприяТЕЛЬСКИХЪ земель. Императоръ согласился на это. Слава и щедрость В. быстро привлекли подъ его знамена множество народа. Съ этою новонабранною арміею, онъ разбилъ Мансфельда, разгромилъ Мекленбургъ, Померанію, Шлезвигъ, Голштинію, и при помощи Талли нанесъ рѣшительный ударъ датчанамъ, принудившій Христиана IV заключить въ 1629 г. мирный договоръ въ Любекѣ. Мекленбургскія владѣнія, которыми В. завоевалъ, переданы были ему императоромъ, съ титуломъ герцога мекленбургскаго. Но по мѣрѣ успѣховъ В., высокомеріе и надменность развились въ немъ до послѣднихъ

предѣловъ и навлекли на него ненависть имперскихъ князей, возмущенныхъ, кромѣ того, и насиліями его войскъ. Уступая ихъ просьбамъ, изложеннымъ на Регенбургскомъ съѣздѣ (1630), императоръ лишилъ В. начальства надъ католическимъ воинствомъ. Послѣдній принялъ это извѣстіе съ гордымъ равнодушіемъ и, оставивъ армию, удалился въ Прагу, гдѣ зажилъ частнымъ человѣкомъ. Бездѣйствіе его, однако, продолжалось недолго; успѣхи шведскаго короля Густава-Адольфа заставили императора вновь обратиться къ помощи В., но тотъ только послѣ долгихъ просьбъ согласился (1632) принять начальство надъ арміею. Согласіе это онъ обставилъ такими условіями, которыя давали ему неограниченную и безконтрольную власть не только въ арміи, но и въ земляхъ ею занимаемыхъ. Набравъ новые полки, В. взявъ Прагу, очистилъ Богемію отъ саксонскихъ войскъ; но, двинувшись затѣмъ въ Баварію, онъ, не смотря на тройное превосходство силъ, три мѣсяца простоялъ подъ Нюрнбергомъ, занятымъ Густавомъ-Адольфомъ, и отъ боя уклонился. Потерявъ затѣмъ пораженіе подъ Люцеюмъ, В. отступилъ въ Богемію, и, убѣдясь въ трудности вытѣснить шведовъ изъ Германіи, рѣшился достигнуть этого посредствомъ постепеннаго отторженія отъ нихъ союзниковъ. Для этого онъ вступилъ въ переговоры съ курфюрстомъ саксонскимъ и, продолжая рѣшительныя военныя дѣйствія противъ шведовъ тамъ, гдѣ могъ бить ихъ по частямъ, шадилъ ихъ протестантскихъ союзниковъ въ Германіи. Это послужило врагамъ герцога предлогомъ для обвиненія его въ измѣнѣ. Еще большимъ поводомъ къ обвиненію В. послужило освобожденіе взятаго имъ въ плѣнъ гр. Турна, главы возстанія въ Богеміи. Особенно злобствовали на В. іезуиты. Хотя В. пренебрегалъ неудовольствіемъ вѣнскаго двора, но все-таки, получивъ отъ императора приказаніе идти на помощь курфюрсту баварскому, двинулся, несмотря на позднее время года, въ Баварію; но, узнавъ дорогою о взятіи Регенсбурга протестантами, вернулся назадъ и расположился въ Богеміи, на зимнихъ квартирахъ. Враги В., пользуясь этимъ, старались уличить его въ измѣненіе, опираясь на войска, сдѣлаться чешскимъ королемъ; а крайне раздраженный императоръ потребовалъ отъ него очищенія австрійскихъ владѣній. В. не повиновался этому повелѣнію, ссылаясь на договоръ, заключенный съ императоромъ передъ принятіемъ начальства надъ войсками. Когда же курфюрстъ баварскій, стоявшій во главѣ враждебной партіи, потребовалъ, чтобы В. былъ лишенъ званія главнокомандующаго, то послѣдній (срадавшій къ тому же подагрою) созвалъ военный совѣтъ и, изложивъ свои несогласія съ императоромъ, заявилъ готовность удалиться отъ дѣлъ. Но старшіе офицеры, считавшіе себя болѣе на службѣ В., чѣмъ императора, и зная, что съ паденіемъ перваго они могутъ лишиться еще неполученной ими значительной денежной суммы за прежнюю службу, протестовали противъ измѣненія В. и 12 января 1634 г. заключили съ нимъ договоръ (Пильзенскій), которымъ обязывались не оставлять другъ друга, но при условіи не пред-

принимать ничего противъ императора и католической церкви. Императору Фердинанду представили все это въ видѣ политическаго заговора. Онъ отрѣшилъ В. отъ командованія и объявилъ его мятежникомъ, а начальство надъ арміею ввѣрено было генераламъ Пиколомини и Галласу, которымъ приказано допустить объявленнаго мятежника живымъ или мертвымъ. Въ то же время императоръ не переставалъ вести съ В. дружескую переписку. Послѣдній, узнавъ о грозной емо опасности и о значеніи, какое придано Пильзенскому собранію, вновь собралъ своихъ старшихъ офицеровъ и объявилъ, что разрѣшаетъ ихъ отъ данной клятвы, если они подозреваютъ его въ измѣненіяхъ, противныхъ императору; вѣсть съ тѣмъ онъ подписалъ реверсъ, что «никогда и въ мысляхъ не имѣлъ предпринимать что-либо противъ императора и религіи». Реверсъ этотъ В. отправилъ въ Вѣну, съ заявленіемъ готовности своей сдать начальство надъ арміею, и на судъ отдать отчетъ въ своихъ поступкахъ. Но судьба его была уже рѣшена; реверсъ его императору не былъ представленъ. Послѣдовавшимъ затѣмъ декретомъ конфисковались имѣнія герцога. В., узнавъ о движеніи противъ него войскъ Пиколомини и Галласа, бѣжалъ съ оставшимся вѣрнымъ ему слабымъ прикрытіемъ въ замокъ Эгеръ. Затруднительность положенія заставила его вступить въ переговоры съ предводителями протестантовъ, но герцогъ Бернгардъ Саксен-Веймарскій и Оксенштирн, не довѣряя В., отвергли его предложенія. Между тѣмъ полковникъ Бутлеръ, начальникъ конвоя В., будучи подкупленъ генераломъ Пиколомини и Галласомъ, 25 февраля 1634 г.; съ помощью двухъ офицеровъ, измѣнически умертвилъ приближенныхъ В. генераловъ, и въ то же время капитанъ Деверу съ драгунами вошелъ въ спальню герцога, который уже лежалъ въ постели. Увидѣвъ въ чемъ дѣло, В. всталъ, прислонился къ стѣнѣ и спокойно принялъ смертельный ударъ алебардою въ грудь. Убийцы были щедро награждены на счетъ имущества погибшаго герцога. Главною пружиною всѣхъ дѣйствій В. было непомерное честолюбіе. Какъ государственный человѣкъ, онъ не выказалъ особыхъ качествъ; успѣхъ же его военныхъ предпріятій основывался не столько на искусствѣ, сколько на численномъ превосходствѣ надъ противникомъ. Онъ дѣйствовалъ на людей золотомъ и страхомъ, но не имѣлъ способности привлекать къ себѣ ихъ сердца. Безгранично щедрый въ наградахъ, онъ, съ другой стороны, отличался крайнею суровостью и даже жестокостью наказаній. При неутомимой дѣятельности и выдающейся отвагѣ, онъ былъ во всемъ умѣренъ, соблюдалъ простоту въ одеждѣ и въ обычаяхъ. Вообще В. нельзя отказать въ нѣкоторомъ величіи, чему соответствовала и наружность его: высокій ростъ, крѣпкое сложеніе; небольшіе черные глаза, взглядъ которыхъ рѣдко кто могъ выдержать; выраженіе лица всегда холодное и серьезное; вся осанка величавая, гордая. В. никогда не смѣялся; говорилъ рѣдко, отрывисто, и въ обращеніи былъ суровъ.

Литература. Förster в своихъ «W-s.

Briefe» (Берлинъ, 1828 — 1829, 3 томъ), «Albrecht v. W.» (Потсдамъ, 1834) и «W-s Prozess vor den Schranken des Weltgerichts» (Лейпцигъ, 1844) пытался доказать неосновательность обвинений, взведенныхъ императоромъ на В. См. Aretin, «Wallenstein» (Регенс., 1846); Helbig, «W. und Arnim 1632—1634.» (Дрезденъ, 1850); еро же, «Der Kaiser Ferdinand und der Herzog von Friedland während des Winters 1633—34» (1852); еро же, «Gustav Adolf und die Kurfürsten von Sachsen und Brandenburg» (Лейпцигъ, 1854); Hurter, «Zur Geschichte W-s» (Шафгауз., 1855); еро же, «W-s vier letzte Lebensjahre» (Вѣна, 1862); Ranke, «Geschichte W-s» (4 вып., Лейпц., 1880); A. Meyer, «W. und seine Münzen» (Вѣна, 1886); Patsch, «A. v. Wallensteins Studentenjahre» (2 вып., Прага, 1889); Irmer, «Die Verhandlungen Schwedens u. seiner Verbündeten mit W. u. dem Kaiser» (Лейпц., 1888—89, т. 1 и 2). Изъ новѣйшихъ писателей за В. выказались: Hallwich, «W-s Ende, Ungedruckte Briefe und Akten» (2 т., Лейпц., 1879); Schebek, «Die Lösung der Wallensteinfrage» (Берл., 1881); Bilek, «Beiträge zur Geschichte Wallensteins» (Прага, 1886). Во враждебномъ В. духѣ написаны сочинения: Gödeke, «Wallensteins Verhandlungen mit den Schweden und Sachsen» (Франкф., 1885); Hildebrand, «W. und seine Verbindungen mit den Schweden» (1885); Gindely, «W. während seines ersten Generalats 1625—30» (2 т., Прага, 1886). Подробный перечень сочинений о В. содержится въ библиографическомъ очеркѣ Г. Шмита: «Die Wallenstein-Litteratur» (Прага, 1878). Ср. также подстр. примѣчаніе на стр. 196—199 третьяго тома «Лекцій по всемірной исторіи» М. Н. Петрова.

Валленъ де-ла-Моттъ — см. Де-ла-Моттъ.

Валлеріевскій приборъ представляетъ собою одинъ изъ видовъ переносныхъ или подвижныхъ закомъ (см. Амбаръ) для хранения зернового хлѣба. Онъ состоитъ изъ двухъ полыхъ цилиндровъ, боковая поверхность которыхъ сдѣлана изъ узенькихъ деревянныхъ дощечекъ, расположенныхъ попеременно съ узкими же полосками изъ густой проволоочной сѣтки. Цилиндры эти имѣютъ одинаковыя высоты (длину), но различныя диаметры основаній—у одного вдвое больше, чѣмъ у другого, и вложены одинъ въ другой, причемъ пространство между ними раздѣлено радіальными перегородками на восемь отдѣлений. Въ поверхности наружнаго цилиндра сдѣлано нѣсколько отверстій, плотно закрывающихся задвижками; черезъ эти отверстия всыпается зерновой хлѣбъ въ отдѣленія, причемъ послѣднія наполняются не вплотную, а не болѣе $\frac{1}{4}$ всего пространства. Внутри меньшаго цилиндра устроена прочная желѣзная ось, которая однимъ концомъ лежитъ на подшипникахъ, помѣщенныхъ въ стойкѣ, сдѣланной изъ бревень, а другимъ—на трехъ каткахъ. Возлѣ этого конца помѣщается вентиляторъ, сообщающійся съ внутреннимъ цилиндромъ. При помощи ручки, укрѣпленной на концѣ оси, весь приборъ, (вмѣстѣ съ вентиляторомъ, можетъ быть приведенъ во враща-

тельное движенье, отъ котораго заключающееся въ немъ зерно черезъ полчаса вполне провѣтрится. При длинѣ цилиндровъ 20 ф. и разстояніи между цилиндрами 3 ф. въ В. приборѣ можетъ помѣститься до 100 четв. зерна. С.

Валлерогъ (Valleraugue)—небол. городъ во франц. деп. Гаръ, въ долинѣ Севеннь. Значительное шелководство. Здѣсь выпадаетъ болѣе 2000 мм. осадковъ въ годъ.

Валлерштейнъ (Антонъ Wallerstein)—извѣстный въ Германіи композиторъ, скрипачъ и пианистъ, родившійся въ 1813 году. Помимо нѣсколькихъ сборниковъ танцевъ (около 30), онъ писалъ фпснги, вариации для скрипки съ оркестромъ, фортепиано и пр.

Валлеръ (Эдмундъ, Edm. Waller)—извѣстный лирический поэтъ времени реставраціи Стюартовъ и одинъ изъ самыхъ блестящихъ умовъ своей эпохи; интересенъ не только своей поэзіей, но и своей жизнью. В. род. 1605 г. въ Герфортширѣ, † 1687 г. Получилъ воспитаніе сначала въ Итонѣ, потомъ въ Кембриджѣ, рано женился на богатой вдовѣ, и, вскорѣ похоронивъ ее, остался богатымъ и веселымъ вдовцомъ 28 лѣтъ. Тогда начинается его ухаживаніе за Доротеей Сидней, дочерью графа Лейчестера, которую онъ воспѣвалъ на разные лады подъ именемъ Сахарисы. Когда она вышла замужъ за герцога Сундерлендскаго, В., умѣвшій быть неугнѣшимъ только въ стихахъ, вскорѣ женился во второй разъ. Онъ рано выступилъ на политическое поприще и послѣ начала междоусобной войны игралъ значительную роль въ парламентѣ. Къ этому времени относятся политическій процессъ, налагающій несмысливаемое пятно на память поэта. В., вмѣстѣ со своимъ шуриномъ Томкинсомъ, былъ уличенъ въ тайныхъ сношеніяхъ съ королемъ (Карломъ I) и въ заговорѣ противъ парламента, но сзумѣлъ освободиться отъ преслѣдованія, благодаря чѣлому ряду доносовъ и предательствъ; многіе были привлечены къ отвѣтственности только вслѣдствіе его указаній, и въ то время, какъ большинство заговорщиковъ серьезно поплатились, В. отдѣлался временнымъ изгнаніемъ изъ Англіи. Онъ прожилъ нѣсколько времени въ Парижѣ и былъ возвращенъ въ Лондонъ при Кромвелѣ, съ которымъ состоялъ въ дальнемъ родствѣ. Въ благодарность за заступничество В. написалъ въ 1654 г. свой знаменитый панегирикъ «A panegyric on Mylord Protector», въ которомъ, не упоминая о средствахъ, которыми Кромвель достигъ власти, воспѣваетъ «протектора не только Англіи, но всего міра». Самая удачная часть панегирика—описаніе величія Англіи, выдержанное въ приподнятомъ гиперболическомъ тонѣ, но проникнутое смѣлостью и чисто англійской національной гордостью; видно, что поэтъ искрененъ, когда говоритъ, какъ объ особенномъ признакѣ могущества Англіи, о томъ, что ея жители, не трудясь сами, пользуются благами всего міра, или когда сравниваетъ привилегіи англичанъ съ правами ангеловъ.

Въ томъ же хвалебномъ тонѣ написана вторая поэма В. объ испанской войнѣ («On the war with Spain») и стихи на смерть Кромве-

ля («Upon the Death of the Lord Protector»), въ которыхъ вся природа представлена скорбящей вслѣдствіе горя, постигшаго Англію. Вскорѣ послѣ смерти Кромвеля, поэзія В. приняла другое направленіе: вернулась Карлъ II, и В. былъ однимъ изъ первыхъ, привѣтствовавшихъ его торжественными стансами, полными вѣрноподанническихъ чувствъ и радости по поводу возвращенія монарха. Когда король иронически амбтилъ автору, что панегирикъ Кромвелю гораздо выше въ поэтическомъ отношеніи, чѣмъ привѣтственные стансы, В. отвѣтилъ, что поэтамъ всегда лучше удаются выдуманные сюжеты, чѣмъ правда. В. по своему характеру и по роду своего таланта больше подходитъ къ блестящей придворной жизни Стюартовъ, чѣмъ къ суровой республикѣ Кромвеля; — расцвѣтъ его поэзіи относится ко времени Реставраціи. Онъ былъ любящимъ оцотомъ Карла II и его брата, а его блестящій esprit de gaieté сдѣлалъ его центромъ свѣтскаго общества; сохранилось множество приписываемыхъ ему остроумъ и экспромтовъ, указывающихъ, какимъ ореоломъ окружено было его имя у современниковъ. В. сохранилъ до самой смерти свѣжесть ума, и стихи, написанные имъ въ 80 лѣтъ, такъ же легки и игривы, какъ его юношескіе сонеты. Мелкія лирическія пресмы В. написаны большей частью на пустынныхъ темы («To a Lady, passing through a crowd», «To a Lady, who can do anything but sleep when she pleases etc.»); но есть и болѣе серьезно задуманныя стихотворенія, какъ «To the Sun», «To Amoret», гдѣ очень тонко проводится разница между спокойной любовью и страстью; «On Love» и др. Въ лирической поэзіи В. видно вліаніе французскаго вкуса, той *preciosité*, которую поэтъ вынесъ изъ отеля Рамбулье; въ свою бытность во Франціи. Но онъ стоитъ гораздо выше французскихъ салонныхъ поэтовъ своимъ инстинктивнымъ пониманіемъ природы. Онъ очень тонко передаетъ картины природы и настроенія; его сравненія иногда очень красивы и поэтичны. Ср. Chambers: «English poets»; Johnson: «Life of poets».

3. Ветерова.

Валлесъ (Жюль Vallès)—французскій литераторъ, памфлетистъ и политическій дѣятель. Родился въ 1833 году въ Шоа, въ Оверни; отецъ его былъ школьный учитель, мать — крестьянка; дѣтство и первая молодость В. были крайне печальны и оставили въ немъ неизгладимые слѣды озлобленія и ненависти противъ общества и людей. Первое время въ Парижѣ В. жилъ, какъ большинство молодыхъ людей, безъ средствъ, но съ большимъ запасомъ честолюбія, страдая отъ голода и нищеты и прикрывая унизительныя физическія страданія фразами презрѣнія къ сытымъ, которые заставляли смотрѣть на него, какъ на гонимаго завсѣгдагаевъ дешевыхъ кафѣ Латинскаго квартала. Но жизнь богемы не оставила въ немъ свѣтлыхъ воспоминаній, какъ у Мюрге, пѣвца дешевыхъ удовольствій и восторговъ богемы. Озлобленный, ожесточенный, В. съ первыхъ шаговъ своей литературной дѣятельности принялся разрушать розовую идиллію Мюрге, противопоставляя ей мрачную, безотрадную картину жизни людей,

которые вступаютъ въ свѣтъ съ идеаломъ свободы, не зная ничего, кромѣ греческаго и латыни. «*Soyons payants*» — сдѣлалось девизомъ его журнальной дѣятельности. В. дебютировалъ въ литературѣ въ 1857 г. надѣлавшей много шума брошюрой «*Argent*», посвященной вопросу биржевыхъ спекуляцій. Въ предисловіи онъ славословитъ деньги, какъ источникъ власти, и проповѣдуетъ, съ безпощадной ироніей, отреченіе отъ науки, чтобы искать на биржѣ не только хлѣбъ, но и десертъ. Съ горечью человѣка, слишкомъ долго и напрасно кричавшаго: «*Haut les coeurs*», онъ повторяетъ безъ конца: «*place au ventre*».

Съ 1859 г. В. сдѣлалъ биржевымъ хроникеромъ «*Фигаро*» и помѣщалъ тамъ отдѣльныя статьи, самыя замѣчательныя изъ которыхъ «*Dimanche d'un jeune homme pauvre*» — впечатлѣнія голоднаго человѣка, ходящаго по городу, гдѣ всѣ празднуютъ отдыхъ обильными обѣдами, и «*Réfractaires*», гдѣ онъ вводитъ въ литературу новый типъ обиженныхъ судьбой людей, живущихъ внѣ общества (*en marge de la société*), губящихъ свои таланты вслѣдствіе ихъ любви къ независимости. Эти отщепенцы, непризнанные поэты, ученые безъ дипломовъ, избрѣтатели и т. д. — общественная сила, по его мнѣнію: «дайте мнѣ 300 такихъ людей, нѣчто въ родѣ знамени и поставьте насъ противъ войска и митральезы, — вы увидите, что я могу сдѣлать». Эти слова знаменательны для будущаго члена коммуны. Между 1860—70 гг. В. писалъ во многихъ газетахъ: «*Figaro*», «*Evénement*», «*Revue Européenne*», «*Epoque*» и др., переходя отъ благосостоянія и даже богатства къ прежней нищетѣ и жизни богемы; издавалъ въ 1867 году газету «*La Rue*», гдѣ проводилъ систематическое отрицаніе всѣхъ общественныхъ основъ. «*Nous sommes là pour la démolition*» говорилъ онъ. Газета была прекращена послѣ 8 мѣсяцевъ за статью противъ правительства (*Cochons vendus*). Въ 1871 г. В. началъ издавать «*Cri du peuple*». Онъ принималъ дѣятельное участіе въ комунѣ, увлекаясь мечтой передѣлать общество. Былъ (24 часа) мэромъ двѣнадцатаго парижскаго округа; послѣ 18 марта былъ выбранъ членомъ коммуны. Но Валлесъ не принадлежалъ къ опредѣленной социалистической партіи, имѣлъ независимыя убѣжденія и среди членовъ коммуны принадлежалъ къ меньшинству, проповѣдывавшему примиреніе съ буржуазіей: «*que les mangards s'unissent aux rez-de-chaussée*». Послѣ паденія коммуны В. былъ приговоренъ къ смерти за подстрекательство къ пожарамъ; его обвинили на основаніи знаменитой фразы въ *Cri du peuple*: «Мы не вступимъ версальскихъ войскъ; если г. Тьеръ — химикъ, онъ насъ поиметъ». Но, какъ оказалось впоследствии, угроза эта была написана не Валлесомъ, а его товарищемъ по изданію. В. удалось убѣжать въ Лондонъ, гдѣ онъ прожилъ до амнистіи 1881 г. Онъ написалъ въ изгнаніи первую часть, «*Enfance*», своего автобиографическаго романа «*Jacques Vingtras*» (русск. пер. «*Баккалавръ*», 1893). Вернувшись въ Парижъ, онъ издалъ II и III часть «*Jacques*»: «*Vingtras le Bachelier*» и «*L'Insurgé*», а также «*La Rue à Londres*».

Въ 1883 г. возобновилъ «*Crî du Peuple*». Последнiя его вещи, особенно «*L'Insurgé*», написаны въ сотрудничествѣ съ M-me Séverine-Gebhard. В. † въ 1885 г. На могилѣ его вырѣзаны сказанныя имъ когда-то слова: «*Ce qu'il s'appellent mon style est fait de ma conviction*». В. не достигъ той славы, которая была мечтой его юности; онъ не былъ первостепеннымъ политическимъ дѣятелемъ; но онъ оставилъ громкое литературное имя, и его «*Enfant*», «*Vascheiler*», «*Réfractaires*» принадлежатъ къ замѣчательнымъ произведенiямъ французской литературы. Враги В. утверждали, что единственные факторы стиля В.—голодь и оскорбленное тщеславiе; но безпристрастное разсмотрѣнiе нѣсколькихъ томовъ литературнаго наследiя В. показываетъ, что, кромѣ злобы противъ буржуазiи, В. былъ полонъ любви къ униженнымъ и оскорбленнымъ и обладалъ крупнымъ даромъ слова. Изъ множества статей, написанныхъ о Валлесѣ, интересна маленькая брошюра Ж. Ришена (1873): «*Étapes d'un Réfractaire*»; какъ примѣръ пристрастно-враждебной критики укажемъ на статью Брюнетьера въ «*Revue des deux Mondes*» (мартъ, 1885). *З. Венерова.*

Валлизерь (Христофоръ-Томасъ Walliser, † въ 1647 г., капельмейстеръ при страсбургскомъ кафедральномъ соборѣ и университетѣ. Для студентова послѣдняго, участвовавшихъ въ исполненiи трагедiй и комедiй греческихъ авторовъ, онъ писалъ музыку, напимѣръ хоры къ комедiи Аристофана «Облака». В. написалъ много гимновъ и псалмовъ, одногласныхъ и многогласныхъ. Слѣдуетъ упомянуть еще о его учебникѣ фигуральной музыки («*Musicae figuralis praecerta brevia*», 1611), съ многочисленными полифоническими примѣрами.

Валлинъ (Георгъ-Августъ Wallin)—финскiй ориенталистъ и путешественникъ, род. на островѣ Аландѣ въ 1811 г.; былъ доцентомъ восточныхъ языковъ въ Гельсингфорсѣ, потомъ 2 года занимался на восточномъ факультѣ въ Петербургѣ и на средства гельсингфорскаго университета 6 лѣтъ путешествовалъ по Аравiи, Палестинѣ, Персiи и Сири (1843—49 г.). Вернувшись на родину, онъ былъ профессоромъ восточныхъ языковъ въ Гельсингфорсѣ, гдѣ ум. 23 окт. 1862. Его путевыя замѣтки изданы Эльменгреномъ, 4 т. (Гельсингфорсъ, 1864—66).

Валлинъ (Иоганнъ-Олофъ Wallin)—шведскiй поэтъ, названный Тегнеромъ «Давидовой арфой Сѣвера», род. въ 1779 г. въ очень бѣдной семьѣ въ Даларнѣ и ум. въ 1839 г., будучи архіепископомъ. Онъ обладалъ замѣчательнымъ краснорѣчiемъ и сумѣлъ придать своимъ свѣтлымъ и богатымъ мыслямъ изящество формы и выраженiя. Поэтическая слава В. покоится главнымъ образомъ на его духовныхъ пѣсняхъ, изъ которыхъ многiя отличаются большою красотой. Благодаря ему, Швециѣ имѣетъ лучший сборникъ духовныхъ пѣсенъ, какой только существуетъ. Вместе съ переработками и переводами В. написалъ больше 300 пѣсенъ. Послѣднее его произведенiе въ этомъ родѣ было «*Dödens engel*». Его свѣтскiя стихотворенiя, большей частью идил-

лическаго или юмористическаго содержанiя, проникнуты теплымъ чувствомъ; особеннаго вниманiя заслуживаетъ вдохновенная пѣснь «Георгъ Вашингтонъ». Полное собранiе его стихотворенiй вышло въ 2 том. подъ названiемъ «*Samlade witterhetsarbeten*» (Стокгольмъ, 1878).

Валлиснерiя (*Vallisneria*)—см. Водяная растенiя.

Валлисъ (Wales, Уэльсъ)—нѣкогда самостоятельное, теперь же соединенное съ Великобританскимъ королевствомъ княжество, имѣетъ форму полуострова, ограниченаго на С. Ирландскимъ моремъ, на З. каналомъ св. Георгiя, на Ю. Бристольскимъ каналомъ, а на В. английскими графствами Чеширомъ, Шропширомъ, Герефордширомъ и Монмутширомъ. Оно занимаетъ площадь въ 19069 кв. км., изъ которыхъ едва $\frac{2}{3}$ подлѣ хлѣбопашествомъ, и образуетъ самую дику гористую часть Англии. Берега его почти повсюду круто спускаются къ морю и изрѣзаны множествомъ заливовъ и бухтъ (именно: Карнарвонской и Кардиганской на З., Сентъ-Бриджской, Мильфордской и Сванской на Ю.), вдающихся далеко въ материкъ, образуя устья низвергающихся съ горъ рѣкъ. Между многочисленными мысами самый значительный Ормизъ-Гидъ, разсѣченная известковая масса на С. и Дэвидъ-Гидъ на Ю.З. Минейскiй проливъ, шириной едва въ 200 м., отдѣляетъ материкъ отъ острова Энглези. Почти весь В. наполненъ Камбriянскими горами (Cambrian Mountains), достигающими своей высшей точки вблизи сѣвернаго берега, въ горѣ Снаудонѣ, образующей самое высокое мѣсто Англии и В. (1093 м.). Дальше къ Ю. тянется Бервинская цѣпь, тоже идущая въ юго-запад. направлени и достигающая наибольшаго возвышенiя въ Арранъ Маудваъ (904 м.) и Кадеръ-Идрисъ (902 м.). За нею слѣдуетъ углубленiе, раздѣляющее страну на двѣ половины: Сѣверной и Южной В. Въ Ю. Валлисѣ высшая точка Брекнокскiй маякъ (Brecknock Beacon, 887 м.), въ такъ назыв. Черной горѣ (Black Mountains), названной такъ по черному вереску. Еще дальше къ югу идутъ Глеморганскiя горы, подымающiяся не выше 560 м., но зато снабженныя еще болѣе крутыми склонами. Между ними и Бристольскимъ каналомъ расположена единственная большая равнина В., усѣянная небольшими холмами, Глеморганская равнина на (Vale of Glemorgan). Горы В. всѣ или голы, или покрыты степными травами и верескомъ. Въ геологическомъ отношенiи въ В. преобладаютъ силурiйскiе и кембрийскiе сланцы, прорванные вулканическими горными породами. В. чрезвычайно богатъ сланцемъ, каменнымъ углемъ и различными металлами. Въ сѣверной части его каменноугольная площадь тянется отъ устья Ди чрезъ Флинтское графство къ Денбигскому и въ ней добывается также много свинца. Большой южный каменноугольный бассейнъ простирается отъ средини Монмутскаго графства къ западной окраинѣ Пемброка, на протяженiи 133 км., раздѣляясь Кермартенскимъ заливомъ на двѣ неравныя половины. Особенно обилуетъ углемъ и желѣзомъ Глеморганъ (см. это сл.), гдѣ горный промыселъ и желѣзное производство составляютъ

главное занятіе жителей. Населеніе В. увеличилось съ 1217135 въ 1871 г. до 1360513 въ 1881 года; но этотъ приростъ приходится преимущественно на промышленное Глеморганское графство, тогда какъ въ чисто земледѣльческихъ графствахъ населеніе убываетъ. Почти 70% жителей знаютъ кимврійскій или валлійскій (см. это слово) языкъ и привязаны къ нему такъ же упорно, какъ кельты въ Ирландіи и Шотландіи. На этомъ языкѣ выходятъ книги, 11 періодическихъ изданій и читаются проповѣди во многихъ диссидентскихъ церквахъ. Большинство населенія—диссиденты, и притомъ преимущественно кальвинистскіе методисты. Изъ общаго числа рабочаго населенія 18,7% заняты хлѣбопашествомъ, 54,8 горнымъ дѣломъ и промышленностью, 6,8 торговлей и обмѣномъ и 19,7 личными услугами. Въ 1888 г. изъ общей площади земли 20% находились подъ плугомъ, 41% подъ лугами, 9% подъ пастбищами, 3,5% подъ лѣсомъ; насчитывалось всего 139063 рабочихъ лошадей, 666259 головъ рогатаго скота, 2737708 овецъ и 281365 свиней. Благодаря минеральному богатству, въ В. чрезвычайно развито горное дѣло и желѣзная промышленность, особенно въ глеморганскомъ графствѣ. Въ Южно-Валлійскомъ бассейнѣ каменноугольный пластъ доходитъ до 1220 м. глубины и составляетъ массу въ 36000 мил. тоннъ угля, еще непочатыхъ, тогда какъ въ Сѣверномъ Валлисеѣ почти весь запасъ угля уже истощенъ. Въ 1887 г. добыто: 22 мил. тоннъ каменнаго угля, 347910 т. желѣза, 8396 т. цинка, 7725 т. свинца, 222 килограмма серебра и 1,8 килогр. золота. Торговля оживляется многочисленными жел. д., перерѣзывающими страну во всѣхъ направленіяхъ. Главныя гавани: Кардифъ и Сванси на югъ, Голигедъ на островѣ Энглезіи. По берегамъ В. производится очень значительная ловля рыбы и устрицъ. Въ административномъ отношеніи В. дѣлятся на 12 графствъ.

Древнѣйшими обитателями В. были кельтійскіе кимвры. Во времена римскаго господства въ Британіи страна носила названіе Камбріи. Когда въ 5 ст. Британія была завоевана англосаксами, часть кельтійскихъ бриттовъ бѣжала въ дѣся и горы В. и слизалась тамъ съ первобытными кимврійскими элементами въ одинъ народъ, который во многихъ отношеніяхъ сохранилъ свои обычаи, свой характеръ и языкъ по настоящее время. Только высшій классъ общества принялъ англійскую культуру и языкъ; онъ состоитъ большей частью изъ позднѣйшихъ переселенцевъ. Языкъ валлійцевъ, принадлежащій къ кельтійской отрасли индо-европейскихъ языковъ, обладаетъ довольно богатой литературой (см. Валлійская литература), особенно поэтической. Во времена англо-саксовъ валлійцы управлялись многими независимыми князьями, раздоры и усобицы которыхъ способствовали нашествію низомерцовъ. Уже англо-саксонскій король Этельстанъ (925—941) заставилъ валлійцевъ платить дань. Когда въ 1066 г. норманны овладѣли Англійей, валлійцы сдѣлали попытку сбросить съ себя англійское владычество, но принуждены были Вильгельмомъ Завоевателемъ признать его своимъ верховнымъ главой. Чтобы защитить Англію противъ напад-

деній валлійцевъ, король Вильгельмъ II посадилъ на границахъ маркграфовъ (marchers). Во время усобицъ между королемъ Стефаномъ и императрицей Матильдой, валлійскимъ князьямъ удалось почти совершенно освободиться отъ англійскаго вліянія; но Генрихъ II, предпринявшій три похода на В., снова подчинилъ ихъ своей власти. Жестокое обращеніе англійскихъ маркграфовъ вызвало въ 1282 г. настоящее возстаніе въ В., во главѣ котораго сталъ тогдашній верховный князь Ллевелинъ; но онъ погибъ въ сраженіи при Кармартевъ, а братъ его, Давидъ, продолжавшій борьбу, попалъ въ руки короля Эдуарда и погибъ отъ руки палача въ Шрюсбери. Съ тѣхъ поръ В. считался завоеванной провинціей Англійи. Король Эдуардъ I, общавшій валлійцамъ въ князья «туземца», назначилъ княземъ своего сына, будущаго короля Эдуарда II, родившагося въ Карнарвонѣ въ В. Съ тѣхъ поръ наследникъ англійскаго престола, если онъ старшій сынъ царствующаго короля, носитъ титулъ принца валлійскаго. Въ 1400 г., при королѣ Генрихѣ IV, пользуясь тогдашними смутами въ Англійи, валлійцы снова возстали, подъ предводительствомъ Овена Глендовера, происходившаго отъ древняго княжескаго рода. Многие годы онъ, въ союзѣ съ Франціей, оставался княземъ В., но умеръ побѣжденный и покинутый всѣми. Наконецъ, при Генрихѣ VIII, княжество В. было окончательно присоединено къ Англійи, по опредѣленію парламента. вмѣстѣ съ тѣмъ на В. были распространены всѣ преимущества и благодѣянія англійскаго государственнаго и судебнаго устройства. Въ послѣдніе годы, по примѣру Ирландіи, въ В. снова стали проявляться стремленія къ автономіи. Ср. Robert, «The Cambrian popular antiquities» (Лонд., 1815); Woodward, «The history of W.» (2 т., 1853); Rodenburg, «Ein Herbst in W.» (Ганнов., 1857); Walther, «Das alte W.» (Боннъ, 1859); Dohan, «The book of the Princes of W.» (Лонд., 1860); Borrow, «Wild W., its people, language and scenery» (Лондонъ, 1888).

Валлисеъ (франц. Le Valais) — одинъ изъ самыхъ крупныхъ и гористыхъ кантоновъ Швейцаріи, граничитъ на С. съ Берномъ и Ватландомъ, на В. съ Ури и Тессинемъ, на Ю. и З. съ Италіей и Франціей, занимая площадь въ 5247 кв. км., которая по всей своей длинѣ, отъ Ронскаго ледника до Женевского озера, орошается рѣкою Роной. Окруженный справа Урскими и Берскими Альпами, В. представляетъ отъ Фурки до Мартяни продольную долину, направленную на ЗЮЗ., а отъ послѣдняго мѣста до Женевского озера—поперечную долину, идущую на СЗ. Между ея боковыми долинами самыя главныя на лѣвой сторонѣ Роны: долины Виспы, Турманталъ, Валь-Данивье, Валь де Ренъ, обѣ долины Дрансы (Валь де Банъ и Валь д'Антермонъ); на правой сторонѣ долины Леча и Дале. В.—дикая, гористая страна съ громадными скалистыми и ледяными массами, глубоко прорѣзанная живописными лоццнами, по которымъ бѣгутъ многочисленныя, питаемые глетчерами, горные потоки со множествомъ водопадовъ и стремнинъ. Верхнія террасы этого горнаго пространства покрыты зелеными альпійскими пастбищами и хвойными

лѣсами; нижніа — фруктовыми садами, виноградниками и хлѣбными полями. Наивысшую точку Валлійскихъ Альпъ представляетъ вершина Монтерозы (4638 м.), а въ Бернскихъ Альпахъ, на правой сторонѣ долины—вершина Финстерааргорнъ (4275 м.). Самое низшее мѣсто образуетъ поверхность Женевскаго озера (375 м.). Снѣжная линия достигаетъ въ В. почти 3000 м., тогда какъ многочисленные ледники спускаются до 1800 м.; а Алецкій даже до 1353 м. За исключеніемъ узкаго выхода Роны въ Женевскому озеру, В. со всѣхъ сторонъ замкнутъ высокими горами и доступенъ только черезъ горные проходы. Между послѣдними первое мѣсто занимаютъ: Большой Сень-Бернаръ (2472 м.), служившій главнымъ путемъ сообщенія уже во времена римлянъ, и Симпловъ (2010), на которомъ проведена первая швейцарская альпійская дорога. Въ новѣйшее время Верхній Валлисъ соединенъ съ центральной Швейцаріей посредствомъ прохода Фурки (2436 м.), ведущаго въ долину Урзернъ кантона Ури. Совершенно своему орографическому разнообразію, В. представляетъ величайшіа климатическіа различія. На пространствѣ нѣсколькихъ часовъ пути переходить въ немъ изъ жаркихъ котловинъ къ сѣверному холоду. Между тѣмъ какъ въ столицѣ Сіонѣ годовая температура равняется 10° Ц., а средняя лѣтняя темпер. 19°; въ монастырѣ Большого Сень-Бернара (2478 м.) эти цифры спускаются до (—) 0,3 и (+) 6° Ц.

Населеніе В. въ 1888 г. состояло изъ 101837 душъ (противъ 100216 въ 1880), изъ которыхъ больше 99% католики. Жители Верхняго В.—нѣмецкаго, а Нижняго, начиная съ окрестностей Сидерса (Sierre), французскаго происхожденія. Верхне-валлійцы говорятъ на своеобразномъ діалектѣ. Это народъ серьезный, хладнокровный, отважный, благочестивый, но мало образованный. Нижне-валлійцы имѣютъ кельтско-романскую кровь, говорятъ на мѣстномъ французскомъ нарѣчій, отличаются подвижностью и любовью къ удовольствіямъ. Въ общемъ населеніе В. не особенно крѣпкое; оно живетъ бѣдно и культурное состояніе его низко. Въ боковыхъ долинахъ можно еще и теперь встрѣтить весьма странные обычаи и патриархальную простоту нравовъ. Крегизизмъ, составлявшій нѣкогда эндемическую болѣзнь В., теперь убываетъ, благодаря осушенію долины и исправленію русла Роны. В. имѣетъ 10 монастырей, со 180 орденскими братьями и имуществомъ въ 1 мил. фр. Главные источники пропитанія составляютъ: въ долинахъ — хлѣбопашество, плодоводство и винодѣліе, а на верхнихъ террасахъ—скотоводство. Изъ всего пространства земли почти 12% находятся подъ лѣсами, 0,2% подъ виноградниками, 30% подъ пашнями, садами, дугами и пастбищами, вся же остальная часть не удобна для обработки. Лѣса, находившіеся въ большинствѣ преувѣренія, перешли теперь въ вѣдніе союзнаго правительства. Большое вниманіе обращено также на орошеніе альпъ (пастбищъ), посредствомъ смѣло проложенной системы водопроводовъ, изъ которыхъ многіе имѣютъ протяженіе въ нѣсколько км. По исчисленію 1886 г., В. имѣетъ 5306 лошадей, муловъ и

ословъ, 69530 головъ рогатаго скота, 15535 свиней, 28685 козъ и 5197 пчелиныхъ ульевъ. Изъ минеральныхъ источниковъ известны гипсовыя теплыя воды Лейка и іодистый источникъ Саксонъ. Самую важную статью торговли составляетъ вино: больше 40 красныхъ и бѣлыхъ сортовъ, въ томъ числѣ юганнисбергеръ, отлично выдѣлываемое въ окрестностяхъ Сіона. Здѣшняя мальвазіа не уступаетъ самымъ крѣпкимъ венгерскимъ винамъ. В. имѣетъ нѣсколько крупныхъ ярмарокъ въ Сіонѣ и Мартини. Лѣтомъ весьма важный источникъ доходовъ составляетъ наплывъ туристовъ. Главнѣйшіа населенныя мѣста: столица Сіонъ (Ситенъ), Сидерсъ (Сьерръ), Виспъ и Бригъ въ Верхнемъ, Мартини и Сень-Морисъ въ Нижнемъ В.

Государственное устройство В.—представительно-демократическое, но безъ права обвиненія народомъ законовъ, государственныхъ договоровъ и конкордатовъ и безъ прямого выбора исполнительной власти. Большой совѣтъ, избираемый народомъ на 4 года, по одному члену на 1000 ж., составляетъ законодательную, а государственный совѣтъ изъ 5 членовъ, избираемыхъ большимъ совѣтомъ — исполнительную власть. Каждая община имѣетъ свою управу и судью. Въ церковномъ отношеніи В. образуетъ епархію въ Сіонѣ, за исключеніемъ аббатства С. Мориса, пользующагося полною самостоятельностью. Изъ учебныхъ заведеній въ В. существуютъ двѣ гимназіи и двѣ учительскія семинаріи, мужская и женская, въ Сіонѣ и Бригѣ. Всѣ публичныя библиотеки кантона содержатъ вмѣстѣ не больше 35000 т. Государственный бюджетъ за 1887 г. опредѣлился въ 1193155 фр. доходовъ и 1147693 фр. расходовъ, что даетъ избытокъ доходовъ въ 45462 фр. Главныя статьи расхода—проценты государственнаго долга (338000) и строительная часть (171000 фр.), тогда какъ на народное образованіе тратится всего 88000 фр.

Исторія. — Замкнутый бассейнъ верхняго Роны, носившій у римлянъ названіе Vallis, т. е. долина, былъ обитаемъ въ древности кельтскими племенами—нантуанами, седунами и т. д., а также лигурійскими виберами. Покоренный Цезаремъ въ 57 г. до Р. Х., онъ окончательно былъ присоединенъ къ Римской имперіи Августомъ. Около 480 В. подпалъ подъ власть бургундовъ, король которыхъ, Зигмундъ, выстроилъ на гробу мученика Маврикіа знаменитый монастырь С.-Морисъ (516). Вмѣстѣ съ бургундскимъ царствомъ В. перешолъ къ франкамъ и въ 883 г. сдѣлался составной частью Ново-Бургундскаго королевства. Около 1250 г. Савойскій домъ завоевалъ Нижній В., тогда какъ 7 десятковъ (общинъ) Верхняго Валлиса, въ кровавой борьбѣ съ епископами Савойей и своими собственнымъ дворянствомъ, отвоевали себѣ нѣкоторыя вольности, утвержденныя за ними императоромъ Карломъ IV въ 1354 г. Въ 1416 г. Верхній В. вступилъ въ союзъ съ лѣсными кантонами, а въ 1475, во время борьбы съ Карломъ Смѣлымъ, присоединилъ къ себѣ Нижній В., который сдѣлался, такимъ образомъ, подвластнымъ Верхнему В. Провозглашенная въ 1551 г. вѣротерпимость была уничтожена релігіозными войнами XVII ст.,

окончившимися изгнаніемъ протестантовъ въ 1655 г. Послѣ неудачнаго возстанія 1790 г. Нижній В. встрѣтилъ французовъ, въ 1798 г., какъ своихъ избавителей, тогда какъ Верхній В. подчинился гельветическому правительству только послѣ кроваваго сопротивленія. Въ 1802 г., по распоряженію Наполеона, В. былъ отдѣленъ отъ Швейцаріи, какъ особая республика, а въ 1810 г. формально присоединенъ къ Франціи, подъ именемъ Симплонскаго департамента. Французскому господству въ В. положило конецъ вступленіе союзныхъ войскъ въ Швейцарію, и по Парижскому миру В. снова сталъ швейцарскимъ кантономъ. Въ 1847 г. В. примкнулъ къ Зондербунду (см. Швейцарія). Послѣ побѣды надъ послѣднимъ либеральная партія выработала конституцію, по которой епископъ и духовенство потеряли представительство въ большомъ совѣтѣ. Въ 1852 г. клерикаламъ удалось добиться новаго пересмотра конституціи, и съ тѣхъ поръ они получали большинство на всѣхъ выборахъ. Даже финансовыя неурядицы, повергшія кантонъ въ тяжелый кризисъ, не могли пошатнуть могущества ультрамонтанской партіи. Конституція 1876 года нѣсколько расширила права народа, но ничего не измѣнила въ консервативномъ характерѣ кантона. Ср. Furrer, «Geschichte, Statistik und Urkundensammlung von W.» (Ситтенъ, 1850 — 52, 3 т.); его же, «Histoire du Valais» (1875); Wolf, «W. und Chamonix» (Цюрихъ, 1888, 2 т.); Gremaud, «Documents relatifs à l'histoire du Valais» (Лозанна, 1875—84, 5 т.).

Валлисъ Новый Южный, въ Австраліи—см. Новый Южный Валлисъ.

Валлисъ (Джонъ Wallis; 1616 — 1703), учился въ Кембриджѣ и избралъ духовное поприще. Въ 1649 году, былъ приглашенъ занять въ оксфордскомъ университетѣ кафедру геометріи. В. былъ однимъ изъ основателей и первыхъ членовъ Лондонскаго королевскаго общества. Сочиненія его по математикѣ, изданныя въ 1697—99 годахъ, заключаютъ въ себя, между прочимъ, большой методъ: «Arithmetica infinitorum, sive nova methodus inquirendi curvilineorum quadratura», въ которомъ онъ, опредѣляя площади сегментовъ, ограниченныхъ параболами цѣлыхъ и дробныхъ рядковъ, особымъ способомъ вычисляетъ суммы безконечныхъ рядовъ, составленныхъ изъ одинаковыхъ степеней цѣлыхъ чиселъ. Вычисляя площадь круга, В. получаетъ равенство:

$$\frac{\pi}{2} = \frac{2 \cdot 2 \cdot 4 \cdot 4 \cdot 6 \cdot 6 \cdot 8 \dots}{1 \cdot 3 \cdot 3 \cdot 5 \cdot 5 \cdot 7 \cdot 7 \cdot 9 \dots}$$

извѣстное подъ именемъ формулы Валлиса. Изъ прочихъ работъ Валлиса замѣчательныя изслѣдованія по опредѣленію длины нѣкоторыхъ кривыхъ и рѣшеніе, по вызову Паскаля, вопроса о длинѣ дуги, части циклоиды, ея площади, положеніи центра инерціи отръзка площади, и проч. В. одновременно съ Гюйгенсомъ и Вреномъ (Wren) рѣшилъ вопросъ о соудареніи шаровъ, основываясь на законѣ сохраненія количества движенія.

Его математическія сочиненія напечатаны подъ заглавіемъ: «Joannis Wallisii, geometriae professoris savilianii, in celeberrima academia Oxoniensi, opera mathematica» (Оксфордъ, 1697—

1699; 3 т. in 8°). В., кромѣ того, написалъ трактатъ о способѣ обученія глухонемыхъ разговору и много сочиненій богословскаго и философскаго содержанія. Д. Бобылевъ.

Валлисъ (Самуилъ Wallis)—англійскій мореплаватель, ум. въ 1795 г. Въ 1766 г. онъ командовалъ экспедиціей, имѣвшей цѣлью продолжать изслѣдованія Байрона на Тихомъ океанѣ. Онъ открылъ тамъ цѣлый рядъ острововъ, между прочимъ о-въ Таити. Отчетъ о его путешествіи, на основаніи его дневника, изданъ въ Лондонѣ въ 1773 г.

Валлихъ (Натанаэль, собств. Натанъ-Вольфъ Wallich)—ботан., род. 1787 въ Копенгагенѣ, былъ врачомъ при датской колоніи въ Фредерикснагорѣ въ Остѣ-Индіи, а съ 1815 г., когда эта колонія перешла къ англичанамъ, директоромъ ботаническаго сада въ Калькуттѣ. Вместе съ докторомъ Кэри онъ принялъ на себя изданіе «Flora indica» Роксбурга (Серампуръ, 1820), и въ своемъ «Tentamen florae nepalensis» (Калькутта, 1824—26) впервые познакомилъ ученый міръ съ почти неизвѣстной до него растительностью Непала. Въ 1825—27 г. онъ изслѣдовалъ лѣса западнаго Индостана, объѣздивъ Аву и Берманскую область. Въ 1828 г. В. вернулся въ Европу и привезъ съ собою около 8000 собранныхъ имъ видовъ индійскихъ растений, которые были потомъ распределены по разнымъ публичнымъ гербаріямъ Европы и Америки. См. его «List of plants from the dried specimens in the East India Company's Museum» (Лонд., 1823). Главное его сочиненіе «Plantae asiaticae rariores» вышло въ Лондонѣ въ 3 т. in folio съ 300 рѣзанными на мѣди таблицами (1829—32). Позднѣе онъ руководилъ экспедиціей для изслѣдованія провинціи Асама, главная цѣль которой заключалась въ ознакомленіи съ тамошними чайными плантаціями. Но по разстроенному здоровью онъ вынужденъ былъ въ 1847 г. вернуться въ Европу и провелъ остатокъ дней въ Лондонѣ, гдѣ ум. 28 апрѣля 1864.

Валлійскаго принца архипелагъ (Prince of Wales archip.)—такъ называются самыя южныя острова у западнаго берега бывшей Русской Америки, а нынѣ Аляски (см. это сл.).

Валлійскаго принца земля (Prince of Wales Land)—островъ Сѣв.-Американскаго архипелага (см. это сл.), между 71¹/₄° и 74° с. ш. и подл 100° з. д. отъ Гринича, къ СЗ. отъ полуострова Буси Феликсъ (см. это сл.), самой сѣверной оконечности Америки.

Валлійская литература довольно богата какъ поэтическими, такъ и прозаическими произведеніями. Древнѣйшія пѣсни народное преданіе приписываетъ полумифическимъ бардамъ (валл. beirdd—поэтъ) Aneurin'у, Taliesin'у, Llewarch-Hen'у и Myrddin'у (Мерлинъ), и относитъ ихъ ко временамъ англосаксонскаго владычества, хотя они болѣе позднаго происхожденія (VI—VII вѣка). Главное содержаніе: любовь къ родиѣ и народности, воспоминанія о временахъ независимости и въ болѣе позднихъ пѣсняхъ жалобы на безпощадную судьбу, отнявшую свободу и самостоятельность. Цвѣтущій періодъ поэзіи относится къ XI—XII вѣку (1080—1194); главные барды этого

времени: Meilyr (XII в.—придворный поэтъ царя Gruffud-ar-Cynan'a, покровительствовавшего поэзии), Gwalchmai (XII в.), а въ XIII вѣкѣ Dafydd Benorog. Знаменитѣйшимъ изъ поэтовъ слѣдующаго периода, уже послѣ покоренія Валлиса, является Dafydd ar Gwilym, воспѣвавшій любовь и природу († 1356). Съ этой эпохи начинается упадокъ В. поэзии. Кромѣ Jolo Goch'a, Gwilym'a ar Jeanan-Hen (около 1450), Dafydd'a ab Edmund, Lewis'a Glyn Cothi, Jeanan'a Deulwyn'a, Sion'a, Tudor'a, можно указать только на Huw Morris'a († 1709) и особенно Owen'a Gornow († 1789), бывшихъ послѣдними значительными поэтами. Лучшимъ поэтомъ XIX в. считается David Owen (1784—1841). Между прозаическими произведеніями выдаются: хроники Tysilio и Caradawg'a, законникъ Howel-Da, моральная аллегорія «Спящій бардъ» и такъ наз. «Mabinogion» (Мабиногионы—«юношескія бесѣды»). Последнее произведение издано съ переводомъ Lady Charl. Guest подъ загл. «The Mabinogion or ancient romances of Wales» (3 т., Llandoverу, 1849; 2-е изд. 1877: только одинъ переводъ). Содержаніе старинныхъ валлийскихъ прозаическихъ произведеній вращается болѣею частью въ кругу сказаній о королѣ Артурѣ и его кругомъ столѣ. Въ новѣйшее время появилось много различныхъ периодическихъ изданій, предназначенныхъ для простаго народа и выходящихъ, какъ въ Валлисѣ, такъ и въ Сѣв. Америкѣ. Поэтическое творчество поощряется публичными состязаніями (такъ наз. Eisteddfod). Изданія гбсвенъ валлийскихъ бардовъ до XIX вѣка, можно найти, главнымъ образомъ, въ «Myuugian Archaeology of Wales» (1801—1807, 3 т.; новое изданіе 1861) О. Джонса, Э. Вильямса и В. Оуэна, а также въ «Specimens of the ancient Welsh poetry» (Лондонъ, 1764) Ивенса (E. Evans). Рукописей довольно много; болѣею частью принадлежатъ частнымъ лицамъ; изъ публичныхъ библиотекъ самыми выдающимися собраніями обладаютъ британскій музей, кембриджскій университетъ и Jesus College въ Оксфордѣ. Самое важное частное собраніе рукописей—такъ наз. Hengwurt Collection (400 томовъ), составленное въ XVI—XVII вв. и принадлежащее нынѣ Wynnep of Peniarth. Среди рукописей мало дѣйствительно древнихъ. Самая древняя (IX в.) находится въ Кембриджѣ и содержитъ валлийскія глоссы и два небольшихъ стихотворенія. Слѣдующія по древности: «Black Book» (Черная книга) of Carmarthen (XII в.), «Book of Taliessen» (Hengwurt Collection, XIV вѣка), «Aneurin» (конецъ XIII в., Hengw. Coll.) и «Red Book» (Красная книга) of Hergest (XIV—XV в.), въ библиотекѣ Jesus College. Главныя категоріи, на которыя могутъ быть раздѣлены существующія рукописи: 1) словари и грамматикки (немного). Изъ грамматикъ издана «Dosparth Edeyrn Davod Aur, or the ancient welsh grammar in the 13-th cent... with Engl. translation and notes by John Will'ab Ithel» (Llandoverу, 1856); 2) хроники, генеалогія, исторія; 3) поэмы и пѣсни; 4) мабиногионы, 5) законники, 6) медицина. Общія руководства по исторіи В. литературы: Th. Stephens, «History of the Welsh lit.» (Лондонъ, 1837; 2-е изд. Evans'a, 1876;

пѣм. перев. San-Marte, Галле, 1864); Watts, «Sketch of Welsh liter.» (Лондонъ, 1863); Borrow, «Wild Wales» (2 изд., 3 т., Лондонъ, 1866); Walther, «Das alte Wales» (Боннъ, 1859). Словарь замѣчательныхъ людей: J. Williams, «Enwogion Cymru: a biograph. dictionary of eminent Welshmen from the earliest times...» (Llandoverу, 1852). Библиографическій указатель печатныхъ книгъ съ 1546 по 1800 г.: «Rowlands, W. and Evans D. S.: «Llyfryddiaeth y Cymru» (Llanidloes, 1869). С. Буличъ.

Валлийскій или Уэльскій принцъ, титулъ наслѣдника престола въ Великобританіи (см. Валлисъ).

Валлийскій языкъ (англ. welsh; нѣм. welsch, отъ англос. welisc, древненѣм. wallisc, средненѣм. welisch; прилагательныя, произведенныя отъ назв. древи. walh, средневѣк. walch, англ. wealh, отвѣчающаго кельтскому имени народа Volcae—средневѣк. кельты; съ другой стороны, древи. walh послужило источникомъ для славянскихъ именъ: р. Волохъ, южнослав. Влахъ, польск. Wloch, означающихъ итальянца или романца вообще)—одинъ изъ ново-кельтскихъ языковъ, принадлежавшій къ такъ наз. британской группѣ, въ которую входятъ еще вымершія въ половинѣ или концѣ прошлаго вѣка корнійскій въ южной Англии и бретонскій или ареморійскій въ Бретани, во Франціи. Другое его названіе—кимрскій яз. Онъ сохранился до сихъ поръ въ англійск. провинціи Валлисѣ (Уэльсъ Wales). Главныя его особенности: лабиализація (переходъ въ губные) согласныхъ заднеязычныхъ, подобная греческой: ирл. shass (сыръ)—валл. шар; ирл. cethir (четыре)—валл. retguar. Начальное р. остается: pysg (рыба, лат. piscis)—ирл. iasg. Начальное s—измѣняется въ h: ирл. salaun (соленый, лат. sal)—валл. haln. Конечные согласные въ валлийскомъ исчезаютъ: nos (ночь)—ирл. noch (лат. post-is), валл. ti (домъ)—ирл. tech. Передъ начальными группами согласныхъ въ валлийскомъ развивается вторичное у: ирл. scarod—валл. uscar. Склоненіе синтетическое утрачено въ валлийск. языкѣ, хотя еще сохраняется въ ирландскомъ. Глагольныя формы сохранились немногимъ лучше. Разница между валлийскимъ и корнійскимъ или бретонскимъ значительно больше, чѣмъ между отдѣльными романскими языками, напр. французскимъ и испанскимъ. Въ корнійскомъ scoi—въ валл. ysgol. Въ корнійскомъ лучше сохраняются гласныя, которыя въ валлийскомъ дифтонгизируются: кор. tron—валл. trwyn. Сочетанія согласныхъ также лучше сохраняются въ корнійскомъ: корн.—haute, валл. hauner, корн.—steren, валл.—seren, корн.—santeuil, валл.—sanuyl. Обособленіе валл. яз. относится, вѣроятно, къ V или VI в. по Р. X. Древнѣйшіе письменные памятники относятся къ IX в. (рукописи кембриджской универс. библиотеки, заключающая глоссы и два небольшихъ стихотворенія). Грамматикки: Rowland, «A grammar of the w. language» (2 изд. 1857, 3 изд. 1865, 4-е 1876). Rhys, «Lectures on welsh philology» (Лонд., 1877, 2-е изд. 1879). Словари: валлийско-англ. Owen'a (2 т., 1 изд. Лондонъ, 1793, 2-е 1832, 7-е изд. 1861), Jones'a (Caernarfon, 1840), Richards'a (4-е изд., Merthyr-Tydvil 1839). Англійско-валлийскіе

словари: «Jones'a» (4 изд. Denbigh 1843), Evans'a (Carm. 1771, нов. издание, въ 2 т., Denbigh, 1852—58), карманный для туристов Humphreys (Carnarvon s. a.), двойной словарь Spurell'a (2 изд. Carnarthen, 1859—1861). Сравненіе съ другими кельтскими языками см. у Zeuss'a «Grammatica celtica» (2-ое издание, Эбеля, Берлинъ, 1871). *С. Буличъ.*

Валлоброза—аббатство въ Апеннинскихъ горахъ, въ Фізольской епархіи. Іоаннъ Гуальбертъ въ 1038 г. основалъ здѣсь монашескій орденъ, по правиламъ Бенедикта. Члены его называли себя валлоброзанцами. Посвященный исключительно набожному созрранію, орденъ В. не получилъ большого распространенія. Въ 1662 г. онъ соединился съ сльвестрианцами, но въ 1681 г. снова выдѣлился и продолжалъ существовать самъ по себѣ, хотя и въ очень ограниченномъ числѣ членовъ. Во время революціи монастырь В. остался пощаженымъ, а въ эпоху французскаго господства служилъ убѣжищемъ окрестному духовенству. Образованіе Итальянскаго королевства имѣло послѣдствіемъ секуляризацию церковнаго имущества, и старинный монастырь былъ превращенъ въ льсной институтъ. Благодаря своему положенію, на высотѣ 909 м. надъ уровнемъ моря, В. пользуется прекраснымъ климатомъ. Слѣдуетъ отмѣтить метеорологическія наблюденія, производимыя здѣсь въ льсу и внѣ льса.

Валлонеа, валлоны, или восточные каперсы, представляютъ чашечку жолуди дуба, *Quercus Valonea*, растущаго въ Южной Европѣ, Малой Азіи и Сирии. Эти чашки полушарообразной формы, до 50 мм. въ діаметръ, снаружи покрыты чешуеобразными отростками. Падающіе съ дерева жолуди собираются осенью въ кучи; при храненіи, въ нихъ развивается слабое броженіе, вслѣдствіе котораго жолуди легко отдѣляются отъ чашечекъ. Содержаніе дубильныхъ веществъ въ В. колеблется въ предѣлахъ 25—45%. Лучшимъ сортомъ считается смирская; греческая (Морея) и албанская дѣнятся ниже. Экстрактъ, приготовляемый отваркой измельченной В., не пригоденъ для закрѣпленія свѣтлыхъ красокъ, такъ какъ сильно темнитъ ихъ, но съ успѣхомъ употребляется взамѣнъ болѣе дорогихъ таннинъ-экстрактовъ для закрѣпленія синей, фіолетовой и другихъ темныхъ анилиновыхъ красокъ, а также взамѣнъ сумакха или таннина при такъ называемой «шмаковкѣ» въ пучцовомъ крашеніи (см. Пучцовое крашеніе). Дубильное вещество, извлекаемое изъ валлонеа, блестящаго желтаго цвѣта и не идентично съ обыкновенной дубильной кислотой, или танниномъ. Валлонеа употребляется также и для дубленія.

А. П. Лидовъ. А.

Валлонская гвардія—такъ назыв. въ Испаніи въ XVIII в. лейбъ-гвардія короля, въ которой офицеры принадлежали къ самымъ знатымъ фамиліямъ страны. Она была распущена въ 1822 г. Кромѣ гвардіи, валлонцы служили еще въ другихъ полкахъ Испаніи и Неаполя. См. Guillaume, «Histoire des gardes wallones au service d'Espagne» (Брюсс., 1858), «Histoire de l'infanterie wallone sous la maison d'Espagne» (Брюсс., 1876) и «Notes sur 4 régiments wallons au service de Naples» (1869).

Валлонская страна (pays Wallon)—такъ называется южная и восточная часть Бельгіи, гдѣ весь народъ говоритъ на французскомъ языкѣ. См. Бельгія.

Валлонская церковь (Waalische Kerk или Gemeente)—названіе французской реформатской церкви въ сѣверныхъ провинціяхъ Нидерландовъ, куда въ XVI и XVII в. переселились протестанты изъ валлонскихъ провинцій.

Валлонскій способъ (техн.) перелѣвки чугуна—см. Горны, Желѣзо, Кричный способъ.

Валлонскій языкъ—одинъ изъ сѣверныхъ французскихъ говоровъ, представляющихъ двѣ группы: пикардскую на западѣ и валлонскую на востокѣ. Первая ближе къ норманскимъ говорамъ, вторая—къ лотарингскимъ. На валлонскомъ языкѣ говорятъ въ сѣверн. франц. департаментахъ (Pas de Calais, Nord, Aisne, Ardennes), въ южной и восточной Бельгіи, въ нѣкоторыхъ мѣстностяхъ около Мальмеди, въ прусской прирейнской провинціи. О границахъ этого діалекта см. Gröber, «Grundriss der romanisch. Philologie» (т. I, Страсбургъ, 1888, стр. 563—564). Представленіе грамматическихъ особенностей у Н. Suchier, «Die Mundart des Leodegarliedes» (Zeitschr. f. Roman. Philologie» 1878, II, стр. 255 и слѣд.). Словари: L. Remacle, «Dictionn. wallon-français» (1823); Ch. Grandgagnage, «Dict. de la langue wallone» (1845 и слѣд.); ергоже, «Dictionn. étymologique de la langue wallone» (Люттихъ, 1847—1850, продолженіе Шелера, Брюссель, 1880); Forir, «Dict. Liegeois-Français» (2 томъ, Люттихъ, 1866—74). Тексты: Ch. Grandgagnage, «56 versions wallones de la parabole de l'enfant prodigue» («Bulletin de la Société liégeoise de littérature wallone», VII, 1870). *С. Буличъ.*

Валлонъ (Анри-Александръ Wallon) — франц. историкъ и государственный человѣкъ, род. въ 1812 г. Вступивъ въ 1831 г. въ высшую нормальную школу, онъ съ успѣхомъ окончилъ въ ней курсъ и сдѣлался преподавателемъ исторіи въ Парижѣ, сначала въ средней школѣ, а потомъ (1838 г.) въ томъ учебномъ заведеніи, гдѣ учился самъ, и (съ 1840 г.) въ Сорбоннѣ, гдѣ онъ сначала замѣнялъ Гизо, а впоследствии (1850) получилъ самостоятельную кафедру. Въ 1849 г. онъ былъ избранъ въ національное собраніе, но оставался въ немъ только до 1850 г. Вторично въ національное собраніе онъ попалъ въ 1871 г. Ему принадлежатъ французская конституція 1875 г. Въ томъ же 1875 г. онъ сдѣлался министромъ народнаго просвѣщенія и несмѣняемымъ сенаторомъ. В. писалъ очень много, и нѣкоторые изъ его трудовъ прославили его, какъ историка, хотя безпристрастнымъ изслѣдователемъ его нельзя назвать. Ему принадлежатъ слѣдующія сочиненія: «Géographie politique des temps modernes» (1839); «Histoire de l'esclavage dans l'antiquité», (3 тома, 1847); «La Sainte Bible résumée dans son histoire et dans ses enseignements», (2 тома, 1854); «De la croyance due à l'Évangile»; «Jeanne d'Arc» (2 тома, 1860; 2-е издание съ гравюрами, 1876); «Épîtres et évangiles des dimanches» (1862) и «Saints Évangiles» (1863); «La vie de Jésus et son nouvel

historien» (1864); «Richard II, épisode de la rivalité de la France et de l'Angleterre» (2 т., 1864); «Vie de Notre Seigneur Jésus Christ selon la concordance des quatre évangélistes» (1865); «La terreur, études critiques sur la Révolution française» (1872); «Saint-Louis et son temps» (1875); «Histoire du tribunal révolutionnaire de Paris» (6 т., 1883); «La Révolution du 31 mai et le fédéralisme en 1793» (2 т., 1885); «Les représentants du peuple en mission et la justice révolutionnaire dans les départements en l'an II» (5 том., 1889). Изъ этихъ сочиненій особенно важна исторія рабства въ древности, книга объ I. д'Аркѣ, получившая въ 1860 г. академическую премію, и соч. о Людовикѣ IX. Новѣйшіе труды В., посвященные эпохѣ Франц. революціи, заключаютъ въ себѣ массу сырого (архивнаго) матеріала, подобраннаго какъ бы въ видахъ наиблагого отнѣненія мрачной стороны этой эпохи.

Н. Картезъ.

Валлоны (Wallons) — романскій народъ, родственныи французамъ, населяющій отчасти французскіе департаменты: Па де-Калэ, Сѣверный, Эны (Aisne), Арденнь, но главнымъ образомъ бельгійскій провинція Генегау, южный Брабантъ, Намюръ, Лютихъ и Люксембургъ (за исключеніемъ восточной части послѣдней провинціи, гдѣ преобладала нѣмецкая рѣчь), а также нѣкоторые мѣстности около Мальмеди въ рейнской Пруссіи. Они происходятъ отъ древнихъ гальскихъ бельговъ, смѣшавшихся съ римскими элементами. Самое названіе В., по голландски Wallen, указываетъ на ихъ галло-романское происхожденіе. Это народъ средняго роста, крѣпко сложенный, съ темными волосами и темными глазами, превосходящій подвижностью, ловкостью и проворствомъ своихъ фламандскихъ, а выносливостью и трудолюбіемъ—своихъ французскихъ сосѣдей. Въ Средніе вѣка валлонскія провинціи принадлежали къ самымъ цвѣтушимъ въ Европѣ. Объ этомъ свидѣтельствуетъ, между прочимъ, анекдотъ, рассказываемый о женѣ Филиппа Красиваго, которая, при видѣ раздраженныхъ фламандскихъ горожанокъ, вышедшихъ къ ней на встрѣчу при ея вѣздѣ съ мужемъ во Фландрію, ядовито замѣтила: «Я думала, что во Франціи всего одна королева, а вотъ ихъ нѣсколько сотенъ». Въ Бельгіи В. насчитываютъ теперь до 2¹/₂ мил. Бельгійская революція разыгралась преимущественно на валлонской почвѣ; самые выдающіеся государственные люди новѣйшей Бельгіи—валлонскаго происхожденія. Противъ валлоновъ, главнымъ образомъ, направлено нынѣшнее такъ называемое фламандское движеніе. Ср. Grandgagne, «De l'origine des Wallons» (1852); Henaux, «Études historiques du pays wallon» (1843); Van der Kindere, «Recherches sur l'ethnologie de la Belgique» (Брюсс., 1879).

Валовичъ (Валентинъ) — дубровницкій поэтъ, жившій около 1620 г. Его сатиры были столь остроумныи вмѣстѣ съ тѣмъ такъ смѣлы и ѣдки, что В. за ихъ авторство поплатился на нѣкоторое время свободой, и его произведенія были столь сильно пресѣдуемы, что послѣ нихъ осталось только воспоминаніе въ исторіи литературы.

И. Л.

Валовой пролетъ прилетныхъ птицъ съ юга, гдѣ они проводятъ нашу зиму, на С. для гнѣздовья и вывода дѣтей. Понятіе это обозначаетъ время, когда летятъ огромныи партіями, однѣ за другими, птицы всевозможныхъ породъ. В. пролетъ особенно художественно описанъ С. Т. Аксаковымъ въ его «Запискахъ ружейнаго охотника Оренбургской губерніи».

С. Б.

Валохъ—слово, означавшее въ старину скопка.

Валтасаръ—послѣдній вавилонскій царь, имя котораго упоминается въ библейскомъ разсказѣ о паденіи Вавилона (Дан. V, 1—30). Несмотря на осаду столицы, предпринятую Киромъ (см. Вавилонія), царь и всѣ жители, имѣя у себя богатый запасъ продуктовъ, могли безопасно предаваться удовольствіямъ жизни. По случаю одного праздника—читаемъ мы въ Библии—В. устроилъ великолѣпный пиръ, на который приглашено было до тысячи вельможъ и придворныхъ. Настояльными чашами служили драгоценные сосуды, отобранные вавилонскими завоевателями у разныхъ покоренныхъ народовъ, между прочимъ и дорогіе сосуды изъ Иерусалимскаго храма. При этомъ, по обычаю древнихъ язычниковъ, прославлялись вавилонскіе боги, которые оказывались побѣдоносными раньше и поэтому окажутся побѣдоносными и теперь, несмотря на всѣ усилія Кира и его тайныхъ союзниковъ, іудеевъ, съ ихъ Иеговою. Но вотъ, въ самый разгаръ пира на стѣнѣ показалась рука человѣческая и медленно стала писать какія-то слова. Увидѣвъ ее, «царь взмѣнился въ лицѣ своемъ, мысли его спутались, связи чреслъ его ослабѣли, и кожна его отъ ужаса стали биться одно объ другое». Призванные мудрецы не сумѣли прочитать и разъяснить надпись. Тогда, по совѣту царицы, позвали престарѣлаго пророка Даниила, который не разъ, еще при Навуходоносорѣ, проявлялъ необыкновенную мудрость, и онъ дѣйствительно прочиталъ надпись, которая на арамейскомъ языкѣ кратко гласила: «Мене, мене, текель, упарсинъ». Это означало: «Мене—исчислилъ Богъ царство твое и положилъ конецъ ему; текель—ты взвѣшенъ и найденъ очень легкимъ; упарсинъ—раздѣлено царство твое и отдано мидянамъ и персамъ». «Въ ту же самую ночь—продолжаетъ библейскій разсказъ—Валтасаръ, царь халдейскій, былъ убитъ» (Дан. V, 30). Самое имя Валтасара, какъ упоминаемое въ одной только Библии, и его положеніе въ ряду вавилонскихъ царей было предметомъ многочисленныхъ ученыхъ споровъ. Нѣкоторые изслѣдователи и критики, какъ напр. Де-Ветте, находили возможнымъ считать имя В. фиктивнымъ. Въ Библии Валтасаръ называется сыномъ Навуходоносора; между тѣмъ извѣстно, что у Навуходоносора былъ только одинъ сынъ Евил-Меродахъ, послѣ котораго Вавилоніей управляли еще три царя. Въ виду этого нѣкоторые отождествляли В. съ Набонидомъ (см. Вавилонія). Но противъ такого отождествленія говоритъ несомнѣнный фактъ, что Набонидъ былъ взятъ Киромъ въ плѣнъ еще до осады Вавилона и не былъ убитъ, а содержался въ почетномъ плѣну. Первая нить къ распутанію этого труднаго историческаго во-

проса дана была известнымъ ассиріологомъ Генри Ролинсономъ. При раскопкѣ великаго храма въ Урѣ, имъ найдено было, въ 1854-году, нѣсколько цилиндровъ съ надписями, заложныхъ Набонидомъ въ основаніе храма. На одномъ изъ этихъ цилиндровъ имѣется большая надпись, въ которой Набонидъ обращается къ богу луны съ слѣдующею мольбою: «спрости мою жизнь на многие годы и (также жизнь) Вел-сар-усура, моего первороднаго сына, происшедшаго отъ меня». Изъ этой надписи ясно, что у Набониды былъ старшій сынъ, по имени Вел-сар-усуръ, или, по греческой транскрипціи, Валтасаръ. Какъ старшій сынъ, онъ, очевидно, былъ наследникъ престола и по обычаю вавилонскихъ царей могъ быть призванъ къ управленію, въ качествѣ соправителя, еще при жизни своего отца. Что Валтасаръ ко времени паденія Вавилона былъ уже человекъ взрослый, способный принимать участие въ государственныхъ дѣлахъ, на это есть указанія въ другой клинообразной надписи, хранящейся теперь въ Британскомъ музеѣ и содержащей лѣтопись событій, которая предшествовала паденію Вавилона и непосредственно слѣдовала за нимъ. Въ ней, подъ 11-мъ годомъ царствования Набонида, слѣдовательно за пять или за шесть лѣтъ до паденія Вавилона, упоминается сынъ царя, въ качествѣ главнокомандующаго войсками. Когда Набонидъ былъ взятъ въ плѣнъ, Валтасаръ могъ стать фактически царемъ Вавилона, хотя бы номинально имъ и считался Набонидъ. Что касается, наконецъ, того, что Валтасаръ называется сыномъ Навуходоносора, то это просто объясняется известною особенностью еврейскаго или вообще восточнаго склада мысли, по которому отцомъ называется не только дѣйствительный отецъ, но и дѣдъ, прадѣдъ и даже отдаленный предокъ (подобно тому, какъ Христосъ называется сыномъ Давида, всякій еврей считается сыномъ Авраама и т. д.). Набонидъ былъ женатъ на дочери Навуходоносора—слѣдов. Валтасаръ былъ внукомъ этого царя и въ термиственной рѣчи могъ называть себя просто сыномъ его. Съ исторіей В. связывается еще одинъ вопросъ. Библейскій рассказъ предполагаетъ (хотя точно и не заявляетъ объ этомъ), что Вавилонъ былъ осажденъ и взятъ силою (или хитростью), такъ что защищавшій его Валтасаръ погибъ въ ночной стычкѣ съ неприятелемъ. Геродотъ, въ свою очередь, подробно описываетъ самую осаду Вавилона и ту военную хитрость, которая употреблена была Киромъ для взятія неприступной иначе столицы. Между тѣмъ, въ упомянутой выше клинической лѣтописи дѣло, повидимому, представляется иначе. По словамъ ея, побѣдоносный Киръ, разбивъ вавилонское войско въ открытомъ полѣ, «безъ битвы спустился въ Вавилонъ» въ шестой день мѣсяца таммуза (т. е. іюля). Но это выраженіе можно понимать и въ томъ смыслѣ, что Киръ безъ битвы подступилъ къ Вавилону. Въ той же лѣтописи, далѣе, рассказывается, хотя и довольно неясно, что со стороны Вавилона была самозащита, выразившаяся въ odporѣ казихъ-то «мятежниковъ гугл», которые предъ побѣдителемъ заперли ворота Вит-Сагагу, т. е. огромнаго укрѣпленія, въ кото-

ромъ находился царскій дворецъ. Несмотря на то, что у нихъ былъ крайній недостатокъ въ оружіи, они продержались тамъ въ теченіе четырехъ мѣсяцевъ, такъ что «Киръ вошелъ въ Вавилонъ въ третій день мѣсяца арахсамну», т. е. въ октябрѣ или ноябрѣ. Только послѣ этого клинописный документъ начинаетъ передавать подробности первыхъ шаговъ управленія Кира въ Вавилонѣ. Итакъ, клинописный документъ по меньшей мѣрѣ не противорѣчитъ рассказу Геродота. Ср. G. Rawlinson, «Egypt and Babylon» (1885, p. 147—161); егo же «Ancient Monarchies» (2-е изд.); E. Babelon въ «Annales de philos. chrét.» (январь 1881); G. Pinches въ «Transactions of the Society of Biblic. Archeology» vol VII; Vigouroux, «La Bible et les découvertes modernes» (1885, т. IV, стр. 511—545). Текстъ клинописнаго документа см. въ «Transactions», т. VII, и въ «Records of the Past» (т. V и XI).

А. Лопухинъ.

Валтасаръ—вавилонское имя, данное юному пророку Даниилу въ Вавилонѣ. См. Даниилъ.

Валтасаръ—является героемъ русскаго народнаго рассказа, который сначала имѣлъ полуапокрифическій характеръ и потомъ переродился въ обыкновенную сказочную повѣсть, подобно многимъ другимъ апокрифамъ. Известны двѣ редакціи этой повѣсти: одна находится въ Погодинскомъ сборникѣ Имп. Публичной бібліотеки, гдѣ по словамъ Пыпина, «къ разсказу о золотомъ древѣ странно присоединены перелюбленная исторія Валтасара»; она носитъ заглавіе: «Сказаніе о золотомъ древѣ и о царѣ Левтасарѣ». Другая редакція, «О царѣ Валтасарѣ Вавилонскомъ», находится въ Толстовскомъ сборникѣ; обѣ рукописи относятся къ XVII—XVIII вв.

И. Л.

Валторна или рогъ (согпо—по-итальянски, сог—по-французски, Horn или Waldhorn—по-нѣмецки) — музыкальный мѣдный духовой инструментъ, коническая трубка котораго согнута. Рогъ — очень древняго происхожденія. Имъ пользовались уже этруски и римляне. Длинная трубка первобытнаго рога имѣла форму дугообразную, въ видѣ рога животныхъ. Въ концѣ XVII-го столѣтія во Франціи этотъ инструментъ получилъ форму круга. Для удобства играющаго трубку сгибали кругомъ въ нѣсколько оборотовъ. Въ такомъ видѣ иголь рогъ назывался Cor de chasse. Изъ Франціи онъ перешелъ въ Германію, гдѣ долго применялся для сигналовъ на охотѣ. Позже онъ введенъ въ военный оркестръ, а съ XVIII-го стол.—и въ театральныи. При императорѣ Петрѣ Великомъ этотъ инструментъ встрѣчается въ оркестрѣ, игравшемъ на ассамблеяхъ. При императрицѣ Елисаветѣ былъ составленъ богемскимъ музыкантомъ Марешомъ оркестръ изъ играющихъ на охотничьихъ рогахъ. Въ этомъ оркестрѣ роговой музыки входили рога разныхъ величинъ, отъ самыхъ малыхъ до самыхъ большихъ, помѣщавшихся на подставкахъ. Каждый рогъ издавалъ только одинъ звукъ, высокій или низкій, сообразно размѣрамъ инструмента. Рога были прямые. Полный составъ такихъ инструментовъ рого-

вой музыки хранится въ помѣщеніи придворнаго оркестра въ Петербургѣ. Согнутый рогъ, примѣняемый въ войскахъ, получилъ въ познѣйшее время овальную форму. Въ иностранныхъ войскахъ трубка имѣетъ одинъ загибъ и довольно большіе размѣры. Въ русскихъ войскахъ сигнальный рожокъ гораздо меньше и трубка загнута въ нѣсколько оборотовъ. Зву-

ковой объемъ этихъ инструментовъ ограниченъ. Среди роговъ или валторнъ, примѣняемыхъ въ оркестрѣ, слѣдуетъ различать валторны обыкновенныя или натуральныя и валторны съ пистонами (стоячими вентилями) или цилиндрами (лежащими вентилями). На валторнѣ обыкновенной играющей можетъ издавать рядъ звуковъ натуральной гаммы.



Недостающіе звуки диатонической гаммы и хроматической получаются посредствомъ руки, вкладываемой играющимъ въ нижнюю, болѣе расширенную часть инструмента (устье). Такіе звуки называются закрытыми. При высомомъ стрѣй В. длина трубки короче, при низкомъ — длиннѣе. Наиболѣе употребительные строи валторны: F, E, Es. Чтобы перемѣнить стрѣй В., пользуются добавочными согнутыми трубками, которыя удлиняютъ трубку валторны и называются машинками или кронами. Не на каждой валторнѣ можно брать всѣ ноты натуральной гаммы. Чѣмъ ниже стрѣй В., тѣмъ болѣе число доступныхъ нотъ увеличивается. На валторнѣ съ тремя пистонами (см. это слово) или съ цилиндрами (см. это слово) играющей можетъ получить полную хроматическую гамму, безъ закрытыхъ звуковъ. Валторна принадлежитъ къ разряду инструментовъ транспонирующихъ, т. е. ея партія пишется въ ладу С, а исполняется въ томъ ладу, въ которомъ валторна настроена. Звуки валторны имѣютъ характеръ туманный; они благородны, пѣвучи, поэтичны. Изъ всѣхъ мѣдныхъ духовыхъ инструментовъ валторна отличается наиболѣе мягкимъ звуковымъ характеромъ. Этотъ инструментъ—одинъ изъ необходимѣйшихъ въ симфоническомъ оркестрѣ.

Н. Соловьевъ.

Валуа (Valois)—небольшое графство средневѣковой Франціи, въ провинціи Иль-де-Франсъ, а нынѣ раздѣленное между деп. Эны (Aisne) и Уазы (Oise). Старые графы В. принадлежали къ младшей линіи рода Вермандау. Последняя наслѣдница этого рода вышла за Гуго, сына Генриха I французскаго, и принесла ему въ приданое В. и Вермандау. Отъ этого брака происходилъ родъ капетянскихъ Вермандау, прекратившійся въ 6-мъ поколѣніи, послѣ чего графство В. было присоединено Филиппомъ-Августомъ (1215) къ коронѣ. Король Филиппъ III Огважный передалъ увеличенное графство В., въ 1285 г., сыну своему Карлу. Этотъ Карлъ В., братъ короля Филиппа IV Красиваго, былъ основателемъ королевскаго рода В. Папа Мартинъ V въ 1280 г. даровалъ ему королевство Арагонію, отъ котораго онъ, однако, отказался въ 1290 году. Первый бракъ доставилъ ему графства Анжу и Менъ; на основаніи правъ второй жены, Екатерины де Кургене, онъ принялъ титулъ императора константинопольскаго. Карлъ принималъ дѣятельное участіе въ

дѣлахъ въ продолженіе царствованія своего брата и умеръ въ 1325 г. въ Ножанѣ. Онъ оставилъ двухъ сыновей, изъ которыхъ младшій, Карлъ, графъ Алансонскій, умершій въ 1346 г., былъ основателемъ рода валуаской линіи Алансоновъ. Она прекратилась въ 1527 г., въ лицѣ коннетабля Карла.

Послѣ того, какъ три сына Филиппа IV Красиваго умерли, не оставивъ потомства мужскаго пола, въ 1328 г. вступилъ на французскій престолъ старшій сынъ Карла V., Филиппъ VI, какъ ближайшій потомокъ Капетинговъ. Это возвышеніе дома В. было причиной долгихъ войнъ между Англіей и Франціей. Филиппъ VI имѣлъ 2 сыновей: преемника своего Іоанна Добраго и Филиппа; послѣдній въ 1375 году былъ объявленъ графомъ Валуа и герцогомъ Орлеанскимъ, но скончался безъ потомства. У Іоанна Добраго, царствовавшаго съ 1350 по 1364 г. было 4 сына, въ томъ числѣ преемникъ его, Карлъ V, и герцогъ Филиппъ Смѣлый Бургундскій, который сталъ основателемъ младшаго Бургундскаго дома. Карлъ V (ум. 1380) имѣлъ двухъ сыновей Карла VI и принца Людовика.

Принцъ Людовикъ получилъ титулъ и земли герцога Орлеанскаго и графа Ангулемскаго и В. При немъ В. въ 1406 г. было сдѣлано герцогствомъ-періей. Людовикъ, извѣстный въ исторіи подъ названіемъ герцога Орлеанскаго, во время несчастнаго царствованія своего брата Карла VI спорилъ о власти съ герцогомъ Бургундскимъ и былъ убитъ въ 1407 г. Его внукъ Людовикъ, герцогъ В. и Орлеанскій, послѣ бездѣтной смерти послѣдняго представителя старшей линіи В., Карла VIII (послѣ Карла VI царствовалъ сынъ его, Карлъ VII, которому наследовалъ сынъ его Людовикъ XI, отецъ Карла VIII), вступилъ на престолъ подъ именемъ Людовика XII (1498) и такимъ образомъ соединилъ гр. В. съ короной. Впослѣдствіи неоднократно В. было даруемо принцамъ Валуаскаго, потомъ Бурбонскаго дома, но всегда съ соединеніи съ герцогствомъ Орлеанскимъ. Орлеанскій домъ потерялъ герцогскій титулъ В. только во время Революціи 1789 года, но отчасти сохранилъ соединенныя съ титуломъ земли.

Младшій сынъ умерщвленнаго въ 1407 году герцога Орлеанскаго и Валуа, Іоаннъ, графъ Ангулемскій, имѣлъ сына Карла, у котораго, въ свою очередь, былъ сынъ, вступившій на французскій престолъ, послѣ бездѣтной смерти Людовика XII, подъ именемъ Франциска I

(1515). Сынъ его, Генрихъ II, имѣлъ четырехъ сыновей, изъ которыхъ трое царствовали (Францискъ II, Карлъ IX, Генрихъ III), а четвертый былъ герцогомъ алансонскимъ; никто изъ нихъ не оставилъ законнаго потомства, и французскій престолъ перешелъ, послѣ убійства Генриха III (1589), къ Генриху IV, представителю дома Бурбоновъ (см. это сл.), также происшедшаго отъ Капетинговъ. Сестра послѣднихъ королей изъ дома В., Маргарита, разведенная жена Генриха IV, умерла въ 1615 г., какъ послѣдній законнорожденный отррыскъ дома В.

Валуевитъ.—Подъ этимъ названіемъ въ 1878 г. были описаны Кокшаровымъ прекрасные кристаллы ксантофиллита (см. это слово), который до того былъ извѣстенъ лишь въ видѣ неясныхъ кристаллическихъ агрегатовъ. Этотъ минералъ изъ группы хрупкихъ слюды является въ видѣ толстыхъ таблицъ или шестиугольных листовъ, которыя суть двойниковые сростки моносимметрическихъ кристалловъ, состоящихъ изъ базиннакоида (которому идетъ очень совершенная спайность, какъ у всѣхъ слюды и хлоритовъ), отрицательной гемидомы и клиночиримиды. В. окрашенъ въ луково- или бутылочно-зеленый цвѣтъ, въ тонкихъ листочкахъ прозраченъ; обладаетъ сильнымъ перламутровымъ блескомъ на плоскости $0P$; твердость его = 4,5—6, а уд. в. = 3—3,1. В. замѣчательнъ плеохроизмомъ: по направленію вертикальной оси онъ красиваго зеленого цвѣта, а по перпендикулярному къ ней направленію—красноватобурого. Въ соляной кислотѣ только отчасти разлагается; передъ паяльной трубкой мутнѣетъ, но не плавится. Сложный химическій составъ (по анализу Николаева); содержитъ $SiO_2, Al_2O_3, Fe_2O_3, FeO, CaO, MgO$ и Н.О. Находится въ хлоритовомъ сланцѣ Назимскихъ горъ, близъ Ахматовской копи на Уралѣ. *Ф. Л.*

Валуевъ (графъ Петръ Александровичъ)—русскій писатель и государственный дѣятель, членъ нижеупомянутаго дворянскаго рода, род. 22 сент. 1814 г. Получивъ домашнее образование, вступилъ на службу, 17 лѣтъ, въ канцелярію московскаго военнаго генералъ-губернатора. По выдержаніи испытанія въ комитетѣ при московскомъ университетѣ, произведенъ въ чинъ губернскаго регистратора, а въ 1834 г. пожалованъ званіемъ камеръ-юнкера и переведенъ на службу въ I, потомъ во II отдѣленіе Собственной Е. И. В. Канцеляріи, гдѣ командированъ въ распоряженіе М. М. Сперанскаго, для участія въ законодательныхъ работахъ. Въ 1845 году В. былъ назначенъ чиновникомъ особыхъ порученій при рижскомъ военномъ генералъ-губернаторѣ Головинѣ. Его служба на этомъ посту, благодаря знанію нѣмецкаго и другихъ иностранныхъ языковъ, а также родственнымъ связямъ (онъ былъ женатъ на княжѣ Вяземской, дочери извѣстнаго поэта и близкаго ко двору Петра Андреевича Вяземскаго), содѣйствовала его быстрой служебной карьерѣ. Онъ перевелъ на русскій языкъ различныя мѣстные законопроектны (между прочимъ Положеніе о лифляндскихъ крестьянахъ) и участвовалъ въ работахъ комиссія по составленію новаго проекта общественаго устройства

и управленія г. Риги. Возведенный въ званіе камергера, В. въ 1853 г. былъ назначенъ курляндскимъ губернаторомъ. Послѣ пятилѣтняго управленія этой губерніей, В. въ апрѣлѣ 1858 года былъ назначенъ директоромъ 2 департамента министерства государственныхъ имуществъ, которымъ въ это время управлялъ М. Н. Муравьевъ. Способствовала этому назначенію, между прочимъ, записка Валуева, написанная подъ впечатліемъ паденія Севастополя и озаглавленная: «Дума Русскаго» (она напечатана только въ 1891 г., въ журналѣ «Русская Старина», № 5), обратившая на себя вниманіе высшихъ сферъ. Генералъ-адмиралъ, великій князь Константинъ Николаевичъ, въ приказѣ, данномъ въ декабрѣ 1855 г. на имя управляющаго морскимъ министерствомъ, рекомендовалъ эту «замѣчательную записку», какъ правдивое указаніе причинъ, которыя довели насъ до нынѣшняго бѣдственнаго положенія. Между этими причинами на первый планъ выдвигалась авторомъ «многочисленность формъ, подавляющая сущность административной дѣятельности и обезпечивающая всеобщую официальную ложь». Всѣ вѣдомства, кромѣ морского, обнаруживали, по словамъ В., безраздѣльное равнодушіе ко всему, что думаетъ, чувствуетъ и знаетъ Россія.

Заручившись покровительствомъ высоко поставленныхъ лицъ, П. А. Валуевъ занялъ видное и авторитетное положеніе въ министерствѣ государственныхъ имуществъ, не смотря на отсутствіе сочувствія между нимъ и министромъ Муравьевымъ. Послѣдній, зная, что В. пользуется благоволеніемъ высокихъ сферъ и репутаціей опытнаго пера, давалъ ему ходъ и поручалъ составленіе проектовъ и записокъ по наиболее важнымъ вопросамъ, касавшимся министерства госуд. имуществъ. Во время своей слишкомъ двухлѣтней службы въ министерствѣ госуд. имуществъ В., кромѣ разныхъ другихъ наградъ, получилъ званіе статсъ-секретаря Его Величества, отличіе рѣдкое для лицъ, занимающихъ директорскіе посты. Представляя, въ своемъ Дневникѣ, итоги своей дѣятельности въ министерствѣ государственныхъ имуществъ, В. писалъ: «Счетная часть приведена въ порядокъ, кадастровая и люстраціонная въ правильномъ движеніи. Оброчныя статьи большей частью извлечены изъ прежняго хаоса. Системы надѣловъ и мнѣшаго уравненія неуравненныхъ сборовъ устранины. Продажѣ въ частныя руки государственныхъ имуществъ положено начало, и при этомъ удержано въ Курляндіи то право короны, которое мѣстныя власти и дворянство пытались оспаривать. Золотопромышленность открыта въ Пермской губерніи. Наконецъ преобразование сельско-хозяйственной части управленія начато и Петровское-Разумовское приобрѣтено для будущности» («Русск. Старина», 1891 г., № 11). Служба В. въ мин. госуд. имуществъ совпала съ подготовкой крестьянской реформы. Министръ государственныхъ имуществъ былъ противникомъ проектовъ, вырабатанныхъ редакціонными комиссіями. Составленіе замѣчаній и возраженій на эти проекты было возложено Муравьевымъ на В.,

который, по собственнымъ словамъ его (см. Дневникъ, напечатанный въ «Русск. Старинѣ» 1891 г.), явился перомъ оппозиціи, образовавшейся изъ его министра, кн. В. А. Долгорукова и нѣкоторыхъ другихъ высшихъ государственныхъ сановниковъ. Благодаря не столько гибкости характера, сколько свойствамъ своего ума и взглядовъ, отличавшихся вѣтватою и внушительною неопредѣленностью, В. обладалъ способностью ступовывать коренное различіе принциповъ подъ звучными фразами и одинаково скоро и красиво редактировать самыя разнообразныя доклады и проекты. Эта способность открыла ему дорогу къ блестящей каррьерѣ. Крестьянская реформа вызвала усиленную борьбу партій въ высшихъ правительственныхъ сферахъ. В., заявившій свое примѣрное трудолюбіе и большой тактъ, ладившій съ противниками и горячими покровителями редакционныхъ комиссій и притомъ обладавшій даромъ слова и представительными манерами, обратилъ на себя особое вниманіе. Люди самыхъ противоположныхъ мнѣній, аттестовали его какъ полезнаго государственнаго дѣятеля.

7 января 1861 г. Валуевъ былъ назначенъ управляющимъ дѣлами комитета министровъ, причемъ сохранилъ, по крайней мѣрѣ официально, хорошія отношенія къ своему бывшему министру, такъ что послѣдній ходатайствовалъ объ оставленіи его предсѣдателемъ ученаго комитета министерства. Но это предположеніе было В. отклонено, (потому что ставило его, какъ онъ самъ говоритъ, въ «une fausse position»). Получивъ новое назначеніе, В. не желалъ себя связывать близкими отношеніями къ М. Н. Муравьеву, положеніе котораго было сильно поколеблено, и потому, согласно просьбѣ В., онъ былъ оставленъ лишь почетнымъ членомъ ученаго комитета. Три съ половиной мѣсяца спустя, 23 апрѣля 1861 г., вскорѣ послѣ обнародованія положеній о крестьянахъ, В. былъ назначенъ управляющимъ министерствомъ внутреннихъ дѣлъ, а въ концѣ того же года утвержденъ въ этой должности.

Слишкомъ шестилѣтнее управленіе министерствомъ внутреннихъ дѣлъ, въ памятную эпоху реформъ прошлаго царствованія, обнаружало въ В. вѣлѣрчиваго оратора, способнаго много и скоро работать, но государственнаго дѣятеля, недостаточно знакомаго съ бытовыми условіями русск. исторической жизни и требованіями современной дѣйствительности. О В. сложилось мнѣніе, что онъ былъ человѣкомъ фразы, а не дѣла. Лавируя между различными теченіями, онъ представлялся современникамъ безпринципнымъ оппортунистомъ, хотя, можетъ-быть, на самомъ дѣлѣ, и не быть таковымъ. Но его взгляды на всѣ капитальные, насущные вопросы русской жизни распылялись въ столь неопредѣленной фразеологіи, что такое мнѣніе казалось основательнымъ. Его дѣятельность пошла внутреннихъ протаворчій. Въ его официальномъ органѣ, газетѣ «Сѣверная Почта» (1865 г.), земская реформа была названа «школой представительныхъ учреждений»—но вслѣдъ затѣмъ нѣкоторыя изъ земствъ, усвоившія такую точку зрѣнія, подверглись за это административнымъ взысканіямъ. Въ своей

запискѣ «Дума Русскаго» В. явился горячимъ партизаномъ либеральныхъ принциповъ. «Русскій умъ такъ воспримчивъ, русское сердце такъ благодарно; ему нуженъ просторъ»—гласила эта записка; но въ качествѣ министра внутреннихъ дѣлъ В. сталъ на совершенно противоположную точку зрѣнія, усиленно стараясь подчинить печатъ своей опекѣ и основать въ Россіи офиціозную прессу по французскому образцу, чѣмъ возбудилъ общее неудовольствіе, въ которомъ сходились люди самыхъ противоположныхъ мнѣній и лагерей, напр. Аксаковъ и академикъ А. В. Никитенко, котораго В. пригласилъ редактировать офиціальную «Сѣверную Почту», но съ которымъ скоро разошелся. Преслѣдованія В. касались даже такихъ публицистовъ, какъ Аксаковъ и Катковъ. Газета Аксакова, «Москва», была приостановлена, «Москвичъ» запрещенъ; «Московскія Вѣдомости», вступившія въ открытую борьбу съ В., не могли быть запрещены потому, что составляли собственность университета, а редакторы ихъ не были лишены права продолжать изданіе только потому, что имѣли вліятельныхъ покровителей. Въ вопросахъ польскомъ и балтійскомъ В., вопреки своему обыкновенію, занялъ болѣе опредѣленное положеніе, выступивъ противъ партіи обрусителей въ качествѣ рѣшительнаго противника виленскаго генералъ-губернатора Муравьева. Различіе политическихъ взглядовъ между ними еще болѣе обострилось личной неприязнью: Муравьевъ не прощалъ В. перемѣну отношеній, происшедшую вслѣдъ за оставленіемъ послѣднимъ министерства государственныхъ имуществъ. Симпатіями В. въ концѣ своего управленія ни съ чьей стороны не пользовался. Одни называли его космополитомъ, желавшимъ болѣе всего пользоваться европейской похвалой и извѣстностью; другіе—остзейскимъ феодаломъ, барономъ или маркизомъ въ Россіи; третьи—представителемъ реакціи въ бархатныхъ перчаткахъ, безпринципнымъ бюрократамъ. Увольненіе его отъ управленія министерствомъ (9 марта 1868), мотивированное болѣзнью, но на самомъ дѣлѣ вызванное неприятіемъ надеждащихъ мѣръ по предотвращенію бѣдствій голода, ни въ комъ не возбудило сожалѣній. Исторія не забудетъ, однако, что во время управленія В. состоялась земская реформа (1 января 1864 г.) и въ первый разъ появилась въ Россіи безцензурная печать (законъ 6 апрѣля 1865 г.). Правда, и въ той, и въ другой области началась при В. эпоха стѣсненій и ограниченій; но это только уменьшаетъ, а не уничтожаетъ значеніе преобразованій, связанныхъ съ его именемъ. Самою слабою стороною дѣятельности В. слѣдуетъ признать отношеніе его къ крестьянскому дѣлу, во многомъ измѣнившее къ худшему то направленіе, которое было ему дано мировыми посредниками перваго призыва.

Покинувъ министерскій постъ и оставаясь статсъ-секретаремъ и членомъ госуд. совѣта, Валуевъ занялъ мѣсто предсѣдателя правленія учетно-ссуднаго банка и общества взаимнаго поземельнаго кредита. Умѣнье авторитетно говорить и держать себя въ засѣданіяхъ госуд. совѣта и разныхъ высшихъ комиссій скоро

опять выдвинуло его въ правительственныхъ сферахъ, гдѣ его опытность давала ему возможность имѣть вѣсъ и значеніе. 17 февраля 1872 года Валуевъ былъ назначенъ министромъ государственныхъ имуществъ. Шестилѣтнее управленіе его этимъ министерствомъ также обнаружило, что онъ не обладалъ качествами хорошаго администратора. Онъ поднялъ рядъ вопросовъ, которые хотя и не получили практическаго направленія и разрѣшенія, но представлялись настолько важными, что возбужденіе ихъ содѣйствовало подъѣму его вліянія (комиссія о положеніи сельскаго хозяйства, по вопросу о наймѣ рабочихъ и т. д.). Такая же дѣятельность проявлялась Валуевымъ и по дѣламъ, касавшимся непосредственно его министерства, въ которомъ, тѣмъ не менѣе, не замедлили возникнуть крупныя злоупотребленія (раздача и расхищеніе казенныхъ земель). Онъ лично не участвовалъ въ нихъ и былъ виновенъ лишь въ томъ, что не предупредилъ ихъ. Пока В. управлялъ министерствомъ гос. имуществъ, эти злоупотребленія не были раскрыты, и его служебное положеніе было очень прочно. Въ 1877 г. В. былъ назначенъ предсѣдателемъ комитета министровъ и вслѣдъ за тѣмъ комиссія прошеній, причемъ его преемникомъ по министерству госуд. имуществъ былъ сдѣланъ, по его же указанію, его товарищъ, князь Ливенъ, во время управленія котораго расхищеніе казенныхъ земель еще болѣе усилилось и было наконецъ обнаружено. Въ послѣдній годъ прошлаго царствованія, именно 19 февраля 1880 г., Валуевъ былъ пожалованъ графскимъ достоинствомъ, съ нисходящимъ потомствомъ. Въ качествѣ предсѣдателя комитета министровъ Валуевъ пользовался значительнымъ вліяніемъ и сохранялъ его до возвышенія гр. Лорисъ-Меликова, съ которымъ В. находился въ открытомъ антагонизмѣ. Между тѣмъ ревизія сенатора М. Е. Ковалевскаго обнаружила большія злоупотребленія относительно раздачи башкирскихъ земель, послѣдствіемъ чего было увольненіе В., 4 октября 1881 г., отъ занимаемыхъ имъ должностей, съ оставленіемъ членомъ госуд. совѣта и въ званіи статсъ-секретаря.

Оставшись не у дѣлъ, Валуевъ отказался отъ свѣта и занялся литературною дѣятельностью, которой не былъ чуждъ и раньше. Сколько извѣстно, Валуевъ дебютировалъ въ печати, помѣстивъ въ 1856 г. въ журналѣ «Отеч. Записки» (за іюль мѣсяць) переводъ статьи Эжена Форкада «О французскомъ національномъ банкѣ». Вслѣдъ за тѣмъ появились его статьи, за подписью Aliquis, на французскомъ языкѣ, въ оффиціозномъ органѣ русскаго правительства, брусельской газетѣ «Nord»: «Lettres sur l'affranchissement des paysans dans les provinces Baltiques» (см. «Nord» 1858 г., №№ 2—12. Эти письма переведены были въ «Русск. Вѣстникѣ» за этотъ же годъ, № 1 и 2). Въ 1876 г. (въ бытность минист. гос. имуществъ) Валуевъ издалъ за-границей, въ Берлинѣ, у извѣстнаго книгопродавца Бэра, брошюру: «Русскіе заграничные публицисты». Эта брошюра посвящена полемикѣ съ Самаринимъ, Дмитриевымъ, княземъ Васильчиковымъ и Кошелевымъ, издавшими около этого времени

свои публицистическія произведенія за-границей. Брошюра не подписана авторомъ, назвавшимся «Русскимъ». Она составлена, какъ это видно изъ помѣтки на ней, въ Висбаденѣ, въ октябрѣ 1875 г. Въ заключеніе ея Валуевъ говоритъ: «Конечно не все у насъ ладно,—но гдѣ же все ладно? При томъ, тѣмъ болѣе желательно, чтобы ихъ устраненіе не затруднялось, кромѣ другихъ неизбѣжныхъ затрудненій, раздражительной агитаціей, направленною къ недостижимымъ цѣлямъ. Наша заграничная печать не можетъ принести никакой пользы на избранномъ ею пути. Россія не можетъ ждать себѣ добра отъ выходцевъ: ни отъ выходцевъ дѣла, ни отъ выходцевъ мысли и слова». Полемизуя съ Самаринимъ, Валуевъ признаетъ его замѣчательный литературный талантъ, признаетъ его магистральную силу и компетентность въ вопросахъ богословія и философіи, но сильно порицаетъ его приемы и сарказмы въ полемикѣ по общественнымъ вопросамъ, сравнивая его, въ этомъ отношеніи, съ извѣстнымъ Луи Велью. Первый романъ В., «Лоринъ», въ двухъ частяхъ, появился въ 1882 г. (перев. на нѣм. яз.), второй, «Черный Боръ», напечатанъ въ «Вѣстникѣ Европы» за 1887 годъ (книжки 7 и 8), третій, «Княгиня Татьяна»—въ «Русск. Вѣстн.» за 1891 г. (№ 4—10). Литературное достоинство его романовъ не велико. Они написаны высокимъ слогаомъ, высокопарны по изложенію и содержанію и притомъ, отличаясь салонной изысканностью выраженій, грѣшатъ противъ духа и оборотовъ русскаго языка. Чтеніе его романовъ производитъ такое впечатлѣніе, какъ будто они не оригинальныя произведенія, а переводы съ иностраннаго языка. Они имѣютъ значеніе преимущественно какъ матеріалъ для оцѣнки общественныхъ и политическихъ возрѣній автора. Въ «Вѣстникѣ Европы» за 1888 годъ, № 3, напечатана статья В.: «Религіозная смута и гоненія отъ V до XVII вѣка». В. принадлежитъ, далѣе, «Сборникъ краткихъ благоговѣйныхъ чтеній на всѣ дни года». Это изданіе изданный большой томъ, содержащій, въ форматъ христоматіи, тексты изъ Священнаго Писанія, выборки сочиненій изъ проповѣдей нашихъ и иностранныхъ богослововъ, въ особености изъ соч. Фомы Кемпійскаго «О Подражаніи Христу» и изъ нѣмецкой книги «Часы благоговѣнія». Къ старымъ также приурочены стихотворенія духовнаго содержанія русскіхъ поэтовъ. Нѣсколько стихотвореній афоризмовъ, подписанныхъ псевдонимами, скрываютъ довольно прозрачно самого автора книги. Валуевъ охотно писалъ не только прозой, но и стихами.

Валуевъ скончался въ Петербургѣ 27 января 1890 г., проявивъ въ послѣдніе годы своей жизни недолжныя качества самообладанія и философской покорности судьбѣ. Начиная съ 1847 г., съ небольшими промежутками, В. велъ постоянно, до предсмертной болѣзни своей, «Дневникъ». Начало этого «Дневника»—періодъ съ 1847 по 1860 г., напечатано въ «Русской Старинѣ» за 1891 г. (книжки 4—11), при чемъ редакція обѣщаетъ продолженіе этого «Дневника», начиная съ 1861 г. В. оставилъ послѣ себя

еще нѣсколько рукописныхъ трудовъ, до сего времени не напечатанныхъ, и между прочимъ «Рядъ мыслей по поводу крестьянскаго вопроса».

Любопытен отзывъ о В. автора извѣстной книги «Aus der Petersburger Gesellschaft» корреспондента «Neue Freie Presse». Онъ говоритъ о В. въ тонѣ панегирика, восхваляя его образъ дѣйствій въ вопросахъ польскомъ и прибалтійскомъ и называя его самымъ умнымъ министромъ, какого когда-либо имѣла Россія.

Валуевъ (Дмитрій Александровичъ, нѣкоторые называютъ его Волуевъ)—одинъ изъ видныхъ представителей славянофильской школы, родился въ Сибирской губ. 14 сентября 1820 г.; въ 1832 г. былъ привезенъ въ Москву и помѣщенъ въ пансионъ проф. Павлова; въ 1835 г. онъ, по желанію своихъ родныхъ, перешелъ въ домъ къ близкому имъ человѣку, проф. Шевыреву, подъ руководствомъ котораго приготовился ко вступленію въ университетъ; съ 1836—1841 учился въ московскомъ университетѣ, а уже въ 1842 г. началась его кипучая дѣятельность на литературномъ поприщѣ. Несмотря на молодость, онъ сразу занялъ видное мѣсто въ кружкѣ братьевъ Кирѣевскихъ, Хомякова, Ю. О. Самарина, Константина и Ивана Аксаковыхъ. Человѣкъ смѣлаго почина и огромной энергіи, онъ первый приступилъ къ систематическому проведенію въ литературѣ возрѣній славянофильской школы. Убѣжденный, что лишь русскій народъ представляетъ истинное выраженіе христіанскихъ началъ общества и государства, В. полагалъ, что первые шаги по пути освобожденія отъ подчиненія Западу должны заключаться въ изученіи нашего прошедшаго, въ изученіи исторіи русскаго народа. И вотъ съ лихорадочной поспѣшностью начинаетъ онъ собирать новыя, нетронутыя дотогѣ источники русской исторіи. Для этой дѣли онъ соединился съ своими дядями, тремя Языковыми и Хомяковыми. Будучи въ 1842 году въ Сибирской губ., онъ рылся въ дворянскихъ архивахъ, въ архивахъ правительственныхъ, искалъ старинныхъ актовъ у лицъ духовныхъ, у купцовъ, у подьячихъ. Болѣе всего нашелъ онъ драгоценныхъ памятниковъ въ самомъ Сибирскѣ, въ Алатырѣ и Курмышѣ. Въ результатъ явился «Сибирскій Сборникъ» (М. 1845), названный такъ по мѣстонахожденію большинства обнаруженныхъ въ немъ памятниковъ. Между прочимъ здѣсь напечатана одна разрядная книга, въ которой В., въ качествѣ введенія, написалъ свое извѣстное изслѣдованіе о мѣстничествѣ, вышедшее впоследствии и отдѣльнымъ изданіемъ. Изслѣдованіе это до сихъ поръ остается одною изъ лучшихъ работъ по этому вопросу. Вслѣдъ за появленіемъ «Сибирскаго Сборника», Валуевъ предпринимаетъ изданіе «Сборника историческихъ и статистическихъ свѣдѣній о Россіи и народахъ ей единовѣрныхъ и единоплеменныхъ» (М. 1845), который онъ первоначально хотѣлъ назвать «Славянскими» и который былъ первымъ въ Россіи опытомъ серьезнаго изученія славянскаго міра. На ряду съ переводными статьями по исто-

риіи славянства мы находимъ здѣсь оригинальныя статьи Хомякова, Попова, Грановскаго, Снегирева и Соловьева; но главный интересъ «Сборника» заключается въ статьяхъ самого В. о городахъ нѣмецкихъ и славянскихъ, о славянскомъ и православномъ населеніи въ Австріи, о христіанствѣ въ Ирландіи и въ Абиссиніи,—особенно же въ предисловіи, написанномъ В. и явившемся плодомъ долгихъ бесѣдъ и совѣщаній съ Кирѣевскими и Хомяковыми. Это предисловіе есть какъ бы программа этой послѣдующей дѣятельности славянофильской школы; написанное съ юношескимъ увлеченіемъ, оно въ этомъ отношеніи сохранило свое значеніе и въ настоящее время и еще въ прошломъ году одинъ изъ корифеевъ школы, желая изложить ея міровоззрѣніе, не нашелъ ничего лучшаго, какъ привести это предисловіе почти цѣликомъ (ст. В. И. Ламанскаго въ «Живой Старинѣ», 1890, вып. II, стр. 218—233). Третьимъ литературнымъ предпріятіемъ В. было изданіе «Библи для воспитанія», къ чему побудило его знакомство съ А. Ш. Зонтагъ. Журналъ этотъ издавался съ 1843 г. при участіи многихъ профессоровъ московскаго университета и другихъ ученыхъ и литераторовъ. Осенью 1842 г., В. заболѣлъ, а въ іюль 1843 г. онъ уже долженъ былъ для поправленія здоровья уѣхать за-границу. Въ полгода онъ объѣздилъ большую половину Европы. Въ Парижѣ, въ Лондонѣ онъ рылся въ библиотекахъ, собиралъ матеріалы для своихъ сочиненій объ ирландской церкви, объ Абиссиніи; изъ Праги вывезъ много рѣдкихъ книгъ и замѣчательнѣйшихъ рукописей, относящихся къ чешской исторіи; въ Англіи входилъ въ сношенія съ людьми, сочувствовавшими одушевлявшей его мысли о соединеніи церквей. Послѣ возвращенія въ Москву болѣзнь его усилилась и въ августѣ 1845 г. снова рѣшился онъ ѣхать за границу, на югъ Франціи, но хлопоты по полученію паспорта, а затѣмъ лихорадка задержали его въ Москвѣ до 3 ноября; 8 ноября онъ прибылъ въ Новгородъ и дальше продолжалъ путь ужъ былъ не въ силахъ. 23 ноября 1845 г. въ Новгородѣ В. умеръ отъ чахотки, 25 лѣтъ отъ роду. Ср. (С. Шевырева). «Биографія Д. А. Волуева» (М. 1846; изъ «Моск. Вѣд.»).

Валуевы—русскій дворянскій родъ. Въ старину писались Волуевы. Предокъ ихъ Окачъ-Воль—по однимъ источникамъ, а по другимъ—Вала, литовскій уроженецъ, выѣхалъ въ Россію и принялъ православіе. Онъ имѣлъ двухъ сыновей. Старшій, Василій Окачевичъ Волуй, въ качествѣ свидѣтеля подписалъ договоръ великаго князя Симеона Гордаго съ его братьями; младшій, Иванъ Окачевичъ (иногда именуемый Волуй Окачевичъ), былъ воеводою въ войскахъ великаго князя Дмитрія Донскаго. Тимоѣей Васильевичъ Валуевъ, отъ котораго и ведутъ свой родъ Валуевы, былъ бояриномъ, въ день Куликовской битвы предводительствовалъ владимірскимъ и юрьевскимъ полками и въ этой битвѣ былъ убитъ. Леонтій В., дворянинъ, въ Ливонскую войну 1578 г. прославился геройскою защитою Ленвардена, осажденнаго нѣмцами и литовцами. Не имѣя цѣлый мѣсяць хлѣба, питаясь лоша-

даннымъ мясомъ, Леонтій В. и кн. Елецкій отбились отъ врага и заставили его отступить. Григорій В., дворянинъ и воевода, сдѣлался известнымъ въ смутную эпоху. Въ маѣ 1606 г., когда Москва возстала противъ лже-Димитрія, Гр. В., вмѣстѣ съ другимъ дворяниномъ, Воейковымъ, двумя выстрѣлами прекратили жизнь самозванца. Затѣмъ Гр. В. съ честью служилъ подъ знаменами кн. Михалла Скопина-Шуйскаго; но въ 1610 г., подъ Клушинымъ, былъ однимъ изъ главныхъ виновниковъ пораженія кн. Дмитрія Ив. Шуйскаго, допустивъ, умышленнымъ или неумышленнымъ нерадѣемъ, гетмана Жолкѣвскаго внезапно напасть на русское войско. В. подчинился избранному въ цари королевичу Владиславу и тѣмъ много способствовалъ признанію его въ Москвѣ. Впослѣдствіи, когда на престолъ московскій возведенъ былъ Михаилъ Θεодоровичъ, В. сдѣлался ревностнымъ поборникомъ новаго царя. Въ послѣдній разъ имя В. упоминается въ 1624 г., когда онъ состоялъ воеводою въ Астрахани. Гербъ В. находится въ 1 ч. Гербовн., 38.

Валу́й—р. Воронежской губ., беретъ свое начало въ бирюченскомъ уѣздѣ; течетъ къ ЮЗ. по песчаной равнинѣ, покрытой мелкимъ лѣсомъ, мѣстами прерываемой мѣловыми холмами. Правый берегъ Валуя возвышенный, мѣстами обрывистый и крутой, лѣвый—на всемъ теченіи рѣки—низменный. Въ 4 верст. ниже уѣзднаго города Валу́й впадаетъ въ р. Осколь. Дно рѣки большею частью иловатое, мѣстами песчаное или глинистое. Ширина рѣки нигдѣ не превосходитъ 25 саж. при $\frac{1}{2}$ —1 арш. глубины. На этой рѣкѣ существуютъ 4 моста и 15 мельницъ. Изъ рыбъ въ ней довятся преимущественно чебаки, сомы, судаки. Главные притоки Валуя: Палатовка, Мосей, Сѣнная и Россосъ. *Л. В.*

Валу́й (также волу́й, землянушка; *Russula* [*Agaricus*] foetens Pers.)—грибъ изъ отряда базидиальныхъ грибовъ (*Basidiomycetes*), изъ рода сыроѣжекъ (*Russula*). Лишкая, желтобурая или охряно-желтая шляпка, сначала шарообразно выпуклая, потомъ расправляется и наконецъ является вдавленной внутрь, по краямъ бороздчато-зубчатая, въ ширину до 5 дюймовъ. Гименіальныя пластинки бѣловатыя, неравной величины, соединяются жилками и видообразно вѣтвятся. Пенекъ бѣлый, сначала плотный, подъ конецъ полый, въ 3—4 дюйма высотой. Грибъ имѣетъ противный запахъ и острый вкусъ. Нѣмцами считается несъѣдобнымъ, хотя у насъ въ народѣ и употребляется въ пищу (соленымъ); вообще же онъ подозрителенъ и лучше его избѣгать. Растетъ въ лѣсахъ (см. Грибы и Грибы съѣдобныя). *Г. Н.*

Валу́йскіи—уѣздный городъ Воронежской губерніи, на правомъ берегу рѣки Валуя, въ 4 вер. отъ впаденія ея въ р. Осколь, къ ЮЗ. отъ губ. г. Воронежа, въ прямомъ направленіи на 19с, а по почтовому тракту въ 215 в. Правый берегъ р. Валуя здѣсь очень высокъ и крутъ, мѣстами даже обрывистъ. На этомъ нагорномъ берегу расположенъ почти весь городъ и только малая часть его раскинулась по рѣчной долиנѣ. Для переправы черезъ рѣку устроенъ деревянный мостъ, а весною во время разлива переправа совершается на двухъ па-

ромахъ и баркасахъ. Гор. Валу́йки принадлежатъ къ числу древнѣйшихъ городовъ степной Украины. Онъ возникъ въ 1593 году, въ царствованіе Феодора Иоанновича, вскорѣ послѣ разгрома Воронежа черкассами. Выдвинутый въ глубь степей, укрѣпленный городъ Валу́йки имѣлъ назначеніе оберегать, отъ набѣговъ ордынскихъ хищниковъ, сходцевъ и сведенцевъ изъ внутреннихъ областей, постепенно заселявшихъ южно-русскія степи, группируясь вокругъ укрѣпленныхъ городовъ. Изъ этихъ степныхъ крѣпостей Валу́йки была самая южная и считалась «за чертою». Крѣпость была земляная и имѣла въ окружности болѣе версты. Въ настоящее время ея слѣды едва замѣтны. Передовое положеніе города крайне не благоприятствовало благосостоянію его жителей, которые течение всего XVII в. подвергались набѣгамъ крымцевъ и ногайцевъ. Не менѣе они пострадали въ 1698 г. отъ стрѣлечкаго бунта въ Азовѣ и въ 1707 г. отъ мятежныхъ булавинцевъ. Въ 1698 г. Петръ Великій, проѣздомъ въ Азовъ, посѣтилъ Валу́йки и пожаловалъ деньги на построеніе соборнаго храма. При первомъ дѣленіи Россіи на губерніи, г. Валу́йки присоединенъ къ Азовской губ.; въ 1719 г. онъ вошелъ въ составъ Бѣлогородской провинціи, Кіевской губ., а въ 1779 г. причисленъ къ Воронежскому намѣстничеству и оставленъ уѣзднымъ городомъ Воронежской губ., какъ при разграниченіи ея отъ Слободско-Украинской губ. въ 1797 г., такъ и при изданіи штата Воронежской губ. въ 1803 г. Гербъ города—куча яблокъ, сложенная въ пирамиду, въ зеленомъ полѣ. Въ 1890 г. числилось въ Валу́йкахъ 2068 мужчинъ и 2312 женщ., а всего 4380 жит. Число браковъ 18, число родившихся 140 (69 мал. и 71 дѣв.), число умершихъ 96 (57 муж. и 39 женщ.). Главное занятіе жителей—торговля. Мѣстное купечество торгуетъ преимущественно краснымъ и колониальнымъ товарами. Въ 1890 г. въ немъ насчитывалось 9 фабрикъ и заводовъ, съ суммою оборотовъ въ 151020 р., при 149 рабочихъ. Ярмарокъ въ городѣ 4, на которыя въ 1890 г. привезено разныхъ товаровъ на сумму 64500 руб. Въ городѣ находятся уѣздное и приходскія училища, городская больница и частная богадѣльня. Существуетъ городской клубъ, съ библиотекой при немъ. Городу принадлежитъ земли 1145 дес. 58 саж. Городскіе доходы простирались въ 1890 г. на сумму 14179 руб., а расходы—19826 р., въ томъ числѣ на содержаніе учебныхъ заведеній и благотворительныхъ учрежденій 1012 р. Городской капиталъ составлялъ 8317 руб. Петръ I имѣлъ пребываніе въ Валу́йкахъ въ домѣ священника Прокочія Зиновьева; домъ этотъ впослѣдствіи перешелъ въ другія руки и перестраивался, но сохраняется до сихъ поръ.

Валу́йскій уѣздъ находится въ ю.-в. части Воронежской губ. и занимаетъ пространство въ 4074,8 кв. в. или 398463 дес. Рѣка Осколь и его притоки раздѣляютъ уѣздъ на двѣ неравныя части, изъ коихъ ю. в.—низменная, а с.-в.—возвышенная и состоитъ изъ мѣловыхъ холмовъ. По угольямъ, уѣздъ представляетъ слѣдующее процентное отношеніе: пахатной земли 271328 дес. или 68,2%, лѣса 5,9%, сѣ-

нокоса и выгона 21,5% и неудобной 4,4%. Такимъ образомъ на 1 жит. приходится 1,4 дес. пахатной земли. Въ уѣздѣ насчитывается до 23 рѣкъ; но, за исключеніемъ Оскола и Валуга, онѣ незначительны. Въ 1890 г. въ уѣздѣ насчитывалось 206149 жителей, въ томъ числѣ мужч. 102192 и женщ. 99577. Число браковъ 1643; всего родилось 9136 чел., въ томъ числѣ 4766 мальч., умерло 8231 чел., въ томъ числѣ 4219 мужч. Число поселеній—314: слѣдовательно число квадратныхъ верстъ на 1 поселеніе = 112,97, а среднее число жителей на 1 кв. в.—50,59. По населенію и промышленности въ уѣздѣ особенно замѣчательны: село Уразово и слободы: Никитовка, Красная, Вейделевка, Александровка и Погромцеъ. Поселяне занимаются главнымъ образомъ хлѣбопашествомъ и скотоводствомъ. Кромѣ того, въ этомъ уѣздѣ занимаются, въ весьма широкихъ размѣрахъ, разведеніемъ анисоваго сѣмени (по мѣстному «ганусъ»), для покупки котораго прѣзжаютъ агенты иностранныхъ торговыхъ фирмъ, а нѣкоторыя фирмы содержать тамъ постоянныя конторы. Въ 1890 г. изъ общаго числа 271828 дес. находилось подъ рожью 50%, подъ пшеницею 25%, подъ ячменемъ 12% и подъ овсомъ 7%. Въ уѣздѣ находится нѣсколько хорошихъ конскихъ и овчарныхъ заводовъ. Число фабрикъ и заводовъ въ 1890 г. было (не считая города) 205, при 593 рабочихъ; сумма производства простиралась до 324577 руб. Ярмарокъ въ уѣздѣ (кромѣ города) 97, на которыя въ 1890 г. привезено было товаровъ на сумму 1417290 руб. и продано на 290517 руб. Самая значительная ярмарка въ этомъ уѣздѣ—Усѣкновенская въ сл. Красной, 29 августа; главный сбытъ на этой ярмаркѣ—анисовое сѣмя. Земскіе расходы въ В. уѣздѣ простирались, въ 1885 г., до 95000 руб.; болѣе $\frac{2}{3}$ этой суммы шло на земскую медицину (24000 р.) и на начальное обученіе (16000 р.).

Л. Вейнбергъ.

Валуны (эратические)—обломки горныхъ породъ, слегка закругленные и, какъ показываютъ самое ихъ названіе, являющіеся чуждыми пришлецами, какъ бы заблудившимися въ той мѣстности, гдѣ они находятся. Жители нашихъ сѣверныхъ губерній—Олоонецкой, Вологодской, Финляндіи, Петербургской и т. д. хорошо знакомы съ этими валунами, которые часто переполняютъ ихъ поля и въ значительной степени затрудняютъ пахоту. Въ менѣе значительномъ количествѣ и менѣе значительныхъ размѣровъ В. кристаллическихъ и другихъ породъ извѣстны въ средней Россіи и даже отчасти въ южной. В. принадлежатъ обыкновенно породамъ, совершенно чуждымъ той мѣстности, гдѣ залегаютъ, и коренныя мѣсторожденія которыхъ находятся на сотни и даже тысячи верстъ къ сѣверу, сѣверо-западу или сѣверо-востоку отъ даннаго мѣста. Такъ, напр., во многихъ мѣстахъ средней Россіи находятъ В. красного олоонецкаго, т. наз. «шокшинскаго» кварцита, въ многихъ мѣстахъ и даже вплоть до Кіева находятъ В. выборгскаго гранита «раппакиви»; сѣверная Германія изобилуетъ В. скандинавскихъ породъ и т. д. Многие В. покрыты одной или нѣсколькими, пересѣкающимися подъ косыми углами, системами параллельныхъ тонкихъ

или грубыхъ штриховъ и бороздъ (т. наз. ледниковые шрамы, борозды) или съ одной или нѣсколькихъ сторонъ совершенно отполированы, часто до степени зеркальной полировки («ледниковая полировка»). По мѣрѣ удаленія отъ коренныхъ мѣсторожденій, т. е. по мѣрѣ движенія къ югу и юго-востоку, размѣры В. становятся все менѣе и менѣе крупными. В. самыхъ разнообразныхъ размѣровъ, совершенно несортированные, вмѣстѣ съ песчанымъ или глинистымъ наносомъ, покрываютъ значительныя площади Сѣверной Европы (Скандинавіи, Великобританіи, Германіи, Россіи) и Сѣв. Америки. Спрашивается, какимъ способомъ, какими силами перенесены В. (и заключающіе ихъ наносы) часто на много сотенъ верстъ? Приписать-ли это явленіе рѣкамъ, рѣчному льду, морю и плавающимъ льдинамъ или, наконецъ, движенію глетчеровъ, нѣкогда покрывавшихъ мѣстности, гдѣ мы находимъ теперь валуны? Указанныя выше особенности этихъ валуновъ говорятъ въ пользу послѣдняго предположенія; а изученіе глетчеровъ и ледниковыхъ явленій въ Швейцаріи, знакомство съ ледянымъ покровомъ Гренландіи окончателно упрочили гипотезу общаго ледяного покрова, скывавшаго въ предшествующую намъ геологическую эпоху Сѣверъ Европы и Америки. Эратические В. бываютъ самыхъ разнообразныхъ размѣровъ, съ орѣхъ, кулакъ, голову и до гигантскихъ исполиновъ, достигающихъ иногда нѣсколькихъ десятковъ тысячъ пудовъ. Примѣрами этихъ послѣднихъ могутъ служить на о. Коневицъ (Ладожское озеро) такъ наз. «ковъ-камень», на которомъ построена часовня, и пьедесталь памятника Петра Великаго въ С.-Петербургѣ, представляющей только часть громаднаго В. изъ окрестностей столицы. Гельмерсенъ приводитъ въ своей работѣ: «Studien über die Wanderblöcke und die Diluvialgebilde Russlands» («Mém. d. l'Acad. d. Sc.», 1882) много примѣровъ крупныхъ и замѣчательныхъ валуновъ. Такъ, въ 1½ в. къ ЮЮЗ. отъ Пальмса, въ Эстляндіи, непосредственно на сидурійскомъ известнякѣ въ каменоломнѣ Пааконпель лежатъ громадный остроугольный валунъ выборгскаго гранита раппакиви: его высота достигаетъ 18 ф., а длина 26 ф. Замѣчательнъ островерберный параллелепипедальный валунъ раппакиви у им. Руиль, между Ревелемъ и Перновомъ: при длинѣ въ 30 ф. онъ достигаетъ 24 ф. ширины и 18 ф. высоты. Въ 7 в. отъ Семеновщины, по дорогѣ въ Демянскъ, въ Новгородской губ., лежатъ валунъ порфировиднаго гранита, который при длинѣ и ширинѣ въ 32 ф. имѣетъ 18 ф. высоты. Подобные же В. встрѣчаются и въ Сѣверной Германіи, напр., около Берлина («Fürstenwald»). Такъ назыв. «Hesselagerstein» на датскомъ о. Фюненѣ достигаетъ 400 куб. метр. Не менѣе значительны и многіе альпійскіе В., гдѣ, напр., такъ наз. «Pflugstein» между Эрленбахомъ и Вепвейлемъ достигаетъ 2000 куб. метр., а известковый В. у Бе (Вех), въ долинѣ Роны на холмѣ «Montet»—даже 5000 куб. м. Мѣстами В. образуютъ цѣлыя богатая скопленія, которыя эксплуатируются для мошения улицъ; такъ, въ Петербургѣ и Москвѣ значительное большинство улицъ замощено такими ледниковыми ва-

лунами, носящими названіе булыжника. Прѣдѣлы распространія эрратическихъ В. въ Россіи читатель найдетъ въ словахъ: Ледниковый періодъ, Ледниковый наносъ, а данныя о валунахъ современныхъ ледниковъ горныхъ странъ въ статьѣ Ледники (глетчеры), см. также Ледниковый періодъ.

Если эрратическіе В. являются результатомъ дѣятельности еще существующихъ или бывшихъ ледниковъ (а иногда плавающихъ ледяныхъ горъ), то есть и другая категория В. угловатыхъ, образующихъ иногда большія скопления, цѣлыя розсыпи, въ горныхъ странахъ. Образованіе этихъ валуновъ обусловлено замерзаніемъ воды въ трещинахъ горныхъ породъ и отрываніемъ благодаря этому отъ скалъ болѣе или менѣе значительныхъ обломковъ. Финляндія, Олонейскій край, Уралъ, Крымъ, Алтай и проч. богаты подобнаго рода В. и розсыпами. *Ф. Левинсонъ Лессингъ.*

Валутинна гора—деревяна, лежащая верстахъ въ 8 къ востоку отъ Смоленска, на лѣв. берегу Днѣпра. 7-го августа 1812 г. около нея происходилъ упорный бой между частью русск. войскъ, прикрывавшею выходъ отступавшей главной арміи нашей на большую московскую дорогу, и французскими корпусами Нея, Даву и Мюрата. Втеченіе дѣлаго дня сражавшіяся тутъ части русскихъ войскъ выдерживали напоръ почти вдвое сильнѣйшаго противника, и, благодаря этому, главные силы арміи Барклая-де-Толли успѣли выбраться съ боковыхъ проселковъ на большую дорогу и спокойно продолжать дальнѣйшее отступленіе.

Валухъ, валахъ, валушка—кастрированный или холощенный баранъ. Обыкновенно въ овчарняхъ, какъ племенныхъ, такъ и шерстяныхъ, изъ всѣхъ ягнятъ-баранчиковъ отбираютъ лучшихъ для завода, на племя, а остальныхъ кастрируютъ. Этотъ выборъ производится не раньше достиженія ими возраста 4—6 недѣль, когда успѣютъ уже достаточно выясниться качества шерсти и сложение баранчиковъ, чтобы въ разрядъ предназначаемыхъ въ валухи не попали ягнята, сколько-нибудь выдающіеся по своимъ достоинствамъ. Отсрочки этого выбора до болѣе старшаго возраста слѣдуетъ избѣгать, такъ какъ баранчики тѣмъ лучше выносятся кастрацію, валушеніе, чѣмъ они моложе. В. отличаются болѣе кроткимъ нравомъ, не дерутся между собою, обладаютъ большою способностью къ откорму, доставляютъ лучшаго качества овчину и довольствуются менѣе сильнымъ, болѣе дешевымъ кормомъ, хотя, впрочемъ, иногда и даютъ менѣе шерсти, чѣмъ бараны; такъ, напр., въ Воронежской губ. съ барана получается въ среднемъ 20 фунтовъ шерсти, а съ В.—только 14 фунт. Въ нѣкоторыхъ мѣстностяхъ (Привислянскихъ губ.) В. совсѣмъ не держатъ въ племенныхъ овчарняхъ, а въ шерстяныхъ отбраковываютъ ихъ уже въ трехмѣсячнѣе возрастѣ. Комиссія по изслѣдованію овецоводства въ Россіи дала слѣдующія данныя о процентномъ отношеніи В. къ общему составу стада: въ сѣверо-западныхъ губ.—23—25%, въ югозападныхъ—20%, въ южныхъ и степныхъ черноземныхъ—18—35%, или среднее 24%, и въ привислянскихъ 21—24%. Бараны, кастрированные особымъ спо-

собомъ—закручиваніемъ, называются въ южныхъ губернияхъ завертяями. *В. С.*

Валхома—р. новолодожскаго у. Петербургской губ. правый притокъ р. Сяси. Длина 60 в.; сплавна на 50 в.

Валь укрѣпленія, или крѣпостной ограды, служить боевою позиціей для войскъ и артиллеріи гарнизона и прикрываетъ внутренность крѣпости (собственно во енную улицу, см. это слово) отъ прицѣльныхъ выстрѣловъ и взорвовъ съ поля. В., назначаемый подъ главную оборонительную позицію, называется главнымъ, въ отличіе отъ валовъ вспомогательныхъ построекъ. *К. В.-о.*

Валь (Arbre, Welle, Shaft). Этимъ именемъ обозначаютъ въ технику стержень, служащій для сообщенія общаго вращательнаго движенія насаженнымъ на немъ колесамъ, шкивамъ, эксцентрикамъ и другимъ машиннымъ частямъ. Въ старину, когда дерево было главнымъ матеріаломъ для сооруженія машинъ, валь устраивался изъ цѣльнаго, прямого бревна, иногда очень толстаго, въ окованные желѣзомъ концы котораго забивались короткіе желѣзные цилиндры, такъ называемыя цапфы, вертлюги, или шпы (pivot, tourillon, Zapfen, journal). Этими цапфами валь опирался на подшипники (palliers, Zapfenlager, bearings), полукруглыя, открытыя вырѣзки въ кускахъ твердаго дерева или металла; такимъ образомъ вполне опредѣлялось положеніе оси вращенія вала, а работа тренія сравнительно тонкихъ цапфъ объ ихъ подкладкѣ получалась умѣренная. И въ наше время подобные В. можно видѣть на деревенскихъ мельницахъ и самодѣльныхъ агрономическихъ машинахъ. Съ развитіемъ машиностроенія, вмѣсто открытыхъ вырѣзокъ для поддержанія цапфъ вала стали дѣлать подшипники съ замкнутыми цилиндрическими отверстиями, плотно охватывающими цапфы, чтобы эти послѣдніе удерживались на мѣстѣ при всякомъ направленіи и напряженіи силъ, дѣйствующихъ на валь. Дерево замѣнили сначала чугуномъ, а потомъ желѣзомъ и сталью; чугуныял валамъ стали придавать трубчатое или крестообразное сѣченіе, чтобы уменьшить ихъ вѣсъ, сохраняя то же сопротивленіе излomu. Когда стали распространяться фабрики съ механическими двигателями, В. получили огромное распространеніе для передачи движенія исполнительнымъ механизмамъ. Съ этою цѣлью вдоль зданія, во всѣхъ атажахъ, устраиваютъ длинныя цилиндрическіе желѣзные передаточныя валы со шкивами (roulles, Riemenscheiben, pulleys), получающими движеніе отъ центрального двигателя и передающими его исполнительнымъ механизмамъ помощью безконечныхъ ремней (courroies, Riemen, belts). Въ настоящее время устройство такихъ передаточныхъ тщательно выработано машиностроителями, что размѣры вала и его главныхъ принадлежностей можно вычислить по опредѣленнымъ формуламъ, когда дана величина передаваемой работы, въ лошадиныхъ силахъ, и число оборотовъ въ минуту. Положимъ, сначала, что валь подвергается только одному скручивающему усилію, а боковыя натяженія отъ ремней не производятъ замѣтнаго изгиба, потому что шкивы расположены у самыхъ под-

шипниковъ. Въ такомъ случаѣ, діаметръ вала d найдется по формуламъ:

$$d = k \sqrt[3]{\frac{N}{n}}, \text{ или } d = k' \sqrt[4]{\frac{N}{n}},$$

гдѣ k и k' суть постоянныя величины, зависящія отъ матеріала вала, N —число передаваемыхъ лошадиныхъ силъ, а n число оборотовъ въ минуту. Первая формула выводится на основаніи соображеній объ изломѣ вала отъ дѣйствія скручивающихъ силъ, а вторая основана на томъ, чтобы уголъ скручиванія не былъ больше заданной величины. Но практическое значеніе они получаютъ только тогда, когда величины коэффициентовъ k и k' опредѣлены по измѣренію существующихъ, хорошо дѣйствующихъ передаточныхъ валовъ. На основаніи данныхъ ученія о сопротивленіи матеріаловъ можно вычислить діаметръ вала, ломающагося при данныхъ усиліяхъ; чтобы онъ не сломался, надо увеличить этотъ діаметръ въ большее или меньшее число разъ, смотря по условіямъ, въ которыхъ онъ будетъ работать. Численное значеніе коэффициентовъ зависитъ еще и отъ принимаемыхъ единицъ мѣры. Такъ, принимая дюймъ за единицу длины, пр. Тиме даетъ въ своихъ «Основахъ машиностроенія» слѣдующую формулу, основанную на измѣреніяхъ англійскихъ и русскихъ образцовъ:

$$d = 4,72 \sqrt[4]{\frac{N}{n}},$$

для валовъ, дѣлающихъ отъ 80 до 120 оборотовъ въ минуту. Положивъ, напримѣръ, $n=100$ обор. въ 1 минуту получимъ:
 для $N=1$ 10 25 50 100 200 лш. силъ,
 » $d=1,5$ 2,5 3,25 4,0 4,75 5,5 дюймовъ.
 По знаменитому американскому конструктору Селлерсу, діаметръ вала въ дюймахъ выражается формулой:

$$d = 5 \sqrt[3]{\frac{N}{n}}$$

Другіе американскіе конструкторы берутъ въ этой формулѣ коэффициентъ отъ 4,68 до 6,8, смотря по тому, подвержена-ли система большимъ или меньшимъ точкамъ отъ быстрого измѣненія сопротивленія въ исполнительныхъ механизмахъ. Въ миллиметрахъ, діаметръ вала, почти тождественный съ вычисленнымъ по вышеприведеннымъ формуламъ, получится по формуламъ:

$$(1) d = 84,7 \sqrt[3]{\frac{N}{n}} \text{ и } (2) d = 120 \sqrt[4]{\frac{N}{n}},$$

взятымъ изъ классической книги Reuleaux, «Der Constructeur». Коэффициентъ 120 выведенъ въ предположеніи, что валъ скручивается во время работы не болѣе какъ на 0,25 градуса на каждый метръ длины. Для чугуна:

$$d = 106,7 \sqrt[3]{\frac{N}{n}},$$

а для стали:

$$d = 71,4 \sqrt[3]{\frac{N}{n}},$$

Обыкновенно вычисляютъ діаметръ проектируемаго вала по той и по другой формулѣ

(1) и (2) и берутъ большую изъ двухъ полученныхъ цифръ. Когда боковыя, сгибающія усилія, дѣйствующія на валъ, особенно значительны, надо ихъ тоже принять во вниманіе. Вычисленія и наблюденія Ранкина (Rankine) показали, что въ такомъ случаѣ для фабричныхъ передаточныхъ В. діаметръ получается больше на 0,26 или даже на 0,34, чѣмъ вычисленный по вышеприведеннымъ формуламъ. Желѣзные валы изготовляются обыкновенно кусками, длиною отъ 20 до 30 футовъ, и сращиваются между собою посредствомъ муфтъ (manchons, Mufen, sleeves). Это чугунныя трубки, длиною въ 4 діаметра вала, плотно надѣвающіяся на концы обоихъ валовъ и укрѣпленные желѣзнымъ клиномъ, для котораго вырѣзывается продольный желобокъ, частью въ массѣ муфты, а частью въ самихъ валахъ. Толщина стѣнокъ муфты дѣлается въ 5 см. + $\frac{1}{2}$ діаметра вала. Подшипники, поддерживающіе валъ, устанавливаются обыкновенно на разстояніяхъ отъ 8 до 9,5 футовъ одинъ отъ другого, во всякомъ случаѣ не далѣе какъ на 50 діаметровъ самаго вала, который обтачивается, какъ цилиндръ одинаковаго діаметра, по всей длинѣ, безъ болѣе тонкихъ шеекъ въ мѣстахъ опоры. Только для одного изъ подшипниковъ всего составнаго вала образуютъ шейку посредствомъ навинченныхъ или наваренныхъ колецъ, чтобы устранить возможность его продольнаго перемѣщенія и не препятствовать удлинению отъ повышенія температуры. Подшипники прикрѣпляютъ или къ потолку зданія на чугунныхъ подвѣскахъ (chaises pendantes, Hängelager, hangers) или къ стѣнамъ (consoles, Wandlagerstübe, brackets). Для уменьшенія тренія подшипники снабжаются вкладышами (coussinets, Schalen, brasses) изъ чугуна, твердой бронзы или изъ особаго мягкаго и легкоплавкаго сплава, называемаго баббитомъ (Babbitt-metal), состоящаго изъ 80 ч. олова, 18 ч. сурьмы и 2 ч. мѣди (пропорціи часто мѣняются) и смазываются помощью непрерывно-дѣйствующихъ маслянокъ (graisseurs, Oelbehalters, oilers). Пока подшипникъ хорошо смазанъ и такъ пригнанъ, что цапфа прикасается къ вкладышамъ по всей своей поверхности, стираніе ничтожно и составъ вкладышей почти не имѣетъ вліянія на величину тренія. Но при недостаткѣ масла подшипникъ начинаетъ нагрѣваться, трущіяся поверхности заѣдаютъ другъ друга и нагрѣваніе можетъ дойти до накаливанія и вспышки остатковъ масла. Чугунные вкладыши всего чувствительнѣе къ недостатку смазки, а баббитовые выдерживаютъ его лучше всѣхъ. Установить всѣ подшипники длиннаго вала въ одну линію не легко, поэтому теперь весьма распространены шаровыя подшипники Селлерса (Ball-laud socket-hanger), очень облегчающія эту установку. Вкладыши въ немъ дѣлаются изъ чугуна, длиною въ 3 діаметра вала; средняя ихъ часть обточена снаружи въ формѣ шара и можетъ немного поворачиваться во всѣ стороны между концами двухъ толстыхъ винтовъ, выточенныхъ какъ выгнутыя шаровыя поверхности того же радіуса. Винты эти позволяютъ точно устанавливать вкладыши на надлежащую высоту, а тогда они сами поворачиваются въ надлежащемъ направленіи. Отъ этого прикосно-

веніе трущихся поверхностей и распределение по ним масла получается столь совершенное, что даже чугунъ выдерживаетъ трение лучше дорогой бронзы подшипниковъ стариннаго устройства. Кованчатые валы паровыхъ машинъ будутъ описаны въ своемъ мѣстѣ. Для паровыхъ же машинъ океанскихъ пароходовъ изготовляются самые большіе валы: валь діаметромъ почти въ 2 фута и футовъ 200 длины еще не рѣдкость. Самымъ малымъ валомъ можно считать ось баланса дамскихъ карманныхъ часовъ, длиною милиметра 3 и съ цапфами около 0,1 мм. толщиной. Въ легкихъ машинахъ и въ измерительныхъ инструментахъ встрѣчаются валы, вращающіеся на остряхъ. На концахъ такого вала дѣлаются небольшія центральныя, коническія углубленія, переходящія въ болѣе узкія цилиндрическія дырки, въ которыя входятъ коническіе концы двухъ неподвижно стоящихъ винтовъ. Если концы вала и винтовъ хорошо закалены и отполированы, то трение бываетъ очень мало, стирание происходитъ правильно, а винты даютъ возможность установить валь такъ, чтобы онъ не шатался и не имѣлъ замѣтнаго продольнаго движенія. *В. Лермантовъ.*

Валь девятый — по народному повѣрью самая большая и опасная, роковая волна.

Валь земляный — см. Дамба.

Валы (ситцепечатные). Въ настоящее время узорчатая раздѣвка тканей, или приготовленіе такъ называемыхъ ситцевъ, производится если не исключительно, то почти исключительно при помощи ситцепечатныхъ машинъ, главная работающая часть которыхъ — мѣдные валы, съ вырѣзаннымъ на нихъ углубленно тонкими штрихами узоромъ. В. дѣлаются литыми изъ желтой или красной мѣди, съ полымъ цилиндрическимъ каналомъ внутри, такъ что толщина стѣнокъ вала около дюйма съ четвертью. Длина валовъ 2½ — 3 фута; окружность 18—20 дюймовъ. Узоръ на валахъ дѣлается двумя способами: или 1) онъ выдавливается хорошо закаленнымъ стальнымъ штампомъ, на которомъ онъ сдѣлаетъ рельефно, или же 2) узоръ вытраивается кислотой. Первый способъ даетъ болѣе отчетливый узоръ и употребляется преимущественно въ тѣхъ рисункахъ, гдѣ много мелкихъ и тонкихъ штриховъ. Изготовленіе узора по этому способу начинаютъ съ того, что снимаютъ на отдѣльный кусокъ бумаги повторяющуюся часть рисунка или такъ называемый раппортъ (см. Раппортъ) и тщательно опредѣляютъ размѣры его; затѣмъ готовятъ стальную валикъ такихъ размѣровъ, чтобы раппортъ укладывался по его окружности одинъ или во всякомъ случаѣ цѣлое число разъ. Этотъ валикъ покрывается сѣткой, выдавливаемой на особомъ станкѣ; сѣтка дѣлитъ всю поверхность валика на опредѣленное число мелкихъ квадратиковъ и называется пико. По набитому пико, граверъ, смотря въ лупу, рѣзцомъ вырѣзываетъ узоръ. Такимъ образомъ получается маленькій валикъ, на которомъ повторяющаяся часть узора вырѣзана углубленно и этотъ валикъ закаливается. Закаливаніе производится въ желѣзномъ стаканѣ, внутренней діаметръ котораго

немного больше валика; въ промежутокъ между валикомъ и стѣнками засыпается костяной уголь. Накаливаніе продолжается часъ, полтора. Раскаленный до красна валикъ опускается въ воду обыкновенной температуры, при чемъ и происходитъ закалка.

Подготовленный такимъ образомъ валикъ называется маткой и служитъ для выдавливанія узора на другомъ валикѣ (на которомъ узоръ выйдетъ уже, конечно, рельефнымъ), который называется малетой или рельефомъ, и дѣлается обыкновенно такого размѣра, что узоръ матки укладывается на немъ 6 — 7 разъ. Выдавливаніе производится на станкѣ и продолжается около ¼ часа, при чемъ мастеръ помощью лупы слѣдитъ, правильно ли идетъ выдавливаніе и достаточно ли рельефно оно производится. Малета съ рельефнымъ узоромъ тоже закаливается и по закалкѣ служитъ для выдавливанія узора на мѣдномъ печатномъ валу, окружность котораго подбирается такъ, чтобы малета ложилась на его поверхность ровно 2 раза и на которомъ слѣдовательно рисунокъ выйдетъ углубленно. Если печатаемый узоръ состоитъ изъ нѣсколькихъ красокъ, то понятно, что для каждой краски должны быть особая матка, малета и печатный валь.

Другой способъ гравированія узора на валу — химическій, вытравкой. Для этой цѣли отшлифованный валь покрывается особой мастикой (см. Мاستика), въ составъ которой входятъ воскъ, смолы и скипидаръ. Доброе качество мастики имѣетъ очень большое значеніе. Мاستика должна такъ плотно прилегать къ металлу, чтобы вытравливающая жидкость не проникала между нею и металлическою поверхностью, легко чертятся, не давая трещинъ и зазубринъ и должна противустоять дѣйствию вытравливающей жидкости, разбавленной кислоты. Слегка нагрѣтый валь покрываютъ тонкимъ и ровнымъ слоемъ мастики и, когда она застынетъ, вычерчиваютъ на валу контуры узора и затѣмъ погружаютъ валь въ азотную кислоту. Эта послѣдняя растворяетъ мѣдь въ тѣхъ мѣстахъ, гдѣ мاستика счищена, т. е. по контурамъ узора. Черезъ нѣкоторое время валь вынимаютъ и промываютъ водой и если узоръ еще недостаточно углубленъ, то его вторично погружаютъ въ азотную кислоту*). Гравированіе узора по мастикѣ прежде, да и теперь, на небольшихъ фабрикахъ, производится въ ручную; для этого узоръ снимается на тонкую папирсную бумагу, которую валь и обклеивается. Затѣмъ граверъ выдавливаетъ на мастикѣ черезъ бумагу рѣзцомъ контуры узора, снимаетъ бумагу и прочищаетъ нанесенные контуры до металлической поверхности вала, послѣ чего валь относится въ травильное отдѣленіе, гдѣ и подвергается дѣйствию разбавленной азотной кислоты. Чаще, однако, теперь гравированіе узора на валу, покрытомъ мастикой, производится при помощи обобого аппарата,

*) Этотъ способъ вытраиванія ведется въ сущности точно также какъ для полученія травленыхъ мѣдныхъ досокъ для гравюры, вѣстныхъ подъ названіемъ Фортъ (см. это слово). А.

пантографа (см. Пантографъ), дающаго возможность легко и съ большою точностью переводить узоръ на валь съ цинковаго листа, на которомъ онъ предварительно вычерчивается. Травленіе валовъ производится всегда въ особомъ помѣщеніи, снабженномъ хорошою вентиляціею, такъ какъ при этомъ выдѣляется много азотнатыхъ паровъ. Иногда вмѣсто одной разбавленной азотной кислоты берутъ для травленія смѣсь разбавленныхъ азотной и уксусной кислотъ съ виннымъ спиртомъ. Въ многовалныхъ ситцепечатныхъ машинахъ, помощью которыхъ печатается узоръ въ нѣсколько красокъ, порядокъ постановки валовъ опредѣляется для каждаго узора впередъ, такъ какъ валы должны быть неодинаковаго діаметра, обыкновенно первый валь дѣлается на 2 мм. тоньше 2-го, второй на 1мм. тоньше третьяго, четвертый, пятый и шестой, если машина шестивальная, дѣлаются уже одинаковаго діаметра. Эта разница въ діаметрѣ трехъ первыхъ валовъ необходима потому, что печатаемая ткань, проходя разстояніе между первымъ и вторымъ валомъ въ натянутомъ состояніи, нѣсколько вытягивается и слѣдовательно поверхность, которую придется набивать второму, увеличится, а слѣдовательно и печатающій валь долженъ имѣть болѣшую поверхность. Пройдя же 3 вала, ткань перестаетъ вытягиваться и нѣтъ надобности дѣлать разницу въ діаметрѣ остальныхъ валовъ.

Порядокъ постановки печатныхъ валовъ опредѣляется колористомъ (см. Колористъ) заранее, еще до гравировки ихъ, въ зависимости отъ колеровъ, изъ которыхъ состоитъ печатаемый узоръ. Обыкновенно предпочитаютъ свѣтлыя краски ставить первыми; темныя послѣдними. Это дѣлается потому, что если печатный валь для нѣжнаго, напр. розоваго цвѣта, будетъ поставленъ послѣднимъ, то онъ, конечно, будетъ прижиматься своею гладкою поверхностью къ ткани, набитой уже другими красками и такъ какъ онъ еще не засохли, то нѣкоторое количество ихъ пристанетъ съ ткани къ поверхности вала и передается съ него въ ящикъ съ розовой краской, нѣжный оттѣнокъ которой при этомъ значительно испортится. *А. П. Лидовъ. А.*

Валь (Vals)—во Франціи, въ департаментѣ Ардешъ, на р. Волянъ, на высотѣ 460 м. надъ ур. м., живописно расположенное мѣстечко, съ умѣренно теплымъ климатомъ. 16 источниковъ, принадлежащихъ къ группѣ холодныхъ углекисло-щелочныхъ водъ и напоминающихъ по своему составу Ваши; главнѣйшіе изъ нихъ: «Madeleine» (16° Ц.), «St. Jean» (15°), «Pré-clouse», «Rigolette», «Desirée». Вода перваго изъ нихъ содержитъ въ 1000 ч. 9,248 плотнаго остатка, въ томъ числѣ 7,280 двууглекислаго натра, 0,160 поваренной соли, 0,235 сѣрнокислаго натра, 0,255 двууглекислаго калѣ, 0,672 двууглекислой магнезіи, 0,520 двууглекислой известки; свободной углекислоты 1039,83 куб. сент. Источники Ваяя употребляются въ видѣ питья преимущественно при атоніи пищеварительныхъ органовъ, затѣмъ при образованіи камней и при сахарномъ мучеизнуреніи. Сезонъ съ іюня по сентябрь. Устрой-

ство весьма недурное. Сообщение съ Парижемъ—22 часа.

Г. Г.

Валь (Шавль Юдичъ), по преданію литовскихъ евреевъ, былъ избранъ на одну ночь польскимъ королемъ, послѣ смерти Стефана Баторія. В. дѣйствительно жилъ въ Брестъ-Литовскъ во времена Сигизмунда III, который любилъ его, въ 1589 г. позволилъ ему называться королевскимъ слугою и издалъ, въслѣствіе его стараній, нѣсколько привилегій для литовскихъ евреевъ. Валь построилъ въ Брестѣ синагогу и помѣстилъ въ ней надпись: «Шавль Юдичъ, имѣющій власть, поставилъ эту синагогу въ память жены своей Деборы». Эта-то надпись и могла послужить источникомъ легенды. Каро въ своемъ «Interregnum Polens im J. 1587» допускаетъ возможность, что пьяная шляхта въ шутку могла на одну ночь выбрать богатаго и почитаемаго всѣми евреями В. польскимъ королемъ. По легендѣ, В. въ продолженіе кратковременнаго своего царствованія издалъ нѣсколько привилегій для польскихъ евреевъ. По мнѣнію проф. Бершадскаго, В. въ легендѣ изображаетъ собою Сигизмунда III, который надѣлилъ дѣйствительно евреевъ тѣмъ, что приписывается В. Потомкомъ этого В. считается баронъ Вормсъ, статсъ-секретарь въ кабинетѣ лорда Салисбери. Ср. С. А. Бершадскій, «Еврей король польскій» («Восходъ»), 1889, гдѣ указана тоже библиографія предмета) и статьи въ «Kunjer Warszawski», 1885 № 251 и 255). *И. Л.*

Валь (Янъ де)—нидерландскій юристъ, род. въ 1816 г., былъ до 1870 г. профессоромъ права въ Лейденѣ. Послѣ этого онъ перешагъ въ Гаагу и былъ назначенъ президентомъ государственной комиссіи для составленія новаго уложенія о наказаніяхъ. Изъ его сочиненій надо указать на «Anteekeningen en bedenkingen op het ontwerp van het wetboek van strafregt» (Ассенъ, 1839); «Bydragen tot de geschiedenis en oudheden van Drenthe» (Тронингенъ, 1842); «Orationes academicae» (Лейд., 1851); «Het Nederlandsche handelsregt» (1863—70, 3 т.). Кромѣ того, имъ изданы: «Lex Frisionum, Lex Angliorum et Werinorum» (Амстерд., и Лейд., 1850). Своими «Материалами къ литературѣ исторіи гражданскаго процесса», написанными на нѣмецкомъ языкѣ, В. приобрѣлъ извѣстность и внѣ предѣловъ своего отечества.

Вальбергъ (Альфредъ)—шведскій пейзажистъ, род. 1834 г.; художественное образование и направленіе получалъ въ Дюссельдорфѣ и въ Парижѣ. Его первые пейзажи—во вкусѣ дюссельдорфской школы, а позднѣйшіе—французской школы. Въ числѣ послѣднихъ: «Буковый лѣсъ близъ Копенгагена», «Гавань Ваксгольмъ ночью», «Апрѣльская ночь въ Швеціи».

Вальбергъ (Вильгельмъ-Эмилъ Wahlberg)—нѣм. криминалистъ, род. въ 1824 г. въ Прагѣ, образование получилъ въ пражскомъ и вѣнскомъ университетахъ, специально изучалъ французское процессуальное право въ Рейнскихъ провинціяхъ и тюремное дѣло въ Бельгіи. Съ 1854 г. состоитъ проф. уголовного права въ вѣнскомъ университетѣ. Въ 1863—72 участвовалъ въ комиссіи по составленію новаго австрійскаго уголовнаго уложенія. Изъ его трудовъ слѣдуетъ отмѣтить: «Die Ehrenfolgen des

strafgerichtlichen Verurtheilung» (1864); «Das Prinzip der Individualisierung in der Strafrechtspflege» (1869); «Kriminalistische und national-ökonomische Gesichtspunkte» (1872). Мелкія его работы въ области уголовного права, процесса и тюремнѣдѣнія, разбѣяны въ періодическихъ изданіяхъ, изданы отдѣльно въ 3 т. (Вѣна, 1874—82).

Вальбергъ (Иванъ Ивановичъ)—первый «придворный» балетмейстеръ и писатель, род. въ 1768 г.; былъ танцовщикомъ, потомъ режиссеромъ балетной труппы, ставилъ балеты, сначала съ предшественникомъ своимъ Канциани, затѣмъ одинъ. Изъ его ученицъ особенно прославилась Е. Колосова. Свои досуги В. посвящалъ литературѣ. Онъ былъ трудолюбивымъ переводчикомъ для театра, преимущественно съ французскаго; перевелъ также «Замѣчанія россиянина о мѣстныя иностранныя о Россіи» (1813). В. † въ 1819 г. А. У.

Вальбертъ Г. (Valbert) — псевдонимъ Виктора Шерболе (см. это сл.).

Вальберхова (Марія Ивановна) — актриса петербургской драматической труппы, старшая дочь балетмейстера Ивана В. (см. выше), род. въ 1788 г., † въ 1867 году. В. была любимую ученицею князя Шаховскаго, который желалъ создать изъ нея соперницу знаменитой Катеринѣ Семеновѣ, избравшей себѣ новаго наставника, Н. И. Гибѣдича. Въ 1807 г. В. дебютировала въ роли Антигоны (въ трагедіи «Эдипъ»). Талантливая и умная артистка не могла вполнѣ успѣшно конкурировать съ Семеновою, такъ какъ для сильныхъ драматическихъ ролей у нея не хватало голосовыхъ средствъ. Въ 1811 г. В. оставила сцену, на которой вновь появилась въ 1815 г., въ комедіи Шаховскаго «Урокъ кокеткамъ, или Липецкія воды» и съ тѣхъ поръ держалась преимущественно комическаго репертуара. Въ 1830-хъ годахъ В. одно время преподавала ученицамъ петербургскаго театральнаго училища драматическое искусство. Сцену оставила въ 1855 г. А. У.

Вальбище—мѣсто лѣжки дикой козы въ лѣсу.

Вальбомъ (Иоганнъ Wahlbom)—шведскій живописецъ, род. 1810 † 1858 г. Писалъ животныхъ и картины историческаго содержанія. Въ Стокгольмѣ находится нѣсколько произведеній его кисти и въ томъ числѣ «Густавъ II Адольфъ, король шведскій, смертельно раненый въ сраженіи при Люденѣ, въ 1632 г.»

Вальбонъ (Camp de la Valbonne)—французская лагерная стоянка и поле для войсковыхъ упражненій въ Энкскомъ департаментѣ, въ 25 км. къ востоку отъ Ліона, между Роной и желѣзнодорожной линіей Лионъ-Женева.

Вальваторъ (Иоаннъ Вейнгадъ Янецъ Байкортъ, баронъ фонъ Valvasor)—словенско-нѣмецко-латинскій писатель XVII в. Онъ род. 1639 г., получилъ по своему времени очень обширное образованіе, былъ членомъ «Королевскаго общества наукъ» въ Лондонѣ, поддерживалъ связи съ краинскими и иностранными учеными, и хотя его сочиненія писаны по-латыни или по-нѣмецки, тѣмъ не менѣе они пропитаны чувствомъ патриотизма и отлича-

ются богатствомъ цѣнныхъ подробностей, показывающихъ, что авторъ отлично зналъ свою родину. Главныя сочиненія Вальватора: «Topographia Carinthiae» (Юрибергъ, 1683) и «Ehre des Herzogthums Krain» (Любляна, 1689). Оба эти сочиненія до сихъ поръ высоко цѣнятся въ Краинѣ и второе изъ нихъ вышло въ новомъ изданіи въ Люблянѣ 1877 и слѣд. гг.; оно имѣетъ очень большое значеніе по своимъ рисункамъ, картамъ и свѣдѣніямъ о природѣ страны, обычаяхъ и т. п. В. истратилъ все свое значительное состояніе на этотъ трудъ и умеръ въ бѣдности въ 1693 г. И. Л.

Вальвасоне (Эразмъ Valvasone)—итальянскій поэтъ XVI в. (1523 † въ 1593). Изъ сочиненій его особенной извѣстностью пользовались поэма «La Scaccia», лучший образецъ итальянской дидактической поэзіи, «Angeleida», «Lagrime di S. Maria Magdalena» и др.

Вальвассоры (Valvassor)—итальянское названіе вассаловъ, которые вели рыцарскій образъ жизни. Находясь, болѣею частью, въ зависимости отъ возникавшихъ въ Италіи могучихъ городовъ, В. съ теченіемъ времени вынуждены были брать отъ послѣднихъ право гражданства и такимъ образомъ составили часть городского дворянства или «нобилей».

Вальвация (лат., француз. Evaluation)—вообще опредѣленіе цѣнности какой-либо вещи, въ особеннсти же употребляется для означенія оффиціальной оцѣнки иностранной монеты. Подобная оцѣнка совершается путемъ изданія оффиціального тарифа (вальвационная таблица), указывающаго на отношеніе цѣны иностранной монеты къ туземной. Тарифы эти болѣею частью имѣютъ цѣлью регулировать пріемъ иностранныхъ денегъ въ правительственные кассы. Цѣнность иностранной монеты опредѣляется не номинальной ея цѣною, но содержащимся въ ней вѣсомъ чистаго металла (золота или серебра—вальвационный вѣсъ). Но для вычисленія вальвационной цѣны недостаточно знать отношеніе вѣса благороднаго металла, содержащагося въ иностранной монетѣ, принятой за единицу счета, къ вѣсу металла въ туземной счетной единицѣ; необходимо еще убѣдиться, что при чеканкѣ иностранной монеты въ точности соблюдаются законы той страны на счетъ валового вѣса монеты и ея пробы. Поэтому правительство издаетъ вальвационныя таблицы, по которымъ и опредѣляется цѣна иностранной монеты. Подобная таблица приложена къ 19 ст. Устава о гербовомъ сборѣ, изд. 1836 г., и по ней опредѣляется гербовая пошлина съ актовъ, писанныхъ на иностранныя (и финляндскую) монеты. По ней равными одному русскому рублю признаются: 4 марки (400 пенни) финляндскихъ; 400 сантимовъ франц.; 38 пенсовъ англ.; 160 крейцеровъ австр.; 190 центовъ голл.; 34 шиллинга банкo-гамбургскихъ; 37 шилл. спенсѣвъ шведскихъ; 90 шилл. банкo-шведскихъ; 80 эрвѣ швед., 9 марокъ (144 шиллинга) датскихъ.

Вальгаузенъ (Иоганнъ-Якобъ Waldhausen)—военный писатель XVII ст., род. въ Голландіи и былъ военнымъ совѣтникомъ принца Морица Оранскаго, который ввелъ въ своей арміи составленный имъ воинскій регламентъ.

Онъ написалъ: «Kriegskunst zu Fuss» (Оппенгеймъ, 1615; 2 изд. 1630); «Kriegskunst zu Pferd» (Франкф. на М., 1616; 2 изд. 1634); «Romatische Kriegskunst» (1616); «Camera militaris oder Kriegskunst-Schatzkammer» (1621); «Corpus militare, darin das heutige Kriegswesen begriffen ist» (1625) и др.

Вальгеръ—см. Вальтеръ.

Вальгина.—По Ласицкому, известно только, что это была литовская богиня, покровительница рогатого скота.

Вальголь—деревня, недалеко отъ Риги, по дорогѣ отъ Фридрихштадта въ Митаву. Близъ нея 7-го января 1626 года шведскій король Густавъ Адольфъ, во главѣ 10 тысячъ человекъ, разбилъ 15-ти-тысячный польскій отрядъ Сапѣги. Эта побѣда обезпечила за Густавомъ-Адольфомъ обладаніе Лифляндіею и Курляндіею.

Вальгрундъ (Wallgrund)—островъ въ шхерахъ Вазаской губерніи, въ узкой части пролива Кваркенъ; поверхность его равняется 63,4 кв. верстамъ.

Вальдарферъ (Христофоръ Waldarfer)—одинъ изъ первыхъ нѣмц. типографовъ въ Италіи, родомъ изъ Регенсбурга. Въ 1470—72 г. онъ жилъ въ Венеціи. Напечатанныя имъ тамъ изданія отличаются изяществомъ и точностью. Последнимъ качествомъ онъ былъ обязанъ своему другу, Людовику Карбоне, который тщательно свѣрилъ для него самыя лучшія рукописи. Особенно славился его «Декамеронъ» Бокаччо, который существовать теперь всего въ одномъ экземплярѣ, купленномъ маркизомъ Блентфордомъ за 2260 фунт. стерл. Позже В. переселился въ Мпльнъ, гдѣ выпустилъ цѣлый рядъ изданій, принадлежавшихъ къ самымъ лучшимъ того времени, между проч. «Орега» Амвросія (1474) и «Historiae» Юстина (1476).

Вальдбрюль (Вильгельмъ Waldbrühl)—псевдонимъ Винченцо Цукальмалю (см. это сл.)

Вальдбургъ (Waldburg)—княжество въ Швабіи, занимающее 745 кв. км. между Дунаемъ и Иллеромъ, образованное въ 1803 г. изъ земель имперскихъ графовъ В. и по акту рейнскаго союза поставленное въ зависимость отъ Баваріи и Вюртемберга, въ составъ которыхъ оно теперь и входитъ. Свѣдѣнія о родѣ Вальдбургъ имѣются съ XII в. Въ настоящее время — 3 линіи графства Вальдбургъ, представители которыхъ являются наслѣдственными членами сеймовъ въ Баваріи и Вюртембергѣ.

Вальдгаузенъ (Конрадъ Waldhausen)—первый предтеча гуситскаго движенія, род. въ Вальдгаузенѣ въ Верхней Австріи; дѣйствовалъ сначала въ качествѣ проповѣдника и учителя въ Австріи и затѣмъ, призванный Карломъ IV въ Чехію, былъ священникомъ въ Лейтмерицѣ и въ Прагѣ, гдѣ умеръ 1369 г. Какъ проповѣдникъ, онъ требовалъ отъ духовенства и мірянъ строгой чистоты нравовъ и преобразованія церковной дисциплины. Ср. Menzik, «Konrad Waldhausen» (Прага, 1884).

Вальдегамасъ (Хуанъ-Франсиско-Марія де ла Салудъ-Доносо-Кортесъ, маркизъ де Valdegasas), испанскій государственный чело-

вѣкъ, род. въ 1803 г., умеръ въ Парижѣ въ 1853 г. Двѣнадцать лѣтъ онъ поступилъ въ саламанкскій университетъ, гдѣ изучалъ право, исторію, литературу и философію. Его познанія на столько выдавались, что когда одному изъ его профессоровъ, Михаилу Кинтона, была предложена касса въ корсереской коллегіи, онъ отказался и вмѣсто себя предложилъ В. Чтенія послѣдняго имѣли необыкновенный успѣхъ. Въ смутное время, послѣдовавшее за смертію Фердинанда VII, В. держалъ сторону королевы-регентши. Избранный депутатомъ въ кортесы, онъ былъ назначенъ секретаремъ совѣта министровъ, председателемъ котораго тогда былъ Мендисабаль. Когда Мендисабаль потребовалъ конфискаціи церковныхъ имуществъ, В. подалъ въ отставку, но продолжалъ отстаивать и въ парламентѣ, и въ прессѣ, и на открытыхъ имъ лекціяхъ государственнаго права идеи умѣреннаго либерализма. Въ 1840 г., послѣ бѣгства королевы Христины, В. продолжалъ сотрудничать побѣдоносному Эспарtero, но въ концѣ концовъ также былъ принужденъ бѣжать въ Парижъ, гдѣ Христина назначила его своимъ частнымъ секретаремъ. Здѣсь онъ составилъ извѣстные манифесты Христины, въ которыхъ она жаловалась Европѣ на неблагодарность и насильственные дѣйствія Эспартеро. Когда послѣдній былъ побѣжденъ Нарваэсомъ, Христина и В. возвратились въ Испанію. Назначенный секретаремъ и руководителемъ воспитанія молодой королевы Изабеллы, онъ приобрѣлъ весьма большое вліяніе на кортесы. Министерство Нарваэса назначило его посломъ въ Берлинъ, потомъ въ Парижъ. Около этого времени произошелъ переворотъ во взглядахъ В. Смерть брата произвела на него очень глубокое впечатлѣніе: онъ впалъ въ самый крайній католицизмъ и отказался отъ либеральныхъ взглядовъ. Въ 1850 г. онъ предпринялъ надѣлавшее много шума путешествіе на богомолье къ могилѣ св. Терезы. Въ 1851 г. Вельо и его друзья завладѣли В. и побудили его написать сочиненіе подъ заглавіемъ: «Essai sur le catholicisme, le libéralisme et le socialisme». Преждевременная смерть его обманула надежды ультрамонтанской партіи, рассчитывавшей найти въ немъ сильную опору. О его личномъ характерѣ даже его противники говорили съ уваженіемъ.

Вальдейеръ (Вильгельмъ Waldeyer)—знаменитый нѣм. анатомъ, род. 1836, изучалъ медицину въ Геттингенѣ, Грейфсвальдѣ и Берлинѣ; въ 1867 г. назначенъ ординарнымъ профессоромъ патологической анатоміи въ Бреславлѣ; въ 1872 г. принялъ приглашеніе въ заново преобразованный страсбургскій университетъ, гдѣ для него и по его указаніямъ былъ устроенъ громадный анатомическій институтъ, а въ 1883 г. перешелъ въ Берлинъ. Главные его труды относятся къ микроскопической анатоміи, нервныхъ волоконъ, слухового органа, яичниковъ, соединительной оболочки глаза и роговой оболочки, а также исторіи развитія зубовъ и зародышевыхъ листковъ. Въ патологической области ему принадлежатъ изслѣдованія о кистамахъ яичника и раковыхъ опухоляхъ. Кромѣ многочисленныхъ журналь-

ныхъ статей, имъ написаны: «Eierstock und Ei» (Лейпц., 1870); «Archiblast und Parablast» (Боннъ, 1883); «Atlas der Haare und ähnlicher Fasergebilde» (Ларъ 1884); «Medianschnitt einer Hochschwangeren bei Steisslage des Fötus» (Боннъ, 1886). Кроме того, послѣ смерти Макса Шульца (1874) онъ издаетъ вмѣстѣ съ Лавалетомъ С. Джоржемъ «Архивъ микроскопической анатоміи».

Вальдекъ (Waldeck-Pyrmont) — княжество въ сѣв.-зап. Германіи; занимаетъ 1125 кв. км. и принадлежитъ къ самымъ высокимъ странамъ между Рейномъ и Везеромъ. Преобладающія горныя породы — рейнская граувакка и глинистый сланецъ. Княжество Пирмонтъ расположено въ предельной, окруженной западными Везерскими горами долині. Число населенія 56700 д. Большая часть населенія принадлежитъ къ евангелической церкви; остальные католики (1454) и евреи (804). Учебныя заведенія: 1 гимназія, 1 прогимназія, 123 элементарныя и 3 сельско-хозяйственныя школы. Изъ общаго пространства земли 42% находится подъ пашнями и огородами, 16,7% — подъ лугами и пастбищами, 38% — подъ лѣсами, остальное — неудобная земля. Главные продукты страны: рожь, овесъ, картофель и кормовыя травы. Въ 1888 г. добыто: желѣзной руды 37168 тоннъ (стоимостью въ 163749 м.), гипса 2110 т.; въ значительномъ количествѣ добывается также кровельный сланецъ. Посѣщеніе минеральныхъ водъ въ Пирмонтѣ и Вильдунгенѣ все растетъ и вывозъ вильдунгенскихъ водъ доходить до $\frac{2}{3}$ мил. бутыл. въ годъ; требованія на нихъ поступаютъ даже изъ Китая и Японіи.

По бюджету 1889 г. доходы опредѣлены въ 1081965, расходы въ 1047876 мар.; государственный долгъ княжества В. равнялся въ 1889 г. 2272800 мар. Войско входитъ въ составъ прусской арміи. Въ германскомъ союзномъ совѣтѣ В. располагаетъ 1 голосомъ и выбираетъ одного депутата въ рейхстагъ. Резиденція — Арользенъ. Гербъ состоитъ изъ 3 полей, въ томъ числѣ для В. золотое поле съ черной звѣздой, а для Пирмонта серебряное поле съ краснымъ якорнымъ крестомъ; весь гербъ задралированъ въ пурпурную мантию и покрытъ княжеской шапкой. Государственные цвѣта: черный, красный и желтый.

Князья В. происходятъ отъ графовъ Швалленбергъ, между которыми Винекиндъ и братъ его Германнъ упоминаются уже въ 1189 г. подъ именемъ графовъ В. Настоящимъ родоначальникомъ нынѣшнихъ В. былъ графъ Адольфъ (1214—70), владѣнія котораго оставались нераздѣленными до 1307 г. Около этого времени умеръ Генрихъ Желѣзный, и сыновья его, Адольфъ и Генрихъ, основали двѣ линіи: Ландау и В., изъ которыхъ первая прекратилась въ 1495 г. Въ 1526 г., въ правленіе графа Филиппа IV, въ Вальдекѣ введена Реформація, и Филиппъ пристралъ къ Шмалькальденскому союзу. Графъ Фридрихъ-Антонъ-Ульрихъ получилъ отъ императора Карла VI титулъ имперскаго князя. Георгъ-Фридрихъ-Генрихъ замѣнилъ въ 1814 г. старую сословную конституцію новою, но встрѣтилъ сильное сопротивленіе со стороны сословій, увидѣвшихъ въ этомъ нарушеніе

своихъ правъ. Результатомъ совѣщаній съ дворянствомъ и городами явилась новая конституція отъ 19 апрѣля 1816 года, которая просуществовала до 1848 года. Въ войнѣ 1866 г. В. принялъ сторону Пруссіи. Такъ какъ по своей бѣдности страна не могла принять на себя новыя тягости, сопряженныя съ присоединеніемъ къ Сѣверо-германскому союзу, то по договору отъ 18 іюля 1867 г. управление Вальдекомъ было уступлено на 10 лѣтъ Пруссіи. Этотъ договоръ возобновленъ два раза: въ 1877 и 1887 г. Ср. Kurtze, «Geschichte und Beschreibung des Fürstentums W.» (Арользенъ, 1850) и «Beiträge zur Geschichte des Fürstentums W.» (1864—72, 3 т.); Löwe, «Heimatskunde von Fürstentum W.» (1887); Hoffmeister, «Historisch-genealogisches Handbuch über alle Grafen und Fürsten von W. und Pyrmont» (Кассель, 1883); Wagner, «Geschichte Waldecks und Pyrmonts» (Вильдунгенъ, 1888).

Вальдекъ (Бенедиктъ Waldeck) — нѣм. политикъ и одинъ изъ предводителей прусской демократіи, род. 1802 г. въ Мюнстерѣ; изучалъ право и государственныя науки въ Гёттингенѣ, гдѣ подружился съ Гейне, и занимать въ Пруссіи различныя судебныя должности. Уже въ эту первую эпоху своей общественной дѣятельности В. выступилъ приверженцемъ болѣе свободнаго развитія государственной жизни, что сказалось въ особенности въ его книгѣ: «Ueber d. bäuerliche Erbfolgerecht in Westfalen» (Арисбергъ, 1841). Избранный 1848 года въ Берлинъ въ прусское національное собраніе, онъ сдѣлался однимъ изъ предводителей крайней лѣвой и, въ качествѣ предсѣдателя конституціонной коммисіи, проявилъ необычайную дѣятельность, такъ что новая конституція, даже въ своей октропированной формѣ, считалась преимущественно его дѣломъ и носила название «вальдекской хартіи». Онъ участвовалъ также въ постановленіи собранія объ отказѣ въ налогахъ, по распушеніи палаты подписавъ воззваніе къ народу отъ 27 ноября и былъ авторомъ обвинительнаго акта противъ министерства Бранденбурга-Мантейфеля. Въ новый сеймъ, созданный на 27 февр. 1849 г., В. былъ избранъ въ шести мѣстахъ; но уже въ апрѣлѣ сеймъ былъ распущенъ, вслѣдствіе принятія имъ предложенія В. о незаконности осаднаго положенія. 16 мая В. былъ арестованъ, по обвиненію въ прикосновенности къ заговору. Обвиненіе основывалось главнымъ образомъ на перехваченномъ письмѣ депутата Д'Эсте къ нѣкому Ому, гдѣ указывалось на В., какъ на посвященнаго въ нѣкоторыя революціонныя планы. Письмо оказалось подложнымъ: оно было сочинено самимъ Омомъ, по порученію бывшаго почтоваго чиновника Годша, который, съ своей стороны, оказался агентомъ «Крестовой газеты» и полицейскимъ шпиономъ. 5 декабря присяжные оправдали В. Въ 1860 г. онъ снова былъ избранъ отъ города Билефельда въ прусскую палату депутатовъ и съ тѣхъ поръ принадлежалъ въ ней къ вожакамъ прогрессивской партіи! Особенную дѣятельность онъ обнаружилъ въ эпоху конституціоннаго столкновенія 1862—66 г. Высказавшись въ 1866 г. за присоединеніе завоеванныхъ провинцій — Ганновера и др., онъ въ

1867 г., подалъ голосъ противъ сѣверо-германской союзной конституціи, какъ недостаточно обезпечивающей права народа. Это не помѣшало ему стоять въ послѣдствіи за распространение круга дѣятельности союзаго сейма, въ которомъ онъ засѣдалъ, какъ представитель Вилефельда. Въ 1869 г. онъ, по болѣзни, сложилъ съ себя депутатскія полномочія и умеръ 12 мая 1870 г. Воздвигнутый ему на католическомъ кладбищѣ въ Берлинѣ памятникъ открытъ въ 1879 г. В. написалъ нѣсколько юридическихъ сочиненій, преимущественно по вопросамъ процессуальнымъ. Письма и стихотворенія его изданы Шлютеромъ (Падерб., 1883). Ср. Eberty, «Waldeck. Ein Lebensbild» (Берл., 1869); Oppenheim, «Waldeck, der Führer der preussischen Demokratie» (2 изд. 1880).

Вальдекъ (Юганъ-Фридрихъ бар. Waldeck)—путешественникъ, живописецъ и граверъ, род. 1766 и ум. 110 лѣтнимъ старцемъ въ 1875 году. 19 лѣтъ отъ роду В. уже совершилъ путешествіе по Южной Африкѣ, потомъ вступилъ въ республиканскія франц. войска, участвовалъ при осадѣ Тулона, сопровождалъ, какъ частное лицо, франц. экспедицію въ Египетъ. Отсюда съ чрезвычайными лишениями прошелъ чрезъ пустыню Донгола, достигъ Мадагаскара, возвратился во Францію, но вскорѣ опять предпринялъ плаваніе въ воды Индійскаго океана. Въ 1819 г. В. отправился въ Америку и занялся археологическими изслѣдованіями въ Гватемалѣ и Мексикѣ. В. оставилъ одно сочиненіе: «Voyage archéologique et pittoresque dans le Yucatan» (1837). Отъ В. осталось нѣсколько картинъ и много гравюръ, изображающихъ предметы египетскія, греческія и римскія древностей и древній бытъ Центральной Америки и Мексики. Эти картины были написаны имъ на основаніи эскизовъ, собранныхъ во время продолжительныхъ путешествій. Имѣя болѣе 100 лѣтъ, В. еще выставилъ двѣ картины, изображавшія памятники ацтековъ; подъ картинками была надпись: «Loisirs d'un Centenaire».

Вальдекъ-Руссо (Пьеръ-Мари Waldeck-Rousseau)—французскій государственный дѣятель, родился 1846 года въ Нантѣ, сынъ бывшаго депутата отъ департамента Нижней Луары, игравшаго значительную роль въ учредительномъ собраніи 1848—1849 г. Подобно отцу, В. былъ адвокатомъ въ Реннѣ. Избранный въ палату депутатовъ отъ департамента Иль и Виленъ, онъ примкнулъ къ республиканскому союзу и обратилъ на себя вниманіе предложеніемъ о преобразованіи магистратуры, въ которомъ выступилъ рѣшительнымъ противникомъ несмѣлности судей. Въ кабинетѣ Гамбетты (съ ноября 1881 до янв. 1882) В. получилъ портфель министра внутреннихъ дѣлъ, а потомъ занималъ ту же должность въ министерствѣ Ферри (съ февр. 1883 до марта 1885). Его политическія рѣчи вышли въ свѣтъ въ 1889 г. Въ настоящее время В. удалился отъ политической жизни и на выборахъ 1889 г. даже не поставилъ своей кандидатуры.

Вальдемаръ (Waldemar)—король Швеціи, избранъ на престолъ въ 1250 году послѣ смерти Эрика Шепеляваго. Онъ былъ сы-

номъ знаменитаго Биргера Ярла, основателя Стокгольма. Пока живъ былъ Биргеръ, все правленіе находилось въ его рукахъ, и народъ называлъ его королемъ. Противъ Биргера и его сына возстали другіе князья; съ иноземною помощью они начали войну, но въ битвѣ при Герревадсбро были побѣждены, благодаря коварству Биргера. Послѣ смерти Биргера (1266) снова начались междоусобія. В., за измѣну своей супругѣ Софіи Датской (ихъ бракъ относ. къ 1262 г.), долженъ былъ идти въ Римъ и испросить прощеніе у папы. Вернувшись въ Швецію, онъ вынужденъ былъ начать борьбу съ своими братьями Эрикомъ и Бенгтономъ, захватившими въ свои руки власть. Война эта прерывалась нѣсколькими перемиріями. В. надѣялся на помощь Датскаго короля Эрика; но тотъ помощи не прислалъ и В., былъ взятъ въ плѣнъ и заключенъ въ Нючепингъ (1288). Въ заключеніи онъ и ум. въ 1302 году, оставивъ сына Эрика. См. Geijer «Svenska Folckets Historia» (I. 1873); Fryxell «Berättelser ur Svenska Historien» (II, 1876). *Г. Форстенъ.*

Вальдемаръ I (Waldemar Великій, сынъ Кнуда Лаварда, король Даніи, вступилъ на престолъ въ 1157 г. послѣ продолжительной междоусобной войны съ Свендомъ и Кнудомъ. Междоусобіями въ Даніи воспользовались славяне-венды и предприняли рядъ опустошительныхъ вторженій на Ютландію и Датскіе острова; разрушенъ былъ Ааргусъ и венды дошли до Роскильде. Лалаандъ платилъ имъ дань. Первымъ дѣломъ Вальдемара В., по вступленіи его на престолъ, была систематическая борьба съ славянами. Онъ велъ войну съ ними съ большимъ искусствомъ и очень счастливо. Союзникомъ его въ борьбѣ съ вендами былъ Генрихъ-Левъ (см. это сл.). Чтобы скрѣпить свои отношенія къ нему, В. заключилъ съ нимъ въ 1164 году договоръ, въ силу котораго сынъ В. Кнудъ долженъ былъ жениться на дочери Генриха-Льва, а по ея смерти въ 1167 году—на сестрѣ его Гертрудѣ. Съ императоромъ Фридрихомъ I у В. были также вполне дружескія отношенія. Въ борьбѣ съ славянами, вендами В. нанесъ большое содѣйствіе въ епископѣ роскильдскомъ, а въ послѣдствіи дундскомъ архіепископѣ—Аселѣ Абсалонѣ (см. это сл.). Въ одномъ изъ походовъ онъ принималъ личное участіе. Всѣхъ походовъ, сухопутныхъ и морскихъ, В. совершилъ болѣе 20. Цѣлью ихъ было не только территориальное расширеніе, но и распространеніе христіанства. Наибольшимъ успѣхомъ увѣнчался походъ 1168 г.: взята была Аркона и покоренъ о-въ Рюгенъ, гдѣ разрушены языческіе идолы. Предпринималъ В. походы и въ Норвегію, гдѣ онъ хотѣлъ посадить на престолъ сына своего Магнуса. Въ 1171 году В. короновалъ своего восьмилѣтняго сына Кнуда (Канута) и провозгласилъ его соправителемъ. Этимъ были недозвольны многочисленныя пріяны, имѣвшія притязанія на престолъ, какъ родственники прежняго короля. Сторону возставшихъ принялъ епископъ Эскильдъ. В. удачно справился съ начавшимся движеніемъ. Послѣдніе годы его царствованія ознаменованы возставленіями въ Скани, поднятыми противъ королевскихъ фохтовъ. Населеніе въ этой провинціи отказыва-

лось платить вновь введенные боробы и десятину въ пользу церквей. В. нанесъ возставшимъ рядъ поражений, но умеръ въ 1182 г., не успѣвши окончательно подавить возстаніе. Послѣ В. осталось два сына, Кнудъ и Вальдемаръ, и дочь Ингеборга, вышедшая замужъ за Филиппа II Августа, короля французскаго.

Г. Форстенъ.

Вальдемаръ II (Waldemar)—младшій сынъ Вальдемара I, извѣстенъ въ исторіи подъ именемъ Вальдемара-Побѣдителя. Онъ вступилъ на датскій престолъ въ 1202 г. ему присягнули Любекъ и Гамбургъ, Голштинія и Лауэнбургъ, Померанія, Рюгенъ и Мекленбургъ. Находившійся въ плѣну Адольфъ Голштинскій выкупился изъ плѣна уступкою В. всей Голштиніи, которую король передалъ своему племяннику, Альбрехту фонъ-Орламунде. В. принялъ было участіе въ смутахъ, начавшихся въ Швеціи и Норвегіи, но ничего этимъ не достигъ. Важны его завоеванія въ сѣверной Германіи, гдѣ онъ окончилъ дѣло, начатое Вальдемаромъ Великимъ. Все южное побережье Балтійскаго моря было во власти датчанъ; оставалось покорить еще прусское и ливонское побережья. В. воспользовался воззваніемъ папы предпринять крестовый походъ противъ финновъ и латышей, собрался въ походъ и вскорѣ подчинилъ себѣ островъ Эзелъ. Въ 1210 году онъ предпринялъ походъ въ Пруссію, покорилъ часть прусской территоріи и обращалъ въ христіанство язычниковъ. Въ Германіи въ это время происходили смуты, что содѣйствовало успѣхамъ Вальдемара. Ставши на сторону Фридриха II, Вальдемаръ въ 1214 году добился отъ него подтвержденія за нимъ всѣхъ его завоеваній къ сѣверу отъ Эльбы (Голштинія, Лауэнбургъ и часть Мекленбурга). Вскорѣ противъ В. составила коалиція изъ сѣверныхъ нѣмецкихъ князей, съ завистью смотрѣвшихъ на его могущество. В. разбилъ нѣмецкія войска и строго наказалъ Гамбургъ за участіе въ коалиціи. Въ 1219 г. В. съ большимъ флотомъ и многочисленнымъ войскомъ высадился на берега Эстляндіи. Сюда его призвалъ на помощь противъ язычниковъ-эстовъ Альбрехтъ (см. это слово), епископъ рижскій. Помощь В. не была безкорыстной. Лѣтописцы XIII ст. напрасно выставляютъ его идеальнымъ крестоносцемъ: В. никогда не терялъ изъ виду политическихъ цѣлей и былъ слишкомъ ревностнымъ патриотомъ, чтобы кинуться въ борьбу, не заручившись никакими реальными обѣщаніями. Альбрехтъ обѣщаль уступить ему за помощь всю Эстляндію, и съ тѣхъ поръ Данія играетъ важную роль въ исторіи нѣмецкой колонизаціи на востокъ. На восточномъ побережьи Балтійскаго моря утверждается теперь сила, съ которой ордену и епископу пришлось считаться до самаго своего паденія. Вся Эстляндія сдѣлалась датскою провинціей. В. стоялъ на верху славы. Со времени Канута В. Данія не владѣла столь обширными землями. Король вернулся въ Данію, но здѣсь, во время охоты, захваченъ былъ въ плѣнъ, вмѣстѣ съ сыномъ, графомъ Генрихомъ Шверинскимъ, искавшимъ давно уже случая отомстить королю за захватъ его владѣній (1223). Несмотря на угрозы

императора и папы, Генрихъ продержалъ короля въ плѣну два года. Въ Даніи и покоренныхъ В. земляхъ, все пришло въ какой-то хаосъ. Этимъ воспользовались нѣмецкія князья; графъ] Адольфъ Младшій вернулся въ Голштинію, которая отпала отъ Даніи. Не скоро датчане собрались для освобожденія своего короля. Начальникомъ собравшихъ войскъ былъ Альбрехтъ фонъ-Орламунде. Сначала онъ рѣшился обратиться къ дипломатическимъ переговорамъ. Враги потребовали 40000 серебряныхъ марокъ и возвращенія всего, что было завоевано Даніей къ югу отъ Эльбы; датскою короною В. долженъ быть владѣть, какъ леномъ германскаго императора. Альбрехтъ не принялъ этихъ унижительныхъ для Даніи условій. Началась война. Въ первой же битвѣ, при Мельнѣ, Альбрехтъ былъ разбитъ и взятъ въ плѣнъ. Гамбургъ и Любекъ отпали отъ короля. Тогда-то В. пришлось согласиться на весьма тяжкія условія мира. Въ 1225 г. онъ вернулся въ Данію, гдѣ не нашелъ и слѣдовъ прежняго порядка. Съ благословенія папы онъ нарушилъ клятву, данную врагамъ при заключеніи мира и снова началъ войну. Въ битвѣ при Борнгёвдѣ (1227) онъ былъ на голову разбитъ. Чтобы не потерять и послѣднихъ владѣній, онъ поспѣшилъ вторично заключить миръ. Послѣдніе годы своего царствованія В. II посвятилъ внутреннимъ реформамъ и улучшенію законодательства (Ютское право—Jüdske Lov). Изъ всѣхъ его завоеваній за Даніей сохранились Рюгенъ, нѣкоторые города Мекленбурга Пруссія и Эстляндія. Онъ умеръ въ 1241 г., 70 лѣтъ отъ роду. Онъ былъ два раза женатъ и отъ второй жены имѣлъ трехъ сыновей, Эрика, Абеля и Христофора, подъ рядъ царствовавшихъ послѣ его смерти.

Г. Форстенъ.

Вальдемаръ IV (III) Аттердагъ («Снова День»)—сынъ Христофора II; когда умеръ отецъ его (1334), онъ былъ въ Германіи; вернувшись въ Данію, онъ нашелъ въ ней полную анархію. Послѣ продолжительныхъ междоусобій, замѣчательныхъ тѣмъ, что ганзейцы дѣйствовали за одно съ В., онъ къ 1343 г. вернулъ себѣ Шлезвигъ, Зеландію и другіе острова. Въ 1347 году В. продалъ Эстляндію Тевтонскому ордену за 14000 марокъ. На вырученныя за продажу Эстляндіи деньги В. возвратилъ себѣ многіе домены датской короны. Аристократы, недовольные крутими мѣрами В., нѣсколько разъ возставали противъ него; окончательно побороть ихъ В. удалось лишь въ 1360 г. Въ этомъ же году онъ завладѣлъ уже всею Ютландіей и у шведовъ отнялъ Сканію. Съ этихъ поръ Данія сдѣлалась первою балтійскою державою, а Вальдемаръ сталъ любимцемъ народа, національнымъ героемъ датчанъ. Его высоко цтили и любили за то, что онъ возстановилъ политическую цѣлостность Даніи. Ошибка Вальдемара состояла въ томъ, что, водворивъ въ Даніи абсолютизмъ, онъ слишкомъ увлекся вышними предпріятіями. Выполненіе его обширныхъ политическихъ замысловъ было непосильно только что объединенному королевству. В. прежде всего рѣшилъ возвратитъ Да-

ния тѣ границы, въ какихъ она была при Вальдемарѣ II, затѣмъ подчинить своему скипетру южную Швецію и Готландъ и достигнуть полного господства на Балтійскомъ морѣ. Первымъ шагомъ къ осуществленію этихъ плановъ, былъ походъ на Готландъ въ 1361 г. Шведы называли этотъ островъ ключемъ къ тремъ сѣвернымъ государствамъ; главный городъ его Висбу имѣлъ важное значеніе въ исторіи Ганзейскаго союза. Шведскій король Магнусъ, въ виду внутреннихъ смутъ, начавшихся въ его королевствѣ, безъ сопротивленія уступилъ Готландъ В. Этотъ фактъ вызвалъ первую войну В. съ ганзейскими городами. Послѣдніе отстаивали самостоятельность Висбу и вытѣснить датчанъ изъ южной Швеціи. Первая война ганзейцевъ съ Вальдемаромъ окончилась пораженіемъ первыхъ; въ битвѣ при Гельзингборгѣ они были разбиты (1363) и въ 1365 г. заключили миръ въ Вордингборгѣ. Въ 1367 г. города заключили между собою известную Кельнскую конфедерацію; здѣсь рѣшено было возобновить войну съ датскимъ королемъ. Къ 57 ганзейскимъ городамъ примкнули короли шведскій и норвежскій. Вторая война началась въ 1368 г. Союзный флотъ дѣйствовалъ весьма удачно: палъ Копенгагенъ, занятъ былъ Гельзингборгъ, власть ганзейцевъ признали провинціи Скандіи и острова Мёнъ, Фальстеръ и Лаландъ. Зундъ былъ во власти ганзейцевъ, имъ принадлежало господство на Балтійскомъ морѣ. Въ 1370 году заключенъ былъ Стральзундскій миръ; онъ составляетъ эпоху въ исторіи Ганзы. По условіямъ этого мира ганзейцы получили право свободно торговать во всѣхъ трехъ скандинавскихъ королевствахъ, привилегіи ихъ были расширены; въ залогъ прочности мира города получили во временное владѣніе всѣ важнѣйшія крѣпости въ южной Швеціи. Отъ ганзейцевъ сталъ зависѣть и самый престолъ Даніи: по Стральзундскому договору никто не могъ быть избранъ въ короли Даніи безъ предварительнаго на то согласія ганзейскихъ городовъ. Черезъ пять лѣтъ послѣ Стральзундскаго мира В. умеръ (1375). Въ послѣдніе годы своего царствованія онъ обратилъ вниманіе на внутреннія реформы; проведены были новыя дороги, построено нѣсколько пограничныхъ крѣпостей. Сынъ Вальдемара Христофоръ умеръ 1363 г. въ борьбѣ съ ганзейцами; единственная наслѣдница его Маргарита была замужемъ за норвежскимъ королемъ Гакономъ (см. это сл.). Съ Вальдемаромъ IV въ Даніи прекратилась династія Сведы Эстридсона.

Литература: Dahlmann, «Geschichte von Dänemark» (I, 1840 г.); Allen, «Geschichte von Dänemark» (Лейпцигъ, 1849); Waitz, «Schleswig-Holsteinische Geschichte» (I, 1856); Giesebrecht, «Wendische Geschichten» (1860); «Хроника Саксона Грамматика» (изд. Мюллера и Вельшова); Usinger, «Deutsch-dänische Geschichte» (1863); D. Schäfer, «Die Hansestädte und König Waldemar von Dänemark» (1879); Hammerich, «Danmark i Valdemarerens Tid 1154—1375» (I, 1860); Denicke, «Die Hansestädte, Dänemark und Norwegen von 1369 bis 1376» (Галле, 1880); Dittmer, Geschichte des

Krieges der wendischen Städte mit Dänemark» (Любекъ, 1853); Styffe, «Bidrag till Skandinaviens Historia ur utländska Arkivens I» (1864); Фортинскій, «Приморскіе вѣндскіе города до 1370 года» (Кіевъ 1877); Форстенъ, «Борьба изъ-за господства на Балтійскомъ морѣ» (1894).

Г. Форстенъ.

Вальдемаръ (Waldemar)—принцъ датскій, братъ Ея Имп. Вел. Государыни Императрицы, сынъ Христіана IX, род. 27 октября 1853 г., лейтенантъ датскаго флота. Съ 25 октября 1885 г. женатъ на принцессѣ Маріи Орлеанской, дочери герцога Шартрскаго. 10 ноября 1886 г. принцу В. былъ предложенъ Болгарскій престолъ, но онъ отказался отъ него.

Вальдемаръ (Христ.-Март.)—см. Вальдемаръ.

Вальденбургъ (Waldenburg)—округъ въ прусской Силезіи, съ населеніемъ въ 117668 челов. (1885). Здѣсь проходитъ главная масса Вальденбургскихъ Судетовъ, достигающихъ въ Гохвальдбергѣ 841 м. высоты и пересѣченныхъ живописными долинами. В. очень богатъ лѣсомъ, каменнымъ углемъ, рудами, камнеюльями, минеральными источниками и представляетъ картину весьма оживленной промышленной дѣятельности, особенно по горному дѣлу, обработкѣ льна и хлопка, шерсти, фарфора и глины. Кромѣ того, въ В. имѣется множество водяныхъ мельницъ, лѣсопильныхъ заводовъ, бѣлизны, сукновальни и т. п. Гл. городъ округа—Вальденбургъ, въ 72 км. къ ЮЗ. отъ Бреслава, является центромъ каменно-угольнаго района, имѣетъ фарфоровый, фаянсовый и стеклянный заводы; жителей—12949 ч.

Вальденбургъ (Louis Waldenburg, 1837—1880)—нѣмецкій клиницистъ, славился какъ прекрасный учитель и опытный специалистъ по груднымъ и горловымъ болѣзнямъ, значительно усовершенствовалъ способы изслѣдованія гортани и леченія стуженнымъ и разрѣженнымъ воздухомъ (пнеймотерапія—см. это сл.). Ему принадлежитъ устройство Вальденбургскаго аппарата. Изъ его работъ считаются классическими: «Die Inhalation d. zerstäubten Flüssigkeiten, sowie der Dämpfe und Gase in ihrer Wirkung auf der Krankheiten der Athmungsorgane», «Die locale Behandlung d. Krankh. d. Athmungsorgane», «Die Tuberculose, die Lungenschwindsucht und Scrophulose nach historisch. und experim. Studien bearbeitet», «Die pneumat. Behandlung d. Respirat.—und Circulat.—Krankheit, in Anschluss an die Pneumotherapie und Spirametrie». Точно также В. обнаруживалъ нѣсколько выдающихся работъ о значеніи пульса. Наибольшей популярностью среди врачей-практиковъ пользуется изданное имъ вмѣстѣ съ аптекаремъ Simon'омъ «Handbuch d. allgemein und speciel. Arzneiverordnungslehre», выдержавшее нѣсколько изданій и переведенное на нѣсколько иностранныхъ языковъ, въ томъ числѣ и на русскій. Г. Г.

Вальденсы—религіозная секта, которой въ настоящее время приписываютъ двойное происхожденіе: съ одной стороны, это были «долинные люди» (Vaudois) Дофинъ и Пьемонта, съ другой—послѣдователи богатаго діаконскаго купца Петра Вальдо (Вальдусъ), жив-

шаго во 2-й половинѣ XII вѣка. Последний заказалъ для себя переводъ нѣкоторыхъ мѣстъ изъ Библіи на романскомъ языкѣ, изученіе которыхъ привело его къ мысли о необходимости раздать имѣние нищимъ, чтобы добровольной бѣдностью возстановить первобытную чистоту христіанскихъ нравовъ. Съ тою же приверженцевъ отправился онъ на проповѣдь Евангелія. Такъ какъ секта его отвергла собственность, то получила названіе *pauperes de Lugduno* (люгдонскіе нищіе, а также леонисты). Ломбардскіе В. (*pauperes italicі*) слились въ Миланѣ съ существовавшими уже тамъ раньше гумиліатами (нищие духомъ), названными такъ за свое смиреніе. Нисколько не думая отложиться отъ церкви, они тѣмъ не менѣе пришли съ нею въ столкновение вслѣдствіе провозглашенной ими свободы чтенія Библіи и мірской проповѣди, а позднѣе также вслѣдствіе ученія о таинствахъ. Папа Луцій III отлучилъ ихъ отъ церкви на соборѣ въ Веронѣ (1184), а Иннокентій III подтвердилъ это отлученіе на Латеранскомъ соборѣ 1215 г. Все это однако не помѣшало В. распространиться по Италиі, Франціи и Богеміи. Изъ Франціи они направились главнымъ образомъ по южнымъ склонамъ Котическихъ Альпъ, гдѣ долины Пьемонта и Савойи до сихъ поръ служатъ главнымъ приютомъ В. Несмотря на свои чисто евангелическія правила, чистоту нравовъ и жизнь, основанную преимущественно на нагорной проповѣди, В. повсюду подвергались жестокимъ гоненіямъ, вплоть до XVIII ст., Папа Сикстъ IV объявилъ даже противъ нихъ крестовый походъ. Надо думать, что именно этой бѣдственной эпохѣ принадлежитъ самое замѣчательное литературное произведеніе В.—дидактическое стихотвореніе «*Nobla Leiczon*». Во время Реформациі многие В. пристали къ новому ученію. Преслѣдованіе ихъ продолжалось. Такъ въ 1545 г. въ одномъ Дофинѣ истреблено около 4000 В.; въ 1655 г. пьемонтское войско, въ союзѣ съ бандитами и ирландскими изувѣрами, замучило на смерть множество В., а въ 1685 году французскія и итальянскія войска убили 3000 В., взяли въ плѣнъ 10000 и размѣстили 3000 дѣтей по католическимъ мѣстностямъ. Благодаря заступничеству протестантскихъ державъ, въ особенности Пруссіи, король сардинскій Карлъ Альбертъ патентомъ отъ 17 февраля 1848 г. даровалъ В. религіозную и церковную свободу, вмѣстѣ съ гражданскими правами. Въ настоящее время В. населяютъ преимущественно три альпійскія долины: Валь-Мартино, Валь-Андрона и Валь-Лучерла, отличающіяся чистотою нравовъ, трудолюбіемъ и превосходной обработкой полей и виноградниковъ. Число ихъ сократилось съ 80000 (около 1500 г.) до 25000 чел. Въ 1883 г. во всей Италиі было не больше 14866 В. Они образуютъ 68 общинъ и 16 мисіонерскихъ станцій, отъ Турина до Палермо, въ которыхъ работаетъ больше 100 ч. (проповѣдники, евангелисты, учителя и распространители книгъ). Ихъ теологическая школа во Флоренціи имѣла въ 1879 г. 3 профессоровъ и 17 студентовъ. Главнымъ органомъ ихъ служитъ «*Rivista cristiana*». Въ прежнее время проповѣдникомъ могъ быть всякій, даже жен-

щины, но по церковной конституціи 1839 г. отъ проповѣдника требуется образовательный цензъ и утвержденіе синода. Последний состоитъ изъ духовенства и мірянъ, собирается поочередно въ одной изъ упомянутыхъ выше пьемонтскихъ долинъ и образуетъ высшую законодательную власть. Одновременно съ В. на югѣ Франціи въ XII и XIII вв. существовала дуалистическая секта альбгойцевъ (см. это сл.), съ которою ихъ напрасно смѣшивали. Ср. Dieckhoff, «*Die W. im Mittelalter*» (Гёттингенъ, 1851); Herzog, «*Die romanische W.*» (Галле, 1853; на это отвѣтъ Дикгофа, Гёттинг., 1858); Palacky, «*Ueber die Beziehungen der W. zu der ehemaligen Sekte in Böhmen*» (Прага, 1869); Preger, «*Beiträge zur Geschichte der W.*» (Мюнх., 1875); Nilssen, «*Die W. in Italien*» (переводъ съ датскаго, Гота, 1880); Montet, «*Histoire littéraire des Vaudois de Piémont*» (Пар., 1885); Comba, «*Histoire des Vaudois d'Italie*» (1881, т. 1); K. Müller, «*Die W. und ihre einzelnen Gruppen bis zum Anfang des 14 Jahrhunderts*» (Гота, 1886); L. Keller, «*Die W. und die deutschen Bibelübersetzer*» (Лейпц., 1886). Объ отношеніи В. къ альбгойцамъ см. соч. проф. Осокина «Объ альбгойцахъ».

Вальденънъльсь (*Valdørenas*)—городъ и административный центръ испанской [пров. Сіудадъ-Реаль въ Новой Кастилиі, въ 646 м. надъ уровнемъ моря, на Кампо-де-Калатрава, станція желѣзнодорожной линіи Мадридъ-Кордова-Севилья, на большой дорогѣ, ведущей изъ Мадрида, чрезъ Сьерру-Морену, въ Андалузю; насчитываетъ 13876 жителей. Знаменитое Вальденънъльское вино добывается здѣсь изъ бургундской лозы, культивируемой въ окрестностяхъ В.

Вальдердорфская рожь—одинъ изъ сортовъ кустовой ржи, малораспространенный у насъ въ Россіи, но достойный вниманія сельскихъ хозяевъ, такъ какъ по своей урожайности почти ничѣмъ не отличается отъ другихъ общеупотребительныхъ лучшихъ сортовъ: такъ средняя урожайность ея за нѣсколько лѣтъ (по опытамъ на фермѣ Петровской академіи) составляла самъ 19,8, колебалась между 13 и 27, когда въ то же время шампанская рожь дала 19,7, пробштейская—17,7 и ивановская—16,6. С.

Вальдерзее (*Waldersee*)—древній торингенскій дворянскій родъ, возведенный 1786 въ прусское графское достоинство и доставившій прусской арміи многихъ выдающихся генераловъ. Изъ нихъ Фридрихъ въ графъ В. (1796—1864), военный писатель, съ 1854 по 1858 г. былъ прусскимъ военнымъ министромъ. Изъ его сочиненій большимъ распространеніемъ пользуются «Служба пѣхотнаго офицера» (18 изд., 1888) и «Руководство къ обученію пѣхотинца» (14 изд., 1887).

Альфредъ, графъ В., род. въ 1828 г., получилъ образованіе въ кадетскомъ корпусѣ, участвовалъ въ богемскомъ походѣ при главной квартирѣ, въ 1870 г. былъ военнымъ агентомъ въ Парижѣ, а во время Франко-Прусской войны состоялъ начальникомъ штаба при великомъ герцогѣ Мекленбургскомъ. Въ 1881 г. онъ былъ назначенъ генералъ-квартирмейстеромъ и помощни-

комъ начальника главнаго генеральнаго штаба, а въ 1888 г. занявъ, послѣ Молтке, должность начальника генеральнаго штаба и считался, одно время, любимцемъ императора Вильгельма II и представителемъ воинственной партіи при берлинскомъ дворѣ. Вскорѣ, однако, онъ получилъ менѣе вліятельную должность командира одного изъ армейскихъ корпусовъ.

Вальдесъ (Valdès y Florès Gayetano)—испанскій адмиралъ, род. въ Севильѣ въ 1767 году; отличился особенно въ битвѣ при Трафальгарѣ (1805). Во время войны за испанскую независимость В. мужественно боролся съ французами и назначенъ былъ революціонной южной командантѣмъ Кадикса. При Фердинандѣ VII Вальдесъ, какъ приверженецъ либеральныхъ идей, былъ удаленъ въ Аликанте, гдѣ прожилъ до 1820 года. Когда вспыхнула революція, Вальдесъ былъ назначенъ губернаторомъ Кадикса, потомъ короткое время занималъ должность военнаго министра. Сдѣлавшись въ 1823 г. членомъ кортесовъ, В. стоялъ во главѣ депутаціи, требовавшей удаленія короля, вмѣстѣ съ кортесами, изъ Севильи въ Кадиксъ, вслѣдствіе приближенія французской арміи. Когда Фердинандъ VII отвергъ это предложеніе, В. сталъ во главѣ временнаго правительства. Вскорѣ, однако, Фердинандъ VII явился въ Кадиксъ, временное правительство закрылось, и В. сдѣланъ былъ начальникомъ гражданскаго, военнаго и морскаго управленія Кадикса. Послѣ капитуляціи Кадикса (1 окт. 1823 г.) В. бѣжалъ въ Англію и былъ заочно присужденъ къ смертной казни. Въ 1834 г. получилъ амнистию отъ королевы-регентши Христины и † въ 1835 г.

Вальдесъ (Хуанъ Valdez)—испанскій богословъ, жилъ около 1500—1544 гг. Императоръ Карлъ V пользовался имъ для разныхъ важныхъ порученій; въ послѣдствіи онъ удалился въ Неаполь, гдѣ и умеръ. Изъ Германіи онъ принесъ въ Испанію сочиненія Меланхтона и другихъ реформаторовъ, и принявъ нѣкоторыя ученія, осужденныя католической церковью, побудивъ къ тому же и нѣсколькихъ друзей. Однако ни онъ, ни его друзья не были сначала привлечены за это къ отвѣтственности, и только въ 1542 г. итальянскія правительства, и особенно неаполитанское, пришли въ безпокойство и друзья В. были принуждены бѣжать или отказаться отъ своихъ убѣжденій. Соціаніане считали В. однимъ изъ своихъ, но на основаніи приписываемыхъ ему сочиненій очень трудно составить себѣ понятіе о его взглядахъ. Писали о немъ Stein, «Alf. et Juan. V.» (Страсбургъ, 1869) и Carraxo, «Alf. et Juan Valdez» (Женева, 1880).

Вальдесъ-Леаль (донъ-Хуанъ де Valdes-Leal)—историческій живописецъ Испанской (Севильской) школы (1630—1691), ученикъ Ант. де-Кастильо, развившійся далѣе подъ вліяніемъ Мурильо. Отличался большою плодovitостью, вслѣдствіе чего писалъ иногда слишкомъ эскизно. Композиціи его картинъ вообще грѣшны изысканностію и вычурностію; фигуры въ нихъ—жеманны, движеныя—принужденныя, но колоритъ блестящъ и энергиченъ. Главныя произведенія этого ху-

дожника находятся въ Севильѣ. Въ Императ. Эрмитажѣ есть образецъ его живописи—небольшая картина «Рождество Христово».

А. Соловг.

Вальдивія (Valdivia)—южная пров. Чилийскаго республики, между провинціями Арауко и Лланкигуэ (Llanquihue), обнимаетъ часть чилийскихъ Кордильеровъ, достигающихъ здѣсь 2000 метр. высоты, и полосу океанскаго побережья, отлично орошеннаго, но покрытаго дѣвственными лѣсами. Провинція В. обладаетъ прекраснымъ климатомъ и плодородной почвой, при нѣкоторой обработкѣ производящей всѣ средне-европейскія хлѣбныя растенія. Изрѣзанная внутри множествомъ естественныхъ водныхъ путей, Вальдивія обладаетъ, кромѣ того, нѣсколькими превосходными портами. Озеро Ранко, изъ котораго беретъ начало рѣка Рио-Буэно, имѣетъ въ длину 56, въ ширину 30 км. Въ дѣвственныхъ лѣсахъ проложены довольно удобныя дороги. На пространствѣ 19536 кв. км., населеніе провинціи простирается (1885) до 50000 д.; главнымъ занятіемъ его служатъ земледѣліе и скотоводство. Главнѣйшій городъ провинціи, В., основанный испанцами въ 1551 г., расположенъ на рѣкѣ того же названія, при паденіи ея въ Вальдивійскую бухту, и представляетъ самую обширную и безопасную гавань на всемъ западномъ берегу Америки. В. насчитываетъ до 6000 жителей, между ними много нѣмецкихъ колонистовъ. Ср. Philipp, «Neue Nachrichten über die Provinz V.» (Кассель, 1852) и «Die Provinz V. und die deutschen Ansiedelungen daselbst» (въ «Mittheilungen» Петермана, т. 6, Гота, 1860).

Вальдивія (донъ Педро де Valdivia)—испанскій полководецъ, завоеватель Чили, род. около 1510 г., ум. въ Чили въ 1560 г. Онъ сопровождалъ Пизарро въ Перу въ 1532 году, сталъ начальникомъ его штаба и способствовалъ габеля Альмагро (1538). Назначенный губернаторомъ въ Чили, завоеваніе котораго едва было начато, онъ покорилъ страну, основалъ Сантъ-Яго и устроилъ рудники въ Килоттъ. Вызванный обратно въ Перу, онъ сначала былъ склоненъ поддержать возстаніе Гонсало Пизарро, но въ послѣдствіи покорился президенту ла-Гаска, посланному Карломъ V, чтобы привести завоевателей къ повиновенію. В. способствовалъ побѣдѣ роялистовъ въ 1548 г. и былъ назначенъ генералъ-капитаномъ въ Чили, который пришлось вновь отнять у туземцевъ. Онъ основалъ города Консепціонъ, Вилла-Империале и Вилла-Рика и былъ убитъ въ сраженіи съ воинственнымъ племенемъ араукановъ.

Вальдисъ (Буркардъ Waldis)—нѣм. баснописецъ и разсказчикъ XVI ст., род. около 1490 въ Валендорфѣ на Веррѣ и въ молодые годы былъ францисканскимъ монахомъ въ Ригѣ. Когда въ этомъ городѣ началась Реформація, католическое духовенство отправило В. съ жадобой къ императору; но на возвратномъ пути онъ былъ захваченъ своими противниками, которые склонили его къ евангелическому ученію и черезъ нѣсколько дней снова выпустили на свободу. Во второй разъ онъ попалъ въ плѣнъ въ русскимъ и оттуда выбравшись только черезъ 3 1/2 года. Въ 1527 г. В.

поставилъ въ Ригѣ карнавальную пьесу «О-блудномъ сынѣ». Въ 1:42 мы находимъ его уже въ Гессенѣ у ландграфа Филиппа Великодушнаго, которому онъ помогалъ своими сатирическими перомъ въ борьбѣ съ герцогомъ Генрихомъ Младшимъ Брауншвейгскимъ. Умъ онъ, повидимому, въ 1556. Его «Esopus ganz new gemacht und in Reimen gefasst. Mit sampt Hundert newer Fabeln» (Франкф., 1548, 6 изд. 1584) содержитъ 400 басенъ, рассказы и фарсы, большей частью изложенныхъ по собранію басенъ Мартина Дорнуса и отличающихся мѣтками сатирическими выходками и легкимъ, плавнымъ языкомъ. Нападки его главнымъ образомъ направлены на духовенство. Не только старые поэты, какъ напр. Роленгагенъ, пользовались его произведениями, но даже новѣйшіе (Геллертъ, Захаріе и Гагендорфъ) заимствовали у него матеріалъ и отчасти готовя выраженія. Избранныя басни В. изданы Эшенбургомъ (Брауншв., 1777), а полное изданіе, снабженное лингвистическими, литературно-историческими и библиографическими объясненіями, сдѣлано Генрихомъ Курцомъ (2 т., Лейпц., 1862). Его «Блудный сынъ» напечатанъ вновь Густавомъ Мильззакомъ (Галле, 1881). Ср. Gödecke, «Burkard W.» (Ганнов., 1852); Berkholtz, «Burkard W. in Jahr 1527 in Riga» (Рига, 1855).

Вальдери (Valdieri)—въ Италіи, въ провинціи Кувео, къ Ю. отъ Турина. Въ разстояніи 14 километр. отъ него, на высотѣ 1349 м. надъ уровнемъ моря, расположены источники въ 21—69° Ц., принадлежащіе къ группѣ акротермъ и содержащіе преимущественно соединенія хлора и серы.

Вальдманъ (Гансъ Waldmann)—швейц. государственный дѣятель (1437 — 1489), служилъ сначала въ разныхъ наемныхъ швейцарскихъ войскахъ, потомъ начальствовалъ отрядомъ цюрихцевъ въ битвѣ при Муртенѣ. Вскорѣ В., сдѣланный бургомистромъ въ Цюрихѣ, ввелъ много полезныхъ реформъ: ограничилъ привилегіи духовенства, положилъ предѣлы завѣщаніямъ въ пользу монастырей и др. Вліяніе его на сеймахъ и могущество въ Цюрихѣ быстро возрастали и создали ему много личныхъ враговъ, которые завидовали его громаднымъ богатствамъ, приобретеннымъ путемъ подарковъ и пожалованій дворами Австріи, Франціи, Савойи и друг., а наюги и полицейскія распоряженія раздражали народъ. Свергнутый крестьянскимъ возстаніемъ, В. былъ преданъ суду, обвиненъ въ стремленіи къ тиранніи и казнень. Ср. Dändliker, «H. W. u. d. Züricher Revolution» (1889); Wunderli, «H. W. u. seine Zeit» (1889).

Вальдмейстеръ. — Лѣсное управленіе устроено у насъ въ Россіи въ первый разъ при Петрѣ Великомъ, изданіемъ «Инструкціи оберъ-вальдмейстеру» 19 іюля 1722 года (дополненной 3 декабря 1723 г.), на основаніи которой всѣ лѣса Имперіи подчинены адмиралтействъ-коллегіи, при посредствѣ состоящаго при ней оберъ-вальдмейстера съ особою вальдмейстерскою канцеляріей. Для мѣстнаго завѣдыванія заповѣдными лѣсами назначались В., а именно: два на Волгѣ—одинъ вверхъ, а другой внизъ отъ Нижняго, и по одному на

Сурѣ, Камѣ, Окѣ и системамъ Двѣпра, Западной Двины, Дона, Ладожскаго и Изьменскаго озеръ. В. малыхъ рѣкъ подчинены были В-мъ большихъ рѣкъ; тѣ и другіе выбирались изъ дворянъ и помѣщиковъ, жившихъ въ сѣдствѣ лѣсовъ, для того, чтобы они могли «имѣть грохитаніе изъ своихъ деревень». Въ помощь В. были назначаемы унтеръ-вальдмейстеры, по мѣрѣ надобности, рассчитывая, чтобы каждый изъ нихъ имѣлъ въ своемъ участкѣ 2—3 тыс. крестьянскихъ дворовъ; а для охраненія заповѣдныхъ лѣсовъ избирались надзиратели или надсмотрщики, полагаая въ участкѣ каждого по 500 дворовъ. В. обязаны были наблюдать, чтобы рубилось то, что предписано, и только лѣсъ заклеименный, вести счеты объ употребленіи заповѣдныхъ лѣсовъ, осматривать ихъ зимою и по вскрытіи рѣкъ и, въ случаѣ открытія самовольныхъ порубокъ, «чинить судъ и расправу», взыскивая съ виновныхъ штрафы—по 5 рублей за каждый пенъ самовольно срубленнаго дерева, изъ которыхъ два рубля поступали въ казну, а три открывшему порубку надзирателю; часть штрафныхъ денегъ казна обращала на жалованье вальдмейстерской канцеляріи. В. и надсмотрщики, виновные въ преступленіи или потворствѣ, наказывались вырѣзаніемъ ноздрей и ссылкой на каторгу. По смерти Петра Великаго Верховный Тайный Совѣтъ нашелъ, что В. и ихъ подчиненные, получая жалованье изъ штрафныхъ денегъ, притѣсняють народъ и назначаютъ иногда большіе штрафы за такія порубки, за которыя не слѣдуетъ взыскивать по инструкціи. Кромѣ того, самое запрещеніе рубки лѣса безъ разрѣшенія В. ведетъ къ притѣсенію народа, такъ какъ крестьяне, нуждаясь въ лѣсѣ, должны бросать свои работы и ѣздить къ В., а тѣ своими проволочками вводятъ крестьянъ только въ убытки. Поэтому Екатерина I, указомъ 30 декабря 1726 года, упразднила В. и ихъ канцеляріи, и повелѣла смотрѣть за заповѣдными лѣсами помѣщикамъ, старостамъ и прикащикамъ, каждому въ своихъ дачахъ, а надзоръ за исполненіемъ постановленій и лѣсной части возложенъ на воеводъ и губернаторовъ. Но въ этомъ новомъ положеніи лѣсное управленіе оставалось не долго: вскорѣ открылось, что лѣса истребляются безъ всякой бережливости—«многими годными лѣсамъ непорядочная трата и безъ рассмотрѣнія непристойное сдѣлано изведеніе», какъ доносили капитанъ-командоръ Козловъ Сенату, а описаніе лѣсовъ средней полосы Россіи, произведенное въ 1730—1732 гг., показало, что тамъ началъ уже обнаруживаться недостатокъ въ деревьяхъ, годныхъ для флота. Въ виду этого Анна Іоанновна, указами 28 августа 1730 г., 20 апрѣля и 11 мая 1732 года, возобновила лѣсное управленіе, предписанное «оберъ-вальдмейстерской инструкціей, въ прежней силѣ, причемъ В., избираемымъ на 2—3 года изъ дворянъ, живущихъ въ своихъ деревняхъ близъ заповѣдныхъ лѣсовъ, разрѣшено производить отпускъ лѣса на указанные домашнія нужды, не терпяція иногда отлагательства, и только отпуски лѣса на казенныя надобности и на потребности промышленности и торговли про-

изводился по указамъ адмиралтействъ - коллегій, посылаемымъ къ воеводамъ и губернаторамъ, которые, предписывая В. объ отпускахъ, наблюдали, чтобы промышленники не были притѣсняемы. Изданіе Екатериной II грамоты о вольностяхъ дворянства положило конецъ существованію В., потому что дворяне не соглашались служить безъ жалованья. Мѣста ихъ постепенно замѣнили оберъ-форстмейстеры, форстмейстеры и впоследствии ферстеры.

Вальдмюллеръ (Робертъ Waldmüller) — псевдонимъ Шарля-Эдуарда Дюбока (Duboc).

Вальдмюллеръ (Фердинандъ - Георгъ Waldmüller) — нѣмецкій живописецъ (1793—1865 г.). Живопись бытовыхъ сценъ (жанръ) составляетъ его специальность, хотя въ началѣ своей художественной дѣятельности онъ занимался портретами. Особенно удавались ему картины изъ жизни ниже - австрийскихъ крестьянъ. Между ними укажемъ на слѣдующія: «Возвращеніе поселенія съ работы», «Деревенская школа», «Крестьянская свадьба», «Воскресное послѣ обѣда», «Пріемъ новаго ученика», «Монастырскій супъ и т. д. Не менѣе удачны его картины, изображающія жизнь дѣтей: «Распущеніе изъ школы» (въ Берлинской національной галереѣ), «Дѣтское горе» и т. д. В. былъ профессоромъ вѣнской академіи, но лишился этого мѣста вслѣдствіе того, что издалъ въ 1846 г. брошюру, въ которой рѣзко доказывалъ бесплодность академическаго преподаванія и ставилъ на первый планъ изученіе природы.

Вальде или Вальдузъ (Петръ Waldus) — основатель секты вальденсовъ (см. это сл.), отъ имени котораго происходитъ и самое ея названіе, хотя, по другому толкованію оно произошло отъ *vallis* (долина).

Вальдпоттъ фонъ Пассентгеймъ (Waldpott v. Passetheim) — первый тевтонскій гротмейстеръ, умеръ въ 1200 г. Онъ происходилъ изъ знатнаго нѣмецкаго рода и участвовалъ въ третьемъ Крестовомъ походѣ, во время котораго приобрѣлъ значительную известность, благодаря своей храбрости и военнымъ талантамъ. Когда Фридрихъ I Гогенштауфенъ и папа Целестинъ III основали Тевтонскій орденъ, они назначили его гротмейстеромъ. В. тотчасъ энергично принялся за борьбу съ неверными и одержалъ надъ ними нѣсколько побѣдъ. Затѣмъ онъ занялся устройствомъ ордена, построилъ въ Птолемаидѣ церковь и госпиталь и одержалъ верхъ надъ иттригами тамплиеровъ. Онъ умеръ послѣ десятилѣтняго управленія дѣлами ордена.

Вальдрада, или Гольдрада (Waldrade, Valdrade) — племянница Готты, архіепископа кельскаго († 800 г.), внушшая такую страсть Лотарю Лотаринскому, что онъ расторгъ бракъ свой съ Тейтбертой, двоюродной правнучкой Карла Мартелла. По предписанію папы Николая I Лотарь удалилъ В. и она была передана легату для отвоза въ Римъ, но успѣла убѣжать. Тогда Лотарь, несмотря на апапеемы папы, съ нею больше не разставался. Послѣ смерти Лотаря В. удалась въ Ремиремонтское аббатство, гдѣ и умерла.

Вальдшнепъ, или вальдшнепъ — см. Бекасы; мѣстныя русскія названія: Валешень и Вапшиль во Владимирской губерніи, Вальшней въ гдовскомъ уѣздѣ Петербургской губ.

В. въ промысловомъ отношеніи не имѣетъ почти никакого значенія, попадаетъ на рынокъ болѣе или менѣе случайно. Промысловыхъ, добычливыхъ способовъ ловли не существуетъ, и охота на него можетъ быть разсматриваема исключительно съ точки зрѣнія спорта. Поэтому охота на вальдшнеповъ разрѣшается не только лѣтомъ и осенью, но даже и весною, когда охота на большинство другихъ птицъ, вообще, воспрещена. Весенняя охота на В. производится во время тяги (см. Бекасы). Тянутъ какъ самцы, такъ и самки, издавая особые крики, называемые звукоподражательно корканьемъ и циканіемъ. Специальная охота на В., съ лягавою собакою, начинается въ сентябрѣ, когда эта дичь, передъ отлетомъ ея на югъ, перемѣщается высыпками изъ лѣса въ болѣе открытыя и сырыя мѣста. Начинающіе въ это время жирѣть, вальдшнепы очень крѣпко выдерживаютъ стойку собаки, и ихъ бьютъ тогда, въ удачныя годы, въ огромномъ количествѣ. Къ очень рѣдкимъ способамъ добыванія В. относятся охота на нихъ «на грязи» и «въ капель». В. вылетаетъ, вскорѣ послѣ заката солнца, на лѣсныхъ дорогахъ съ глубокими, залитыми водою колеями, на паровыхъ унавоженныхъ поляхъ и т. п. «Въ капель», т. е. продолжительное осеннее ненастье, обмокнувшіе В. выбируются на опушки, въ болѣе чистыя мѣста и въ это время летаютъ очень медленно. Наилучшая русская монографія о В. составлена М. Мензибиромъ: «Вальдшнепъ и дупель», 1877 г.

С. Безобразовъ.

Вальдштейнъ (Waldstein) — древній богемскій родъ, родоначальникъ котораго, Зденко († 1236), основалъ родовой зам. Вальдштейнъ (въ памятникахъ XIII ст. *castrum Waldenstein*; по-чешски *Walsteina*) близъ Турнау. Въ 1617 г. этотъ родъ былъ возведенъ, въ лицѣ Альбрехта Валленштейна, въ графское достоинство и распался на двѣ главныя линіи: Арнау и В. Единственнымъ представителемъ первой является теперь графъ Альбрехтъ, живущій въ Пресбургѣ. Линія же В., получившая въ 1654 г. мѣсто и голосъ въ коллегіи швабскихъ имперскихъ графовъ, приняла прозвище Вартенбергъ и раздѣлилась на вѣтви Мюнхенгрецъ и Дуксъ-Лейтамышль. Представителемъ первой является графъ Эрнстъ, состоящій наслѣдственнымъ членомъ палаты господъ австрійскаго рейхстага. Изъ потомковъ линіи Дуксъ-Лейтамышль наибольшей известностью пользовался Францъ-Адамъ В. (1759—1823). Впродолженіе семи лѣтъ онъ путешествовалъ съ профессоромъ Китайбелемъ по Венгріи для изученія ея флоры, и результаты этого путешествія изложены ими въ «*Descriptiones et icones plantarum rariorum Hungariae*» (Вѣна, 1802 — 12). Получивъ по наслѣдству имѣніе въ Богеміи, онъ основалъ тамъ школы для юношества и составилъ богатую ботаническую коллекцію, завѣщанную имъ потомъ Чешскому Музею въ Прагѣ.

Вальбергъ (Жанъ Vallière) — франц. артиллерійскій генералъ (1667—1759). Изобрѣтенія

по части артиллеріи и миннаго искусства обратили на него вниманіе, и онъ былъ назначенъ директоромъ артиллерійской школы, а въ 1717 году—генераль-инспекторомъ всей французской артиллеріи. В. положилъ прочное начало хорошему артиллерійскому образованію между офицерами, а въ 1732 г. впервые ввелъ во Франціи правильную систему орудій, т. е. точно опредѣливъ главныя данныя устройствъ ихъ, а равно и калибры. Система В. отличалась прочностью, однообразіемъ и простотою устройства, но ей недоставало подвижности, вследствие излишней длины и вѣса орудій.—2) Иосифъ В., маркизъ, сынъ предъидущаго (1717—1776), артиллерійскій генералъ-лейтенантъ. Въ 1747 г. онъ принялъ отъ отца начальство надъ артиллеріею во Франціи, а по приглашенію испанскаго короля Карла III преобразовалъ артиллерію въ Испаніи и Неаполѣ по французскому образцу, за что и былъ награжденъ титуломъ маркиза.

Валли (Жозефъ-Нозль Wailly, прозванный Наталисомъ де В.)—французскій палеографъ, род. въ 1805 † 1886 г.; по окончаніи курса юридическихъ наукъ въ Парижѣ сдѣлался адвокатомъ, а затѣмъ, получивъ должность архиваріуса, В. посвятилъ себя всецѣло изученію архивовъ; въ 1841 г. сдѣлался членомъ академіи надписей и въ 1854 г. состоялъ хранителемъ манускриптовъ въ Национальной библиотекѣ. Имъ написаны «Eléments de paléographie» (1838, 2 т. in 4°); «Notice sur Guillaume Guizart» (1846); «Mémoire sur la langue de Joinville» (1868); «Examen critique de la vie de Saint Louis par Geoffroy de Beaulieu» (1874); «Mémoire sur Joinville et les enseignements de Saint Louis à son fils» (1875); «Mémoire sur le Romant ou Chronique en langue vulgaire» (1875).

Валли (Noel François de-Wailly)—извѣстный французскій лексикографъ, членъ институтъ, род. въ 1724 г., умеръ въ 1801 г. Его «Principes généraux de langue française» (1754) произвели дѣльный переворотъ въ методѣ обученія франц. языку. Его грамматика франц. языка была одобрена университетомъ и принята во всѣхъ коллежахъ. Онъ былъ однимъ изъ дѣятельныхъ сотрудниковъ словаря французской академіи и составилъ сокращ. его изданіе (1801), усовершенствованное и продолженное его сыномъ Этьеномъ В. и внукомъ Альфредомъ В., которые извѣстны своими переводами поэтовъ-классиковъ и сочиненіями по франц. лексикографіи.

Валь-Камоника (Val-Camonica)—долина въ итальянской провинціи Брешиа, на границѣ Тироля, орошается р. Олио (Oglio). По долинѣ ведетъ дорога чрезъ Тональскій проходъ въ Тироля. Въ долинѣ до 55 общинъ, съ 60000 жит., прекрасные дуга съ богатыми стадами, желѣзные, мѣдныя и свинцовыя рудники, ломки мрамора, шелководство и винодѣліе. Главный гор. Брено. До 1426 г. В. находилась подъ властью Милана, позже принадлежала Венеціанской республикѣ.

Валькенбергеръ, изъ Валькенберга—чешскій писатель XVI ст. Онъ тоже называется Волькумберскій, а также Дачидскій, и получилъ извѣстность, какъ авторъ латинскихъ

и чешскихъ сочиненій, часть которыхъ издана, напр. «Knížka o libě, ctinosti, paděje».

Валькенборхъ (Valckenborch, Valckenburg),—фамилія нѣсколькихъ фламандскихъ, голландскихъ и нѣмецкихъ живописцевъ. Особеннаго вниманія заслуживаетъ Лукасъ в.-В. (около 1540—1625), родомъ изъ Мехельна, принадлежавшій къ школѣ Брюгелей и писавшій тонко исполненные пейзажи пріятнаго серебристаго или сѣроватаго тона, по большой части оживленные фигурами простолудниковъ. Одна изъ подобныхъ его картинъ находится въ Имп. Эрмитажѣ. А. С.

Валькенеръ (Людв.-Каспаръ Valkenaer)—голландскій филологъ, род. 1715 г.; въ 1741 получилъ кеедру греческаго языка во Франекерѣ, въ 1766—въ Лейденѣ, гдѣ и † 1785 г. Изъ многочисленныхъ ученыхъ трудовъ В. замѣчательны: новая обработка сочиненія Урзипуса, «Virgilius cum scriptoribus Graecis collatus»; изданія греческаго грамматика Аммонія, Еврипида—«Phoenissae» и «Hippolytus», «Писемъ Фалариса и «Идиллій» Феокрита; «Diatrise in Euripidis perditorum dramatum reliquias» (Лейденъ, 1767). Кроме того, В. снабдилъ массою цѣнныхъ примѣчаній изданіе Геродота, предпринятое Весселингомъ. Уже послѣ смерти В. появились приготовленное имъ изданіе: «Callimachi elegiarum fragmenta» и замѣчательный трактатъ «De Aristobulo Judaeo», съ приложеніемъ Весселинга (Лейденъ, 1806). Рѣчи В. собраны подъ заглавіемъ «Orationes» (Лейденъ, 1784); мелкія статьи—подъ заглавіемъ «Opuscula philologica critica, oratoria» (2 т., Лейпц., 1808). Ср. Bergmann, «Memoira L. C. Valckenarii» (1874).

Янъ В., род. 1758 г., сынъ предъидущаго, былъ профессоромъ юридическихъ наукъ въ франекерскомъ университетѣ. Его извѣстность, какъ ученаго, и связи съ анти-оранскіе партіей доставили ему кеедру въ утрехтскомъ университетѣ; но съ возвращеніемъ Вильгельма Оранскаго (1787) В. долженъ былъ оставить Голландію. Онъ отправился во Францію и былъ въ числѣ депутатовъ, убѣждавшихъ національный конвентъ (1793) придти на помощь голландскимъ патриотамъ. Послѣ того какъ въ 1795 г. въ Голландію вступила французская армія, В. возвратился на родину и занялъ кеедру государственнаго права. Въ началѣ 1796 г. онъ былъ назначенъ посланникомъ въ Испанію. При королѣ Людовикѣ Бонапартѣ В. исполнялъ разныя дипломатическія порученія, а послѣ отреченія короля оставилъ политическое поприще. † 1821 г.

Валькенеръ (Charles Athanas Walckenaer)—франц. ученый (1771—1852 г.); во время Революціи эмигрировалъ въ Шотландію; былъ въ 1816 г. однимъ изъ меровъ Парижа, генеральнымъ секретаремъ сенской префектуры и затѣмъ префектомъ деп. Ньевры (Nièvre). Съ 1840 г. онъ исполнялъ обязанности постояннаго секретаря академіи надписей, въ которую былъ принятъ уже въ 1815 г. Изъ его естественно-историческихъ работъ особенно цѣнятся: «Faune Parisienne» («Insectes», 2 т., Парижъ, 1805), «Histoire naturelle des aranéides», тетради 1—5, съ 1805 г. Парижъ) и «Histoire naturelle des Insectes» 3 т., Парижъ, 1836). Цѣнны тажъ

же нѣкоторыя географическія сочиненія В., особенно «Le monde maritime» (4 т., Парижъ, 1818; 12 т. 1819), «Histoire générale des voyages» (21 т., Парижъ, 1826—31) и болѣе всего «Géographie ancienne des Gaules» (3 т., Пар., 1839; 2 т., 1862). Сюда же изъ біографій относятся, между прочимъ, «Histoire de la vie et des ouvrages de Lafontaine», «Histoire de la vie et des poésies d'Horace», «Recueil de notices historiques sur la vie et les ouvrages de membres décédés de l'Académie des Inscriptions» и «Mémoires touchant la vie et les écrits de la Marquise de Sévigné». Многочисленныя статьи, похвальные рѣчи и рѣчи по различнымъ поводамъ напечатаны въ «Мемуарахъ» Института.

Н. Книповичъ.

Валькеръ (Walker, Уокеръ Амаза)—сѣверо-американскій политико-экономъ, род. въ 1799 г. въ штатѣ Коннектикутѣ; былъ долгое время купцомъ въ Бостонѣ и горячимъ аболіціонистомъ. Въ 1842 г. онъ сдѣлался профессоромъ политической экономіи въ берлинскъ-колледжѣ, а съ 1861 до самой смерти, въ 1875 г., читалъ лекціи въ амгерстъ-колледжѣ, въ Массачусетсѣ. Съ 1851—1852 онъ былъ министромъ, съ 1862 по 1863 года—членомъ сѣверо-американскаго конгресса. Какъ большинство американскихъ политико-экономистовъ, онъ болѣе интересовался практическими, чѣмъ теоретическими вопросами народнаго хозяйства. Изъ его сочиненій болѣе замѣчательны: «Nature and uses of money and mixed currency» (Бост., 1857) и «Science of wealth» (7 вып., 1874).

Валькеръ (Уокеръ Франсисъ Амаза Walker)—сѣверо-американскій статистикъ и политико-экономъ, сынъ предыдущаго, род. въ 1840 г. въ Бостонѣ; участвовалъ въ междоусобной войнѣ и дослужился до чина генерала. Въ 1869 г. онъ былъ назначенъ начальникомъ статистическаго бюро въ Вашингтонѣ и руководилъ переписью 1870 г., плодомъ чего явился его громадный статистическій атласъ Соединенныхъ Штатовъ, въ 54 картахъ (1874). Съ 1875 г. онъ состоитъ профессоромъ политической экономіи въ Нью-Гэвенѣ. Онъ написалъ, между прочимъ: «The Indian question» (Бостонъ, 1873); «The Wages question» (Нью-Йоркъ, 1876); «Statistical atlas of the United States» (Вашингт., 1874); «Money» (1878); «Political economy» (2 изд., 1888) и др.

Валькеръ (Вильямъ Walker)—америк. авантюристъ, род. въ 1824 г. въ штатѣ Тенесси, былъ сначала врачомъ, путешествовалъ для дальнѣйшаго образованія по Европѣ, потомъ занялся адвокатурой и состоялъ редакторомъ газеты въ Нью-Орлеанѣ. Въ 1850 г. онъ отправился въ Калифорнію и тамъ въ 1853 г. организовалъ экспедицію для завоеванія мексиканскаго штата Соноры, но долженъ былъ сдаться войскамъ Соединенныхъ Штатовъ въ С. Діего; преданный суду за нарушение нейтралитета, онъ былъ оправданъ. Въ 1855 г., во время междоусобной войны въ республикѣ Никарагуа, В., по призыву тамошнихъ либераловъ, высадился при Реалею, овладѣлъ главнымъ городомъ Гранадой и заключилъ съ своимъ противникомъ—Корралемъ, договоръ, по которому послѣдній назначался президентомъ,

а В. главнокомандующимъ. Но въ слѣдующемъ году, получивъ новыя подкрѣпленія, В. разстрѣлялъ Коррала и провозгласилъ себя президентомъ на его мѣсто. Онъ старался снова водворить въ Никарагуа рабовладѣніе и велъ себя какъ настоящій диктаторъ. Возстановивъ противъ себя правительства Костарики, Гондураса, С.-Сальвадора и Гватемалы, В. принужденъ былъ въ 1857 г. сдаться командиру сѣверо-американской шлюпки, которая доставила его въ Нью-Орлеанъ, гдѣ надъ нимъ было назначено слѣдствіе. Онъ бѣжалъ и снова высадился въ Никарагуа; но, не встрѣтивъ сочувствія, долженъ былъ во второй разъ сдаться сѣверо-американцамъ. Отвезенный въ Нью-Йоркъ, онъ немедленно былъ выпущенъ на свободу тогдашнимъ президентомъ Бухананомъ, сторонникомъ рабовладѣнія. Въ 1858 г. В. предпринялъ новую экспедицію въ Центральную Америку; когда она не удалась, слѣдствіе вышательства сѣверо-американскаго правительства, онъ въ іюнѣ 1860 г. отправился изъ Нью-Орлеана въ Гондурасъ, овладѣлъ городомъ Трухилло, но еще въ томъ же году былъ разбитъ, захваченъ въ плѣнъ и разстрѣлянъ по приговору военнаго суда. В. написалъ: «War in Nicaragua» (Мобиль, 1860). Ср. Wells, «W-s Expedition nach Nicaragua und der centralamerik. Krieg» (Брауншв., 1857).

Валькеръ, или, правильнѣе, **Уокеръ** (Walker)—фамилія нѣсколькихъ англійскихъ художниковъ. Изъ нихъ наиболѣе известны: 1) Робертъ У.—живописецъ, умершій въ Лондонѣ въ 1668 г., писавшій портреты выдающихся лицъ республиканской партіи своего времени, въ томъ числѣ Кромвеля, котораго онъ изобразилъ до шести разъ. 2) Джемсъ У. (1748—1808)—граверъ черною манерой, проведшій нѣсколько лѣтъ (1784—1801) въ Петербургѣ, гдѣ исполнены имъ рядъ портретовъ особъ Императорской фамиліи и гравюры съ нѣкоторыхъ картинъ Эрмитажа. 3) Фредерикъ У. (1840—1875)—рисовальщикъ и живописецъ, изображавшій въ своихъ картинахъ и аввареляхъ разнообразныя бытвыя сцены, трудившійся надъ иллюстрированіемъ литературныхъ сочиненій и основавшій въ Лондонѣ школу рисовальщиковъ на деревѣ, для поли-типажей.

А. Сомовъ.

Валькеръ (Walker)—цѣлое поколѣніе строителей органовъ. Первый изъ нихъ, Эбергартъ-Фридрихъ В., уроженецъ Канштата въ Вюртембергѣ, жилъ въ XVIII ст. Замѣчательныя органы построены имъ въ церквахъ Лусбурга (1790 г.) и Канштата (1793 г.). Сынъ его и ученикъ, Эбергартъ-Фридрихъ, родившійся тамъ же въ 1794 г., еще болѣе усовершенствовалъ органъ, упростивъ его механизмъ, измѣнивъ форму трубокъ, вслѣдствіе чего улучшилъ звуковой тембръ трубокъ, въ особенности флейтъ, кларнетовъ и гобоевъ. Имъ тоже усовершенствованы въ органѣ раздувательныя мѣхи и изобрѣтенъ приборъ (Windladen или Kegelladen), пропускающій воздухъ въ трубки. Въ Германіи и другихъ странахъ В. построилъ болѣе 30 органовъ. Первый органъ, давшій В. европейскую извѣстность, построенъ въ 1833 году, въ церкви св. Павла во Франкфуртѣ-на-Майнѣ (74 регистра, 3 клави-

туры или мануала, двойная педадь). Въ Росіи находятся наиболѣ замѣчательные органы этого мастера, а именно: органъ (65 регистровъ), построенный въ 1836 г. въ Петербургѣ, въ лютеранской Петропавловской церкви, и органъ въ Ревелѣ, въ церкви св. Олафа (68 регистровъ, 3 мануала, двойная педадь). По смерти В. въ 1872 г. его дѣло перешло къ пяти сыновьямъ его. Органная фабрика В. находится въ Лудвигсбургѣ. Въ последнее время фирма В. построила замѣчательные органы въ Ригѣ (124 регистра), въ Ульмѣ (100 регистровъ), въ концертномъ залѣ въ Бостонѣ, въ церкви св. Стефана въ Вѣнѣ и пр. *Н. Соловьевъ.*

Валькирии (Walkyriur, англо-саксонское *Völscutegear*)—безсмертныя дѣвы чудной красоты, которыя носятя въ золотомъ вооруженіи по воздуху, распораясь, по повелѣнію Одина, битвами и распредѣляя побѣду или смерть между воинами. Съ гривъ ихъ коней (облака) капаетъ оплодотворяющая роса, а отъ ихъ мечей сіяетъ свѣтъ. Онѣ подбираютъ павшихъ героевъ, отводятъ ихъ въ Валгаллу и тамъ угощаютъ медомъ. Подобно норнамъ, онѣ отчасти происходятъ отъ эльфовъ и другихъ сверхчеловѣческихъ существъ; но отчасти это княжескія дочери, попадающія въ Валькирии еще при жизни. Онѣ выѣзжаютъ по три или по трижды и четырежды три раза и обладаютъ даромъ превращенія въ лебедей (см. Лебедичья дѣва). Часто В. выбираютъ себѣ въ возлюбленные благородныхъ героевъ; такъ, Брунгилда, въ пѣснѣ о Нибелунгахъ, была валькирей. Но отъ брака со смертными онѣ лишаются безсмертія и своей сверхчеловѣческой силы. Нерѣдко В. смѣшиваются съ норнами, прядущими у колодца нить жизни; это, вѣроятно, происходитъ отъ того, что по своему вліянію на побѣду В. тоже нѣкоторымъ образомъ держатъ въ рукахъ судьбу людей. См. Gölther, «*Studien zur germanischen Sagengeschichte. I: Der Valkyrjenmythus*» (Мюнх., 1889).

Вальковъ—островъ на Сѣверномъ ок., въ сѣверной части пролива Костина Шара, отдѣляющаго Новую Землю отъ остр. Междушарія. Имѣетъ въ длину около 3 в. и съ $\frac{1}{4}$ в. шир.; юго-вост. его оконечность отдѣляется отъ Междушарія проливомъ, имѣющимъ до 100 с. ширины и 6 ф. глубины.

Вальми (Valmy)—небольшое селеніе во Франціи, въ Марнскомъ департаментѣ, километрахъ въ 9 отъ г. Сен-Менегу и недалеки отъ береговъ Марны. В. сдѣлалось извѣстнымъ во время революціонныхъ войнъ, по сраженію около него происходившему 20 сентября 1792 г., между французами, подъ главнымъ начальствомъ Дюмурье, и союзною австро-прусскою арміею (при которой былъ и корпусъ франц. эмигрантовъ принца Кондэ), подъ предводительствомъ герцога Брауншвейгскаго. Сраженіе это, въ воен. отношеніи незначительное и обыкновенно называемое канонадою при В., имѣло чрезвычайно важныя послѣдствія, потому что послужило поводомъ къ отступленію союзниковъ изъ предѣловъ Франціи и тѣмъ самымъ способствовало торжеству Революціи.

Вальми (Альфредъ де Valmy)—псевдонимъ Юліуса Стинде (Stinde).

Вальмики (Walmiki)—индійскій поэтъ, которому приписывается героическая поэма «Рамаяна» (см. это сл.). О его жизни нѣтъ никакихъ свѣдѣній; неизвѣстно даже съ точностью, въ какую эпоху онъ жилъ, почему многіе изслѣдователи считаютъ его лицомъ легендарнымъ.

Вальмоденъ (Wallmoden, графъ Людвигъ)—австрійскій генералъ (1769—1862); командовалъ дивизіей въ Богеміи до 1813 года, когда перешелъ на русскую службу; начальствуя російско-нѣмецкимъ легиономъ и другими союзными войсками въ сѣв. Германіи, противъ маршала Даву и датчанъ, одержалъ побѣду при Гёрде, истребилъ французскую дивизію Пешѣ и храбро защищалъ Мекленбургъ. Послѣ 2-го Парижскаго мира В. снова перешелъ на австр. службу и въ 1848 г. участвовалъ, подъ командою гр. Радецкаго, въ итальянской кампаніи.

Вальнеръ (Францъ, собственно Лейдесдорфъ)—актеръ, театральн. директоръ и писатель, род. 1810, ум. 1876 г. Основалъ въ Берлинѣ театръ, названный его именемъ, и напечаталъ описаніе своихъ путешествій и театральныхъ похожденій: «*Rückblicke auf meine theatrale Laufbahn*» (Берл., 1864).

Вальнище—мѣсто на берегу сплавной рѣки или озера, куда свозятъ заготовленные зимою въ лѣсу древесные матеріалы для нагрузки ихъ на суда, или для сплава плотами. Въ послѣднемъ случаѣ для этого выбирается такая подходящая мѣстность, чтобы связанный на В. плотъ могъ быть поднятъ весною полою водою. *В. С.*

Вальпарайзо (Valparaiso)—главный городъ провинціи того же названія (4240 квадрат. километровъ, 216000 жит.) [1889 г.], въ южно-американской республикѣ Чили, второй по величинѣ въ государствѣ, важнѣйшій по торговымъ оборотамъ портъ на всемъ западномъ побережьи Южной Америки. Городъ В., основанный въ 1536 г., расположенъ на З. отъ Сантъ-Яго (куда съ 1863 г. проведена желѣзная дорога, длиною въ 187 км.), у бухты, окруженной съ трехъ сторонъ высокими (до 520 м.), довольно крутыми горами, въслѣдствіе чего образуется гавань, защищенная съ трехъ сторонъ отъ вѣтровъ и имѣющая выходъ лишь на сѣверъ; гавань снабжена достаточнымъ числомъ укрѣпленій. Самый городъ имѣетъ кривыя, неправильныя, гористыя улицы, большую часть двухъ или трехэтажные дома, удовлетворяющіе всѣмъ требованіямъ европейскаго комфорта; обширный рынокъ, десять церквей, грандіозныя таможныя, лицей, нѣсколько госпиталей, морское училище, обширную верфь, два большіхъ пловучихъ дока, обширные амбары, складочные магазины, два театра, биржу, три банка, газовое освѣщеніе, конно-желѣзнодорожное сообщеніе, и насчитываетъ 95000 жит. (1884), въ числѣ которыхъ одну десятую составляютъ иностранцы всѣхъ національностей. Черезъ В. проходятъ почти 82% всего ввоза и около 18% вывоза страны; вывозъ состоитъ, главнымъ образомъ, изъ серебряной руды, мѣди, пшеницы, меда и воска. В. поддерживаетъ сообщеніе съ Европой при посредствѣ шести пароходныхъ рейсовъ. Под-

водный телеграфный кабель соединяет В. сь Каллао и Панамой. Средняя годовая температура доходить до 13,9° Ц. Количество осадков, при 25 дождевых дняхъ въ году, доходить до 419 мм. За 220 лѣтъ берегъ въ этомъ мѣстѣ поднялся на 5,8 м. 31 марта 1866 г. В. подвергся бомбардированію со стороны испанскаго адмирала Пунеса.

Вальполь (сэръ Робертъ, Walpole, графъ Орфордъ) — англійскій государственный членъ, родился въ 1676 году, учился въ Кембриджѣ; въ 1700 г. женился на дочери богача сэра Джона Шортера, лондонскаго лордъ-мера, и въ 1701 г., послѣ смерти отца, занялъ его мѣсто въ нижней палатѣ, гдѣ въ скоромъ времени сдѣлался однимъ изъ самыхъ видныхъ и дѣятельныхъ предводителей виговъ. Благодаря покровительству Мальборо, онъ сдѣлался въ 1708 г. членомъ кабинета. Но въ 1711 г., когда тори получили перевѣсъ при дворѣ королевы Анны, В. не только потерялъ должность, но былъ обвиненъ въ подкупѣ, заключенъ въ Тоуеръ и признанъ недостойнымъ засѣдать въ парламентѣ. По вступленіи на престолъ Георга I, В. снова вошелъ въ милость и въ 1715 г. сдѣлался первымъ лордомъ казначейства. Какъ членъ и докладчикъ коммисіи, которой было поручено слѣдствіе надъ вышедшими въ отставку торійскими министрами, В. жестоко отомстил своимъ врагамъ и добился осужденія Болингброка и Ормонда. Въ апрѣлѣ 1717 г. онъ снова долженъ былъ выйти изъ министерства, по обвиненію въ подкупѣ членовъ парламента и примкнулъ къ оппозиціи. Это продолжалось недолго, и въ 1721 г., послѣ крушенія южно-океанскаго акціонернаго общества, В. вторично занялъ прежнее мѣсто перваго лорда казначейства. На этомъ мѣстѣ, благодаря умѣлой администраціи и строгой бережливости въ государственномъ хозяйствѣ, онъ въ 18 лѣтъ успѣлъ безъ особенныхъ финансовыхъ реформъ уменьшить государственный долгъ на 7 милл., а проценты съ него — на цѣлую половину. Всѣ внѣшнія осложненія онъ старался устранить дипломатическими средствами, не прибѣгая къ войнѣ, которая въ его глазахъ была «самымъ пагубнымъ дѣломъ». И действительно, твердостью и искусствомъ своей дипломатіи онъ одерживалъ безкровныя побѣды и хвастался, что «въ Европѣ въ такомъ-то году убито 50 тыс. человекъ и между ними ни одного англичанина». Торговля и промышленность процвѣли при немъ и многое имъ было сдѣлано для поднятія благосостоянія американскихъ колоній. Между прочимъ, дозволивъ колоніямъ вывозить ризь куда угодно, онъ достигъ того, что итальянскій и египетскій ризь вскорѣ былъ вытѣсненъ на европейскій рынокъ американскимъ. Но радомъ съ этимъ онъ былъ крайне неразборчивъ на политическія средства; онъ ввелъ формальную систему подкупа парламентскихъ дѣятелей и прямо говорилъ, что «знаетъ дѣну каждому человѣку». Къ чести В. надо прибавить, что самъ онъ ничѣмъ не пользовался и былъ богаче при вступленіи въ должность, чѣмъ при отставкѣ. Въ 1723 г., во время поѣздки Георга I въ Ганноверъ, В. былъ назначенъ членомъ регентства и, не смотря на

всѣ козни враговъ, сохранилъ расположеніе двора во все царствованіе Георга I. Въ такой же милости онъ находился и при Георгѣ II; но значеніе его въ палатѣ общія постепенно уменьшалось. Когда въ 1738 г. Сэнди публично обвинилъ его въ парламентѣ въ подкупахъ, вѣроломствѣ и другихъ преступленіяхъ, В. хотя и защищался съ большою ловкостью, но избѣгъ обвиненія только благодаря вмѣшательству двора. Очень неохотно рѣшился онъ въ 1739 г. на объявленіе войны Испаніи и Франціи, неуспѣшно веденіе которой, вмѣстѣ съ поблжками ганноверской политикѣ короля, еще болѣе усилило его непопулярность. Къ его противникамъ пристали теперь и болѣе строгіе виги, и съ ними принцъ валлійскій. При открытіи парламента въ 1742 г., уже во время преній объ адресѣ, В. поставилъ вопросъ о довѣрїи и, получивъ только большинство 4 голосовъ, сложилъ съ себя свои должности. Король пожаловалъ его въ пэры, съ титуломъ графа Орфордскаго, и назначилъ ему пенсію. В. умеръ въ 1745 г.; въ 1855 г. ему воздвигнуть памятникъ въ Вестминстерскомъ аббатствѣ. Его «Политическое завѣщаніе» появилось въ Парижѣ и Амстердамѣ (1767); исторія его жизни описана въ извѣстномъ романѣ «Нарзансъ, персидскій министръ» (Лондонъ, 1755). Ср. Сохе, «Memoirs of the life and administration of Sir Robert W.» (3 т., Лонд., 1798); Ewald, «Sir Robert W., a political biography» (Лонд., 1877).

Вальполь (Гораций Walpole)—англ. писатель, сынъ предыдущаго, род. 1717 г., получилъ образованіе въ Кембриджѣ и потомъ путешествовалъ по Европѣ. Вернувшись въ Англію, онъ былъ избранъ въ парламента, а послѣ смерти отца перешелъ въ верхнюю палату, былъ искреннимъ вигомъ, но не принималъ участія въ преніяхъ и въ 1758 г. совершенно отказался отъ общественныхъ дѣлъ. Поселившись въ своемъ имѣніи, въ Твикенгамѣ, онъ выстроилъ себѣ тамъ настоящій замокъ въ средневѣковомъ вкусѣ и собралъ въ немъ драгоценную коллекцію предметовъ искусствъ, книгъ, автографовъ и всевозможныхъ рѣдкостей (она продана съ аукціона въ 1842 г.*). Здѣсь онъ и умеръ холостымъ, въ 1797 г. Изъ его сочиненій заслуживаютъ упоминанія: «Catalogue of engravers who have been born or resided in England» (1763) и «Catalogue of the royal and noble authors of England, Scotland and Ireland» (1758). Кромѣ того, онъ написалъ фантастическій романъ: «The Castle of Otranto» (1764, новое изданіе 1886), являющийся родоначальникомъ огромнаго количества подобныхъ же произведеній; это была первая попытка ввести въ область романа феодальную эпоху; трагедію «The mysterious mother» (1768) и «Historic doubts on the life and reign of Richard III» (1768). Но настоящую славу доставили В. его письма и мемуары. Первые, изданныя въ 6 т. въ 1841 г. и дополненныя въ 1851 г. 2-мя томами его

*) Въ 1779 г., по повелѣнію Екатерины II, изъ знаменитой коллекціи художественныхъ рѣдкостей В. приобретено для петербургскаго Эрмитажа 198 картинъ художниковъ различныхъ школъ, на сумму 35000 фунт. стерлинговъ.

корреспонденции съ повѣтомъ Мазонемъ (полн. изд. Кёнингема въ 9 т., 1857—59, нов. изд. 1880; въ извлеч. 1893), представляютъ образцы живости, остроумія, вѣдкости и даютъ полную жизни картини нравовъ и дѣлъ тогдашней эпохи. Мемуары Вальполя, начатыя въ 1751 г. и продолженныя почти до самой его смерти (новѣйшее изд. Лонд., 1846; 12 т.), во многомъ уступаютъ его письмамъ. Въ нихъ неприяно поражаетъ горечь, придирчивость и часто противорѣчивость отзывовъ о личностяхъ; но всетаки они заключаютъ въ себѣ цѣнный матеріалъ для исторіи царствования Георга II и Георга III. Ср. Warburton, «Memoirs of Horace W. and his contemporaries» (2 т., Лонд., 1851) и посвященный Горасу В. «Essay» Маколея.

Вальполь (Спенсеръ-Гораций Walpole)—консервативный англійскій политическій дѣятель, родственникъ Роберта В., род. въ 1806 году, получилъ образование въ Кембриджѣ и съ 1831 года съ успѣхомъ занимался адвокатурой. Женившись на дочери бывшаго перваго министра Персиваля, онъ сблизился съ торями и въ 1846 г. былъ избранъ ими въ парламентъ, гдѣ успѣлъ обратить на себя вниманіе своей враждебностью къ католическому духовенству. Въ 1852 г. В. получилъ мѣсто старшаго секретаря (министра) по внутреннимъ дѣламъ въ кабинетѣ Дерби, но уже въ декабрѣ того же года долженъ былъ выйти въ отставку, вмѣстѣ со всѣмъ торійскимъ министерствомъ. Его безупречный торизмъ доставилъ ему высокую честь быть избраннымъ въ нижнюю палату отъ кембриджскаго университета, а въ 1858 г. онъ занялъ прежній постъ въ новомъ министерствѣ тори. Въ третій разъ онъ получилъ портфель внутреннихъ дѣлъ въ 1866 г., но уже въ май 1867 г. долженъ былъ уступить свое мѣсто Гаторну Гарди вслѣдствіе вызваннаго имъ кроваваго столкновенія между народомъ и полиціей по случаю громаднаго митинга реформистовъ въ Гейдъ-Паркѣ въ Лондонѣ. Свое мѣсто въ парламентѣ отъ кембриджскаго университета онъ удержалъ и при новыхъ общихъ выборахъ въ 1868, 74 и 80 г. Сынъ его Спенсеръ В., род. 1839 г., извѣстенъ какъ историкъ и написалъ въ 1874 г. біографію своего дѣда, министра Персиваля и «Исторію Англій съ 1815 г.» (Лонд., 1878—86, 5 т.).

Вальпургіева ночь—съ 30 апрѣля на 1 мая, по германскому народному повѣрью, служитъ годичнымъ праздникомъ вѣдьмъ, собирающихся въ эту ночь вокругъ своего повелителя-сатаны — на высокой, недоступной горѣ Броккенъ, гдѣ и справляютъ свой «шабашъ». Повѣрье это, выведенное также Гете въ 1-ой части «Фауста», сложилось около конца VIII стол., вѣроятно, такимъ же образомъ, какъ возникла и распространилась вѣра въ колдуній и вѣдьмъ вообще: такъ какъ 1-ое мая съ особой торжественностью праздновалось язычниками (первый весенній праздникъ), то старыя женщины и вообще всѣ тѣ, которые не могли сразу отказаться отъ языческихъ обрядовъ въ пользу христіанства, несмотря на строгое запрещеніе (подъ страхомъ смертной казни), продолжали собираться въ недо-

ступныхъ мѣстахъ, чтобы подобающимъ образомъ, т. е. пѣснями и плясками, встрѣтить 1-ое мая. Обстановка (костры, дикая мѣстность), а можетъ-быть, и преданбно распускаемые этими тайными язычниками служки (чтобы избавиться отъ лишнихъ свидѣтелей), способствовали распространенію въ народѣ разказовъ о вѣдьмахъ, собирающихся въ эту ночь въ различныхъ недоступныхъ мѣстахъ. Названіе же произошло отъ совпаденія съ празднованіемъ 1-го мая памяти св. Вальпургіи, сестры св. Вилібальда, канонизованной въ 778 г.

Вальраве (Корнелій Walrave), прусскій инженеръ и военный архитекторъ, род. 1692 г., ум. 1773 г., извѣстенъ постройкой многихъ крѣпостей въ Пруссіи и осадными работами при обложеніи Праги и Козеля. Въ 1748 г., обвиненный въ казкокрадствѣ и государственной измѣнѣ, онъ впалъ въ немилость и до самой своей смерти прожилъ въ заключеніи, въ Магдебургской крѣпости.

Вальрафъ (Францъ-Фердинандъ Wallraf)—вѣм. археологъ, основатель Кельнскаго музея, род. въ 1748 г.; изучалъ богословіе и сталъ священникомъ, но въ 1786 г. получилъ кафедру естественной исторіи и эстетики въ кельнскомъ университетѣ; въ 1794 избранъ въ ректоры его, а съ упраздненіемъ университета сталъ читать лекціи по исторіи и изящнымъ искусствамъ въ «Центральной школѣ»; † 1824. В. былъ любителемъ рѣдкостей и все свое богатое собраніе ихъ подарилъ городу, чѣмъ положилъ основаніе городскому музею. Свои изслѣдованія о мѣстныхъ достопримѣчательностяхъ В. собралъ въ сочиненіи: «Sammlung von Beiträgen zur Geschichte der Stadt Köln».

Вальса (Ванъ-деръ, Van-der - Waals) **формула**, одинаково прилагаемая и къ газообразному и къ жидкому состоянію какого-либо вещества, выражаетъ зависимость между объемомъ, температурою и давленіемъ, подъ которымъ находится разсматриваемое вещество, при посредствѣ лишь двухъ постоянныхъ для даннаго вещества величинъ, определяемыхъ путемъ опыта. Эта формула, указавшая совершенно новое направленіе въ развитіи теоріи жидкостей, даетъ возможность вывода цѣлаго ряда въ высшей степени интересныхъ и важныхъ заключеній относительно свойствъ жидкостей и газовъ. Въ статьѣ о законѣ Бойля-Мариотта было уже сообщено, что вообще газы не вполне подчиняются этому закону. Равнымъ образомъ и законъ Гей-Люссака (см. Расширеніе газовъ), по которому, при повышеніи температуры на одно и то же число градусовъ, расширение всѣхъ газовъ одинаково и не зависитъ отъ испытываемаго газомъ давленія, не выражаетъ дѣйствительныхъ свойствъ газовъ. Вслѣдствіе этого и формула, представляющая собою совокупность обоихъ законовъ, извѣстная въ наукѣ подъ именемъ «характеристическаго уравненія газообразнаго состоянія тѣлъ» или «закона Бойля-Мариотта-Гей-Люссака» въ видѣ $p v = R(1 + \alpha t)$, гдѣ p —упругость газа, v —его объемъ (единицы вѣса), t —температура газа, α —коэффициентъ расширенія газа, равный $\frac{1}{273}$ и R —нѣкоторая постоянная для каждаго газа величина, находимая по форму-

лѣ $R = p_0 v_0$, (гдѣ v_0 —объемъ единицы вѣса разсматриваемаго газа при 0° и подъ давленіемъ p_0), является лишь приближительнымъ выраженіемъ свойствъ газовъ. Но, съ другой стороны, эта формула представляетъ собою непосредственное слѣдствіе кинетической теоріи газовъ (см. это сл.) въ той формѣ, въ какой въ концѣ пятидесятыхъ годовъ была развита она Клаузіусомъ. Представляя себѣ газъ, какъ собраніе весьма большого числа абсолютно-упругихъ частицъ, размѣры которыхъ ничтожны въ сравненіи съ средними расстояніями между ними, и допуская въ этихъ частицахъ, помимо возможныхъ вращательныхъ движеній, лишь прямолинейныя движенія всевозможныхъ направленій, т. е. полагая, что частицы газа не оказываютъ никакого дѣйствія другъ на друга (за исключеніемъ лишь моментовъ ихъ столкновенія), Клаузіусъ выводитъ слѣдующую формулу для упругости газа, или величины давленія газа на единицу поверхности:

$$p = \frac{1}{3} \rho G_0^2 (1 + \alpha t).$$

Здѣсь ρ —плотность газа, G_0 —средняя квадратичная скорость постепеннаго движенія частицъ газа при 0° . Замѣняя ρ равною ему величиною $\frac{1}{v}$, имѣемъ выраженіе закона Бойля-Мариотта-Гей-Люссака:

$$pv = \frac{1}{3} G_0^2 (1 + \alpha t).$$

Уклоненіе газовъ отъ этого закона даетъ поводъ предполагать, что сдѣланныя Клаузіусомъ два предположенія относительно частицъ газа не допустимы. Какъ ни малы по размѣрамъ эти частицы, тѣмъ не менѣе большое число ихъ въ данной массѣ газа заставляетъ принимать во вниманіе сумму ихъ объемовъ въ отношеніи всего объема, занимаемаго газомъ. При измѣненіи объема газа свободное для движенія частицъ пространство, не занятое матеріей частицъ его, будетъ измѣняться больше, чѣмъ измѣняется самый объемъ газа,—отсюда необходимость болѣе сильнаго измѣненія упругости газа, чѣмъ это слѣдуетъ по закону Бойля-Мариотта. Съ другой стороны, несомнѣнно частицы газа дѣйствуютъ другъ на друга, взаимно притягивая другъ друга. Это притяженіе должно увеличиваться вмѣстѣ съ уменьшеніемъ объема газа, т. е. съ уменьшеніемъ разстоянія между частицами,—отсюда необходимо вытекаетъ большее сжатіе газа, чѣмъ это было бы, если не принимать такого между-частичнаго дѣйствія. Ванъ-деръ-Вальсъ въ своей теоріи, прилагаяемой одинаково, какъ къ газообразному, такъ и жидкому состоянію (т. е. разсматривающей жидкость и газъ, какъ системы весьма подвижныхъ частицъ, взаимно притягивающихъ другъ друга), принимаетъ во вниманіе объемность частицъ и ихъ взаимное притяженіе и выводитъ свою знаменитую формулу въ слѣдующемъ видѣ:

$$\left(p + \frac{a}{v^2}\right)(v-b) = R(1 + \alpha t).$$

Здѣсь p , v и t по прежнему обозначаютъ давленіе, объемъ и температуру, a —для каждаго вещества вѣроятнѣе опредѣленная величина; она зависитъ отъ сдѣленія между частицами этого вещества въ газообразномъ

состояніи и названа Ванъ-деръ-Вальсомъ удѣльнымъ притяженіемъ (Specifiche Attraction); $\frac{a}{v^2}$ —представляетъ молекулярное давленіе на единицу ограничивающей разсматриваемое тѣло поверхности, нормально къ этой поверхности. Въ примѣненіи къ жидкости она выражаетъ то, что въ теоріи капиллярности (см. это сл.) Лапласа обозначается черезъ K . Величина b —представляетъ собою учетверенный объемъ всѣхъ частицъ въ разсматриваемомъ объемѣ тѣла, α —коэффициентъ расширенія идеальнаго газа, равный, какъ и выше, $\frac{1}{273}$; R есть нѣкоторая постоянная для каждаго тѣла величина. Если за единицу объема принять объемъ, какой занимаетъ при 0° газъ, находящійся подъ давленіемъ $p = 1$, то $R = (1+a)(1-b)$, и въ такомъ случаѣ формула В.-д.-Вальса получаетъ видъ:

$$\left(p + \frac{a}{v^2}\right)(v-b) = (1+a)(1-b)(1+\alpha t).$$

Входящія въ эту формулу постоянныя a и b могутъ быть численно опредѣлены различными способами. Наиболее удобное средство для нахождения a и b представляютъ наблюденія надъ такъ называемымъ критическимъ состояніемъ тѣла. Для каждаго вещества имѣется температура (τ), выше которой это вещество можетъ существовать лишь въ одномъ состояніи, газообразномъ. Это—«критическая температура по Эндрюсу (Andrews) или «температура абсолютнаго кипѣнія» по Д. И. Менделѣеву (см. слово Критическая температура). Пусть p представляетъ собою упругость газа въ моментъ превращенія въ него жидкости при критической температурѣ τ (p —такъ наз. «критическое давленіе») и v_c —объемъ при τ и подъ давленіемъ p , такъ называемый «критическій объемъ». В.-д.-Вальсъ доказываетъ, что при критической температурѣ, т. е. при $t = \tau$, его формула, которой можно легко придать видъ уравненія 3-ей степени, имѣетъ три равныхъ корня v и величина этихъ корней выражаетъ собою критическій объемъ v_c . Такимъ образомъ получается интересное слѣдствіе изъ этой формулы, представляется возможнымъ по даннымъ a и b находить критическія температуры, объемы и давленія. Въ самомъ условіи равенства трехъ корней уравненія:

$$v^3 - \left\{ b + \frac{(1+a)(1-b)(1+\alpha t)}{p} \right\} v^2 + \frac{a}{p} v - \frac{ab}{p} = 0$$
 даетъ въ результатѣ соотношенія:

$$1 + \alpha \tau = \frac{8}{27} \cdot \frac{a}{b} \cdot \frac{1}{(1+a)(1-b)}$$

$$v_c = 3b$$

$$p_c = \frac{a}{27 b^2}$$

Обратно, по найденнымъ изъ опыта τ , p , возможно опредѣленія a и b . Зная величину a для какаго либо газа, а также зная v_c , когда этотъ газъ превращенъ въ жидкое состояніе, находимъ для этой жидкости Лапласову постоянную $K = \frac{a}{v_c^2}$. Вычисленныя такимъ образомъ величины K для различныхъ жидкостей выражаются тысячами атмосферъ, такъ напр.,

для воздуха $K=1430$ атм., для алкоголя—2430, для сѣрнистаго углерода—2890, для воды—10700. Понятно отсюда, если принять теорію В. д. Вальса, почему жидкія тѣла такъ мало сжимаются подъ влияніемъ внѣшнихъ силъ. Эти силы, прилагаемыя къ жидкостямъ, вообще малы по сравненію съ претерпѣваемыми молекулярными, постоянными давленіями. Зная величину δ , мы находимъ сумму объемовъ молекулъ (частицъ), а опредѣливъ на основаніи нѣкоторыхъ соображеній и данныхъ, развиваемыхъ въ кинетической теоріи газовъ, число молекулъ, найдемъ и средніе размѣры каждой.

Особенно важно примѣненіе формулы В. д. Вальса къ вопросу о расширеніи жидкостей (см. это сл.). Точно также не малое значеніе имѣетъ эта формула и въ вопросахъ объ упругости паровъ, поверхностномъ натяженіи жидкостей и т. д. Своимъ мемуаромъ на голландскомъ языкѣ, подъ заглавіемъ: «Over de continuïteit van den gas-en vloeïstofftoestand», явившимся въ 1873 году въ Лейденѣ и представленнымъ въ качествѣ докторской диссертациі, В. д. Вальсъ положилъ начало кинетической теоріи жидкостей. И хотя формула В. д. В. не можетъ быть названа совершенною, его предположенія постоянства величинъ a и b не вполне вѣрны, тѣмъ не менѣе по своей простотѣ и полной опредѣленности физическаго значенія своихъ двухъ постоянныхъ болѣе, чѣмъ другія формулы, предложенныя позже (напр., формулы Клаузиуса, Виоли), даетъ возможность вывода различныхъ слѣдствій, съ пользою служащихъ для дальнѣйшихъ опытныхъ изслѣдованій.—Мемуаръ В. д. В. переведенъ въ 1881 г. на нѣмецкій языкъ подъ заглавіемъ: «Ueber die Continuität des Gasförmigen und flüssigen Zustandes». Послѣ этого мемуара В. д. В. напечаталъ рядъ статей, относящихся къ частичной физикѣ и къ теоріи растворовъ. Всѣ статьи В. д. Вальса, начиная съ 1877 года, являлись въ «Archives Néerlandaises» или въ изданіи академіи наукъ, въ Амстердамѣ.

И. Борманъ.

Вальсальва (Antonio Maria Valsalva, 1666—1783)—болонскій профессоръ анатоміи. В. имѣетъ важное значеніе въ исторіи въ двухъ отношеніяхъ: 1) своими изслѣдованіями по физиологіи и патологической анатоміи слухового органа, изложенными въ знаменитомъ сочиненіи «De aere humana tractatus, in quo integra ejusdem auris fabrica multis novis inventis et iconismis illustrata describitur etc.» (Болонья, 1705); 2) своимъ непосредственнымъ содѣйствіемъ въ патолого-анатомическихъ работахъ Морганни, вошедшихъ въ известное произведеніе послѣдняго: «De sedibus et causis morborum», сочиненіе, произшедшее переворотомъ въ дѣлѣ изученія медицины.

Г. Г.

Вальсальвы опытъ состоитъ въ томъ, что при закрытыхъ ртѣ и носѣ выдыхаемый воздухъ съ силой вгоняется въ ухо. Для распознаванія ушныхъ болѣзней этотъ опытъ имѣетъ значеніе только при опредѣленіи разрывовъ барабанной перепонки, но этотъ приемъ при леченіи страданія уха имѣетъ большое значеніе; на немъ основанъ такъ называемый душъ Полицера.

Г. Г.

Вальсамонъ (Феодоръ)—извѣстный греч. каноникъ XII ст., урожд. Константинополя; при императорахъ Мануилѣ Комнинѣ (1142—1181) и Исаакѣ Ангелѣ (1185—94) занималъ въ санѣ діакона, важныя должности въ Константинопольской церкви. Въ 1193 г. В. былъ возведенъ на антиохійскую патриаршую кафедру, но жить остался въ Константинополѣ и патриархомъ былъ только номинальнымъ, такъ какъ антиохійскій патриархатъ находился въ то время во власти крестоносцевъ. Важнѣйшимъ сочиненіемъ В. являются его толкованія (Συδῶμα) на Номоканонъ Фотія, составленныя имъ по порученію Мануила Комнина и патриарха Михаила Анхіала (1169—1177). Поводомъ къ такому порученію послужило затрудненіе, встрѣтившееся въ церковной практикѣ вслѣдствіе устарѣлости нѣкоторыхъ законовъ, заключавшихся въ Фотиевомъ Номоканонѣ, но потерявшихъ практическое значеніе и не вошедшихъ въ позднѣйшій законодательный сборникъ—Базилики (см. это слово). На Вальсамона возложена была задача разъяснить: какіе законы и по изданіи Базилій сохранили силу дѣйствующаго права, разрѣшить кажущіяся противорѣчія и, наконецъ, привести позднѣйшія постановленія константинопольскаго синода и новеллы императоровъ. Толкованія В., законченныя при патриархѣ Георгіи II Ксифиліи (1193—1198), которому посвященъ этотъ трудъ, имѣютъ своимъ содержаніемъ Номоканонъ въ XIV титуловъ, въ полномъ его составѣ, т. е. какъ императорскіе законы, вошедшіе въ составъ Номоканона, такъ и каноны, составляющіе такъ называемую синтагму. Въ основу своего труда В. положилъ мысль, что неприятіе того или другого Юстиніановаго закона въ Базиликахъ должно быть истолковываемо какъ отмѣна этого закона. По поводу каждаго Юстиніановаго закона, вошедшаго въ Номоканонъ, В. дѣлаетъ замѣчаніе, принять ли этотъ законъ въ Базилики и въ какую именно ихъ часть. Если же законъ не находится въ Базиликахъ, комментаторъ почти всегда замѣчаетъ, что онъ утратилъ силу дѣйствующаго права. Однако, свидѣтельство В. относительно опущенія въ Базиликахъ того или другого положенія изъ Юстиніанова права не всегда безошибочно: оны судилъ только по находившимся въ его рукахъ рукописямъ, между тѣмъ какъ до насъ дошли и такія рукописи Вазиліекъ, въ которыхъ помѣщены нѣкоторые тексты изъ Юстиніанова права, по мнѣнію В. опущенные въ Базиликахъ. Иногда В. противорѣчилъ самъ себѣ, одинъ разъ отмѣчая извѣстный законъ изъ Номоканона отсутствующимъ въ Базиликахъ, а въ другой разъ указывая мѣсто, гдѣ находится въ нихъ этотъ самый законъ. Комментаторъ проводитъ мысль о превосходствѣ каноновъ надъ законами; первые, имѣя за себя авторитетъ императоровъ и святыхъ отцевъ, приравняются къ Священному Писанію. Несмотря, однако, на эту принципиальную точку зрѣнія, В. въ разныхъ мѣстахъ своихъ толкованій отдаетъ предпочтеніе законамъ передъ канонами. Въ комментированіи законовъ В. вполне оригиналенъ, такъ какъ ему не приходилось здѣсь пользоваться трудами какихъ-

либо предшествовавшихъ канонистовъ. Въ комментаріи канонистовъ, составлявшихъ содержание синтагмы, уже ранѣе истолкованной Зонарою (см. это сл.), В. слѣдуетъ этому послѣднему и нерѣдко дословно воспроизводить толкованія Зонары; иногда, впрочемъ, онъ дополняетъ и исправляетъ замѣчанія своего предшественника. Главная особенность комментарія В. къ канонамъ, въ сравненіи съ трудомъ Зонары, заключается въ томъ, что В., при указаніи различій между церковной практикою его времени и практикою періода вселенскихъ соборовъ, широко пользовался императорскими законами и постановленіями патриаршаго синода. Новѣйшее и лучшее научное издание толкованія В. сдѣлано Раллисомъ и Потлисомъ въ 1-мъ томѣ ихъ Синтагмы («*Σύνταγμα τῶν θείων καὶ ἱερῶν κανόνων...*», Аѳины, 1852). Какъ источникъ дѣйствующаго права Греческой церкви, они входятъ въ составъ Пидалиона, т. е. греческой Кормчей книги, официально изданной по распоряженію Константинопольскаго собора въ 1800 г., въ Лейпцигѣ. Въ Пидалионѣ каноны изложены на древнегреч. языкѣ, толкованія же—на новогреческомъ. Въ 1844 г. Пидалионъ изданъ былъ на народномъ языкѣ въ Румыніи, какъ источникъ дѣйствующаго права Румынской церкви. О томъ, чтобы толкованія В. употреблялись въ древнихъ славянскихъ церквяхъ, свидѣтельство не имѣется. На славяно-русскій книжный языкъ они были впервые переведены въ XVII стол. Епифаніемъ Славянецкимъ по порученію патр. Никона, но переводъ этотъ не былъ изданъ. Впрочемъ, и въ Русской церкви толкованія В. имѣли значеніе дѣйствующаго права, поскольку они были заимствованы авторомъ Аѳонскаго Номоканона, который съ XVII стол. издается у насъ при большомъ требникѣ. Наконецъ, Св. Синодъ неоднократно признавалъ авторитетъ В. и ссылался на него даже въ новѣйшее время (1864). Толкованія В. встрѣчаются и въ примѣчаніяхъ къ «Книгѣ правилъ св. апостоловъ» въ соборовъ вселенскихъ и помѣстныхъ и св. отецъ», изданной въ 1839 г. отъ св. синода. Толкованіями В. пользовался также пресвещ. Іоаннъ, авторъ «Опыта курса церковнаго законовѣдѣнія» (т. I—II, Спб., 1852), который признается весьма полезнымъ руководствомъ въ церковной практикѣ. Полный русскій переводъ толкованій В. къ канонамъ напечатанъ московскимъ обществомъ любителей духовнаго просвѣщенія въ предпринятомъ имъ въ 1875 г. изданіи правилъ апостольскихъ, соборныхъ и св. отецъ. Кромѣ толкованій В., уже будучи патриархомъ, написалъ 8 разсужденій (*μελέται*) по предметамъ церковнымъ, а въ 1195 г. отвѣты на вопросы александрійскаго патриарха Марка; эти сочиненія напечатаны въ 4-мъ томѣ Синтагмы Раллиса и Потлиса (Аѳины, 1854). Ср. В. Демидовъ, «Характеръ и значеніе толкованій на каноническій кодексъ греч. церкви—Арстина, Зонары и В.» (въ «Правосл. Обзорніи» 1888, кн. 7—9); В. Нарбековъ, «Толкованіе Вальсамона на Номоканонъ Фотія» (Казань, 1889).

Вальсингэмъ (сэръ Френсисъ Walsingham)—англійскій государственный чело­вѣкъ,

род. 1536 г., учился въ Кембриджѣ, путешествовалъ по матеріку и по воцареніи Елисаветы вернулся въ Англію. Будучи ревностнымъ протестантомъ, онъ поставилъ задачей своей жизни, съ помощью широко раскинутой сѣти шпионства, вывѣдывать и разстраивать всѣ ковы католическихъ державъ Европы противъ Елисаветы, не стѣсняясь никакими средствами. Особенно роковое вліяніе оказалъ онъ на судьбу Маріи Стюартъ. Съ помощью шпионовъ ему удалось открыть заговоръ Бабингтона, запутать въ него Марію, томившуюся тогда уже въ плѣну, и окончательно погубить ее, добывъ собственноручное письмо ея къ Бабингтону. Въ 1578 онъ заключилъ съ Голландіей Утрехтскій союзъ противъ Испаніи. Когда въ 1588 Филиппъ II вооружилъ свою армаду противъ Англіи, Вальсингэмъ съумѣлъ задержать выходъ ея въ море на цѣлый годъ. Вскорѣ, однако, онъ удалился отъ двора, недовольный тѣмъ, что Елисавета недостаточно оцѣнила его заслуги и отказала въ испрошенномъ имъ вознагражденіи. В. † въ 1590 году. Все свое имущество онъ истратилъ на службѣ государству. Ему же Англія обязана первыми попытками заселенія береговъ Сѣв. Америки. Переписка В., веденная имъ во время его посланничества во Францію, вышла въ свѣтъ подъ заглавіемъ: «*The complete ambassador*» (1665) и потомъ переведена на французскій языкъ (Амстердамъ, 1700). Приписываемыя ему «*Arcana aulica*» написаны не имъ.

Вальсъ (Walzer) — нѣмѣцкій танецъ. Въ старинномъ В. движеніе музыки было медленнѣе, чѣмъ въ новѣйшемъ, такъ назыв. вѣнскомъ В. (Wiener Walzer). В. пишется въ $\frac{3}{4}$ или $\frac{2}{4}$ такта. Старинный В. былъ коротокъ и писался въ двухкопѣнной формѣ; каждое копѣно заключало въ себѣ 8 тактовъ. Нерѣдко онъ сопровождался пѣніемъ. Затѣмъ В. получилъ трехкопѣнную форму, какъ, напр., у Вебера въ первомъ дѣйствіи «Фрейшютца». Соединились также два В., изъ которыхъ второй, поставленный между первымъ и его повтореніемъ, назывался трио и писался въ тональности квинтою ниже тональности перваго В. Новѣйшій В. получилъ болѣе обширную форму, состоящую изъ ряда небольшихъ В., которому предшествуетъ введеніе. Въ концѣ такого В. дѣлается еще кода, или заключеніе, состоящее изъ мотивовъ предшествовавшихъ В. Такой В. развился въ Вѣнѣ при Ланнерѣ, Штраусѣ, Гунгль, Лумби, Лабицкомъ. В. въ старой формѣ писали: Моцартъ, Бетховенъ (Ländler—танецъ весьма схожій съ В.), Францъ Шубертъ и многие другіе. У нѣкоторыхъ композиторовъ В. получилъ такую отдѣлку, что перешелъ изъ области танцевальной музыки въ область концертную, какъ, напримѣръ, у Вебера его знаменитое «*Auforderung zum Tanz*», у Шопена его многочисленные В., у Глинки «В.-фантазія», у Рубинштейна «В.-капризъ», у Брамса и пр. В. уже давно вошелъ въ балетную музыку. Въ этой области лучшими композиторами вальсовъ считаются Делибъ, Гуно, Чайковский. *Н. Соловьевъ.*

Вальтариусъ, или точнѣе, Waltharius manu fortis (т. е. Вальтариусъ-силачъ)—названіе латинской поэмы, написанной гекзаметра-

ми монахомъ С.-Галленскаго монастыря, Эгардомъ I (ум. 973 г.). Она исправлена современникомъ и учителемъ его Геральдомъ и позже передана монахомъ Эгардомъ IV (умеръ около 1060 г.). Эта поэма, несмотря на то, что написана на латинскомъ языкѣ, принадлежитъ къ числу важнѣйшихъ памятниковъ древняго нѣмецкаго героическаго эпоса. Въ ней описывается пребываніе героя Вальтера Аквианскаго (Vascónlant) у Аттилы, бѣгство его съ Гильдегундой, дочерью короля Генриха Бургундскаго, столкновѣніе его вблизи Вормса съ витязями короля Гунты и наконецъ съ самимъ этимъ королемъ. Важнѣйшимъ источникомъ поэмы (лучше всего изданной Я. Гриммомъ въ его «Lat. Gedichte der 10 u. 11 Jahrh.», Геттингенъ, 1837; позже—Гольдеромъ, съ переводомъ Шеффеля, Штуттгартъ, 1874), была по всей вѣроятности, одна нѣмецкая пѣсня, очень распространенная въ X вѣкѣ. Эпическая сила этой пѣсни сохранилась и въ самой поэмѣ, несмотря на чужой языкъ и формы послѣдней.

Вальтгамъ (Waltham)—городъ въ сѣверо-американскомъ штатѣ Массачусетсѣ, лежитъ на рѣкѣ Чарльзъ въ 16 километрахъ отъ Бостона; число жит. около 15 т. (1886). Изъ числа многихъ фабрикъ, находящихся въ В., всемирной известностью пользуется огромная фабрика часовъ «American Watch Company»; она основана въ 1854 г. и была первою фабрикою, на которой часы начали выдѣлываться машинами.

Вальтеллина (Val Tellina или Teglino)—въ обширномъ смыслѣ слова названіе верхней долины Адды, въ итальянской провинціи Сондріо, начиная со Стельвио до озера Комо; въ болѣе тѣсномъ—нижній уступъ той же долины, въ 90 км. длиною, отдѣляющійся отъ мѣстности Бормио ущельемъ Серра ди Мориньоне. Собственно В. есть живописная, богатая растительностью и обращенная на западъ долина между Ретійскими Альпами (см. Альпы, 10) и Бергамскими Альпами (см. Альпы, 13), склоны которыхъ до самыхъ вершинъ покрыты хвойными лѣсами и горными пастбищами. Окаймляющіе ее холмы, оживленные множествомъ церквей и монастырей, мѣстечекъ и деревень, съ окружающими ихъ каштановыми рощами и виноградниками, чрезвычайно плодородны и на правой сторонѣ долины даютъ превосходную красную вина (сасселла, инферно, грумелло и проч.); самая долина, въ нижней своей части болотистая, въ верхней изобилуетъ плодовыми садами и засѣянными кукурузой и хлѣбомъ полями.

Въ Средніе вѣка В., подобно Бормио и Киавеннѣ, составляла часть Ломбардіи, была присоединена вмѣстѣ съ нею къ герцогству Миланскому и въ 1512 г. уступлена Граубюнденскому союзу, который управлялъ всѣми тремя странами, какъ подчиненными ему областями. 19 июня 1620 г. католики В., подъ предводительствомъ рыцаря Рабустели Гросотто, пытались, посредствомъ умерщвленія союзныхъ должностныхъ лицъ и проповѣдниковъ, а также всѣхъ жителей реформатскаго исповѣданія, освободиться изъ-подъ власти союза (Вальтеллинское убійство). Съ помощью Франціи союзни-

камъ удалось, однако, снова овладѣть долинами и удержать ихъ за собою до 1797 г., когда В. отдѣлился отъ Граубюндена и былъ присоединенъ Наполеономъ къ Цисальпинской республикѣ. Въ 1804 г. всѣ три области были присоединены къ наполеоновскому Итальянскому королевству, въ 1814 г. къ Ломбардо-Венеціанскому королевству подъ властію Австріи, а послѣ войны 1859 г.—къ новому Итальянскому королевству, въ которомъ онѣ образуютъ провинцію Сондріо (3268 кв. км., въ 120516 жит.). Ср. Romegiali, «Storia della Valtellina» (Сондріо, 1834); Leopardi, «Das Thal V.» (Лейпц., 1860); Tschudi, «Graubünden u. s. w.» (Сентъ-Галленъ, 1871); «Guida alla Valtellina» (Миланъ, 1873).

Вальтеллинскій походъ 1635 г.—Людвикъ XIII, принявъ въ 1634 г. дѣятельное участіе въ 30-ти лѣтней войнѣ, отправилъ герцога Рогана, съ 12 тыс. пѣхоты и 1½ т. конницы, въ Вальтеллину (см. это сл.), чтобы прервать сообщеніе Италіи съ Германіею. Весною 1635 г. Роганъ вступилъ въ Швейцарію, а изъ Граубюндена двинулся въ Вальтеллину небольшой французскій отрядъ генерала Ланде. Въ концѣ мая оба эти отряда успѣли соединиться. Движеніе ихъ было такъ быстро, что императоръ германскій и испанцы (занимавшие Миланъ) узнали о немъ, когда Роганъ находился уже на берегахъ Адды. Но такъ какъ у послѣдняго, за отдѣленіемъ отрядовъ въ разныя мѣста, осталось всего около 9½ т. войска, то онъ на первое время ограничился оборонительными дѣйствіями, занявъ центральную позицію у Сондріо. Вскорѣ положеніе Рогана, въ виду двинутой противъ него имперскихъ и испанскихъ войскъ, подъ начальствомъ Фернамонда и Сербеллони, сдѣлалось весьма опаснымъ. Искусное маневрированіе, съ одной стороны, а съ другой—медлительность неприятелей спасли французевъ; а 27 июня Роганъ, внезапно нападъ около Лювильо на безпечно стоявшій тамъ отрядъ Фернамонда, одержалъ надъ нимъ полную побѣду. Вслѣдъ затѣмъ Роганъ, присоединивъ къ себѣ нѣсколько сотъ человекъ граубюнденскаго ополченія, нанесъ рѣшительное пораженіе имперцамъ у м. Маццо, на р. Аддѣ. Послѣ этого испанцы, стоявшіе въ укрѣпленной позиціи у Фузины (на лѣв. берегу Адды), послѣдно отступили въ Миланъ. Такимъ образомъ Вальтеллина была очищена отъ неприятеля. Время отдыха Роганъ употребилъ на приведеніе арміи въ порядокъ и истребованіе подкрѣпленій изъ Франціи, Швейцаріи и Граубюндена. Въ половинѣ октября военныя дѣйствія возобновились: Фернамондъ, собравъ около 14 тыс. войска, двинулся впередъ, но, по прибытіи его въ долину Фреэль (въ верховьяхъ Адды, выше Бормио), былъ атакованъ французами и снова разбитъ. Между тѣмъ Сербеллони, не знавшій объ этомъ пораженіи, вступилъ въ Вальтеллину и расположился на сильной позиціи около Морбеніо. Здѣсь Роганъ атаковалъ его и, несмотря на упорную защиту испанцевъ, принудилъ ихъ отступить, съ большимъ урономъ. Послѣ этой побѣды, французы, оставшіеся обладателями Вальтеллины, расположились на зимнихъ квартирахъ около

м. Тирано. Ср. «Mémoires et lettres de Henri duc de Rohan, sur la guerre de la Valteline» (1758); Hofer, «Feldzug des Herzogs Rohan in Veltlin (1635), mit Bemerkungen über den Gebirgs-Krieg»; «Campagne du duc de Rohan dans la Valteline en 1635» (Амстерд., 1788); Prevôt, «Vie du duc de Rohan» (1775).

Вальтеговень (Адалбертъ фонъ) — Valtenhofen) — физикъ и электротехникъ, род. въ 1828 году. Состоялъ директоромъ электротехническаго института при высшей технической школѣ въ Вѣнѣ. Труды его, напечатанные въ ученыхъ запискахъ вѣнской академіи и специальныхъ периодическихъ изданіяхъ, касаются преимущественно законовъ электро-магнетизма и его пракческаго примѣненія. Онъ написалъ: «Grundriss der mechan. Physik» (Лейпцигъ, 1875) и большую монографію «Die internationalen absoluten Masse, insbesondere die elektrischen Masse» (Брауншвейгъ, 1885).

Вальтерекирхенъ (Робертъ, баронъ Walterskirchen) — австрійскій депутатъ, род. въ 1839 г.; дослужившись въ арміи до чина маіора, вышелъ въ отставку и посвятилъ себя сельскому хозяйству (въ своей родиѣ Штирія) и политико-экономическимъ наукамъ; шесть лѣтъ былъ членомъ штирійскаго сейма и девять лѣтъ (съ 1873) — австрійскаго рейхсрата, гдѣ сдѣлался вліятельнымъ членомъ прогрессивной партіи, возстававшей противъ боснійской оккупациі и расширения военнаго бюджета. Позже онъ разошелся съ своими единомышленниками и, послѣ тщетныхъ попытокъ основать народную партію, отказался отъ депутатскихъ обязанностей (1882).

Вальтеръ — герой средневѣковыхъ западноевропейскихъ романовъ разнаго содержанія. Первую группу составляютъ рассказы о вѣрной женѣ: они были очень популярны во всей западно-европейской литературѣ и образцомъ для нихъ служила послѣдняя новелла «Декамерона» Боккаччо, сперва въ латинскомъ переводѣ Петрарки, а потомъ въ оригиналѣ. Въ славянскія литературы повѣсть эта проникла, кажется, непосредственно изъ Италіи. Раньше всего она появилась въ чешской литературѣ, гдѣ извѣстна по тремъ рукописямъ, носящимъ заглавіе «Walterus a Grizeldis» и относящимся къ 1459, 1472 и 1520 г. Съ тѣхъ поръ повѣсть сдѣлалась необыкновенно популярной въ Чехіи и печатается даже еще въ настоящее время. Сюжетомъ ея служить исторія вѣрной и послушной жены одного маркиза, дочери простаго крестьянина; мужъ жлобаетъ испытать ея послушаніе и подвергаетъ ее ужаснымъ нравственнымъ мученіямъ: отнимаетъ у нея дѣтей, отсылаетъ ее къ отцу, чтобы жениться на другой; но убѣдившись, что она во всемъ послушна его волѣ, воздастъ ей должныя похвалы, возвращаетъ дѣтей и прежне положеніе. Въ польской литературѣ извѣстны два изданія этого романа: 1571 г., подъ загл. «Grizella» — перекладъ съ нѣмецкаго языка, и стихотворное изложеніе повѣсти, перекладанное непосредственно изъ Декамерона Матвѣемъ Глосковскимъ въ 1641 г. Вторая группа романовъ, въ которыхъ В. является героемъ, имѣетъ слѣдующій сюжетъ:

рыцарь добываетъ себѣ невѣсту, дочь короля; но соперникъ его, королевичъ, преслѣдуетъ по-вобратныхъ и теряетъ вслѣдствіе этого жизнь. Романъ былъ очень распространенъ въ германскихъ и скандинавскихъ странахъ и оттуда, вѣроятно, перешелъ въ Польшу. Именно польскій романъ о Вальтерѣ или Вальгерѣ изъ Тынца сходенъ съ романомъ «Waltherius». (см. выше). На польской почвѣ романъ претерпѣлъ большія измѣненія: во-первыхъ онъ былъ локализованъ, а во-вторыхъ къ нему была придѣлана вторая часть совершенно другого происхожденія. Въ этой польской повѣсти, помѣщенной въ хроникахъ Богухвала и Бѣльскихъ, а также и въ геральдическомъ трудѣ Папроцкаго, разсказывается, что Вальгеръ, съ привезенной въ Польшу женой Геллигундой, дочерью франкскаго короля, поселились въ Тынцѣ. Въ ихъ замкѣ былъ заключенъ въ темницу сосѣдъ Вальтера, рыцарь Виславъ. Во время отсутствія В. Геллигунда сошлась съ Виславомъ и бѣжала съ нимъ въ его замокъ Вислицу; потомъ они общими силами взяли въ плѣнъ В., пригвоздила къ стѣнѣ въ своей столовой и на его глазахъ предавались взаимнымъ ласкамъ. В., съ помощью сестры Вислава, Ринги, освободился изъ оковъ, убилъ измѣнниковъ, а самъ женился на Рингѣ. Разсказъ этотъ сходенъ даже въ частностяхъ съ западно-европейскими романами о вѣрной женѣ Вризельдѣ; но по всей вѣроятности, онъ заимствованъ поляками не съ запада, а съ востока, именно изъ Россіи, на что особенно указываетъ неизвѣстное въ Польшѣ слово «Wdaly», служащее постояннымъ эпитетомъ В. и которое есть ничто иное какъ русское «удалой». Въ русской литературѣ романъ о невѣрной женѣ до сихъ поръ не найденъ, хотя сходные съ нимъ сюжеты повторяются въ былинахъ о Иванѣ Годиновичѣ и о Михаилѣ Потыкѣ. Такіе же сюжеты мы находимъ во многихъ разсказахъ южныхъ славянъ и въ повѣсти о Соломонѣ, хотя ни одинъ изъ этихъ разсказовъ не могъ служить непосредственнымъ источникомъ для предполагаемой русской редакціи. Смѣшеніе двухъ сюжетовъ и именъ произошло на польской почвѣ вслѣдствіе слѣдующихъ причинъ: въ западно-европейскихъ рукописяхъ чаще всего за повѣстью о вѣрной и послушной женѣ слѣдовалъ разсказъ о невѣрной женѣ; а такъ какъ въ извѣстныхъ чешскихъ редакціяхъ невѣрная жена, по образу вѣрной, названа Бризельдой, то и ея мужъ могъ получить въ нѣкоторыхъ рукописяхъ имя Вальгера, Вальгерія или даже Вальтера. Ср. Поливка «Dvě povídky v české literaturě XV stol.», Прага, 1889 (здѣсь указана литература предмета), и кромѣ того, статьи Карловича и Наринга въ «Ateneum» (1881 и 1883).

И. Лос.

Вальтеръ (Walther) — пріоръ монастыря св. Виктора въ Парижѣ, жилъ въ XII в. и выступилъ яркимъ противникомъ аристотелевой діалектики. Въ своемъ сочиненіи «Contra quatuor labyrinthos Galliae» (существуетъ только въ рукописи въ Парижѣ), онъ, какъ послѣдователь мистическаго богословія, нападаетъ на четырехъ представителей расуходной схоластики: Петра Ломбарда, Абелара, Петра Пиктавійскаго и Гильберта Порретанскаго. *Вл. С.*

Вальтеръ изъ Мортани или Мортэни (Gualterus de Mauritania) — учитель знаменитаго схоластика Иоанна Сольсбёрйскаго, род. въ началѣ XII вѣка въ названномъ фламандскомъ мѣстечкѣ, преподавалъ философію въ Парижѣ одновременно съ Абельаромъ, потомъ богословіе въ Реймсъ и Ланѣ (Laon). Умеръ епископомъ ланскимъ въ 1174 г. Придерживался Платоновой философіи, съ отбѣжкомъ пантеизма; училъ, что Богъ всему соприсутствуетъ въ мірѣ не только своимъ дѣйствіемъ, но и самымъ существомъ.

В. С.

Вальтеръ (Александръ Петровичъ) — русский анатомъ и физиологъ, родился въ 1817 г.; сначала учился въ Ревелѣ. Въ январѣ 1836 году Вальтеръ поступилъ въ дерптскій университетъ на философскій факультетъ, но потомъ перешелъ на медицинскій. По окончаніи курса Вальтеръ поѣхалъ за границу и занимался въ Берлинѣ у знаменитаго анатома и физиолога Иоганна Мюллера, а затѣмъ въ Вѣнѣ у Патрубуана, Берреса и Рокитанскаго. Въ 1843 г. В., по рекомендаціи Н. И. Пирогова, котораго онъ былъ ученикомъ, и членовъ особой комисіи (Спаскаго, Бѣра, Загорскаго, Маркуса и др.), былъ назначенъ исправляющимъ должность адъюнкта по кафедрѣ физиологической анатоміи и микроскопіи при кievскомъ университетѣ св. Владиміра, а въ 1846 г. избранъ экстраординарнымъ профессоромъ по той же кафедрѣ. Затѣмъ В. былъ ординарнымъ профессоромъ и завѣдывалъ анатомическимъ театромъ кievскаго университета съ 1843 по 1867 г. Въ 1867 г. В. вышелъ изъ университета, но въ 1869 г. былъ снова назначенъ сверхштатнымъ профессоромъ анатоміи. Въ 1874 г. онъ совсѣмъ оставилъ университетъ и былъ назначенъ медицинскимъ инспекторомъ варшавскихъ гражданскихъ больницъ. Изъ сочиненій В. назывемъ слѣдующія: «Ueber die Funktion des dem Plexus ischiadicus des Frosches bei gemengten Fäden des Sympatricus» («Müller's Arch. f. Anat. und Physiol.», 1843, и по-русски въ Запискахъ «Медико-Хирургической академіи», 1843), «Курсъ анатоміи человѣческаго тѣла» (1 изд. 1852, 2 изд. 1855). За это сочиненіе В. получилъ малую премию Загорскаго, «О санитарныхъ железахъ глотки» («Другъ здравія», 1852), «О дѣйствіи холода на организмъ животныхъ» («Современная медицина», 1863), «Thermophysiologische Studien» («Dubois-Reichert's Arch. f. Anat. und. Physiol.» 1865, Bullet. de l'Acad. d. sc. de St-Petersb.» 1866. По-русски: «Современная медицина», 1865 и 1866), «Zur Lehre der thierischen Wärme» («Virchow's Archiv», 1862 г. «Berl. med. Centralblatt.», 1865), «Лекціи о теплотѣ животныхъ» («Современная медицина», 1866 и 1867), «Курсъ практической и прикладной анатоміи человѣческаго тѣла» (выпуски 1 и 2, Кіевъ, 1870—1872). Кромѣ того, съ 1860 по 1881 г. В. издавалъ журналъ «Современная Медицина», по большей части состоявшій изъ его статей.

Э. Брандтъ.

Вальтеръ (Голякъ, Galtier Sans Avoir, Walther von Habenichts) — французскій рыцарь, прозванный такъ за свою бѣдность, предводитель пестрой беспорядочной толпы, которая весной 1096 г. выступила изъ Лота-

ринги для освобожденія Иерусалима, предшествуя настоящимъ крестоносцамъ. Эта толпа избывала по Рейну евреевъ и, грабя и разбойничая, прошла чрезъ Венгрію и Болгарію; сильно пострадала по дорогѣ, она дошла до Константинополя, гдѣ была дружески принята императоромъ Алексѣемъ. Вальтеръ, желая скорѣе начать войну съ невѣрными, переправился въ Азію, вопреки совѣтамъ императора, и при Никей потерпѣлъ пораженіе, въ которомъ погибъ самъ, съ большинствомъ своихъ людей.

Вальтеръ (Густавъ Walter) — извѣстный въ Германіи оперный пѣвецъ, род. въ 1835 г. въ Богеміи. Исключительный по красотѣ голосъ В. былъ причиною того, что онъ изъ служащаго на сахарной фабрикѣ превратился въ перваго тенора вѣнской оперы. Лучшими его ролями считаются: Фаустъ, Рауль въ Гугенотакъ, Вальтеръ въ «Нюрнбергскихъ Мейстерзингерахъ».

Н. С.

Вальтеръ (Джонъ Walter) — англійскій типографъ (родился въ 1739 г.), основатель газеты «Times» (см. это слово), первый нумеръ которой появился въ свѣтъ 1 января 1788 года. Съ 1803 года, когда редактировать газету сталъ сынъ его, тоже Джонъ В. (1784—1847), она стала приобретать значеніе не только въ Англии, но и на континентѣ. Внучъ основателя, третій Джонъ В. (род. 1818), получивъ образованіе въ Оксфордѣ, занимался адвокатурой и послѣ смерти отца сталъ завѣдывать изданіемъ газеты. Оба послѣдніе В. засѣдали въ палатѣ и принадлежали къ числу умѣренныхъ либераловъ.

Вальтеръ (Одингтонъ Walter) — англійскій музыкальный теоретикъ, монахъ, жившій въ графствѣ Ворчестеръ въ XIII стол., при королѣ Генрихѣ III. Какъ математикъ, онъ въ своемъ музыкальномъ трактатѣ: «De speculatione musicae» обратилъ особое вниманіе на ариметическія пропорціи интерваловъ, на размѣры струнъ, органныхъ трубокъ и колоколовъ, въ связи съ издаваемыми ими звуками, и на мензуральную систему, связанную съ четырехугольными нотами, изображающими опредѣленную длительность звука. Изложеніе послѣдней схоже съ изложеніемъ теоретика Франкона Кельнскаго. Сочиненіе В. состоитъ изъ шести частей и облачаетъ большую эрудицію автора, знаніе греческой литературы и церковной музыки Востока и Запада. Наиболее старинная копія съ этого сочиненія, относящаяся къ XV ст., хранится въ библиотекѣ коллегіи Христа въ Кембриджѣ.

Н. Соловьевъ.

Вальтеръ (Фердинандъ Walter) — нѣмецкій юристъ, род. въ 1794 г.; въ 1813 былъ добровольцемъ въ войнѣ съ французами, сражаясь въ одномъ изъ донскихъ казачьихъ полковъ; затѣмъ изучалъ право въ Гейдельбергѣ; въ 1818 г. получилъ кафедру въ Боннѣ. Избранный членомъ прусскаго національнаго собранія 1848 и затѣмъ первой прусскаго палаты 1849—50 гг., В. держался умѣренно-консервативнаго направленія. † въ 1879 г. въ Боннѣ. Изъ сочиненій его особенно извѣстностью пользуется курсъ церковнаго права — «Lehrbuch des Kirchengesetzes» (Боннъ, 1822; 14 изд., Герлаха, 1871; перев. на мног. иностр. яз.). Ему же принадлежатъ:

«Corpus juris germanici antiqui» (Берл., 1824, 3 т.); «Geschichte des römischen Rechts bis auf Justinian» (Боннъ, 1834—40; 3 изд., 1860, 2 ч.); «Deutsche Rechtsgeschichte» (тамъ же, 1852; 2 изд., 1857, 2 т.); «System des gemeinen deutschen Privatrechts» (тамъ же, 1855); «Juristische Encyclopädie» (тамъ же, 1856); «Das alte Wales» (тамъ же, 1859); «Fontes juris ecclesiastici» (тамъ же, 1862); «Naturrecht und Politik im Lichte der Gegenwart» (тамъ же, 1863; 2 изд., 1871) и др.

Вальтеръ (Федоръ Андреевичъ, Христофоръ-Фридрихъ von Walther)—библиографъ, первоначально былъ преподавателемъ древнихъ языковъ во многихъ петербургскихъ заведеніяхъ и частныхъ домахъ; въ числѣ его учениковъ были многіе выдающіеся дѣятели на поприщѣ государственномъ, научномъ и литературномъ, какъ напр., академики Овсянниковъ и Эдекауеръ, братья Лавровскіе, кн. А. И. Васильчиковъ; но знаменитѣйшимъ изъ нихъ является И. С. Тургеневъ (1835—37), сохранившій о своемъ учителѣ самыя теплыя воспоминанія и не мало обязанный ему своимъ эстетическимъ развитіемъ, о чемъ самъ Тургеневъ свидѣтельствуеетъ въ письмѣ отъ 2 ноября 1878 г., гдѣ онъ благодаритъ В. за любовь, которую онъ внушилъ ему къ великимъ произведеніямъ древности (текстъ письма въ «St. Petersburger Herald» 1884 г., № 157—161). Въ 1848 г. В. поступилъ на службу въ Императорскую Публичную библиотеку, которая ему всецѣло обязана своимъ замѣчательнымъ собраніемъ эльзевировъ, отличающимся чрезвычайно удачнымъ подборомъ изданій. Собраніе это В. описалъ въ сочиненіяхъ: «Die Elzevir-Sammlung in der Kais. Oeffentlichen Bibliothek zu St. Petersburg» (Спб., 1862); «Les Elzevir de la Bibliothèque Impériale Publi. de St. Pétersbourg» (Спб., 1864) и «Catalogue méthodique des dissertations ou thèses académiques imprimées par les Elzevir de 1616 à 1712, recueillies dans la Bibliothèque Impé-

riale Publique à St. Pétersbourg» (Брюссель; 1864, изъ «Bulletin du Bibliophile Belge, publ. par F. Neussner», t. XVII—XIX); послѣднее сочиненіе внесло много существенныхъ поправокъ и новыхъ данныхъ въ литературу предмета. В. издалъ еще «Schulreden, gehalten von E. von Collins, früheren Director der deutschen Hauptschule zu St. Petri zu Petersburg», (Спб., 1862 — съ обстоятельной біографіей); «Vom Norden, Polen und Schleswig-Holstein, die Angelpunkte napoleonischer Politik» (Лейпц. 1863), и, кромѣ того, по случаю разныхъ торжествъ и юбилеевъ написалъ цѣлый рядъ стихотвореній на лат. языкъ; многія изъ нихъ снабжены нѣмецк. и русск. переводами; перечень этихъ стихотвореній см. въ «Catalogue de la section des russica» (2 т., Спб., 1873), изданномъ Имп. Публичной бібліотекой. В. † 26 ноября 1886 г., имѣя свыше 70 лѣтъ отъ роду.

Вальтеръ фонъ-Клингень (Walther von Klingenberg)—миннезингеръ, происходилъ изъ богатаго и сильнаго рода въ Тургау; раздѣливъ съ своими двумя братьями отцовское наслѣдство въ 1250 или 1251 г., основалъ вмѣстѣ съ братомъ Ульрихомъ въ 1252 г. монастырь; затѣмъ въ 1256 г. уже одинъ основалъ для себя монастырь Клингенталя, около Базеля, а въ 1269 году—монастырь Сионъ въ Клингнау. Онъ пользовался политическимъ влияніемъ и состоялъ въ сношеніяхъ съ императоромъ Рудольфомъ Габсбургскимъ. Его пѣсни, числомъ восемь (дошедшія къ намъ по парижской рукописи), не выдаваясь ничѣмъ въ поэтическомъ отношеніи, отличаются изяществомъ формы; въ нихъ видно влияніе Готфрида Нейфенскаго; пѣсни эти находятся въ собраніяхъ Бодмера и Гагена, въ сочиненіи В. Ваккернагеля: «Walther von Klingenberg, Stifter des Klosters Klingenthal und Minnesänger» (Базель, 1845), а также и въ собраніи мелкихъ статей Ваккернагеля (2 т., Лейпцигъ, 1873 г.).

ПРИБАВЛЕНІЕ.

Таблицы для перевода метрическихъ (десятичныхъ) мѣръ въ русскія и русскіихъ—въ метрическія.

Въ Энциклопедическомъ Словарѣ принято употребленіе вообще десятичныхъ мѣръ, система которыхъ по простотѣ своей общается скоро сдѣлаться международною. Основною единицею ея служитъ метръ, французская мѣра длины, которой величина узаконена 7-го апрѣля 1795 г. и 4 июля 1837 г. Нормальный узаконенный платиновый метръ, находящійся въ архивахъ въ Парижѣ съ 22-го июня 1799 года, имѣетъ узаконенную длину при 0°, т. е. при точкѣ замерзанія воды или таянія льда. При изготовленіи этого нормальнаго метра требовалось, чтобы его длина составляла одну десятимилионную часть длины четверти земного меридіана. Во время обнародованія во Франціи закона о метрической системѣ названная часть меридіана по геодезическимъ измѣреніямъ составляла 0,513074 длины туаза, именно экземпляра, служившаго для измѣренія меридіана въ Перу. Туазъ дѣлился на 6 парижскихъ футовъ по 12 дюймовъ; въ дюймѣ содержалось 12 линий; слѣдовательно, туазъ равенъ 864 пар. линиямъ, а метръ равенъ 443,296 пар. линий. По новѣйшимъ геодезическимъ измѣреніямъ одна десятимилионная часть меридіана болѣе узаконеннаго метра на 0,0002 метра, т. е. на 0,2 миллиметра. Сравненіе длины англійскаго фута, который дѣлится на 12 дюймовъ по 10 линий, съ метромъ показало, что метръ равенъ 39,37079 англ. дюйм.; русскій футъ, по закону, равенъ англійскому и имѣетъ такія же подраздѣленія, какъ англійскій, и потому показанное отношеніе метра и англ. фута принято и у насъ.

Удобство десятичныхъ мѣръ заключается въ постоянномъ подраздѣленіи ихъ на десять.

Мѣры длины: метръ=10 десиметрамъ, десиметръ=10 сантиметрамъ, сантиметръ=10 миллиметрамъ, слѣдовательно метръ=10 дес.=100 сантим.=1000 мм.

10 метровъ составляютъ декаметръ (décamètre);

100 метровъ составляютъ гектометръ (hectomètre);

1000 метровъ составляютъ километръ (kilomètre);

10000 метровъ составляютъ мириаметръ (myriamètre).

Мѣры поверхности. Поземельною единицею мѣры служитъ гектаръ (hectare), равный 100 арамъ=10000 кв. метровъ.

аръ (are) равенъ 100 кв. метрамъ.

сантіаръ (centiare) равенъ 1 кв. метру.

Топографическія и географическія мѣры поверхности суть:

Квадратный километръ, равный 100 гектар.

» мириаметръ » 100 кв. км.

Въ другихъ случаяхъ употребляется квадратный метръ, раздѣляющійся на 100 квадрат. децим., 10000 кв. сантим., 1000000 кв. миллим.

Мѣры объема. Для измѣренія объемовъ употребляется куб. метръ, содержащій 1000 куб. десиметровъ, 1000000 куб. сантиметровъ, 1000000000 куб. миллим.

Для измѣренія жидкостей и сыпучихъ тѣлъ основною единицею принимается литръ (1 куб. десиметръ), подраздѣляющійся на 10 десиметровъ и 100 сантиметровъ.

10 литровъ составляютъ декалитръ

100 » » гектолитръ

1000 » » килолитръ или

1 куб. метръ.

Дрова измѣряются во Франціи куб. метрами, которые въ этомъ случаѣ называются стерами (stère); 10 стеровъ составляютъ декастеръ, 0,1 стера—десистеръ.

Мѣры вѣса. Основная единица вѣса, граммъ, есть вѣсъ кубич. сант. воды въ состояніи наибольшей плотности (при температурѣ 4° стоградуснаго термометра); прочія мѣры, большія или меньшія одного грамма, помѣщены въ слѣдующей таблицѣ:

Тонна (millier ou tonneau de mer, ou tonne métrique)=1000 килогр.

Квинталь (quintal métrique)=100 килогр.

Килограммъ (kilogramme) =1000 грамм.

Гектограммъ (hectogramme) =100 грам.

Декаграммъ (décagramme) =10 грам.

Граммъ содержитъ 10 десиграммовъ, 100 сантиграммовъ, 1000 миллиграммовъ.

Для перевода десятичныхъ мѣръ въ русскія и обратно мною съ Н. С. Еремѣевымъ были составлены таблицы, изданныя въ 1868 г. подъ заглавіемъ: «Сравнительныя таблицы десятичныхъ и русскихъ мѣръ». Редакція Словаря

сочла полезным поместить здѣсь сокращенныя таблицы для употребленія читателями Словаря. Цифры въ этихъ таблицахъ всѣ вновь перечислены на болѣе точныхъ основаніяхъ; во многихъ случаяхъ эта точность излишне для практическаго употребленія, тѣмъ не менѣе она не дѣлаетъ употребленіе таблиц болѣе затруднительнымъ. Всякій можетъ откинуть сколько угодно десятичныхъ знаковъ въ числахъ таблицы, смотря по степени точности, которая ему нужна.

Система русскихъ мѣръ всякаго рода есть слѣдующая:

Мѣры длины. Верста=500 сажениамъ; сажень=7 футамъ=3 аршинамъ; футъ=12 дюймамъ; дюймъ=10 линіямъ, линія иногда (напр. въ артиллерійскихъ измѣреніяхъ) раздѣляется на 10 точекъ; аршинъ=28 дм.=16 вершкамъ.

Мѣры поверхности.—Квадратная верста=500² кв. саж.=250000 кв. саж.; кв. саж.=49 кв. фут.=9 кв. арш.; кв. футъ=144 кв. дм.; кв. дм.=100 кв. лин.; кв. арш.=784 кв. дм.=256 кв. вершкамъ. Поземельная мѣра—десятина=2400 кв. сажениамъ.

Мѣры объемовъ. Кубическая саж.=343 куб. фут.=27 куб. арш. Куб. футъ=1728 куб. дм.; куб. дм.=1000 куб. линіямъ.

Куб. арш.=21952 куб. дм.=4096 куб. вершк. Для жидкостей: бочка=40 ведрамъ; ведро=10 штофамъ, или кружкамъ=20 бутылкамъ; штофъ=10 чаркамъ, или осьмушкамъ.

Для сыпучихъ тѣлъ: четверть=2 осьминамъ=8 четверикамъ=64 гарнцамъ.

Мѣры вѣса. а) Торговаго: берковецъ=10 пудамъ; пудъ=40 фунт.; фунтъ=32 логамамъ=96 золотникамъ; золотн.=96 долямъ. б) Аптекарскаго: фунтъ=12 унціямъ; унція=8 драхмамъ; драхма=3 скрупуламъ; скрупулъ=20 гранамъ. Аптекарскій фунтъ меньше торговаго и вѣсится только 84 золотника.

Всѣ таблицы расположены на 8 стран., а именно: на первыхъ четырехъ—для перевода десятичныхъ мѣръ въ русскія, на слѣдующихъ четырехъ—для обратнаго перевода.

Описание таблицъ.—На таблицѣ стр. IV, въ первомъ столбцѣ цифръ помѣщены числа миллим., метр. и килом. Въ одной строкѣ съ ними помѣщены соответственныя числа, а именно: число дюйм., соответствующее миллимет. 1-го столбца находится во второмъ столбцѣ; числа футовъ плюсъ дюймовъ, и плюсъ линій, помѣщенные въ 3, 4 и 5 столбцахъ, соответствуютъ числамъ метровъ 1-го столбца и т. д., какъ это обозначено на верху столбцовъ.

Примѣръ употребленія таблицъ. Нужно 12 метровъ обратить въ футы, дюймы и линіи, а также въ сажени, аршины и вершки. Пользуемся 1-ю таблицею:

10 метр.	=	32 фут.	9 дюйм.	1,08 лин.
2 »	=	6 »	6 »	7,42 »
12 метр.	=	39 фут.	3 дюйм.	8,5 лин.

10 метр.	=	4 саж.	2 арш.	0,98 вершк.
2 »	=	2 »	2 »	12,99 »

12 метр.	=	5 саж.	1 арш.	13,97 вершк.
----------	---	--------	--------	--------------

Другой, болѣе сложный примѣръ: 355 килом. и 157 метр. обратить въ версты, сажени и футы.

300 килом.	=	281 верст.	109 саж.	6,7 фута.
50 »	=	46 »	435 »	0,0 »
5 »	=	4 »	343 »	3,5 »

355 килом.	=	332 верст.	388 саж.	3,2 фута.
------------	---	------------	----------	-----------

100 метр.	=	328 фут.	1 дм.	0,79 лин.
50 »	=	164 »	0 »	5,39 »
7 »	=	22 »	11 »	5,96 »

157 метр.	=	515 фут.	1 дм.	2,14 лин.
-----------	---	----------	-------	-----------

Въ этой послѣдней величинѣ, пренебрегая 1 дюймою и линіями, превратимъ 515 фут. въ сажени; полученныя 73 саж. 4 фута придаемъ къ прежде-полученному числу, отъ котораго отбросимъ десятыя доли фута:

332 версты	388 саж.	3 фута.
— »	73 »	4 »

332 версты	462 саж
------------	---------

Для болѣе точнаго вычисленія надо взять для километра число, стоящее послѣднимъ въ вертикальномъ ряду передъ первымъ столбцомъ и помножить его на 355,157; полученное произведение покажетъ соответственное число верстъ и десятичныхъ ея частей, которыя надо обратить по требованію въ сажени и футы 0,9373998 в. × 335157 = 332,92110... версты=332 вер. 462 саж. 3,5 фута.

Разность по двумъ способамъ вычисленія составляетъ 3 1/2 фута; по поводу этого примѣра замѣчу, что помѣщенныя здѣсь сокращенныя таблицы не назначаются для точныхъ геодезическихъ вычисленій.

Таблица на стр. V служить для обращенія десятичныхъ мѣръ поверхности въ русскія.

Примѣръ. 685 гектаровъ 75 аровъ обратить въ десятины и кв. саж.

600 гектар.	=	549 дес.	478 кв. саж.	—
80 »	=	73 »	544 »	»
5 »	=	4 »	1834 »	»

70 аровъ	=	0 дес.	1537 кв. саж.	37 кв. фут.
5 »	=	0 »	109 »	41 »

685 гект. 75 аровъ = 627 дес. 1353 кв. саж. если отбросить кв. футы.

Таблица стр. IV составлена для обращенія куб. миллим. только въ куб. дюймы; куб. метровъ только въ куб. футы или въ куб. сажени и наконецъ литровъ въ куб. дм., или въ ведра, или въ четверики. Вслѣдствіе простоты этой таблицы нѣтъ надобности въ дальнѣйшемъ ея объясненіи. Если же, по полученіи нѣкотораго числа русскихъ мѣръ съ десятичными знаками, какъ напр. 400 литровъ=32,52 ведра, не желательно отбросить послѣдніе то 0,52 ведра надо

раздробить въ меньшія русскія мѣры по обыкновеннымъ ариметическимъ правиламъ.

Пользуясь таблицей стр. VII, обратимъ 735,890 килограммовъ въ пуды, фунты и золотники; 0,890 килограмма = 890 граммамъ:

700 килогр.	=	42	пуда	29	фун.	34	зол.
30 »	=	1	»	33	»	25	»
5 »	=	0	»	12	»	20	»
800 грам.	=	0	»	1	»	91	»
90 »	=	0	»	0	»	21	»

735,890 килогр. = 44 » 36 » 95 »

Въ этой суммѣ пренебрегаемъ долями, вслѣдствіе чего нельзя ручаться за единицы въ числѣ золотниковъ.

Таблицы отъ стр. VIII до XI назначены для перевода русскихъ мѣръ въ метрическія. Въ таблицѣ стр. IX показаны, кромѣ того, квадратныя географическія мили въ квадратныхъ километрахъ, причемъ линейная географическая миля принимается равною = 6,955922 верстамъ = 7,420444 килом. Въ этомъ отдѣлѣ помѣщено, какъ и въ первомъ, лишь небольшое число наиболѣе необходимыхъ таблицъ. По этой причинѣ по табл. стр. X можно переводить только цѣлое число четвертей и ведеръ въ литры; но нѣтъ таблицъ для четвериковъ, гарнцевъ, штофовъ, бутылокъ и другихъ мелкихъ мѣръ емкости. Однако, на поляхъ таблицъ проставлены переводныя числа для нѣкоторыхъ изъ мѣръ, недостающихъ въ таблицахъ. Для аптекарскаго вѣса вовсе нѣтъ таблицъ, а только названы основныя числа, помѣщенныя на табл. стр. XI и VII. На тѣхъ же

таблицахъ есть данныя, для перевода давлений и единицъ работы съ одной системы на другую. Эти таблички будутъ полезны читателю во всѣхъ случаяхъ, когда въ статьяхъ Лексикона не показаны при метрическихъ мѣрахъ русскія въ скобкахъ или наоборотъ. Нѣкоторая практика въ пользованіи таблицами, можетъ убѣдить читателя въ превосходствѣ метрическихъ мѣръ надъ нашими, которыя кромѣ сложности подраздѣленій, еще не находятся въ простыхъ соотношеніяхъ между собою. Здѣсь не приложень масштабъ, который изображалъ бы часть метра, но для наглядности приводимъ размѣръ строкъ Словаря: расстояние отъ верхней части низкихъ буквъ какой-нибудь строки до нижней части тридцать четвертой строки составляетъ десятую часть метра, т. е. 1 десиметръ, или 10 сантиметровъ или 100 миллиметровъ.

Градусы термометра, употребляемые въ Словарѣ, считаются по Цельзію, т. е. считая 100 градусовъ до точки замерзанія воды отъ точки ея кипѣнія, если не будетъ указано, по какой либо причинѣ, на другіе градусы. Для перевода числа градусовъ Реомюра на градусы Цельзія надо первое число помножить на 10 и произведение раздѣлить на 8. Поэтому $25^{\circ} \text{Р.} = \frac{250}{8} \text{Ц.} = 31\frac{1}{8}^{\circ} \text{Ц.}$ Обратнo, для перевода градусовъ Цельзія въ градусы Реомюра, число первыхъ умножается на 8 и полученное произведение дѣлится на 10. Напр. $32\frac{1}{8}^{\circ} \text{Ц.} = \frac{258}{10} = 25\frac{8}{10} \text{Р.}$

Градусы долготы, упоминаемые въ Словарѣ, считаются отъ Гринича, если не названо почему нибудь другое мѣсто.

Ө. Петрушевскій.

Миллиметры, метры и километры въ русскихъ мѣрахъ.

Милл. въ дюймахъ. Метры въ фут., дм. и лин. Метры въ саж., арш. и верш. Килом. въ верст., саж. и фут.

	Число мил- лиметр., метр. и килом.	Дюймы.	Футы.	Дюйм.	Лини.	Саж.	Арш.	Вершки.	Версты.	Саж.	Футы.
1 милл. = 0,03937079 дм.	1	0,03937	3	3	3,71	0	1	6,50	0	468	4,9
	2	0,07874	6	6	7,42	0	2	12,99	1	437	2,8
	3	0,11811	9	10	1,12	1	1	3,49	2	406	0,7
1 сант. = 0,3937079 дм.	4	0,15748	13	1	4,83	1	2	9,99	3	374	5,6
	5	0,19685	16	4	8,54	2	1	0,49	4	343	3,5
	6	0,23622	19	8	2,25	2	2	6,99	5	312	1,4
1 метръ = 3,280392 фт.	7	0,27560	22	11	5,96	3	0	13,48	6	280	6,3
	8	0,31497	26	2	9,66	3	2	3,98	7	249	4,2
	9	0,35434	29	6	3,37	4	0	10,48	8	218	2,1
	10	0,39371	32	9	1,08	4	2	0,98	9	187	0,0
	20	0,78742	65	7	4,16	9	1	1,95	18	374	0,0
1 метръ = 3 фт. 3 дм. 3,707904 лин.	30	1,18112	98	5	1,24	14	0	2,93	23	61	0,0
	40	1,57483	131	2	8,32	18	2	3,90	37	248	0,0
	50	1,96854	164	0	5,39	23	1	4,88	46	435	0,0
	60	2,36225	196	10	2,47	28	0	5,86	56	122	0,0
1 метръ = 0,4686999 саж.	70	2,75596	229	7	9,55	32	2	6,83	65	309	0,0
	80	3,14966	262	5	6,63	37	1	7,81	74	496	0,0
	90	3,54337	295	3	3,71	42	0	8,78	84	183	0,0
	100	3,93708	328	1	0,79	46	2	9,76	93	369	6,9
1 метръ = 1,4060997 арш.	200	7,87416	656	2	1,58	93	2	3,52	187	239	6,8
	300	11,81124	984	3	2,37	140	1	13,28	281	109	6,7
	400	15,74832	1312	4	3,16	187	1	7,04	374	479	6,7
	500	19,68539	1640	5	3,95	234	1	0,80	468	349	6,6
1 метръ = 1 арш. 6,4975952 верш.	600	23,62247	1968	6	4,74	281	0	10,56	562	219	6,5
	700	27,55955	2296	7	5,53	328	0	4,32	656	89	6,4
	800	31,49663	2624	8	6,32	374	2	14,08	749	459	6,3
	900	35,43371	2952	9	7,11	421	2	7,84	843	329	6,2
1 килом. = 0,9373998 верст.	1000	39,37079	3280	10	7,90	468	2	1,59	937	199	6,2

Десятичные мѣры въ русскихъ.

Кв. милл. въ кв. дюйм.

Квадр. метр. въ кв. саж. + кв. фут. + кв. дм.

Гект. въ дес. и кв. саж.

	Миллим.	Дюймы.
1 кв. милл. = 0,0015500521 кв. дм	1	0,001550
	2	0,003100
	3	0,004650
	4	0,006200
	5	0,007750
1 кв. метр = 0,21967961 кв. саж.	6	0,009300
	7	0,010850
	8	0,012400
	9	0,013950
	10	0,015501
	20	0,031001
	30	0,046502
1 кв. метр = 10 кв. фт. 110,0592 дм.	40	0,062002
	50	0,077503
	60	0,093003
	70	0,108504
	80	0,124004
1 гектар = 0,9153320 дес. . . .	90	0,139505
	100	0,155005
	200	0,310010
	300	0,465016
	400	0,620021
	500	0,775026
1 гект. = 2196,7969 кв. саж. . .	600	0,930031
	700	1,085036
	800	1,240042
	900	1,395047
	1000	1,550052

М.	Саж.	Фут.	Дюйм.	М.	Саж.	Фут.	Дюйм.
1	0	10	110	20	4	19	41
2	0	21	76	30	6	28	134
3	0	32	42	40	8	38	82
4	0	43	8	50	10	48	31
5	1	4	118	60	13	8	124
6	1	15	84	70	15	18	72
7	1	26	50	80	17	28	21
8	1	37	16	90	19	37	113
9	1	47	125	100	21	47	62
10	2	9	93	—	—	—	—

Ары въ квадр. саж. + кв. фут.

Ары.	Саж.	Фут.	Ары.	Саж.	Фут.
1	21	47	20	439	18
2	43	32	30	659	2
3	65	44	40	878	35
4	87	43	50	1098	20
5	109	41	60	1318	4
6	181	40	70	1537	37
7	153	38	80	1757	21
8	175	36	90	1977	6
9	197	35	100	2196	39
10	219	33	—	—	—

Гект.	Дес.	кв. саж.
1	0	2197
2	1	1994
3	2	1790
4	3	1587
5	4	1384
6	5	1181
7	6	978
8	7	774
9	8	571
10	9	368
20	18	736
30	27	1104
40	36	1472
50	45	1840
60	54	1208
70	64	176
80	73	544
90	82	912
100	91	1280
200	183	159
300	274	1439
400	366	319
500	457	1598
600	549	478
700	640	758
800	732	638
900	823	1917
1000	915	797

Дополнительные меры в русские.

Куб. миллм. и метры въ куб. дюйм., футахъ и сажняхъ.

	Число милл. или мтр.	Куб. метры въ	
		Куб. милл. въ куб. дюймахъ.	Куб. фут. Куб. саж.
1 куб. милл.=0,000061026633 куб. дм. . .	1	0,000061	35,317 0,10296
1 куб. метръ=35,31659901 куб. фт. . . .	2	0,000122	70,633 0,20593
	3	0,000183	105,950 0,30889
	4	0,000244	141,266 0,41185
	5	0,000305	176,583 0,51482
1 куб. метръ=2,780023815 куб. арш. . . .	6	0,000366	211,890 0,61778
	7	0,000427	247,216 0,72075
	8	0,000488	282,533 0,82371
	9	0,000549	317,849 0,92667
1 куб. метръ=0,102963845 куб. саж . . .	10	0,000610	353,166 1,02964
	20	0,001221	706,332 2,05928
	30	0,001831	1059,498 3,08891
	40	0,002441	1412,664 4,11855
1 литръ=61,026633 куб. дм.	50	0,003051	1765,830 5,14819
	60	0,003662	2118,996 6,17783
	70	0,004272	2472,162 7,20747
	80	0,004882	2825,328 8,23710
1 литръ=0,0813079 ведра	90	0,005492	3178,494 9,26675
	100	0,006108	3531,66 10,2964
1 литръ=0,0381131 четвт.	200	0,012205	7063,32 20,5928
	300	0,018308	10594,98 30,8891
	400	0,024411	14126,64 41,1855
	500	0,030514	17658,30 51,4819
	600	0,036616	21189,96 61,7783
	700	0,042719	24721,62 72,0747
	800	0,048822	28253,28 82,3711
	900	0,054924	31784,94 92,6675
	1000	0,061027	35316,60 102,9638

Литры въ куб. дюйм., ведр. и четвертяхъ.

Литры.	Литры въ куб. дм.	Литры въ ведрахъ.	Литры въ четвт.
1	61,03	0,08	0,04
2	122,05	0,16	0,08
3	183,08	0,24	0,11
4	244,11	0,33	0,15
5	305,14	0,41	0,19
6	366,16	0,49	0,23
7	427,19	0,57	0,27
8	488,22	0,65	0,30
9	549,24	0,73	0,34
10	610,27	0,81	0,38
20	1220,53	1,63	0,76
30	1830,80	2,44	1,14
40	2441,06	3,25	1,52
50	3051,33	4,07	1,91
60	3661,60	4,88	2,29
70	4271,86	5,69	2,67
80	4882,13	6,50	3,05
90	5492,40	7,32	3,43
100	6102,7	8,13	3,81
200	12205,3	16,26	7,62
300	18308,0	24,39	11,43
400	24410,6	32,52	15,25
500	30513,3	40,65	19,06
600	36616,0	48,78	22,87
700	42718,6	56,92	26,68
800	48821,3	65,05	30,50
900	54924,0	73,18	34,30
1000	61026,6	81,31	38,11

Десятичные мѣры въ русскіяхъ.

Миллиграммы, граммы и килограммы в доляхъ, золотникахъ, фунтахъ и пудахъ.

Миллиграммы, граммы и кил. в аштек. вѣсѣ

	Число милл.грам. и кил.	Милли- граммы въ доляхъ.	Грамммы въ		Килограммы въ		
			фнт. золотн.	доляхъ.	пуд.	фнт.	зол.
1 миллигр.=0,022504912 доли							
	1	0,023		22,505		2	42
	2	0,045		45,010		4	85
1 граммъ=0,002441933 фунта	3	0,068		67,515		7	32
	4	0,090		90,019		9	74
	5	0,113	1	16,524		12	20
	6	0,135	1	39,029		14	63
1 граммъ=0,23442557 золотн.	7	0,158	1	61,534		17	9
	8	0,180	1	84,004		19	51
	9	0,203	2	10,544		22	94
	10	0,225	2	33,049		24	40
1 граммъ=22,504855 доли	20	0,450	4	66,091	1	8	81
	30	0,675	7	3,146	1	33	25
	40	0,900	9	36,194	2	17	65
	50	1,125	11	69,243	3	2	10
1 килограммъ=2,441933 фунта	60	1,350	14	6,291	3	26	50
	70	1,575	16	39,340	4	10	90
	80	1,800	18	72,388	4	35	35
	90	2,026	21	9,437	5	19	75
1 килограммъ=2 ф. 42 зол. 40,855 дол.	100	2,251	23	42,48	6	4	19
	200	4,501	46	84,97	12	8	37
	300	6,752	70	31,46	18	12	56
	400	9,002	93	73,94	24	16	74
1 квинталь=6 п. 4,1933 фунта	500	11,252	1	21	30	20	93
	600	13,503	1	44	36	25	15
	700	15,753	1	68	42	29	34
	800	18,004	1	91	48	33	52
1 тонна=61 п. 1,933 фунта	900	20,254	2	18	54	37	71
	1000	22,505	2	42	61	1	90

1 миллигр.=0,016075 грана.

1 граммъ=16,08 грана.

1 килограммъ=2 ф. 9 унц. 4 драхмы.

Давленіе въ 1 килограммъ на 1 квадрат. сант.
= давленію 15,7544 фнт. на 1 кв. дм.

1 килограмметръ=0,200301 пудофута.

Точки въ миллим.

т.	миллим.
1	0,2539954
2	0,5079908
3	0,7619862
4	1,0159816
5	1,2699770
6	1,5239725
7	1,7779679
8	2,0319633
9	2,2859587

Линіи въ миллим.

л.	миллим.
1	2,539954
2	5,079908
3	7,619862
4	10,159816
5	12,699770
6	15,239725
7	17,779679
8	20,319633
9	22,859587

Дюймы въ миллим.

дм.	миллим.
1	25,39954
2	50,79908
3	76,19862
4	101,59816
5	126,99770
6	152,39725
7	177,79679
8	203,19633
9	228,59587
10	253,9954
11	279,3949
12	304,7945

Дюймы въ мтр. + мм. Футы въ мтр. + мм. Сажени въ мтр. + мм. Версты въ влм. + мтр.

Число дм. фт. саж. или вер.	метры.	миллим.	мтр.	миллим.	мтр.	миллим.	килом.	мтр.
1		25,399		804,79	2	133,56	1	067
2		50,799		609,59	4	267,12	2	134
3		76,199		914,38	6	400,68	3	200
4		101,598	1	219,18	8	534,25	4	267
5		126,998	1	523,97	10	667,81	5	334
6		152,397	1	828,77	12	801,37	6	401
7		177,797	2	133,56	14	934,93	7	467
8		203,196	2	438,36	17	068,49	8	534
9		228,596	2	743,15	19	202,05	9	601
10		253,995	3	047,94	21	335,61	10	668
20		507,991	6	095,89	42	671,23	21	336
30		761,986	9	143,83	64	006,84	32	008
40	1	015,982	12	191,78	85	342,46	42	671
50	1	269,977	15	239,72	106	678,07	53	339
60	1	523,972	18	287,67	128	013,69	64	007
70	1	777,968	21	335,61	149	349,30	74	675
80	2	031,963	24	383,56	170	684,92	85	342
90	2	285,959	27	431,50	192	020,53	96	010
100	2	539,954	30	479,45	213	356,1	106	678
200	5	079,908	60	958,90	426	712,3	213	356
300	7	619,862	91	438,35	640	068,4	320	034
400	10	159,816	121	917,80	853	424,6	426	712
500	12	693,770	152	397,25	1066	780,7	533	390
600	15	239,725	182	876,69	1280	136,9	640	068
700	17	779,679	213	356,14	1493	493,0	746	746
800	20	319,633	243	835,59	1706	849,2	853	425
900	22	859,587	274	315,04	1920	205,3	960	103
1000	25	393,541	304	794,49	2133	561,4	1066	781

Вершки въ миллиметрахъ.

в.	миллим.	в.	миллим.	в.	миллим.
1	44,449	6	266,695	11	488,941
2	88,898	7	311,144	12	533,390
3	133,348	8	355,593	13	577,839
4	177,797	9	400,043	14	622,289
5	222,246	10	444,492	15	666,738

Аршины въ метрахъ и миллиметрахъ.

арш.	мтр.	миллим.	арш.	мтр.	миллим.
1	—	711,19	6	4	267,12
2	1	422,37	7	4	978,31
3	2	133,56	8	5	689,50
4	2	844,75	9	6	400,68
5	3	555,94	10	7	111,87

Квадратн. футы и сажени въ квадрат. метрахъ.

квадр. футы.	кв. метры.	квадр. саж.	кв. метры.	квадр. саж.	кв. метры.	
1 кв. линия = 6,451366 кв. мм.	1	0,0929	2	9,1042	70	318,6466
1 кв. дюймъ = 645,1366 кв. мм.	2	0,1858	3	13,6563	80	364,1675
	3	0,2787	4	13,2084	90	409,6885
1 кв. фут. = 92899,68 кв. мм.	4	0,3716	5	22,7605	100	455,209
	5	0,4645	6	27,3126	200	910,419
1 кв. верш. = 1975,73 кв. мм.	6	0,5574	7	31,8647	300	1365,628
	7	0,6503	8	36,4168	400	1820,838
1 кв. арш. = 505786,91 кв. мм.	8	0,7432	9	40,9688	500	2276,047
	9	0,8361	10	45,5209	600	2731,257
1 кв саж. = 4,552082 кв. м. . .	10	0,9290	20	91,0419	700	3186,466
	20	1,8580	30	136,5628	800	3641,675
1 десят. = 10925,00 кв. м. . . .	30	2,7870	40	182,0888	900	4096,885
	40	3,7160	50	227,6047	1000	4552,09
1 кв. верста = 1,13802 кв. вил. .	49					
	1 кв. с. }	4,5521	60	273,1257	2000	9104,19

Десятины въ гектарахъ + кв. метр.

дес.	гект.	кв. метр.	десят.	гект.	кв. метр.
1	1	925	60	65	5500
2	2	1850	70	76	4750
3	3	2775	80	87	4000
4	4	3700	90	98	3250
5	5	4625	100	109	2500
6	6	5550	200	218	4999
7	7	6475	300	327	7499
8	8	7400	400	436	9999
9	9	8325	500	546	2499
10	10	9250	600	655	4993
20	21	8500	700	764	7498
30	32	7750	800	873	9998
40	43	7000	900	983	2497
50	24	6250	1000	1092	4997

Квадратныя версты въ кв. километрахъ.

квадр. верст.	кв. вил.	квадр. верст.	кв. вил.	квадр. верст.	кв. вил.
1	1,1	8	9,1	60	68,3
2	2,3	9	10,2	70	79,7
3	3,4	10	11,4	80	91,0
4	4,6	20	22,8	90	102,4
5	5,7	30	34,1	100	113,8
6	6,8	40	45,5		
7	8,0	50	56,9		

Кв. мили (геогр.) въ квадрат. вил. (1 кв. м. = 55,06299 кв. вил.)

кв. м.	кв. вил.	кв. м.	кв. вил.	кв. м.	кв. вил.	кв. м.	кв. вил.
1	55	8	441	60	3304	400	22025
2	110	9	496	70	3854	500	27582
3	165	10	551	80	4405	600	33088
4	220	20	1101	90	4956	700	38544
5	275	30	1652	100	5506	800	44051
6	330	40	2208	200	11013	900	49557
7	385	50	2758	300	16519	1000	55063

Кубич. дюймы, футы и сажени въ куб.
метр. и миллим.

Четверти и ведра въ литрахъ.

Число куб. дм., фут, или саж.	куб. дюймъ въ кубич. миллим.	кубич. фут. въ куб. втр.	куб. саж. въ куб. мтр.
1	16386	0,03	9,7
2	32772	0,06	19,4
3	49158	0,08	29,1
4	65544	0,11	38,8
5	81931	0,14	48,6
6	98317	0,17	58,3
7	114703	0,20	68,0
8	131089	0,23	77,7
9	147475	0,25	87,4
10	163862	0,28	97,1
20	327723	0,57	194,2
30	491585	0,85	291,4
40	655447	1,13	388,5
50	819309	1,42	485,6
60	983170	1,70	582,7
70	1147032	1,98	679,9
80	1310894	2,27	777,0
90	1474756	2,55	874,1
100	1638617	2,83	971,2
200	3277235	5,66	1942,4
300	4915852	8,49	2913,6
400	6554470	11,33	3884,9
500	8193087	14,16	4856,1
600	9831704	16,99	5827,3
700	11470322	19,82	6798,5
800	13108940	22,65	7769,7
900	14747557	25,48	8740,9
1000	16386175	28,31	9712,1

Число четвертей и ведеръ.	Четверти въ литрахъ.	Ведро въ литрахъ.
1	210	12,3
2	420	24,6
3	630	36,9
4	840	49,2
5	1050	61,5
6	1259	73,8
7	1469	86,1
8	1679	98,4
9	1889	110,7
10	2099	123,0
20	4198	246,0
30	6297	369,0
40	8396	492,0
50	10495	614,9
60	12594	737,9
70	14693	860,9
80	16792	983,9
90	18891	1106,9
100	20990	1229,9
200	41980	2459,8
300	62971	3689,7
400	83961	4919,5
500	104951	6149,5
600	125941	7379,4
700	146931	8609,2
800	167921	9839,1
900	188912	11069,0
1000	209902	12298,9

1 куб. дм.=16386,175 кв. мм.

1 куб. футъ=0,02831532 кв. м.

1 куб. саж.=9,712151 кв. м.

1 куб. верш.=87819,65 кв. мм.

1 куб. арш.=0,359710 кв. м.

1 четверть=209,90175 литра.

1 ведро=12,298932 литра.

1 старый штофъ (1/8 ведра)=1,537367 литра.

1 штофъ (0,1 ведра)=1,229893 литра.

1 гарнецъ=3,270340 литра.

Доли въ миллигр.

1 доля=44,48485 миллигр.

д.	миллигр.	д.	миллигр.
1	44,4	10	444,3
2	88,9	20	888,7
3	133,3	30	1333,0
4	177,7	40	1777,4
5	222,2	50	2221,7
6	266,6	60	2660,1
7	311,0	70	3110,4
8	355,5	80	3554,9
9	399,9	90	3990,1

1 апт. гранъ=62,2088 мгрм.

Лоты и золотники въ граммахъ.

1 зол.=4,2657454 гр. 1 лоть=12,7972362 гр.

лоты.	граммы.	лоты.	граммы.
1	12,7972	10	127,9724
2	25,5945	20	255,9447
3	38,3917	30	383,9171
4	51,1889		
5	63,9862		
6	76,7834		
7	89,5806		
8	102,3779		
9	115,1751		

Золотники въ граммахъ.

зол.	граммы.
1	4,2657
2	8,5315

1 драхма=3,732527 гр. 1 унція=29,860215 гр.

Фунты и пуды въ килограммахъ.

1 ф.=0.40951156 кил. 1 п.=16.8804 кил.

ф.	килогр.	п. и ф.	килогр.	п.	килогр.
1	0,409	20	8,190	9	147,42
2	0,819	30	12,285	10	163,80
3	1,228	1 пудъ	16,38	20	327,61
4	1,638	2	32,76	30	491,41
5	2,047	3	49,14	40	655,22
6	2,457	4	65,52	50	819,02
7	2,866	5	81,90	60	982,82
8	3,276	6	98,28	70	1146,63
9	3,685	7	114,66	80	1310,43
10	4,095	8	131,04	90	1474,24

1 фунтъ аптек.=0,358322 кил.

Давленіе въ 1 фунтъ на 1 кв. дюймъ=давленію 0,063475 кил. на 1 кв. сант.

1 пудо-футъ=4,99266 килограмметра.